

Mala špilja kod Kozice: pretpovijesno groblje?

Stašo Forenbaher i Petra Rajić Šikanjić

Špilja o kojoj je riječ ušla je u arheološku literaturu prije više od stotinu godina. U 13. broju časopisa *Bulletino di archeologia e storia dalmata* za 1890. godinu, A. Gilić izvješćuje da »...u Kozici pako u jednoj špilji, bi našast lani jedan predhistorički čekić, koji je bio zarastao žilam jednog ne velikog ali starikova duba...« (Gilić, 1890). Taj je nalaz poslan u franjevački samostan u Sinju. Dvije godine kasnije, isti autor podrobnije opisuje »Veliku i Malu peć« u Kozici kod Vrgorca, navodeći da lokalno stanovništvo te špilje naziva »Vilinski dvor« i

»Ajdučki zbjeg«, te da je, prema priči, u njima netko »iskopao silno blaga« (Gilić 1892).

U istom nam članku Gilić daje naslutiti o kakvoj se vrsti blaga moglo raditi: u »Velikoj peći« mogu se naći keramika i životinjske kosti, a nalazi iz »Male peći« još su zanimljiviji. U »sve tri« njezine dvorane ima keramike, životinjskih i ljudskih kostiju. U zadnjoj dvorani pronađena je jedna cijela ljudska lubanja. Djeca su ondje kasnije pronašla i brončanu šuplju sjekiru koja je završila u splitskom arheološkom muzeju.



*Pripećak ispred ulaza u Malu špilju (ulaz je u njegovu desnom kraju);
ulaz u Velu špilju vidljiv je krajnje desno*

foto: Stašo Forenbaher



Zaravanak u prednjem dijelu završne dvorane

foto: Stašo Forenbaher

Gotovo je sigurno da su Ajdučki zbjeg, Mala peć i Mala špilja kod Kozice jedan te isti speleološki objekt. Njegov su nacrt izradili speleolozi SO HPD »Željezničar« prilikom svojeg posjeta 1974. godine, a špilja se u njihovoj arhivi vodi pod oznakom MK 2-191/2. Nakon toga posjećivana je više puta, a u siječnju 1991. speleolozima se, u svojstvu arheologa, pridružio i pisac ovih redaka (Forenbaher, 1991).

POLOŽAJ I OPIS ŠPILJE

Selo Kozica nalazi se u zaleđu Biokova, na cesti Šestanovac – Vrgorac. Iz Kozice prema sjeveroistoku vodi uzbrdo lokalna cesta do zaseoka Antunovići. Vela i Mala špilja nalaze se neposredno iznad Antunovića, u donjem dijelu strme jugozapadne padine Malog Šibenika (1226 m). Do njih se stiže starim zidanim putem koji se usred sela, između kuća, odvaja od ceste prema istoku. Put se uzdiže u nekoliko zavoja prema Veloj špilji, čiji je otvor jasno vidljiv već iz doline.

Mala se špilja nalazi oko 75 m sjeverozapadno od Vele, na suprotnoj strani točila (gledano iz doline, lijevo). Nakon petnaestak minuta uspona treba se odvojiti od staze i popeti se točnom pedesetak metara do niskog, širokog pripećka koji gleda na jugozapad i vidljiv je s puta. Ulaz u špilju je na istočnom kraju pripećka, na nadmorskoj visini od oko 650 m.

Opći je smjer prostiranja špilje istočno-jugoistočni, ukupna dužina joj je 95 m, a relativna dubina 17 m. Sam ulaz okrenut je prema sjeveru-sjeverozapadu, a vidljiv je tek kada se uđe u pripećak. Visok je oko 1,5, a širok oko 3 m i prezidan je jakim

suhozidom s vratima pri sredini. Iza suhozida slijedi hodnik čiji je prvi dio dug oko 30 m, širok oko 4 m i visok oko 1,5 m. Tlo je u njemu špiljska ilovača s tankim slojem humusa pri površini. S površine tla ispred i iza suhozida prikupljeno je nekoliko ulomaka rukom rađene lončarije. Netko je neposredno iza suhozida iskopao rupu, možda tražeći spomenuto blago. U njenom napola zatrpanom profilu, vidljivom do dubine od tridesetak centimetara, nazire se crvenkasta špiljska ilovača, iz koje također vire ulomci lončarije. U niskom se proširenju pri kraju ovog dijela

hodnika nalaze uz stijenu veći komadi zemljanih posuda, čvrsto zasigani za podlogu. Mještani spominju da su još nedavno odnosili komade lonaca iz pećine pa je jasno da je lončarije nekad bilo više.

Iza 1,5 m visoke stube, sljedećih 30 m hodnika nastavlja se u vidu uske pukotine, mjestimice niže od metra i uže od pola metra. Tim dijelom špilje protječu vode cjednice koje se skupljaju u nekoliko manjih bazena i kaskada. Završni se dio špilje sastoji od dvorane nepravilna oblika, veličine 30×10×7 m.



Ulomci lončarije i ljudskih kostiju u završnoj dvorani špilje

foto: Stašo Forenbaher



Tlocrt i presjek Male špilje kod Kozice (J. Posarić i B. Jalžić)

U nju se ulazi niz sigasti saljev visok oko 3 m, ispod kojeg je bazenčić s vodom. Višak vode iz tog bazenčića prelijeva se kroz kratak, vrlo uzak i blatan bočni kanal koji završava vertikalnim skokom od 6 m. Na njegovu je dnu pronađeno nekoliko jako zasiganih ljudskih kostiju, mnogo ulomaka lončarije i jedna cijela, posve zasigana šalica s visokom ručkom.

Prednji se dio dvorane sastoji od otprilike 10 m dugačkog i 5 m širokog zaravanaka koji je posut sasvim sitnim koštanim iverjem i pokojim ulomkom lončarije. Stepunica visoka nekoliko metara dijeli taj prostor od donjeg, najšireg dijela dvorane, u kojem je tlo prekriveno velikim popadalim kamenim blokovima. Između njih može se provući u još niže dijelove iste dvorane. Posvuda među blokovima leže slobodne ili zasigane polomljene ljudske kosti i ulomci zemljanog posuđa. Najveća je gustoća nalaza neposredno ispod spomenute stepenice. Špilja završava ponorom dubokim oko 5 m i promjera 3 – 4 m, u kojem nema arheoloških nalaza.

ARHEOLOŠKI NALAZI

Gruba, rukom rađena lončarija nalazi se mjestimice na površini tla po cijeloj dužini špilje. Ulomci koji su prikupljeni neposredno ispred i iza suhozida kojim je pregrađen ulaz u špilju nisu precizno vremenski opredjeljivi. Prva četiri mogla bi pripadati re-

lativno slabo poznatom bakrenom dobu ili ranom brončanom dobu dalmatinskog zaleđa (Marijanović 1981; 2000), a peti, ukrašen turbanastim kaneliranjem po ramenu, mogao bi pripadati kasnom brončanom dobu. Preostala lončarija prikupljena pri kraju humusom prekrivenog prvog dijela hodnika, s više mjesta u završnoj dvorani špilje te iz tijesnog kanalića koji se odvaja koso prema dolje na ulazu u završnu dvoranu (Crtež 1: 9), najvjerojatnije se može pripisati kasnom brončanom dobu, iako bi mogla biti i nešto malo starija ili mlađa (Čović 1983; Marović 1999). Geografski najbliže analogije poznate su iz tek nekoliko kilometara udaljene Jujnoviča špilje, koja se nalazi na suprotnoj strani doline, pri dnu sjeverne padine Biokova (Forenbaher 2004).

Iz završne dvorane potječe i brončani gumb (Crtež 2: 2), koji je vjerojatno bio prišiven kao ukras na nekom odjevnom predmetu ili dijelu opreme. I taj se nalaz može pripisati kasnom brončanom dobu (Marović, 1999). Osim toga, vjerojatno je ondje pronađena i brončana šuplja sjekira koju spominje Gilić (1892). Po svoj se prilici radi o istoj sjekiri koja je pod brojem N 120 inventirana u Arheološkom muzeju u Splitu (Crtež 2: 1). Marović (1981) spomenutu sjekiru pripisuje kasnom brončanom dobu, odnosno samom kraju tog razdoblja.

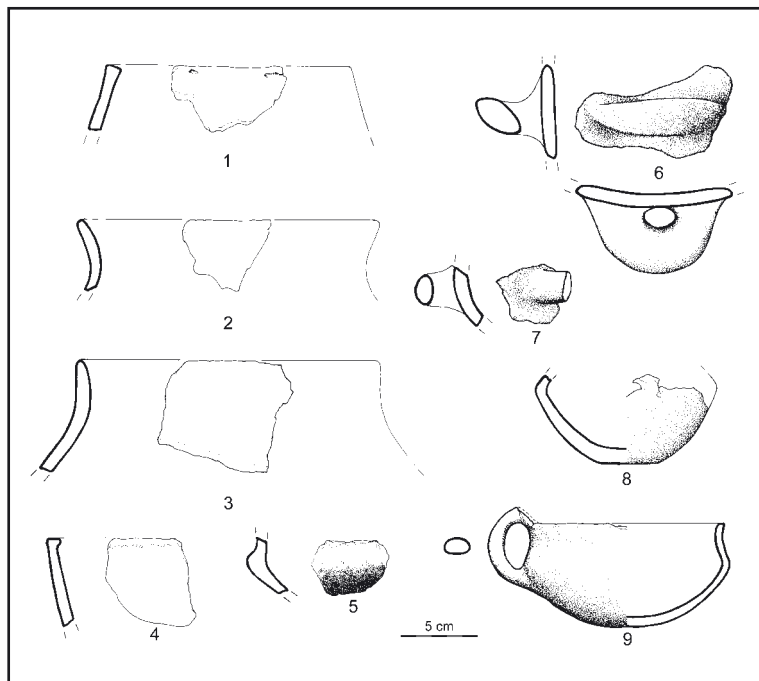

Crtež 1 – Ulomci lončarije iz Male špilje

S površine tla u završnoj dvorani Male špilje prikupljeno je dvadeset ulomaka ljudskih kostiju, koje su bioarheološki analizirane. Većina njih medijalni su dijelovi dugih kostiju nogu, a uz njih su nađena i tri dijela dugih kostiju ruku, te dva ulomka donjih čeljusti. Valja naglasiti da je to tek manji dio

zatečenog ljudskog skeletnog materijala kojega je nekad u špilji moralo biti znatno više. Sve su kosti loše očuvane uslijed utjecaja okoliša i mehaničkog razaranja nakon smrti pokojnika. Dijelovi pojedinih kostiju prekriveni su tankim kalcificiranim slojem, što je posljedica njihove dugotrajne izloženosti na površini tla. Vidljiv dio vanjskoga korteksa u većine je kostiju jako popucao i mjestimice se trusi.

U uzorku su zastupljeni dijelovi kostura najmanje pet individua. Među njima su tri odrasle osobe (prema broju medijalnih dijelova desne goljenične kosti) i dva djeteta (prema broju medijalnih dijelova desne bedrene kosti). Zbog loše očuvanosti i fragmentiranosti, u većini slučajeva nije bilo moguće pobliže odrediti dob, a niti spol individue. Iznimka su dvije donje

čeljusti, od kojih je jedna, sudeći po istrošenosti okluzalne površine zubi, pripadala odrasloj osobi od oko 40 godina, a druga djetetu od oko 10 godina. Na analiziranim kostima nisu uočene traume niti druge patološke promjene.

INTERPRETACIJA NALAZIŠTA

Unatoč tisućljećima devastacije, skromni arheološki nalazi omogućuju nam da bar ugrubo ocrtamo promjene funkcije Male špilje tijekom vremena. Oni sugeriraju da je špilja u različitim razdobljima služila kao zaklon, mjesto opskrbe vodom i groblje.

Razmjerno suh, zaštićen i osvjetljen prostor pri ulazu služio je za privremeni ili povremeni boravak. Sudeći prema prikupljenim ulomcima lončarije, ondje se boravilo za bakrenog ili ranog brončanog doba (otprilike tijekom trećeg tisućljeća prije Krista). Budući da su predšpiljski prostor i prvi dio špiljskog hodnika dijelom ispunjeni taložinom, u dubljim bi se slojevima arheološkim iskopavanjem moglo naići i na starije nalaze.

U unutrašnjost špilje vjerojatno se ulazilo zbog opskrbe vodom iz bazenčića i kaskada. Na ulazu u završnu dvoranu nalazi se bazenčić kapaciteta 1 – 2 m³. Na tom je mjestu nekoliko najlogičnijih opri-maka jako izlizano upotrebom, što ukazuje na priličan promet, možda upravo u vezi s dolascima po

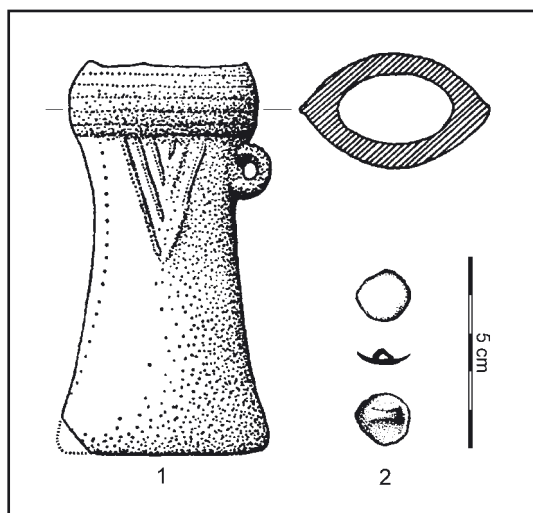

Crtež 2 – Brončana šuplja sjekira i gumb iz Male špilje

vodu. Pitanje je, međutim, kada su ti oprimci izlizani – možda za bakrenog ili ranog brončanog doba, kada je špilja bila povremeno korištena, no vjerojatno ne bi ostali tako »ulašteni« da i kasnije nije bilo čestih posjeta.

Kako objasniti brončanodobnu lončariju, brončane predmete i ljudske kosti u završnoj dvorani špilje? Ti su predmeti mogli onamo dospjeti za različitim razdoblja i na različite načine. Međusobna asocijacija arheološke građe prikupljene s površine tla uvijek je problematična, a radiokarbonske analize kostiju koje bi riješile dilemu njihove starosti zasad nisu provedene. U zapisniku speleoloških istraživanja može se pročitati da se »...vjerojatno radi o zbjevu kojeg su otkrili Turci i dimom sve zatočenike ugušili«. Pretpostavljam da se radi o navodu koji je prenesen od nekog mještanina Antunovića ili Kozice.

Takva se interpretacija ne može a priori isključiti, ali nam se ne čini vjerojatnom. U narodnoj svijesti koja se uglavnom oslanja na relativno kratkoročnu usmenu predaju, sve što je staro obično se smatra »turskim« pa takve informacije često ukazuju na znatno ranija povijesna i pretpovijesna nalazišta. Na primjer, pokazalo se da barem neki od ljudskih kostura iz špilje Vrlovke kod Kamanja, potječu iz rimskog vremena (Čučković, 2000), iako bi se i ondje, prema predaji, radilo o ljudima koji su nastradali skrivajući se pred Turcima (Laszowski, 1902). Ako pak pretpostavimo da su ljudske kosti istovremene s kasnobrončanodobnim arheološkim nalazima, ustanovit ćemo da u široj regiji postoji još nekoliko sličnih primjera, od kojih su najpoznatiji oni iz Bezdanjače kod Vrhovina (Drechsler–Bižić, 1980) i Jame u Podumcima (Marović, 1999).

Kako objasniti prisustvo ljudskih kostiju u nekoj špilji? Kao najjednostavniji, nameće se odgovor da je špilja služila kao groblje, za što postoji mnoštvo primjera sa svih kontinenata i iz najrazličitijih vremenskih razdoblja. Druga je mogućnost korištenje špilje kao prostora za ritual u sklopu kojeg su žrtvovani ljudi; takvi primjeri u nas nisu zabilježeni, a i drugdje su rijetki. Treća je mogućnost već spomenuti propali zbjeg sudionici kojeg su nastradali u špilji; u novije vrijeme, na taj se način razmišljalo i o brončanodobnom nalazištu u Bezdanjači (Malinar, 1998). Napokon, mnoge su jame u nedavnoj prošlosti bile mjesta pogubljenja ili prikrivanja zločina, pa je za pretpostaviti da se nešto slično moglo događati i u prošlosti.

Ljudske su se kosti nalazile isključivo u završnom dijelu Male špilje. Čini se da ih je nekad bilo mnogo na zaravanku u prednjem dijelu završne dvorane, no budući da je taj prostor lako pristupačan, gotovo su potpuno raznesene ili uništene gaženjem. O tome svjedoče pojedini mali ulomci i broj-

no sitno koštano iverje. U stražnjem dijelu dvorane, neposredno ispod ruba zaravni, pod krupnim kamenim blokovima i u skrivenim kanalčićima još se uvijek mogu naći veći ulomci kostiju, no i oni su očito poremećeni, a artikuliranih cjelina gotovo da i nema. Danas se više ne može reći jesu li na tim mjestima primarno ležala tijela pokojnika ili su njihove kosti tamo dospjele naknadno, padanjem sa zaravni i kotrljanjem nizbrdo.

Opisana arheološka građa sugerira da je za kasnog brončanog doba (potkraj drugog ili početkom prvog tisućljeća prije Krista) Mala špilja služila kao groblje. To ipak ne možemo tvrditi s potpunom sigurnošću, zbog znatne devastacije nalazišta, skromnog broja analiziranih nalaza i zbog toga što nismo izravno datirali ljudske ostatke. Posvemašnja poremećenost nalazišta sprječava nas da bilo što kažemo o načinu polaganja pokojnika, osim da su tijela odlagana na površini tla, a ne u iskapanu grobnu raku. Unošenje tijela u špilju kroz tijesni hodnik moglo je predstavljati priličan problem, no taj je hodnik, koji je na nekoliko mjesta dodatno stiješnjen sigastim saljevima, prije tri tisuće godina mogao biti nešto širi. Također nije isključeno da se radilo o sekundarnom pokapanju – odlaganju samih kostiju pokojnika nakon što je meko tkivo uklonjeno ili nestalo s njih. Nažalost, malen uzorak i loša usčuvanost ne omogućavaju nam da provjerimo postoje li na kostima naznake takvog uklanjanja.

Špilja je, čini se, relativno nedavno opet služila kao zaklon i skrovište. O tome svjedoči suhozid na njenom ulazu, a možda i ime »Ajdučki zbjeg«, sada već posve vjerojatna uspomena na funkciju špilje u posljednjih nekoliko stoljeća.

LITERATURA

- ČUČKOVIĆ, Z. (2000): Antički nalazi iz Bubijske jame. *Speleo'zin* 12: 16-18, Karlovac
- DRECHSLER-BIŽIĆ, R. (1980) Nekropola brončanog doba u pećini Bezdanjači kod Vrhovina. *Vjesnik Arheološkog muzeja u Zagrebu*, 3. serija 12-13: 27-78
- FORENBAHER, S. (1991) Arheološko rekognosciranje pećina u 1990. godini. *Obavijesti Hrvatskog arheološkog društva* 23(2): 35-38
- FORENBAHER, S. (2004) Ujnovića špilja (Kozica, Biokovo) i njezini pretpovijesni posjetitelji. *Speleoog* 50-51: 79-83
- GILIĆ, A. (1890) Starinsko iznašašće. *Bulletino di archeologia e storia dalmata* 13: 83
- GILIĆ, A. (1892) Predhistorički bronzani kelt našast u Kozici (Vrhgorca). *Bulletino di archeologia e storia dalmata* 15: 117-118
- LASZOWSKI, E. (1902) Hrvatske povijesne građevine. Zagreb.
- MALINAR, M. (1998) Brončanodobni lokalitet špilja Bezdanjača - novi materijal i interpretacija. *Opuscula archaeologica* (Zagreb) 22: 141-162

- MARIJANOVIĆ, B. (1981) Ravlića pećina (Peć Mlini). Glasnik Zemaljskog muzeja BiH u Sarajevu (arheologija), nova serija 35-36: 1-97
- MARIJANOVIĆ, B. (2000) Prilozi za prapovijest u za-
leđu jadranske obale. Zadar: Filozofski fakultet
- MAROVIĆ, I. (1981) Prilozi poznavanju brončanog
doba u Dalmaciji. Vjesnik za arheologiju i historiju dal-
matinsku 75: 7-62
- MAROVIĆ, I. (1999) Jama u Podumcima. Vjesnik za
arheologiju i historiju dalmatinsku 90-91: 9-41

MALA ŠPILJA («SMALL CAVE») NEAR KOZICA: A PREHISTORIC CEMETERY?

Mala špilja has been recognized as an archaeological site well over a century ago. Since then, a small collection of pottery, bronze objects and human bones has been recovered from it. Analyses of these archaeological finds indicate that the area at the entrance of the cave was occasionally visited and used as a shelter since the Copper Age. Later, during the Late Bronze Age, the focus of the activity shifted to the large interior chamber, which was used as a cemetery. Details of the mortuary ritual are no longer recoverable due to wholesale destruction of the site over the centuries.