

## MISA XXI STOLJEĆA

Liturgijska Uredba II Vatikanskog koncila postavila je osnovicu za reformu misnog obreda. Sv. Stolica, poslijekoncilski organi, biskupske konferencije i pojedini biskupi, prema njihovim kompetencijama, izgradit će novi misni obred koji će u glavnim crtama biti jednak za cijelo područje rimskog obreda a u pojedinostima prilagođen pojedinim zemljama i pokrajinama. Koncilska Uredba ostavlja mogućnost da se obred sv. Mise i dalje prilagođuje novim vremenima. Ipak možemo računati da će ono što se provede u praksu kroz slijedeća dva ili tri decenija najvećim dijelom biti zadržano barem slijedeće stoljeće.

Kako će izgledati taj obnovljeni misni obred? Danas još nitko ne zna sve pojedinosti, ali glavne konture možemo dosta jasno nazrijeti. Za čitaoce »Službe Božje« pokušat ću ovdje orisati novi obred Mise. Među ostalim studijama o ovom pitanju najviše sam se poslužio člankom »Restructure the Mass« od Oscara Alzamora SM »The Homiletic and Pastoral Review« (1963, XI, 135—143) i člankom »Reforme liturgique renouveau de l'Eglise« od J. Gelineau-a u »Etudes« (1964, 1, 8—26). Konstatacije i predviđanja iz oba spomenuta članka usvajam gotovo u cjelosti.

Ovim prikazom želim doprinijeti mali udio u potrebitoj pripravi klera i vjernika da objeručke prihvate ono što crkvena vlast odluči.

### Dvorana Gospodnje večere

Crkvena zgrada gradi se prije svega za glavno novozavjetno bogoslužje — sv. Misu, a Misa treba za sve prisutne biti doživljaj sastanka s Bogom i s braćom. Većina dosadašnjih crkava moći će se više ili manje prikladno adaptirati novom obredu. U velikom broju starih crkava po Evropi već je nasred crkve izgrađen oltar. Kod novogradnji treba paziti na sve pojedinosti.

Naša skica pokazuje idealni razmještaj u crkvi prema zamisli O. Alzamora, liturgičara i arhitekta (vidi sliku!). Brojevi u zagradama u slijedećem razlaganju odgovaraju brojevima na toj skici. Nedavno posvećena nova katedrala sv. Hedvige u Berlinu vrlo je blizu ovdje iznesenoj zamisli O. Alzamora osim što se tabernakul nalazi u kripti a glavna dvorana ima na sredini ovalni otvor kroz koji se može vidjeti tabernakul.



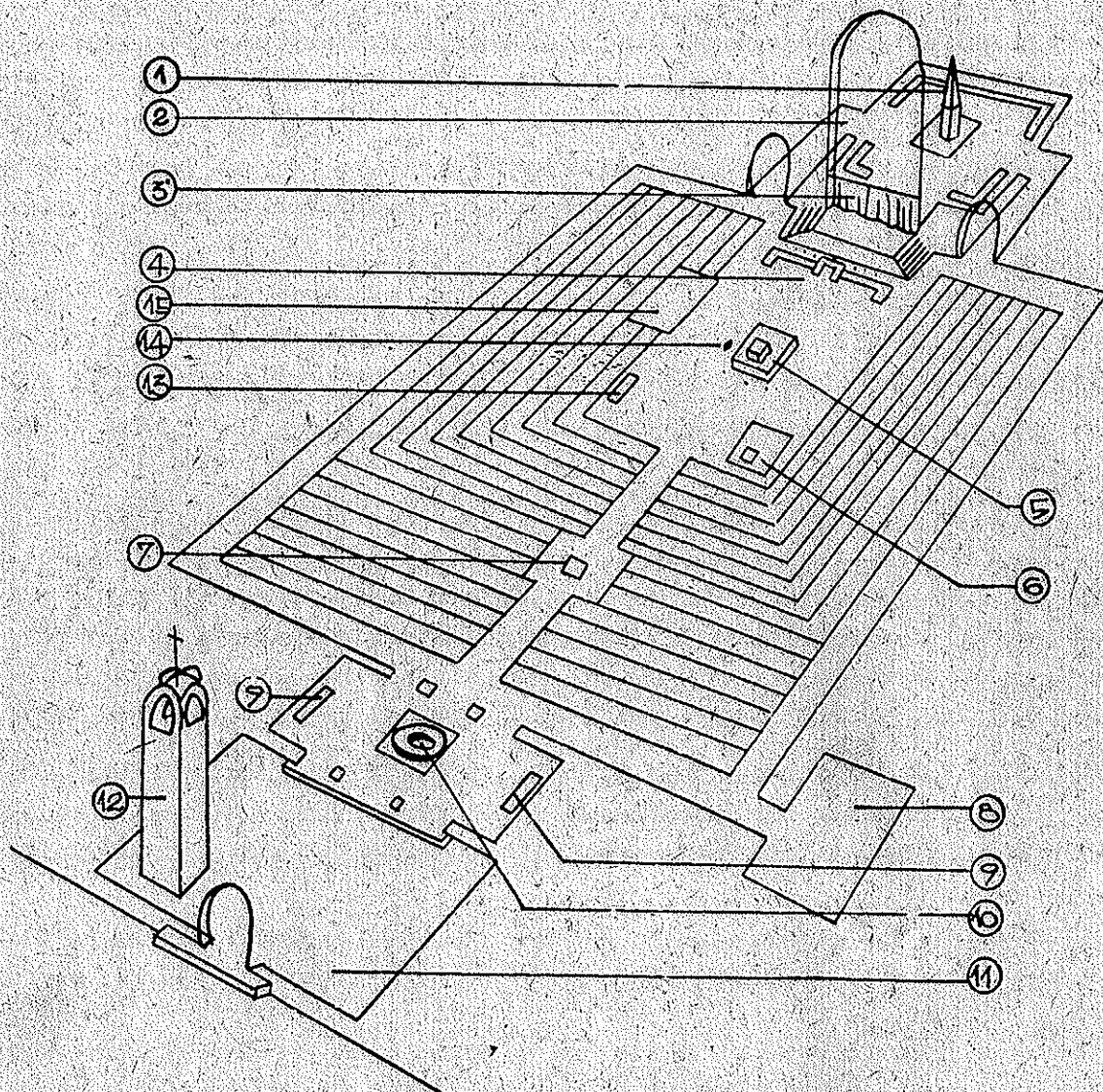

### Glasno i razumljivo

Nadamo se da će u novom misnom obredu sve što treba zanimati sakupljenu zajednicu konačno biti glasno da svi prisutni mogu čuti. Zajednica vjernika mora biti zainteresirana za sve misne pjesme, čitanja i molitve osim onih koje izražavaju pojedinačnu prošnju. Takovih će molitava u novom obredu biti mnogo manje nego u sadašnjem. A sve ono što zajednicu treba zanimati, i što logično treba biti glasno, dolikuje da zajednica i razumije ne preko tumača nego direktno slušajući riječi vršioca liturgije. Koncilska uredba o bogoslužju otvara u tom pogledu najšire mogućnosti. Nema duhovnog pastira koji je svjestan bogatstva, svjetla i snage što se nalazi u svetim tekstovima a da neće osjetiti duševnu tjeskobu poput velikog pape Ivana XXIII koji je poslije izvršenog obreda na latinskom jeziku na jednoj rimskoj župi duboko potišten ovako rekao sakupljenim vjernicima: »Teško mi je pri duši kad mi-

*slim na ovako lijepe molitve koje sam ja sad pred vama izmolio a koje vi niste razumjeli. Morat će doći dan da ćete ih razumjeti*« (Études, 1964, 1. 15).

### **Svak svoju ulogu**

Sveti sabor je usvojio načelo da kod liturgijskog sastanka svaki pojedinac »*vrši samo ono i sve ono što na njega spada po naravi stvari i po liturgijskim propisima*« (Uredba čl. 28). To drugim riječima znači: Ako čitač čita sakupljenoj zajednici riječ Božju, moraju svi koji su u crkvi pažljivo slušati a nitko pa ni misnik ne treba da to sam za sebe čita. Ako celebrant pozdravi zajednicu vjernika, treba mu na to odzdraviti cijela zajednica a ne samo nekoliko pjevača ili ministrant. Ako se pjeva neka pjesma koja zanima cijelu zajednicu kao npr. Ulaz, Svet i sl., ne dolikuje da kroz to vrijeme ni misnik, ni poslužnici, ni vjernici mole druge molitve. Ako je kod Mise prisutan još koji svećenik, on treba da nastupi kao svećenik, a ne kao pseudo-đakon, ili kao pseudo-subđakon ili kao obični vjernik.

### **Početak misnog obreda**

Poslije kratke molitve u sakristiji (8) misnik, kler i podvornici idu preko crkve k oltaru (5). Kroz to vrijeme zbor pjeva početnu pjesmu, a cijela zajednica vjernika ponavlja refren. Poslije dovršenog pjevanja svećenik uzide k oltaru (5) i poljubi ga. Zatim pozdravi narod pozdravom mira i u nekoliko riječi spomene značenje današnjeg liturgijskog sastanka, te izmoli kolektu ili molitvu sastanka na koju svi odgovore *Amen*.

### **Čitanja**

Misnik s podvorbom pođe na svoje sjedalo u dnu apside (4), svi prisutni sjednu, a đakon ili monitor pristupi na svoje mjesto (14) i navijesti da počinje poučni dio Mise te pozove prisutne da pažljivo slušaju riječ Božju. Svećenik blagoslovi čitača da riječ Božju prikladno navijesti i vjernike da je spasonosno čuju. Čitač čita sa stalka (13) *prvo čitanje* koje je uzeto iz Starog Zavjeta. Poslije čitanja slijedi pjesma razmatranja u kojoj puk ponavlja refren što je redovito uzet iz pročitano<sup>g</sup> čitanja.



Na sličan način čita se *drugo čitanje* iz Novog Zavjeta (Poslanica, Djela apostolskih ili Otkrivenja), a iza njega se pjeva pjesma na sličan način kao i iza prvog. Možda bi se na blagdane svetaca jedno čitanje moglo zamijeniti čitanjem kratkog prikaza života dotičnog sveca ili čitanjem kojeg crkvenog dokumenta u vezi sa svetkovinom.

S posebnom svečanošću vrši se čitanje *evanđelja*. Đakon ili monitor navijesti to čitanje koje svi trebaju slušati s posebnom pažnjom. Prije čitanja puk pjeva *Aleluja* — pozdrav Kristu koji nam u Evanđelju javlja svoju istinu. Misnik blagoslovi đakona (ili ako ima sam navijestiti Evanđelje moli *Očisti srce moje*). Noseći uzdignutu knjigu đakon (ili svećenik) ide svečano k ambonu (6) a prate ga svjeconoše sa svijećama i kadioničar s kadionicom. Poslije čitanja poljubi knjigu đakon i svećenik, a puk izražava da prihvaća Božje riječi pjevajući *Vjerujem* ili himan Kristu prema različitim vremenima i blagdanima.

Iza toga stupi misnik pred zajednicu, *rastumači* Evanđelje i druga čitanja i upravi vjernicima nekoliko kratkih opomena i pobuda.

### Molitve

Kad se misnik povrati na svoje mjesto (4), đakon ili monitor pozove prisutne da ustanu na molitvu za potrebe Crkve i cijelog svijeta. Svećenik ukratko izražava prošnje, a zajednica na svaku prošnju odgovori *Amen*. Najprije se moli za potrebe opće Crkve, zatim za duhovne potrebe Crkve u dotičnom narodu i pokrajini, iza toga za vremenite potrebe i na koncu za nakanu na koju se prikazuje sv. Žrtva. Poslije toga đakon pozove vjernike da svak moli na svoje lične nakane kroz nekoliko minuta šutnje. Molitveni dio misne liturgije završava svečanim zazivom kojim misnik povezuje molitvu vjernika s molitvom Krista koji se za nas žrtvuje.

### Sakramenti i sakramentali

Poslije poučnog i molitvenog dijela Mise, a prije žrtvenog dijela imalo bi biti vrijeme za dijeljenje sakramenata i sakramentala u vezi s Misom kao Krštenje odraslih, Krizma, ređenje, Ženidba i pomirenje pokornika... U molitvenom dijelu Mise treba dodati posebne prošnje za one koji preko Mise primaju sakramente i sakramentale.



## Sv. Žrtva

Đakon ili monitor navijesti žrtveni dio bogoslužja i opomene: *»Pripravimo se za ponizno priznanje naših grijeha pred Bogom«*. Kratkom formulom priznaje svećenik svoje grijeha, zatim kler a onda narod. Pokajanje za grijeha svećenik završi formulom: *»Pred Gospodinom našim oprostimo što imamo oprostiti i budući da se prije nego prikažemo naš prinos moramo pomiriti sa svojim bližnjim, zagrlimo, braćo, jedan drugoga zagrljajem mira«*. Tada misnik zagrlji đakona, a on ostale službenike. Vjernici također izražavaju međusobno pomirenje i slogu. U našim prilikama možda je za to najprikladnije rukovanje. Iza obreda pomirenja misnik daje odrješenje i škropi blagoslovljenom vodom sebe, poslužnike i narod. Odrješenje u znaku križa i škropljenje vodom koja je simbol Krštenja vrlo dobro pristaje u času neposredno pred početak sv. Žrtve.

Tek sad svećenik obuče misnicu (kazulu) a akoliti pokriju oltar oltarnicima.

Križonoša s križem (do sada je križ bio kod misnikova sjedala) i šest svjećonoša idu pred misnikom k oltaru i postave se u polukrug pred oltarom. Za vrijeme sv. Žrtve svećenik je okrenut licem k puku a leđima k apsidí. Đakon napomene da je sad čas prinosa darova za žrtvu i za siromahe, zatim pođe k stolu nasred crkvene lađe (7) gdje je pripremljen kruh, voda i vino. Ostali podvornici sakupljaju prinose prisutnih vjernika. Sve se donese na oltar. Kruh i vino preda đakom svećeniku a ostali se prinosi postave uz oltar kao vidljivi izražaj sudjelovanja vjernika u sv. Žrtvi. Možda je najprikladnije da upravo ovdje bude obred javnih redovničkih zavjeta jer se po zavjetima vjernici prikazuju Bogu. Svećenik kadi oltar i prinese darove. Zatim raširi ruke nad kruhom i vinom moleći *prikaznu molitvu* na koju svi prisutni odgovore *Amen*.

Monitor napomene da započinje središnji dio misnog bogoslužja. Svi kleknu i u tišini mole. Poslije nekog vremena svećenik ustane i usklikne *»Gore srca«*. Svi ustanu i odgovore *»Imamo kod Gospodina«*. Zatim *»Hvalu uzdamo Gospodinu Bogu našem«* — *»Dostojno i pravedno jest«*. Slijedi *anafora* (kanon). Anafora bi imala biti obnovljena i pojednostavljena. O. Alzamora misli da bi anafora imala biti po prilici ovakova: *»U istinu je dostojno i pravedno da ti uvijek i svagdje uzdamo hvalu... za veličanstveno stvaranje kojim očituješ svoju slavu koju Serafi bez prestanka pjevaju. S njihovim glasovima pridružujemo i mi naše govoreći: Svet, svet, svet... (sve-*



ćenik pjeva zajedno s vjernicima, uvijek u sasvim jednostavnoj melodiji). Iza toga nastavlja: »Zahvaljujemo ti što si nam dao život u svojem beskrajnom milosrđu... a osobito što si nam poslao svoga Sina kao Spasitelja, Otkupitelja, Objavitelja tvoga lica i Učitelja puta koji vodi k tebi... On je rođen za nas od Djevice po Duhu Svetomu... po svojoj riječi saku pio nas je sa četiri kraja zemlje i učinio da budemo tvoj kraljevski i svećenički narod i posvetio nas je svojom krolju... On je uskrsnuo od mrtvih, uzašao na desnu veličanstva tvoga, ali nas nije ostavio sirote nego nam je za uspomenu ostavio sama sebe kad je predvečer svoje blažene muke uzeo kruh...« Slijede riječi posvećenja, zvono zvoní, a zatim svećenik nastavlja: »Po njegovoj naredbi spominjemo se njegova tijela i krvi, njegove muke i uskrsnuća, po kojima je izvršeno naše otkupljenje, tebi prinesen savršen prinos a nama dan залог i predokus vječnog života. Po ovom se mi združujemo sa svetima na nebu u jedno tijelo, u tvoje kraljevstvo koje će doći kad se on ponovo pokaže da sve usavrši i tebi iskaže savršeno štovanje. Zato je po njemu, s njim i u njemu tebi, Bogu Ocu svemogućemu u jedinstvu Duha Svetoga svaka čast i slava«. Svi prisutni na to reknu Amen.

Slijedi zajednička pričest. Svećenik najprije pozove zajednicu: »Pripravimo se da se približimo svetom stolu, što ga je pred nas postavio naš nebeski Otac, moleći molitvu koju nas je naučio sam naš Gospodin«. Svi mole »Oče naš«. Tada đakon pozove vjernika da pristupe i opomene ih da svaki sebe dobro ispita da im pričest ne bi bila na osuđenje. Poslije lomljenja prilika svećenik stupi pred oltar i pokaže prisutnima Hostiju govoreći »Tijelo Gospodnje« a svi odgovore »Gospodin moj i Bog moj«. Vjernici idu k oltaru ponavljajući refren pričesne pjesme što je pjeva zbor. Najprije se prilikama kruha pričesti misnik, zatim đakon i drugi službenici a onda narod. Iza toga slijedi pričest prilikama vina koju primaju samo oni koji su na poseban način povezani sa sv. Žrtvom. U svakom slučaju svećenik, a vjerojatno đakon i ostali poslužnici. Koncilska Uredba o bogoslužju donosi nekoliko primjera za pričest vjernika pod obje prilike, kao kod krštenja odraslih, kod zavjetovanja redovnika, a otvara put drugim mogućnostima koje će odrediti Sv. Stolica i biskupi. Iza pričesti đakon očisti kalež i prenese prilike što su preostale u kapelu tabernakula (1). Akoliti skinu oltarnike s oltara a misnik ode na svoje mjesto u dnu apside (4) i tu moli zahvalu za pričest.

## Završetak Mise

Svećenik se još jednom obrati prisutnima moleći ih da u svom dnevnom životu nastave misterij u kojem su sudjelovali, da ojačani kruhom jakih žive u nadi i vatrenim srcem očekuju dolazak Kristov. Na to svi uskliknu: »*Dodi, Gospodine Isuse!*« Napokon svećenik pođe k oltaru, poljubi ga i uzdignutim rukama zazove Božju pomoć i blagoslov: »*Blagoslov Boga svemogućega, Oca i Sina i Duha Svetoga, bio s nama i ostao vavda*«. *Đakon otpusti zajednicu govoreći: »Misa je završila. Idite u miru.*« Kler u procesiji izlazi iz crkve.

## Prelaz od starog na novo

Vjerojatno sve promjene ne će doći najednput nego postepeno. Trebat će nekoliko godina za reviziju liturgijskih knjiga, za komponiranje jednostavnih melodija za puk i sl.

Sigurno će biti mnogo lakše provesti obnovu tihe Mise u sedmične dane nego pjevane župske Mise nedjeljom.

Mnoge odredbe koje se budu odnosile na promjene u misnom obredu izazvat će čuđenje a kadkada i negodovanje. Provođenje u praksu nečeg što se ne shvaća bit će samo mehaničko. Takovo vršenje obreda ne možemo nazvati dostojnim bogoslužjem. Stoga je potrebna temeljita priprava klera i vjernika. Sv. Otac u motu proprio »*Sacram liturgiam*« od 25. I o. g. naglašava da tu pripravu treba shvatiti ozbiljno.

Možda bi bilo dobro da se novi obred uvede najprije u dobro pripravljenе zajednice, npr. sjemeništa i redovničke kuće. Možda bi se još neko vrijeme mogao zadržati dosadašnji obred ondje gdje se ne može prikladno provesti i doživjeti novi obred.

Većina ljudi danas sve više oskudijeva na vremenu. Ako ljudi kojima se žuri dođu ipak u crkvu k sv. Žrtvi, ne bismo smjeli dozvoliti da vrijeme tu provedeno ne bude potpuno iskorišteno.

Doživljaj svetog misterija mora prožeti potpuno osjećaje, um i volju svakog pojedinca koji u njem sudjeluje. To može biti samo onda kad se sve stavi na svoje mjesto, samo onda kad u misnom obredu ne bude ništa suvišno, ništa komplicirano. »Ako se crkvena molitva izražava takvim jezikom i načinom da je zajednica ne može u potpunosti shvatiti i doživjeti, ako simboli i kretnje što moraju izražavati djelovanje Spasiteljevo na duše ne zanose srca sabranih vjernika, ako



umjetnosti koje bi nas trebale izdizati u nadnaravno stvarnost pokazuje samo svojo ljudsko ili estetsko vrijednost, ako tekstovi i obredi nisu dobro prilagođeni onima radi kojih se vrše — liturgija ne donosi ploda, makar da se vrši valjano i propisno! U tom slučaju liturgija je blago kod kojega se umire od glada!» (J. Gelineau, nav. čl. 14).

Nisu ovo sporedna pitanja, nego pitanja života ili smrti!

Dr o. JURE RADIĆ

## PASTORALNA IZRABA PETDESETEGA PSALMA

### Eksegetične pripombe

Petdeseti psalm spada v vrsto žalostink z izrazito individualnim značajem (Ps 129, molitev kralja Manaseja) in v podvrsto spokornih psalmov. Spokorni psalmi se ločijo od žalostink že po uvodnem akordu: takoj na začetku omenja psalmist greh in bridko toži zaradi njegovih posledic, v žalostinkah pa opisuje nevarnost v kateri se nahaja in hudobijo, ki mu preči od sovražnikov. Glavni predmet spokornih psalmov sta prošnja za odpuščanje grehov in želja po notranji prenovitvi.

Napis pravi, da ga je spesnil David, ko je prišel k njemu prerok Natan, potem ko se je bil spečal z Betsabejo. O tem poroča 2 Kralj 11. David je poslal Hetejca Urija v bojni metež iz katerega se ni več vrnil. Sam se je med tem časom spečal z njegovo ženo Betsabejo, ki je v prešuštvu z njim spočela in mu rodila sina. Po Urijevi smrti je prišel k Davidu prerok Natan in mu povedal priliko o pohlepem bogatinu, ki je ukradel revnemu kočarju edino ovco, da je z njo potregel svojega gosta. Ko David to sliši se razjezi in zakriči: »Mož, ki je to storil, mora umreti!« (12, 5) Natan izreče obsodbo: »Ti si tisti mož!« (12, 7) David se skesa, prizna svoj greh in prerok mu takoj napove odpuščanje: »Gospod ti odpušča greh; ne boš umrl!« (12, 14)

Nastane vprašanje ali res obstaja notranja zveza med vsebino 50. psalma in tem, kar pripoveduje 2. knjiga Kraljev v 11. poglavju? Zgodovinar ne more zagovarjati medsebojne zveze niti trditi, da bi psalm nastal v takšem okolju. Religiozni občutek psalmista je neprimerno bolj izostren in kesanje bolj bridko kot tisto, ki je opisano v 2 Kralj 11, čeprav ne