

DOMINIKANSKA CRKVA SV. MARIJE U POŽEGI I PITANJE PORIJEKLA ARHITEKTURE RANIH PROPOVJEDNIČKIH CRKVI 13. STOLJEĆA

Provinciae Hungaricae Ordinis Praedicatorum u Hrvatskoj

Arhitektura požeške dominikanske crkve sv. Marije pokazuje da su izvori složenog i specifičnog projektiranja naoko jednostavne dvoranske jednobrodne propovjedničke crkve nedvojbeno povezani s najranijom fazom nastanka dominikanske arhitekture Ugarske provincije reda propovjednika. Ako inačica sužavanja lađe požešku crkvu stavlja u zajednički krug s crkvama u novom i starom Budimu, a detalj arhitekture izvornog svetišta s većom debljinom bočnih zidova predstavlja element posebnosti njezine arhitekture, kojoj zasad ne nalazimo paralele, analiza geometrije projekta crkve otkriva vrlo sofisticiran pristup gradnji nove crkve, koji je morao izravno biti povezan s bolonjskom jezgrom formiranja teoloških i estetičkih načela novih propovjedničkih redova 13. stoljeća.

Zlatko Uzelac

Institut za povijest umjetnosti v. s.
Ulica grada Vukovara,
HR-10000 Zagreb
zlatko.uzelac@gmail.com

Izvorni znanstveni rad

UDK: 726.71/.74(497.541Požega)
271.2((497.541Požega)

Ključne riječi: propovjednička arhitektura, gotičke jednobrodne troapsidalne crkve, konstruiranje tlocrta kanonskim pravokutnicima, crkva sv. Lovre u Požegi, crkva sv. Marije Magdalene u Čazmi, crkva sv. Margarete u Splitu, Ugarska dominikanska provincija, kraljica Marija Laskarina.

Srednjovjekovna dominikanska crkva sv. Marije u Požegi, mlađa od dvije srednjovjekovne crkve propovjedničko-prosjačkih redova franjevac i dominikanaca koje stoje na dva suprotna kraja južne strane velikog središnjeg srednjovjekovnoga gradskog trga, obje iz 13. stoljeća, danas služi kao „biskupijska crkva“. Prevelika da bi bila samo biskupska kapela, fizički spojena s velikom četverokatnom zgradom nekadašnjeg baroknog isusovačkog kolegija, dograđenom na prijelazu 19. u 20. stoljeće, u kojoj je smješten biskupski dvor novoosnovane Požeške biskupije, crkva je sada svojevrsna konkatedrala od biskupskog dvora odvojene i na drugom gradskom trgu smještene barokne katedrale sv. Terezije Avilske.

Izgrađena je nakon sredine 13. stoljeća kao propovjednička dvorana pravokutnog tlocrta, izvorno vjerojatno s tri apside na istočnoj strani dvorane. Podignuta na ponešto povišenom položaju neposredno u podnožju gorske padine, stoji na istočnom kraju izduženog trga koji se na tome mjestu i danas sužava u ulicu koja je dalje u odvojkju vodila izravno prema nekadašnjem kraljevskom Castrumu, sjedištu srednjovjekovne Požeške županije, dominirajuće smještenom na njegovom izdvojenom, četrdesetak metara visokom stjenovitom humu na istočnoj strani grada. Postavljena je na mjestu gdje su stajali znatni temeljni ostaci neke starije građevine s polukružnom apsidom, možda antičkog porijekla (Sl. 1).¹ Njezini jaki kameni temelji poslužili su kao oslonac statički najosjetljivijeg sjeveroistočnog ugla nove crkve na mjestu najstrijemijeg i potencijalno najnestabilnijeg dijela padine prema ulici.

Crkva je u 14. stoljeću, u drugoj fazi razvitka, produžena s istočne strane uklanjanjem starog i dogradnjom novog, znatno većeg gotičkog poligonalnog svetišta. To je danas njezin arhitektonski najizrazitiji dio, a upotpunjuje ga višeslojni očuvani ciklus srednjovjekovnih fresaka na zidovima svetišta, u okvirima prozora svetišta, na očuvanom svodu, s jedne i druge strane trijumfalnog luka te dijelom i na južnom zidu lađe.

Početak druge četvrtine 16. stoljeća, vjerojatno nešto prije 1530. godine, crkva je znatno stradala u potresu u kojemu je bio oštećen trijumfalni luk, vidljive pukotine

1 Na antičko porijeklo otkrivenog dijela građevine s polukružnom apsidom, pronađenih arheološkim istraživanjem 1971. i 1976., više od same arhitekture upućuju prije svega pronađeni pokretni nalazi (D. SOKAČ-ŠTIMAC, 1984., 123, te rukopisno izvješće o nalazima arheologa Druge Raškovića). Najveći dio dokumentacije iz vremena arheoloških istraživanja u apsidu crkve izgorio je u požaru kabineta Branka Lučića, voditelja istraživanja. Do sada iznesene pretpostavke o mogućem srednjovjekovnom porijeklu te građevine nisu povijesno utemeljene, usp. B. LUČIĆ, 1975., 28-30., a nije održiva ni zamisao polukružne apside kao samostojeće romaničke „grobne kapele“ kojoj bi dio s njom spojenih masivnih temelja pred apsidom bili kontrafori, no koji ne pridržavaju nikakav kontrateret, nego su samo naslonjeni na poprečni zid (koji u takvom tumačenju ni sam ne bi imao nikakve svrhe), usp.: *Požega crkva sv. Lovre, Izvještaj o najznačajnijim rezultatima konzervatorskih i arheoloških istraživanja I. i II. dio*, Restauratorski zavod Hrvatske, Zagreb, 1992., tabla 10 i 10a (s dvije varijante „idealne rekonstrukcije“ kapele apside), i: I. SRŠA, 2004., 19-22. Ti bi zidovi dali možda više povoda za razmišljanje, ne o „nedovršenoj crkvi“, nego o nekoj mogućoj i znatnije starijoj crkvi da je preostali dio lađe današnje crkve bio pažljivije i cjelovitije do kraja arheološki istražen te da su i tamo pronađeni tragovi. Ovakvo raspored zidova pred apsidom, a osobito način na koji je srednji par poprečnih zidova postavljen pred prostorom apside, kao i pokretni antički nalazi više ukazuju na antički karakter građevine, što ne isključuje njezino dulje korištenje i u kasnijim stoljećima, koje potvrđuju i pronađeni ranosrednjovjekovni pokretni nalazi.

nastale su dijelom i na okvirima gotičkih prozora svetišta, a bio je urušen i gotovo cijeli statički najnesigurniji sjeverni zid lađe okrenut ulici, a zacijelo zbog toga i cijelo krovništvo lađe.² U renesansnoj obnovi koja je odmah uslijedila, umjesto obnove srušenog zida lađe izgrađena je visoka trolučna renesansna arkada od fino klesanih kamenih blokova prema tada planiranoj novoj sjevernoj lađi, no zbog ratnih okolnosti nakon izgubljene Mohačke bitke ili nekog kasnijeg i Požegi bližeg događaja zbog kojega je klesarsko-graditeljska radionica koja je izvodila obnovu iznenada napustila gradilište, sjeverna lađa dograđena je samo kao provizorna dogradnja te je takva, uz nekoliko kasnijih građevinskih intervencija, ostala do danas (Sl. 1, d).³

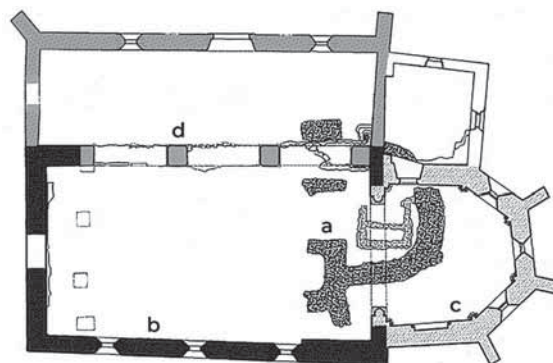

Sl. 1 Tri faze gradnje dominikanske crkve sv. Marije u Požegi na mjestu starije (rimske?) građevine (a): b) dijelovi lađe izvorne crkve iz 13. st.; c) dograđeno svetište u 14. st.; d) renesansna arkada i provizorno dograđena sjeverna lađa 16. st. (arh. Damjan Uzelac na temelju arh. snimka tlocrta RZH)

Nakon što je nešto više od stoljeća i pol, od 1536. godine, kada je u siječnju u iznenadnom zimskom prepadu grad osvojila glavina osmanske vojske pod vodstvom smederevskih i bosanskih beglerbegova, crkva je bila preuređena u carsku džamiju posvećenu sultanu Sulejmanu.⁴ Na kraju 17. stoljeća, nakon završetka borbi za grad koji je dotad bio središte osmanske vlasti u Slavoniji, crkvu su 1699. preuzeli isusovci za svoju najprije rezidencijsku, a potom kolegijsku crkvu, odredivši joj novi titular posvećen sv. Lovri mučeniku. Zahvaljujući donaciji velikog kutjevačkog vlastelinstva, koje je postalo njihova glavna ekonomska baza, isusovci su u Požegi uspjeli organizirati jedan od pet svojih kolegija u Hrvatskoj, jedini u Slavoniji, s javnom isusovačkom gimnazijom za Slavoniju i Bosnu. Gimnazija je bila uzdignuta i u rang Akademije (uz istovrsnu zagrebačku jedinu javnu otvorenu visokoškolsku ustanovu u Hrvatskoj 18. stoljeća), obnovivši tako u novom vijeku ulogu javnog obrazovnog središta koju su na istome mjestu u srednjem vijeku, kao *ordo studiorum*, mogli imati i požeški dominikanci.⁵

2 Da pukotine na crkvi potječu od starog potresa, ustanovljeno je statičkom ekspertizom u vrijeme restauratorskih radova, no izvorna dokumentacija o tome stradala je u požaru kabineta voditelja radova. Ipak na to nedvojbeno ukazuje i način sanacije pukotina i osobito statičkog pomaka trijumfalnog luka.

3 Z. Uzelac, 2018., 33-62.

4 N. Moačanin, 1997.; F. Hafizović, 2016.

5 Požeška isusovačka rezidencija pripadala je u početku zagrebačkom Kolegiju Družbe Isusove, koji je također preuzeo srednjovjekovni dominikanski samostan i crkvu sv. Katarine u Zagrebu.

Naslijedenu gotičku crkvu isusovci su najprije restaurirali, a zatim i barokizirali njezinu unutrašnjost. Pater Josip Kraljić, slikar i arhitekt, koji je bio i superior požeškog Kolegija, 1713. naslikao je iluzionistički kupolu na stropu lađe i bogatim oltarima opremio unutrašnjost, a projektirao je i dogradnju Kolegija te kompleks Rezidencije požeškog Kolegija u Kutjevu.⁶ Barokizacija crkve dovršena je dogradnjom Loretske kapele okomito na sjevernu lađu, no gotovo svi elementi baroka uklonjeni su degradacijom i marginalizacijom crkve u 19. i posebno u 20. stoljeću, kada je 60-ih godina pokrenuta restauratorska obnova koja je dovršena modernizacijom i ponovnim aktiviranjem njezine sakralne funkcije na kraju stoljeća u sklopu kompleksa sjedišta novoosnovane biskupije.

OČUVANI DIJELOVI ARHITEKTURE CRKVE 13. STOLJEĆA

Za rekonstrukciju izvornog izgleda prve faze gradnje crkve od presudne je važnosti sretna okolnost da je na južnom zidu lađe ostala očuvana srednjovjekovna freska otkrivena tijekom restauratorskih radova. Proteže se preko neobičnog zidnog koljena koje označava razliku veće debljine južnog zida crkve na istočnom kraju u dužini od jedne četvrtine zida i preostalog dijela zida koji je nešto uži (Sl. 1, b; Sl. 2). Do otkrića freske moglo se zaključivati, kao što se i pomišljalo,⁷ da je zapadni dio crkve od toga mjesta bio u neko doba dograđen ili iznova izgrađen, a da je izvorni srednjovjekovni samo cijeli istočni dio crkve s poligonalnim gotičkim svetištem te od južnog zida lađe samo taj kraći dio koji se od ostalog dijela zida izdvaja dvadesetak centimetara većom debljinom.

Rasprostiranje otkrivene freske poništilo je tu mogućnost potvrdivši da je i preostali dio južnog zida, odnosno cijeli južni zid lađe, a to znači i zapadno pročelje te dio sjevernog zida do arkade, također dio srednjovjekovne crkve, odnosno da je praktički u cijelom svom tlocrtu (uz jedinu iznimku sakristije) crkva srednjovjekovnog porijekla te da je južni zid lađe, iako različite debljine, nedvojbeno građen odjednom i u isto vrijeme.

Da je veća debljina zida na tome mjestu ostatak važnog elementa izvorne arhitekture crkve, ukazivali su i jedva uočljivi tragovi uklonjenog poprečnog zida u gornjem dijelu unutrašnje strane južnog zida crkve (Sl. 3, X). Stajali su na samom rubu debljeg dijela zida, uz njegov gornji dio, a potvrđeni su i izostankom žbuke na kojoj se u većem preostalom dijelu rasprostiru srednjovjekovne freske.⁸ Da se radilo o ostatku poprečnog zida, okomitog na deblji dio južnog zida crkve, prvi je tijekom jednog posjeta crkvi 1982.

ukazao Josip Stošić. Poprečni zid mogao je ovdje stajati jedino kao zid nad lukom apside, a s obzirom na odnos širine i visine crkve, moralo se raditi o znatno manjem rasponu od širine lađe, odnosno samo o prvom luku karakteristične tri apside izvornog trodijelnog svetišta jednobrodne propovjedničke dvoranske crkve tipološki karakteristične za (manji) dio rane arhitekture propovjedničkih redova 13. i početka 14. stoljeća.⁹

Svetište, određeno dužinom debljeg dijela zida, tada je nesumnjivo u podu bilo povišeno u odnosu na lađu, što je arheološki utvrđeno na donjem dijelu zida (Sl. 3, B), no nije bilo moguće potpuno točno utvrditi izvornu visinsku razliku zbog višekratnih promjena u kotama poda i svetišta i lađe. Materijalni tragovi izvornog svetišta na južnom zidu crkve - povećana debljina dijela zida s tragom poprečnog zida u gornjem dijelu te povišena kota poda - jedini su preostali tragovi s obzirom na to da nasuprotni sjeverni zid nije očuvan jer je u 16. stoljeću zamijenjen renesansnom arkadom.

Nakon uklanjanja prvobitnog, pretpostavljeno troapsidalnog svetišta, dotadašnji začelni zidovi bočnih apside preostali su dijelom kao zide uz novi gotički trijumfalni luk u 14. stoljeću dograđenog gotičkog svetišta (Sl. 1, c), karakteristično poligonalnog u tlocrtu, no s vrlo izraženim odklonom od geometrijske pravilnosti (petosminkog) poligona. Na južnom dijelu trijumfalnog luka, na zidu preostalom od starijeg svetišta, očuvana je tako u najstarijem sloju freska iz 13. stoljeća s likom biskupa, koja je izvorno stajala u dnu nekadašnje pretpostavljene južne bočne apside (Sl. 3.).



Sl. 2. Crkva sv. Lovre (sv. Marije) u Požegi, jugoistočni ugao lađe, u 13. st. dio južne apside trodijelnog (troapsidalnog) svetišta

⁶ Z. Uzelac, 1990.

⁷ J. Langhamer, 1966.; B. Lučić, 1974., 63-64.

⁸ U pokušaju „idealne rekonstrukcije“ HRZ-a taj je detalj netočno prikazan u obliku koji u naravi ne postoji. Objavljeni crtež netočno pokazuje kao da je na zidu „koljeno“ s pomakom gornjeg dijela zida, iako je zid na tome mjestu u uspravnoj liniji sve do stropa, odnosno do kraja zida. Tragovi nekadašnjeg položaja poprečnog zida, koji su sada prežbukani nalazili su se upravo na mjestu gdje je nacrtan pomak „koljena“; usp. prikaz „idealne rekonstrukcije“ u: I. Srša, 2004., Sl. 16., Sl. 59. Tragovi uklonjenog poprečnog zida prežbukani su u završnom uređenju crkve 1993.

⁹ Z. Uzelac, D. Stepinac, 1994.; D. Vukičević-Samaržija, 2007. - 2008.



Sl. 3. Ostatak južne apside s freskom biskupa u najstarijem sloju

U vrijeme gradnje novog svetišta ili kasnijih snižavanja kote poda u novom i starom svetištu vjerojatno su uklonjeni i eventualni preostali tragovi središnjeg dijela nekadašnjeg začelnog zida na položaju pretpostavljene središnje apside pa nije mogla arheološki biti utvrđena ni izvorna dužina prostiranja srednje apside. Stoga ostaje upitno je li istočni zid bio zajednički za sve tri apside (Sl. 6, a), odnosno je li crkva u cjelini imala samo pravokutni tlocrt ili je srednja apsida bila nešto veća i duža (Sl. 6, b) kao što je to bilo tipološki uobičajeno kod dvoranskih crkvi s trodijelnim svetištem prosjačko-propovjedničkih redova 13. stoljeća, a na što upućuje i analiza geometrijske konstrukcije tlocrta. Na mjestu i jednog i drugog mogućeg položaja nekadašnjeg zaključnog zida svetišta naknadno su bile iskopane grobnice pa su tragovi zida, koji su dijelom mogli biti oslonjeni i na kamenu podlogu snažnih temelja velike polukružne apside starije građevine, posve nestali, a napose u kasnijim snižavanjima poda svetišta u 16. te eventualno i u 18. stoljeću (Sl. 1).

Južni zid lađe crkve, međutim, ne samo tlocrtno, nego i visinom u cjelini pripada izvornoj arhitekturi crkve,¹⁰ osim što je u gornjem dijelu snižen za najmanje dvadeset

10 I zapadni zid u cjelini je izvorni, no uz njega je početkom 20. stoljeća dograđena zgrada tadašnjeg Orfanotrofija, današnjeg Biskupskog dvora, pa su cijelo pročelje, ali i eventualni arheološki tragovi ulaznog portala, ostali neistraženi. U punoj visini očuvan je, osim začelnih zidova uz trijumfalni luk, i zapadni dio sjevernog zida lađe do prve renesansne arkade.

centimetara.¹¹ Izvorno je srednji dio zida, između svetišta i mjesta gdje je u baroku stajalo pjevalište (današnje s kraja 19. stoljeća djelo je Hermanna Bolléa, a produženo je jer nosi Höfererove orgulje, također arhitektonski Bolléovo djelo), bio blizak dimenzijama kvadrata, na mjestu gdje je i u tlocrtu uspostavljen osnovni projektni kvadrat (istih dimenzija) (Sl. 4). Crkvena dvorana tako je u duhu gotike bila zamišljena kao dobro rasvijetljeni i racionalno projektirani prostor naglašeno vizualno protegnut prema gore, pogotovo u vrijeme kada je, kako je to bilo određeno u ranoj dominikanskoj i franjevačkoj arhitekturi, izvorno imala samo otvoreno krovništvo umjesto stropa, kao što se to potvrđuje za prve dvoranske crkve propovjedničkih redova 13. stoljeća.

Zid lađe rastvoren je s tri prozora prema jugu, kakva su morala biti i na sjevernoj strani jer ondje crkva stoji sjevernim pročeljem okrenuta prema gradskoj ulici, odnosno trgu (dok je južna strana skrivenija uz gorsku padinu). Prozori su raspoređeni na jednakim razmacima, a iste je dimenzije kao i razmak među pojedinim prozorima i dužina preostalog zida prema istoku (tj. dužina južne apside pretpostavljenog izvornog troapsidalnog svetišta), dok je do zapadnog ruba razmak od prozora do ugla sa zapadnim pročeljem kraći. U tom rasporedu dva rubna prozora stoje pomaknuta s jedne strane neposredno uz rub svetišta, a s druge do linije na kojoj je (u baroku) bilo postavljeno pjevalište, dok je srednji prozor određivao sredinu tako označenog dvoranskog dijela crkve (Sl. 4).

Današnji su prozori rezultat svojevrstne restauracije koju su u prvoj fazi barokne obnove poduzeli isusovci u godini prijelaza iz 17. u 18. stoljeće. Da su izvorno bili nešto uži te da su bili postavljeni i nešto niže, pokazivali su ostaci izvornog prozora pod srednjim prozorom, no nisu preostali uvjerljivi tragovi da su imali gotički prelomljene gornje dijelove.¹² Moguće je da su i izvorno imali polukružne završetke, potvrđujući time daleke cistercitske korijene stilski „konzervativne“ arhitekture propovjedničke crkve.

GEOMETRIJSKA KONSTRUKCIJA PROJEKTA I OTKLON JUŽNOG ZIDA

Ako pogledamo način konstruiranja projekta prve faze arhitekture crkve, možemo uočiti da je tada tlocrt konstruiran iz središnje postavljenog projektnog vanjskog kvadrata (Sl. 3a) (kvadrata koji određuje vanjske strane bočnih zidova lađe), a na istočnoj strani zajednički s unutrašnjim kvadratom (tj. projektnim kvadratom koji određuje unutrašnje strane zidova lađe) određuje zajedničku liniju početka svetišta (Sl.

11 D. Vukičević Samaržija, 1986., 127. Restauratorskim radovima je novi „gotički“ strop izveden na nižoj zatečenoj koti baroknog tabulata pa je krovništvo lađe crkve u restauraciji ostalo u nižem i neusklađenom odnosu s krovijem svetišta.

12 Rekonstrukcija prozora s gotičkim prelomljenim vrhom u: I. SRŠA, 2000., 26-27. Tezu autora iznesenu u istoj publikaciji da se ovdje ne radi o dominikanskoj crkvi, nego o srednjovjekovnoj požeškoj župnoj crkvi sv. Pavla (za koju je u ključnom i relevantnom izvoru izričito navedeno da je stajala kod Kamenitih vrata te da je porušena pri osvajanju grada 1536.), a koju su unatoč tome nekritički preuzimali i neki drugi autori (iako uglavnom uz ograde), opovrgavaju ne samo arhitektonske karakteristike crkve nego napose i ikonografija otkrivenih srednjovjekovnih fresaka (o tome iscrpnije u: Z. Uzelać, bilj. 2).

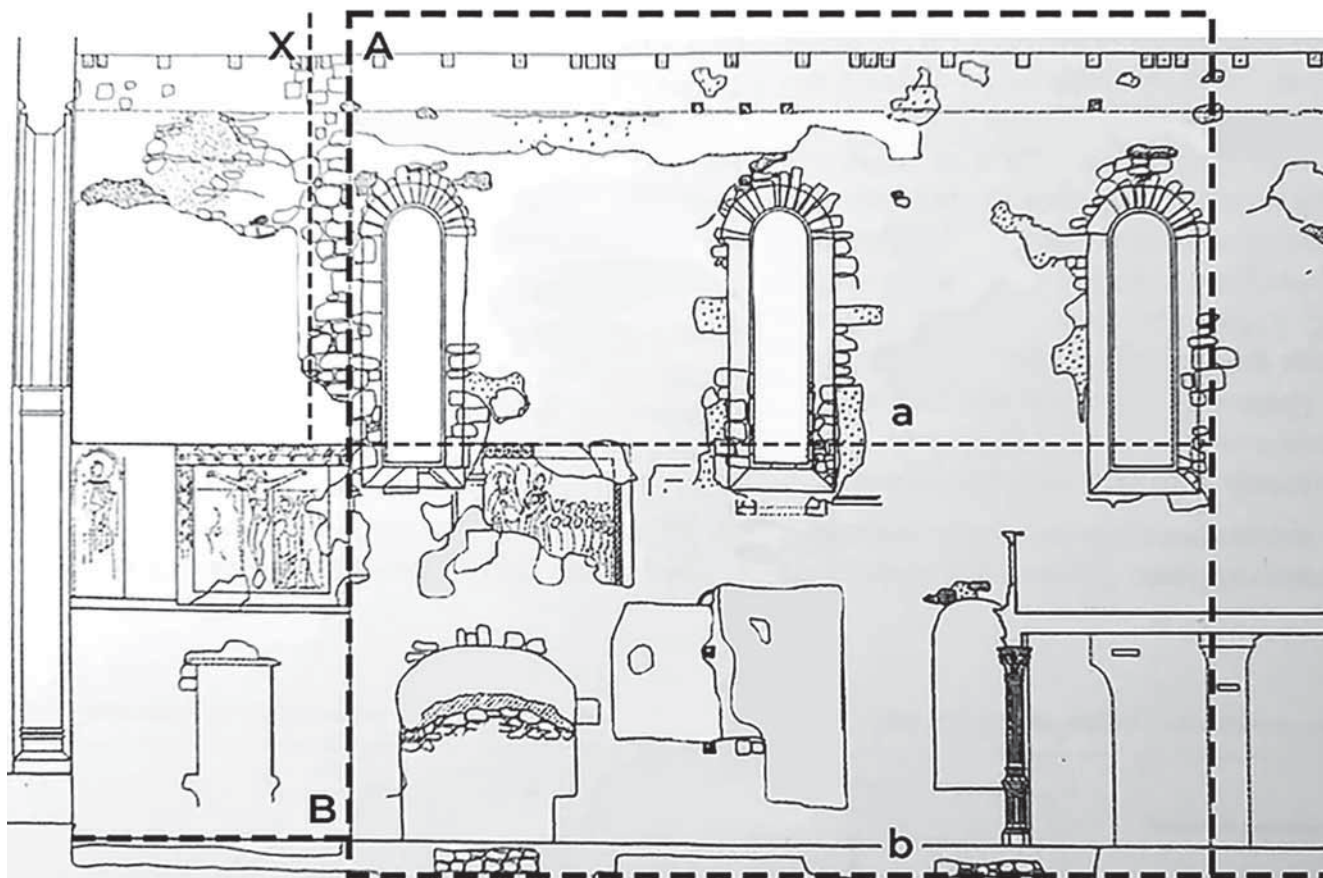

Sl. 4. Unutrašnja strana južnog zida crkve. Elevacija projektom kvadratom (A) istovjetnim projektom kvadratu tlocrta crkve. Trag izvornog prozora ispod srednjeg prozora pokazuje da su prozori crkve bili nešto uži i da su stajali ispod linije sredine visine zida (a). Izvorne kote poda lađe (b) i svetišta (B), kao i gornji rub zida mijenjane su tijekom vremena. X - Položaj tragova poprečnog zida nad lukovima izvornog svetišta. (arh. Damjan Uzelac, na podlozi snimka HRZ-a)

5a). Dimenzije vanjskog projektnog kvadrata iznose 11,4 m, što je dimenzija od 30 stopa koja se na generalnom kapitulu dominikanskog reda u Bologni 1228. spominje kao okvirna dimenzija za gradnju dominikanskih crkava. U izvoru se ta veličina spominje tako da se može tumačiti kao preporučena, odnosno određena za dimenziju visine zidova lađe, no u Požegi to nije samo dimenzija visine lađe, nego i dimenzija širine lađe, točnije – to je dimenzija stranica i horizontalnog i vertikalnog projektnog kvadrata kojim je u cjelini određeno mjerilo projekta crkve.¹³ U tom smislu požeška dominikanska crkva jedan je od najizravnijih pokazatelja efekta odluke o okvirnom dimenzioniranju arhitekture propovjedničkih crkava u krajnje prorijeđenim preostalim primjerima rane dominikanske arhitekture 13. stoljeća.

Iz vanjskog projektnog kvadrata određena je potom prema istoku dužina svetišta crkve pomoću jednostavne geometrijske konstrukcije - segmentom polukruga s

radijusom iz nasuprotne dijagonale kvadrata (Sl. 5b), čime je uspostavljen format pravokutnika *dijagona*, prvog kanonskog pravokutnika od šest geometrijskih formata harmonije, pravokutnika koji je ekstenzija iz kvadrata dijagonalom (ostali su sikston, dubl, auron, dvostruki auron i biauron).¹⁴ Cijela prostorna konstrukcija požeške crkve odmjeravana je, a potom u gradnji i statički oslonjena na početnu točku gradnje (Sl. 4c, X) koja je bila postavljena na mjestu najjačeg i najsigurnijeg oslonca, na čvrstim temeljima starije građevine (Sl. 1).

Na zapadnoj strani crkve položaj ulaznog pročelja u crkvu, odnosno ukupna dužina lađe određeni su na isti način, odmjeravanjem dijagona, ali iz *unutrašnjeg* kvadrata (Sl. 4b), pri čemu su razlike u dimenzijama vanjskog i unutrašnjeg konstrukcijskog kvadrata određene debljinom bočnih zidova lađe, koji iznose nešto manje od 1 m (0,8 prema našem okvirnom mjerenju), pa je i ekstenzija iz

13 R. A. Sundt, 1987., 394-407. U izvoru koji donosi Sundt u bilj. 31 navedeno je da dimenzija iznosi 30 stopa pa je u skladu s tim izračunao da to, ovisno o različitim dimenzijama stopa koje su se upotrebljavale u to vrijeme, može biti u rasponu od 10,5 do 11,4 m. (str. 398., bilj. 31). Navođenje dimenzije se u izvoru može tumačiti kao dimenzija propisana za visinu crkve, no kako je u slučaju požeške crkve riječ o dimenziji projektog kvadrata koji jednako određuje i visinu i širinu crkve, može se okvirno zaključiti da je požeška crkva građena u okvirima odredbe kapitula u Bologni 1228. godine. No za konačni zaključak potrebno je prije svega iznova precizno izmjeriti sve dimenzije crkve te utvrditi točnu vrstu stope kojom su njezine dimenzije odmjerene.

14 Uz dijagon koji se formira dijagonalom iz kvadrata ostali kanonski pravokutnici formiraju se jedan iz drugoga: sikston – u formatu određenim segmentom polukruga iz dijagonale dijagona, dubl – kojim je dosegnut dvostruki kvadrat, auron – u formatu određenom segmentom polukruga iz dijagonale koja je začeta na polovici kvadrata, dvostruki auron – u formatu dostignutom konstrukcijom aurona na obje strane, te biauron – pravokutnik dobiven uspostavljanjem aurona jednog poviše drugog. Prva četiri kanonska pravokutnika konstruiraju se dijagonalom iz kvadrata jedan na drugoga, a označavaju se s 2 (dijagon), 3 (sikston), 4 (dubl), 5 (dvostruki auron). Pri tome jedino u konstrukcijskom slijedu kanonskih pravokutnika izvan slijeda stoji auron – zlatni pravokutnik i njegova ekstenzija biauron.

unutrašnjeg kvadrata na zapadnu stranu manja od ekstenzije iz vanjskog kvadrata na stranu svetišta (Sl. 4b). Da je ekstenzija na obje strane istovjetna, tj. da je izvedena iz vanjskog kvadrata i na zapadnu stranu, bio bi dostignut format tlocrta crkve u dimenzijama dvostrukog dijagona, no to nije kanonski format harmonije pa je morao biti izbjegnuto.

Dimenzije su crkve stoga određene međusobnim odnosom dvaju nasuprotnih formata pravokutnika *dijagona*, ali tako da sa zajedničke početne linije oba projektna kvadrata (što je linija koja razdvaja svetište crkve od lađe) format vanjskog dijagona određuje vanjske dimenzije svetišta, a format unutrašnjeg dijagona položaj unutrašnje strane ulaznog zapadnog zida (Sl. 3b), čime je izbjegnuto izvankanonski format lađe crkve.

Međutim, kada se format vanjskog dijagona produži da s vanjske strane obuhvati dimenzije zidova lađe i na zapadnom pročelju (Sl. 4c) koje je s unutrašnje strane odredio format unutrašnjeg dijagona, odnosno kada se spoj dvaju formata, čija je razlika u dimenzijama odredila debljinu bočnih zidova lađe, konstrukcijski spajaju u jednu cjelinu - nužno dolazi do deformacije. Pri tome je deformacija prezentna samo ako se cijela konstrukcija u potpunosti vodi kao racionalni geometrijski proces, a upravo je tako iskazana u cjelini te tako izvedena konstrukcija tlocrta požeške crkve.

Naime, da bi se dva dijagona čiji su konstrukcijski kvadrati spojeni zajedno na osnovnoj liniji koja razdvaja svetište od lađe crkve (Sl. 4a) mogli spojiti i na suprotnom zapadnom, ulaznom pročelju u crkvu, gdje projektne linije oba dijagona (vanjskog i unutrašnjeg) moraju stajati na liniji zapadnog zida u međusobnoj paraleli (jer zid ne može biti građen tako da se ukoso stanjuje), konstrukcijska točka segmenta polukruga kojim se određuje ekstenzija dijagona iz kvadrata mora biti pomaknuta iz konstrukcijskog ugla vanjskog dijagona u ugao unutrašnjeg dijagona! (Sl. 5c, X). Drugim riječima, konstrukcijska linija ekstenzije *vanjskog dijagona* mora „neprirodno“ biti izvedena iz konstrukcijske točke - *unutrašnjeg dijagona*.

Taj projektantski ključni „skok“ - kojim se iz istog unutrašnjeg ugla crkve konstruira paralelizam i unutrašnjeg i vanjskog zapadnog pročelja crkve, odnosno kojim se i vanjska linija zapadnog pročelja konstruira segmentnim lukom iz istog unutrašnjeg dijagona - dovodi do deformacije, odnosno konstrukcijskog pomaka položaja južnog zida crkve. Naime, konstrukcijski luk iz unutrašnje dijagonalne točke (Sl. 5c, X) ne može dosegnuti nasuprotni vrh vanjskog kvadrata nego presijeca liniju vanjskog kvadrata na mjestu pomaknutom prema unutra (Sl. 5c, x). Kako je

to točka presjeka koja određuje pravac južnog zida, južni zid crkve postavljen je prema njoj, tj. ukoso prema unutra, narušavajući uobičajeni i redoviti paralelizam bočnih zidova u crkvenoj arhitekturi (Sl. 1).

Skošenje južnog zida u pravcu konstrukcijske točke presjeka na vanjskoj konstrukcijskoj liniji zapadnog pročelja crkve doseže odstupanje od oko 0,80 m, dakle nešto manje od jedne debljine zida, pa je ono u naravi zapravo neprimjetno.¹⁵ Pri tome konstrukcijski segmentni luk zapadnog pročelja, koji iz unutrašnje dijagonalne točke konstrukcije (X) određuje ključnu točku pomaka južnog zida (x), istodobno presijeca (i određuje) i središnju točku ulaza u crkvu na njezinu zapadnom pročelju.

Još jedna konstrukcijska posljedica proizlazi iz činjenice da je pomakom vanjskog i unutrašnjeg konstrukcijskog kvadrata na liniju koja razdjeljuje svetište od lađe (4a) udvostručen prostor njihova međusobnog razmjera na suprotnoj strani. Zbog tog je pomaka istočni, zaključni zid svetišta (Sl. 4c, i) (koji je također određen paralelom segmenta luka iz nasuprotne konstrukcijske točke unutrašnjeg kvadrata) tanji od bočnih zidova crkve, kao što to pokazuje njegov preostali dio, dok je zid zapadnog pročelja nešto deblji (Sl. 5c, z; Sl. 5c, i; Sl. 1).

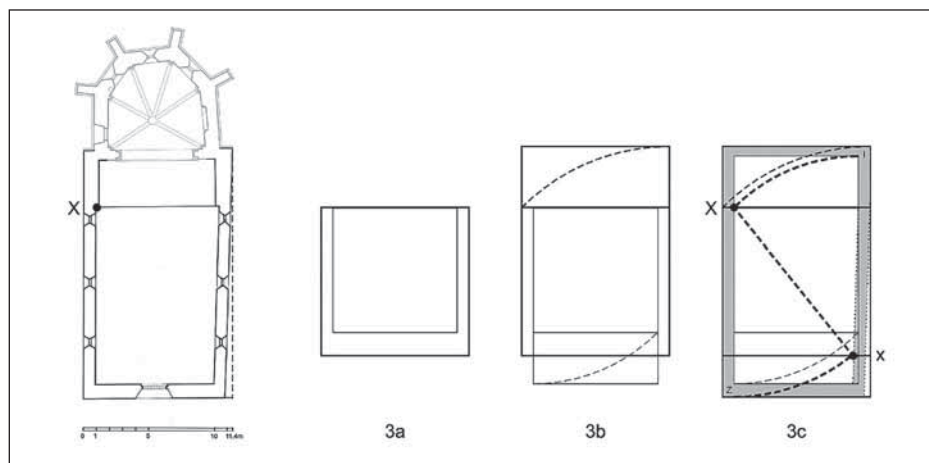

Sl. 5. Projekt tlocrta lađe crkve spajanjem dva nasuprotno usmjerena kanonska pravokutnika dijagona (5b) (prvog kanonskog pravokutnika harmonije, pravokutnika razvijenih ekstenzijom dijagonale iz projektnih kvadrata) (5a). Vanjski projektni kvadrat odmjerjen je u dimenzijama 11 $\frac{1}{4}$ m. Radi zadržavanja paralele konstrukcijskih linija zidova u ekstenziji kvadrata u pravokutnike, ekstenzije i vanjskog i unutrašnjeg kvadrata konstruirane su iz iste unutrašnje točke (5c, X). No taj „neprirodni“ pomak izaziva nužno deformaciju konstrukcije jer je točka spoja unutrašnje dijagonale i vanjskog konstrukcijskog kvadrata (3c, x) tada pomaknuta prema unutra. Ona određuje pravac južnog zida koji je tako narušio pravilnost tlocrta lađe, a na istočnoj i zapadnoj strani i različite debljine zidova koji su na zapadnom pročelju (5c, z) deblji od bočnih zidova, a na istočnoj strani (5c, i) tanji (usp. 5c; 5; Sl. 1) (arh. Damjan Uzelac)

¹⁵ Za preciznije i sigurnije mjere potreban je detaljniji snimak svih elemenata crkve koji je, nažalost, do danas izostao.

Pomak južnog zida požeške dominikanske crkve, odnosno nepravilnost njezina tlocrta nije, dakle, posljedica pogreške u mjerenju, nego projektantska inačica kojom je na racionalni način određena dimenzija lađe crkve i njezin proporcijski odnos prema svetištu. Zid je u konačnici mogao biti tijekom građenja pomaknut natrag u paralelu i tako bez ikakvih posljedica poravnat u uobičajene uzuse građenja, no ipak je ostavljen u odmjerenom pomaku, u svojoj „deformaciji“ koja poput neke šifre otkriva racionalnost ukupnog konstrukcijskog postupka, ali i svoju sofisticiranu osobitost koja je vjerojatno imala određeno teološko porijeklo, no koje danas teško možemo rekonstruirati. Možda bi ono bilo nešto jasnije da je u cjelini očuvana i geometrija trodijelnog svetišta pa bi se nešto više dalo naslutiti iz i ovako očite razlike koja je postojala u konstrukciji dva ključna dijela crkve – iz vjerojatno harmonijski preciznije konstrukcije cjeline svetišta i „nesavršene“ dvoranske lađe.

Ako je projekt svetišta nastao odmjerenom četverodijelnom projektom podjelom, tj. tako što je glavna apside bila točno dvostruko šira od bočnih kapela (Sl. 6a), ona je tada dosegala format kvadrata točno na vanjskoj strani pravca istočnog zida, što znači da je njezin zaključni zid morao biti istaknut iz korpusa crkve. Ako je pritom istak bio odmjeren dijagonom, što bi bilo logično, zaključni zid oslanjao se dijelom na dio ostatka temelja polukruga apsise starije građevine pa njegovi tragovi nisu ostali očuvani nakon uklanjanja u 14. stoljeću, odnosno nakon kasnijih snižavanja poda.

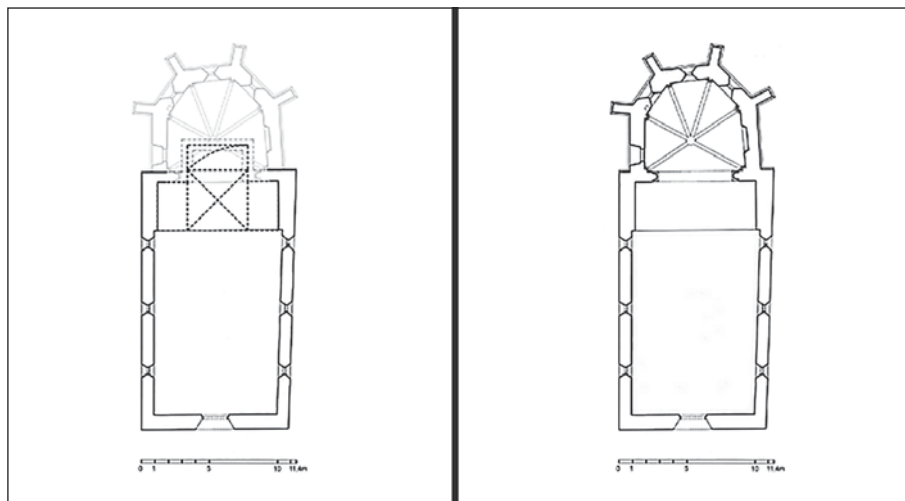

Sl. 6a. Geometrija izvornog troapsidalnog svetišta crkve sv. Marije u 13. st. uz pretpostavku da su bočne apside bile odmjerene kao polovica središnje; 6b. Crkva sv. Marije nakon dogradnje novog svetišta u 14. st. uz zadržavanje postojećeg povišenja poda starog svetišta u odnosu na pod lađe i tako formiranog produženog redovničkog svetišta (arh. Damjan Uzelac)

Čini se očitim da je ovdje prisutna matematička racionalnost srednjovjekovne estetike, a posebno odjek tadašnjih težnji koje su zračile novinama iz najstarijeg europskog sveučilišta u Bologni, čijoj je izravnoj i bliskoj radijaciji pripadao požeški dominikanski samostan. To je

bila estetika koja se, kako to precizira Rosario Assunto, „zasnivala na odlučnoj volji da se platonско-augustinska ideja ljepote vizualizira kao numerički odnos u kontemplabilnom prostoru. Unutrašnji prostor posvećene zgrade shvaćao se kao uzorna vizualizacija zakona na kojima počiva održanje cijelog univerzuma, pošto je njegova ljepota rezultirala iz nekoliko matematičkih konstanti tlocrta i kubature i njihovog uzajamnog odnosa“.¹⁶

DOMINIKANSKA CRKVA SV. MARIJE U POŽEGI I ARHITEKTURA NAJRANIJIH DOMINIKANSKIH CRKVI 13. STOLJEĆA UGARSKJE DOMINIKANSKE PROVINCIJE

U potrazi za izvorima takvog osobitog načina projektiranja kojim je podignuta požeška crkva može se uočiti da je na identični način bila konstruirana i lađa dominikanske crkve sv. Nikole u Budimu, koja je kao sjedište provincijala bila i svojevrsna „matična“ crkva Ugarske provincije reda propovjednika (*Provinciae Hungaricae Ordinis Praedicatorum*), posebno u prvoj fazi formiranja provincije kojoj je pripadala i požeška dominikanska crkva sv. Marije (Sl. 7).¹⁷

Crkva sv. Nikole u Budimu podignuta je u sklopu gradnje novoga grada na uzvišenom platou nad Dunavom, kamo je u obnovi kraljevstva nakon razornog prodora Tatara i u pripremi za njihov realno očekivani ponovni dolazak odlučni kralj Bela IV. preselio stari Budim s njegova mjesta uz Dunav (danas Óbuda, Stari Budim), gdje se od kraja 11. stoljeća polako rađao u okvirima ruševina nekadašnjeg rimskog Aquincuma, a kojega su 1242. spalili i razorili Tatari. Dominikanski samostan i crkva smješteni su uz istočne gradske zidine novog Budima,¹⁸ nedaleko od velike nove župne crkve sv. Marije i blizu ugla glavnog trga novoplaniranoga grada, na pola puta između župne crkve i tadašnjeg prvobitnog položaja kraljeve rezidencije u sjeveroistočnom uglu grada. Crkva je bila završena prije 1254. godine, kada je u njoj održan veliki opći zbor dominikanskog reda.

Porušena u vrijeme osmanske vlasti, arheološki je istražena i u djelomičnoj rekonstrukciji prezentirana u sklopu novog hotela.¹⁹

¹⁶ R. Assunto, 1963., cit. prema R. Assunto, 1975., 59.

¹⁷ [Hollnè] Gyürki K., 1971., 429-435.; H. Gyürki K., 1976.; H. Gyürki K. 1981.; Gyürki, K. H., 1994., 121-135.

¹⁸ Grad je zapravo nazvan *Castrum novi montis Pestiensis*, ne samo zato što je podignut nasuprot Pešte, utvrđenog grada njemačkih *hospita* na suprotnoj, lijevoj obali Dunava koji su, kao i Budim, razorili Tatari, nego i zato što su u njega preseljeni stanovnici tada napuštene Pešte. U novom gradu njemački naseljenici iz Pešte zauzeli su manji južni, a Madari iz starog Budima nešto veći sjeverni dio grada. Dominikanski samostan izgrađen je između dva dijela grada.

¹⁹ K. H. Gyürki, 1976., 371-379, no 2 1976., 92-93, 1981.

Južni zid lađe budimske dominikanske crkve na identičan se način sužava iskošenim pravcem kao što je to izvedeno i u Požegi, potvrđujući dodatno bliskost arhitekture dviju crkvi dominikanskog reda iste redovničke provincije, matične crkve provincije u Budimu i propovjedničke crkve smještene u južnom kraljevskom gradu, sjedištu županije koja graniči s Bosnom (Sl. 7). Lađa budimske crkve širinom je bliska požeškoj, sadržavajući istu projektnu širinu od 11,4 m, no znatno je duža (projektirana je istim projektantskim postupkom, ali upotrebom nekog od drugih kanonskih projektnih pravokutnika, najvjerojatnije dubla), a nije potpuno isključeno da je isprva mogla biti projektirana i kao dvorana s trodijelnim svetištem, iako je ubrzo dograđeno izduženo svetište pravokutnog tlocrta. Vrlo fragmentarno očuvani arheološki ostaci na kraju lađe, interpretirani kao pregrada, odnosno prolazni prostor između lađe i pravokutnog svetišta (koje je u 14. stoljeću dobilo poligonalni završetak dograđen kao i u Požegi na izvorno pravokutno završeno svetište, Sl. 6a i 6d), nisu potpuno jasni za konačne zaključke pa možda sadrže i tragove izvorno zamišljenog trodijelnog svetišta. Veliko izduženo svetište crkve vjerojatno je izgrađeno kao svojevrsna svečana „kapitularna dvorana“ pripremljena za mjesto održavanja velikog događaja - općeg zbora cijelog dominikanskog reda, koji je u budimskom samostanu održan 1254. godine.

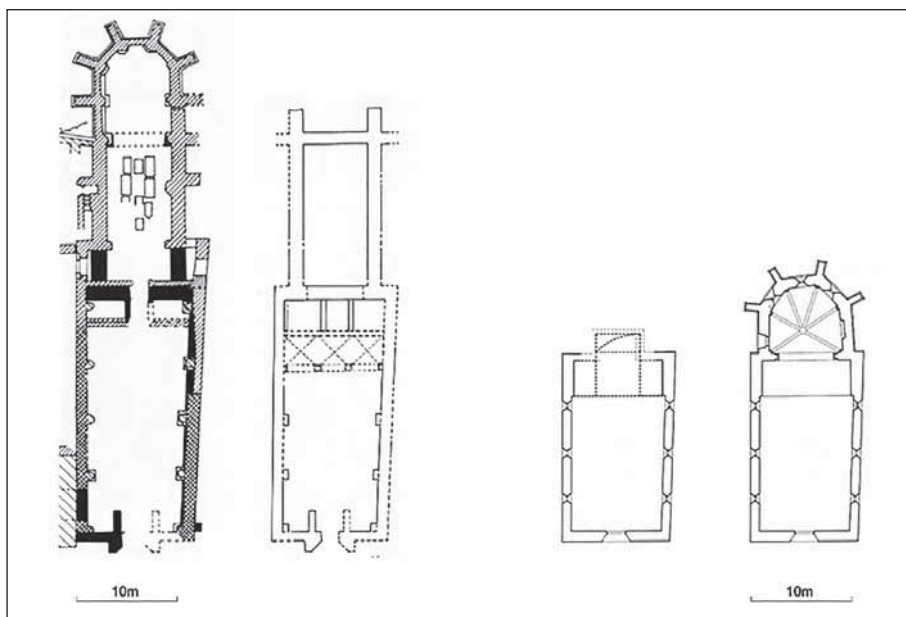

Sl. 7. Dominikanska crkva sv. Nikole u Budimu (prema K. Gyürky); 7a. faza gradnje s dogradnjom poligonalnog završetka svetišta u 14. st.; 7b. rekonstrukcija faze gradnje s izduženim pravokutnim svetištem; 7c. Dominikanska crkva u Požegi, usporedba veličine s matičnom crkvom provincije; 7c. u izvornom tlocrtu i 7d. nakon dogradnje poligonalnog svetišta u 14. st.

Ugarska provincija bila je osnovana već 1221., dvadeset godina prije tatarskog napada, u godini smrti osnivača reda Dominika de Guzmana, u vrijeme kralja Andrije II. Tada je Pavao de Hungaria (Pavao Dalmatinac, prema Stjepanu

Krasiću)²⁰ došao iz samostana sv. Nikole u Bologni, a na putu u Budim zajedno s Poljakom Sadokom i još tri dominikanca osnovao je samostane u Vespremu i Stolnom Biogradu te samostan u Budimu kao sjedište nove provincije za Ugarsko kraljevstvo. Kako tada Budim na svom današnjem položaju nije postojao, prvobitni samostan je, kao i samostan franjevac, mogao biti smješten samo u Starom Budimu, gradu koji su porušili Tatari 1241. godine. Crkva budimskih dominikanaca bila je posvećenu, kao i matična crkva u Bologni, sv. Nikoli. To je potpuno razumljivo jer je Pavao, koji je bio doktor prava i profesor na bolonjskom sveučilištu, bio i dotadašnji prior bolonjskog dominikanskog samostana San Nicolò delle Vigne (sv. Nikole u Vinogradima), koji je za dominikanski red postao središnji samostan ne samo u simboličkom smislu, nego i organizacijski, osobito nakon što je u njemu posljednje dvije godine života djelovao, a iste godine 6. kolovoza u njemu umro i pokopan osnivač reda, koji će biti kanoniziran kao sv. Dominik. Iste 1221. godine održan je u samostanu pod Dominikovim vodstvom 2. opći zbor reda koji je donio ključne odluke o širenju tog reda u Poljskoj, Skandinaviji, na Bliskom istoku te u Ugarskom kraljevstvu, a napose odluke o načinu širenja mreže samostana i organizaciji novih provincija, u čemu je učeni prior Pavao dao velik doprinos, posebno svojim spisima koji sadrže i pravila o organizaciji provincija, preuzevši potom i zadaću za osnivanje i organizaciju provincije za Ugarsko kraljevstvo u koje se odmah odlučno i uputio.²¹

U Ugarskoj je red ubrzo dobio osobito privilegiran status u bliskom odnosu s kraljevskom kućom, no prvi samostan i crkva sv. Nikole u Starom Budimu (Óbudi), pa ni njegov položaj nisu ostali poznati. U sustavnom arheološkom istraživanju ostataka rimskoga grada Aquincuma, nekadašnjeg glavnoga grada rimske provincije Gornje Panonije, na kojima se razvio Stari Budim, pronađene su i dijelom istražene srednjovjekovne građevine Óbude - dvor kraljica, stara bazilika sv. Petra, samostani franjevac i klarisa, no ne i dominikanski samostan s crkvom sv. Nikole.²² S obzirom na to

da u vrijeme dolaska dominikanaca i franjevac u Budim grad još nije bio preseljen na svoj kasniji položaj na brdu, kao i činjenicu da je u Óbudi pronađen ostatak temelja franjevačkog samostana i crkve, razložno je pretpostaviti da je u Óbudi bio smješten i dominikanski samostan s prvom crkvom sv. Nikole, no njezini ostaci nisu identificirani.

20 S. Krasić, 1978., 131-155. Pretpostavke o dalmatinskom porijeklu Pavla de Hungaria ipak su malo vjerojatne. Pavao je ubrzo napustio Budim i otišao propovijedati među Kumane, gdje mu se gubi trag, a osnivanje samostana u slavonskom vojvodstvu preuzeo je njegov sudrug Poljak Sadok.

21 M. Biškup, 1995., 36.

22 Bertalan, [H] V., 1976., 31-42., 24/2.; Bertalan, H. – Altmann, J., 1991., 187-198.

Neposredno uz ostatke bazilike sv. Petra pronađeni su, uz današnji barokni trg Fő, glavni trg preostale povijesne jezgre Óbude, i ostaci crkve sv. Marije koju je 1348./49. podigla kraljica Elizabeta, žena kralja Karla Roberta i kraljica majka Ludovika I., kao crkvu budimskog Kaptola (*preposito ac capitulo ecclesie beate Marie Virginis in Veteri Buda*) (Sl. 8b).²³

Pogledamo li rekonstrukciju tlocrta crkve sv. Marije koju je u svom radu iz 2007. predložila Herta Bertalan²⁴ (Sl. 8a), možemo uočiti potpuno isto skošenje južnog zida koje sadrži i dominikanska crkva u Požegi, odnosno kao i nova crkva u Budimu koja je bila izgrađena ubrzo nakon rušenja crkve u Óbudi i na koju je mogao biti prenesen njezin titular posvećen sv. Nikoli. Štoviše, bez obzira na njezine veće dimenzije, utvrđeni arheološki tragovi crkve sv. Marije ukazuju na to da je imala i potpuno iste temeljne projektne proporcijske odnose u kojima je građena dominikanska crkva u Požegi gotovo puno stoljeće ranije, a na koje se može primijeniti i isti projektni konstrukcijski postupak s istom posljedicom u karakterističnom otklonu pravca južnog zida (Sl. 8a). Ta osobita inačica ukazuje na to da se prva dominikanska crkva u Budimu možda mogla nalaziti upravo na mjestu kasnije crkve sv. Marije.

Tlocrtna inačica sužavanja lađe i druge karakteristike jezgre tlocrta ukazuju da je kraljica Elizabeta, koja je u Óbudi imala ograđeni dvor, novu crkvu posvećenu sv. Mariji u 14. stoljeću mogla podići na dotad barem dijelom očuvanim temeljima stare dominikanske crkve sv. Nikole koju su porušili Tataři. Na takav zaključak dodatno upućuje činjenica da i u novom Budimu dominikanska crkva sv. Nikole nije bila podignuta u rubnom dijelu grada, kod gradskih vrata ili slično, kao što je to bilo često u drugim gradovima, nego u samom gradskom središtu, u neposrednoj blizini župne crkve, kao što je to bilo i s položajem kasnije crkve sv. Marije u Starom Budimu, ukazujući i svojim položajem u gradu na osobit položaju dominikanskog reda nakon njegova dolaska u Ugarsku, prije, a osobito nakon razornog prodora Tatara.

Da su u temeljnim ostacima gotičke crkve 14. stoljeća ostali očuvani tragovi tlocrta starije dominikanske crkve sv. Nikole, osim karakterističnog skošenja njezina južnog zida, ukazuju i neke druge osobitosti tlocrta, posebno one koje sugeriraju da je izvorno moglo postojati i karakteristično troapsidalno svetište (u projektnom odnosu bočnih i središnje apside 1-2-1). No kao i na crkvama u novom Budimu i u Požegi, ni ovdje, nažalost, nema arheoloških tragova koji bi pouzdano ukazali na to je li srednja apside mogla završavati zajedničkim ravnim zidom ili je bila produžena izvan korpusa cjeline (što izgleda ipak vjerojatnije zbog njezine veće širine, no to ni ovdje ne može biti potvrđeno) (Sl. 8a).

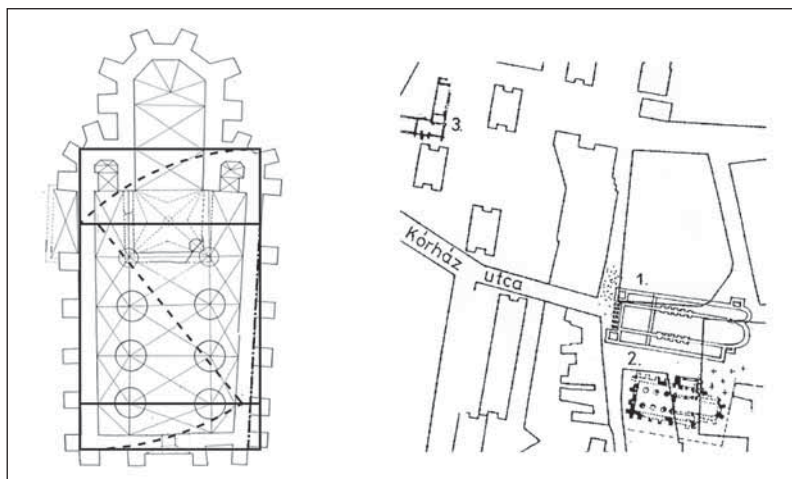

Sl. 8a. Rekonstruirani tlocrt crkve sv. Marije u Starom Budimu sa skošenjem južnog zida (prema H. Bertalan) i geometrijska konstrukcija požeške dominikanske crkve (arh. D. Uzelac); 8b Stari Budim / Óbuda, građevine na mjestu trga Fő: 1. crkva sv. Petra, 2. crkva sv. Marije, 3. franjevačka crkva i samostan (prema H. Bertalan).

Titular budimskih dominikanaca posvećen sv. Nikoli (kao i dominikanskih crkvi u Zagrebu i Dubici) podsjetnik je na najranije razdoblje uspostave Ugarske provincije dominikanskog reda i posebnu povezanost s matičnim samostanom u Bologni. Zbog toga bi se u potrazi za izvorima načina specifičnog projektiranja najranijih crkava ugarske dominikanske provincije moglo pretpostaviti da se radilo i o prenošenju nekih karakteristika arhitektonske koncepcije stare bolonjske crkve San Nicolò delle Vigne, koju su dominikanci preuzeli i uz nju razvili samostan. U njemu je Paulus de Hungaria do odlaska u Ugarsku bio prior pa su njegovom voljom mogle, iz osobitog razloga što je ta crkva postala tada i posljednje počivalište osnivača reda, biti prenesene i neke arhitektonske karakteristike dominikanske bolonjske crkve na prvu dominikansku crkvu koju je sam Paulus postavio u Budimu posvetivši je također sv. Nikoli.

U Bologni je, međutim, samostanska crkva, već ubrzo nakon odlaska Paulusa de Hungaria u Ugarsku, bila izmijenjena produženjem s istočne strane i dogradnjom novog svetišta (od 1228. do 1240.), a 1240. dobila je i novo pročelje. Titular je ubrzo izmijenjen i posvećen sv. Dominiku, a tijekom stoljeća crkva i veliki kompleks samostana koji su se razvili uz mjesto počivališta osnivača reda doživjeli su brojne promjene u kojima su tragovi najstarije jezgre kompleksa, stare crkve San Nicolò delle Vigne koju su dominikanci zatekli i preuzeli, potpuno nestali, a dosada nisu poduzimana ni posebna arheološka istraživanja. Tako izvor ideje neobične inačice sužavanja lađe prema zapadu ostaje ponajprije povezan s kulturom prvih dominikanskih misija u Ugarsko-hrvatskom kraljevstvu, a moguće porijeklo u nekim elementima arhitekture stare bolonjske crkve koju su dominikanci zatekli i naslijedili u sveučilišnom gradu ostaje otvoreno.

Treba ukazati i na to da eventualna prva crkva ugarskih dominikanaca u Starom Budimu, ako su ostaci kaptolske

23 Bertalan, [H] V., 2007., 157-178.

24 Bertalan, ŠHC V., 2007., 167.

crkve sv. Marije doista nastali na njezinim temeljima, posjeduje neke opće karakteristike tlocrta koje su srodne jednoj drugoj bolonjskoj crkvi, crkvi sv. Marije Magdalene (*Santa Maria Maddalena della Mascarella*). Smještena na suprotnom sjevernom dijelu grada od crkve sv. Nikole, kod nekadašnjih sjevernih gradskih vrata (*Porta della Mascarella*), crkva sv. Marije Magdalene bila je prva crkva koju su dominikanci koristili u Bologni (od 1218.), prije preuzimanja crkve sv. Nikole na južnoj strani grada. Crkva je nakon stradanja u Drugome svjetskom ratu iznova izgrađena od 1954. do 1956., zadržavši neke rehabilitirane elemente izvorne crkve (koja se prvi put spominje 1133. kao crkva hodočasničkog hospicija španjolskih hospitalaca iz Roncisvallea), a napose troapsidalno svetište s dužom pravokutnom središnjom apsidom i s njom povezane bočne kapele, „kulisno“ odvojene pregradnim zidom od ovdje trobrodne lađe (koju je imala i crkva u Óbudi). U arhitektonskom rješenju te stare bolonjske crkve jedan je od mogućih korijena nastanka arhitektonskog tipa propovjedničkih crkava s tri apside, no ipak ne i projektne inačice skošenja južnog zida koju nalazimo na dominikanskim crkvama u Budimu i Požegi.²⁵

DOMINIKANCI U HRVATSKIM ZEMLJAMA U VRIJEME HERCEGA KOLOMANA I U OBNOVI KRALJEVSTVA U VRIJEME KRALJEVANJA BELE IV., DOMINIKANSKA CRKVA SV. MARIJEMAGDALENE U ČAZMI TE DOMINIKANSKE CRKVE U SPLITU, ZADRU I TROGIRU

Rano razdoblje širenja reda u kraljevstvu Krune sv. Stjepana prije dolaska Tatara, u kojem je rasprostiranje reda bilo dio kraljevske politike jačanja gradova i u hrvatskim zemljama, osobito u Slavonskom vojvodstvu, ali i u Dalmaciji, formativno je razdoblje specifične jednobrodne dvoranske arhitekture propovjedničkih redova dominikanaca i franjevaca. Mlađi, tada osamnaestogodišnji sin kralja Andrije II., Koloman, postao je vojvoda (herceg), *dux totius Sclavoniae, Croatiae et Dalmatiae* 1226., kada je na tome važnom položaju Ugarskog kraljevstva zamijenio brata Belu, koji se izmirio s ocem i postao suvladar. Koloman je ostao herceg petnaest godina (1226. - 1241.), do svoje smrti u Čazmi 1241., kada je podlegao ranama zadobivenim u bitki s Tatarima, u kojoj je bio jedan od vojskovođa. Uz veliku pomoć i u blisku usuglašenoj suradnji s biskupom Zagrebačke biskupije Stjepanom II., „preporoditeljem Zagrebačke biskupije“,²⁶ vodio je aktivnu reformsku politiku koja je, s jedne strane, bila upućena iniciranju jačanja gradova, a s druge, bližoj integraciji tri nasljedne krunske zemlje - Slavonskog dukata, Hrvatske i Dalmacije. U tom su nastojanju biskup i herceg uspjeli zajednički ishoditi od pape spajanje Zagrebačke biskupije s tada osiromašenom

Splitskom nadbiskupijom, što je nakon tatarskog prodora bilo osujećeno.²⁷ Poseban je problem postala Bosna, gdje je Crkva bosanska bila optužena za herezu pa je kralj Andrija 1235. godine imenovao Kolomana i hercegom za Bosnu, na koju je Koloman poduzimao vojne pohode protiv bosanskog bana Mateja Ninoslava (1232. – 1250.), oslanjajući se - uz pomoć pape i Kaločkog nadbiskupa (i gospodara Požege) Ugrina II. Csaka - na misionarsko djelovanje dominikanskog reda.²⁸

U vrijeme kada su do prodora Tatara u središnjem dijelu kraljevstva bili osnovani dominikanski samostani, osim u Budimu, još u pet gradova²⁹ - u nadbiskupskom Ostrogonu i u Györu 1225., u Stolnom Biogradu (Székesfehérvár) iz jezgre prve misije oko 1230.,³⁰ a u Vespremu prije 1240. te u Pečuhu 1238. - u hercegovojoj Slavoniji bila su osnovana tri dominikanska samostana - u Zagrebu, Čazmi i u Dubici, najprije u Zagrebu, već „oko 1225.“³¹ (ili najkasnije 1228.).³²

U slavonskom biskupskom sjedištu Zagrebu samostani novih prosjačko-propovjedničkih redova dominikanaca i franjevaca bili su osnovani uz podršku biskupa Stjepana, koji je prije toga bio kraljev kancelar, a najvjerojatnije se i sam školovao na Sveučilištu u Bologni.³³ Bili su smješteni na pažljivo odmjerenim i praktički identičnim nasuprotnim odstojanjima od katedrale. Njihov osnutak označio je potvrdu i jačanje gradskog karaktera biskupskog, hercegskog i banskog središta.³⁴

Dominikanski samostan s crkvom sv. Nikole, koji se nalazio na mjestu današnjeg Katoličkog bogoslovnog fakulteta u ulici Stara Vlaška, uz nekadašnji tok potoka Medveščaka, na njegovu tadašnjem spoju s potokom Ribnjakom istočno od katedrale, osnovao je dominikanac Sadok, Poljak koji je došao s Pavlom de Hungaria iz Bologne u Budim, pa je i u Zagrebu, kao i u Budimu, posveta sv. Nikoli podsjetnik na najranije doba povijesti dominikanskog reda i samostan u Bologni. Arheološki ostaci crkve nisu dosad istraživani, iako su vjerojatno ključni za pitanje razvitka rane propovjedničke arhitekture u Hrvatskoj, ali i dijelom u cijeloj Ugarskoj provinciji.³⁵ Preneseni titular iz matičnog samostana u Bologni ukazuje na to da u Zagrebu, kao i u Starom Budimu, dominikanci nisu preuzeli neku stariju crkvu, nego je vjerojatno prvi prior novoosnovanog zagrebačkog samostana Sadok, uz pomoć biskupa, a vjerojatno i hercega, sagradio novu. Ako su u tome uspjeli do tatarskog osvajanja grada, ta je crkva

27 I. Basić, 2006.; I. Basić, 2008., str. 25-26.

28 N. Pfeifer, 1913., 29-30.

29 E. Fügedi, 1970., 966-1002.

30 U Stolnom Biogradu samostani franjevaca i dominikanaca bili su smješteni neposredno jedni do drugih u sjevernom predgradu kod gradskih vrata prema Budimu. Veress, D. C., Siklósi, G., 1990.

31 S. Krasić, bilj. 19, 146.

32 F. Šanjek, 2007. - 2008., 33.

33 N. Budak, 2004., 153-158; M. Matijević Sokol, 2011., 55-64.

34 Jedan od najljepših spomenika toga „jednako odstojanja“ općenito nastao je u idućem, 14. stoljeću na zidu sakristije zagrebačke katedrale, gdje je na fresci s jedne strane raspetog Krista sv. Dominik, a s druge sv. Franjo.

35 Temeljni zidovi srednjovjekovne dominikanske crkve sv. Nikole pojavili su se oko 1997. u vrijeme radova na uređenju Katoličkog bogoslovnog fakulteta s crkvicom sv. Martina i parkirališta u dvorištu (F. ŠANJEK, bilj. 25, 41), ali otkriće je zatajeno konzervatorima, a nalazi nisu registrirani.

25 M. Fini, 2007., 139-140.

26 V. P. Goss, 2007., 211-224.; D. Dujmović, V. Jukić, 2010., 171-182.; A. Deanović, 1996.

morala ubrzo stradati, kao i sama katedrala, no ona je nesumnjivo potom bila i obnovljena na istome mjestu.

Dominikanski samostan u Dubici,³⁶ osnovan desetak godina kasnije 1235., također je bio posvećen sv. Nikoli, no za razumijevanje prve faze širenja reda i pristup projektiranju novih crkava ključan je samostan u Čazmi, osnovan 1228., odnosno vjerojatnije između 1230. i 1235.,³⁷ s do danas razmjerno vrlo dobro očuvanom, izvorno dominikanskom crkvom sv. Marije Magdalene. U novoosnovanom gradu Čazmi dominikanski samostan uspostavljen je uz punu pomoć i suradnju biskupa Stjepana II. koji je bio zagrebački biskup cijelo vrijeme vladavine hercega Kolomana (od 1225. do 1247.). Biskup je u Čazmi 1232. osnovao i zborni kaptol zagrebačke crkve, nakon što je slično Pečuška biskupija već vjerojatno od kraja 12. stoljeća osnovala svoj zborni kaptol sv. Petra u požeškom arhiđakonatu,³⁸ a novoosnovani grad smješten bliže geografskom središtu Slavonije zamišljen je kao novo slavonsko središte u kojem je i herceg najčešće boravio.

Dominikanska crkva sv. Marije Magdalene³⁹ u prvoj fazi gradnje bila je jednobrodna dvoranska crkva sa svetištem (pretpostavljeno) kvadratnog, odnosno kratkog pravokutnog tlocrta, no posebna je po dva zvonika koji su kao insignije kraljevske gradnje postavljeni neobično, ne uz pročelje, nego uz bočne zidove, bliže ramenima crkve, ali ne i uz njihov rub (Sl. 9a). U njoj je Koloman bio pokopan nakon smrti.⁴⁰ Arhitektura crkve, pripisana kraljevskoj radionici iz Ostrogonia i graditeljima iz Bamberga,⁴¹ možda je bila povezana i s gradnjom obližnje velike očeve kraljevske cistercijske opatije u Toplici,⁴² no njezino zapadno pročelje s monumentalnim romaničkim portalom i velikom rozetom podsjeća i na pročelje dominikanske crkve sv. Nikole u Bologni.⁴³

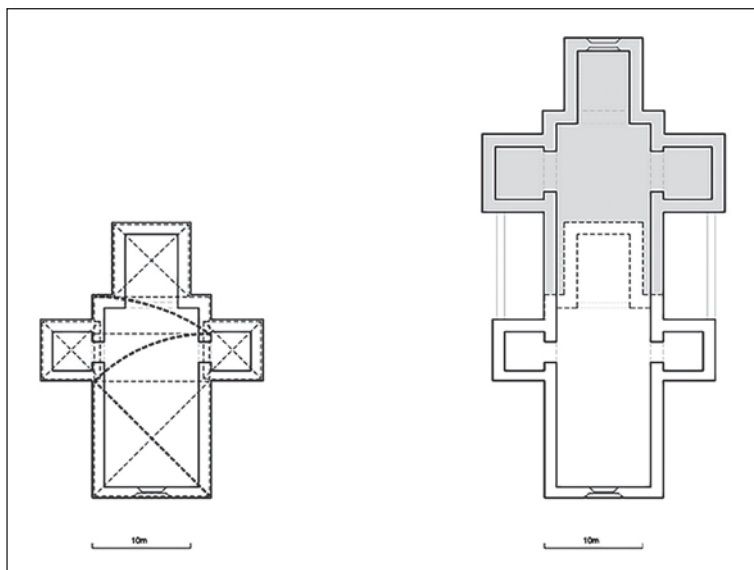

Sl. 9, 9a. Rekonstrukcija tlocrta dominikanske crkve sv. Marije Magdalene u Čazmi prije 1242. (u vrijeme vladavine hercega Kolomana) u dimenzijama lađe projektirane kanonskim pravokutnikom sikononom; 9b Crkva sv. Marije Magdalene nakon dogradnje udvostručenjem dužine u počast hercegu Kolomanu odlukom kralja Bele IV (dogradnja bočnih lađa između zvonika i kapela prve dogradnje s otvaranjem lukova prema središnjoj lađi pripada trećoj fazi gradnje crkve).

Lađa čazmanske crkve, izgrađene prije 1242., bila je konstruirana na karakterističan način tlocrtno iz kvadrata koji se proteže od zida zapadnog pročelja do linije određene položajem zvonika. Svojevrsan centralitet projektnog kvadrata toga prostora naznačuje par visoko postavljenih omanjih romaničkih prozora s po jednom manjom rozetom između njih simetrično postavljenih na bočnim zidovima lađe, označavajući svojim položajem središnju poprečnu os projektnog kvadrata. Slično kao što je kasnije i u Požegi položaj prozora označio centralitet imaginarnog prostornog projektnog kubusa, ovdje su bočne rozete označile položaj središta projektnog kvadrata u prostoru dominantno osvjetljenom velikom rozetom nad ulaznim portalom.⁴⁴

Projektni kvadrat u Čazmi ima dimenzije od 11,4 m, kao i onaj u Požegi, dakle u dimenziji koja se kao mjerilo za gradnju dominikanskih crkava spominje kao dimenzija visine zidova u odluci zbora dominikanskog reda 1228., ali koja se ovdje, kao i u Požegi, pojavljuje kao mjerilo i širine lađe crkve, odnosno kao mjerilo projektnog kvadrata tlocrta lađe crkve. Kao specifičnost čazmanske crkve, zvonici su konstruirani tlocrtno u zasebnim kvadratima koji su postavljeni u nastavcima dijagonala projektnog kvadrata lađe, a u projektnim dimenzijama od jedne četvrtine kvadrata lađe (Sl. 9a).

44 Za postojanje isto tako velike rozete i na začelju prvobitne apsida nije bilo nikakva razloga u razmjerno maloj crkvi, čiji je prostor bio dobro osvjetljen velikom rozetom na pročelju, kao i prozorima i rozetama na bočnim zidovima, pa nije opravdano pretpostaviti njezino postojanje. Međutim, nakon što je crkva produžena, postavljanje nove velike rozete srodne onoj na zapadnom pročelju i na novu apsidu, dakle na začelje crkve, bilo je ne samo funkcionalno nužno zbog dodatnog osvjetljenja, nego je, kao i udvajanje zvonika te udvajanje dužine lađe crkve, i ponavljanje rozete s pročelja ponovno i na začelju moglo imati određeno simboličko značenje.

36 S. Slišković, D. Štefulić, 2018., str. 249-254.

37 F. Šanjek, bilj. 33, 33.

38 Uz novije pretpostavke da je Požeški kaptol sv. Petra osnovao biskup Kalan krajem 12. stoljeća, treba spomenuti da arheološka istraživanja u Kaptolu, dovršena 2019., s otkrićem trobrodne bazilike s kratkim transeptom, koja je posve srodna opatijskoj crkvi B. D. Marije cistercijske opatije Honestae Valis u susjednom Kutjevu, ukazuju na to da je gradnja kaptolske crkve izvedena u vrijeme kada je pečuški biskup od 1219. do (formalno) 1251. bio Bartolomej le Gran (Bartolomej Gros, le Grossus), Francuz koji je došao u Ugarsku u pratnji Yolande de Courtenay (oko 1200. - 1233.) druge žene kralja Andrije. Na biskupskoj stolici naslijedio je Bertolda od Meranije, brata kraljice Gertrude, majke Bele i Kolomana, koji je istodobno bio i ban Hrvatske, Slavonije i Dalmacije. Biskup Bartolomej u svoje je biskupsko sjedište Pečuh, kojemu je pripadala i Požega, doveo i franjevence i dominikance.

39 Titular crkve u Čazmi jednak je titularu crkve u kojoj su počeli djelovati dominikanci u Bologni prije prelaska u crkvu sv. Nikole (Santa Maria Maddalena della Mascarella) pa nije isključeno da je Sadok, osim u osnivanju samostana u Zagrebu, pa možda i u Dubici, sudjelovao i u osnivanju samostana u Čazmi dobro poznavajući početke reda u Bologni iz koje je stigao.

40 V. Štrk, 2006., 101-106.

41 M. Cepetić, V. P. Goss, 2010., 183-191.

42 O novijoj interpretaciji ostataka topličke opatije A. JANEŠ, 2018., 15-30.; o cistercijskoj arhitekturi templarske crkve u Gori u: D. Miletić, M. Valjato Fabris, 2014., 49-69. Ovdje treba posebno podsjetiti na to da je (riječima povjesničara dominikanskog reda Stjepana Krasica) „Arhitektura prosjačkih redova bila pod naročitim utjecajem teoloških i graditeljskih shvaćanja cistercijskog reda koji je razvio poseban odnos između svoje duhovnosti i arhitekture stvorivši poseban tip crkve koju karakterizira strogost, ozbiljnost i jednostavnost.“ S. Krasić, 2005-2007., 70.

43 Današnje pročelje crkve sv. Dominika u Bologni rezultat je novije restauracije izvedene s ciljem rehabilitacije izvornog izgleda.

Točna dužina lađe, a posebno izgled svetišta crkve iz prve faze njezine gradnje, ne mogu biti potpuno pouzdano utvrđeni jer je na ključnome mjestu, gdje su nekoć stajali arheološki ostaci svetišta, iskopana naknadno velika kriptna kojom su oni konačno uništeni pa se izvorni izgled može samo pretpostaviti. Josip Stošić i Davorin Stepinac najprije su u studiji pretpostavili apsidu u obliku plićeg polukružnog svetišta postavljenog na liniju kraja lađe koju su zamislili s malim pomakom ramena lađe prema istoku od završetaka zvonika, a potom u konačnoj verziji kao identično današnjem kvadratnom svetištu produžene crkve, koje su zamislili kao postavljeno izravno uz liniju istočnog kraja zidova zvonika. U toj razložnoj drugoj pretpostavci o izgledu svetišta njegov pretpostavljeni položaj nije bio povezan s analizom projektne konstrukcije lađe pa postavkom na liniju zvonika svetište djeluje proporcijски nezgrapno i preveliko u odnosu na lađu.⁴⁵ Ništa bitno bolje nije se u tome smislu promijenilo ni pretpostavkom o malom izlazu ramena lađe iz linije zvonika.⁴⁶

Iako se ni ovdje teoretski ne može potpuno isključiti mogućnost da je svetište bilo zamišljeno troapsidalno pred dvoranskom lađom, ipak rekonstrukcija projekta cjeline doista uvjerljivo ukazuje na to da je i izvorno svetište čazmanske crkve bilo u kvadratnom tlocrtu kakav je identično ponovljen u svetištu produžene crkve (Sl. 9b). Ako pritom pretpostavimo da je, osim svetišta, i dio lađe od kraja bočnih kapela (pseudotransepta) produžene crkve do vrha ramena identičan dimenziji produžetka prvobitne crkve od završetka zvonika do vrha ramena lađe – pokazuje se da je izvorna lađa crkve bila projektirana u formatu kanonskog pravokutnika *sikstona* (harmonijskom formatu koji se konstruira dijagonalom iz dijagona (Sl. 9a).

Pritom su dimenzije kvadratnog svetišta crkve, odnosno proporcijски odnos cjeline svetišta i lađe u Čazmi bili određeni produženjem dijagonala iz kvadrata zvonika.⁴⁷ Dijagonalno okrenuti kvadrat, koji je tako projektno uspostavljen kao geometrijska rezultanta, odredio je širinu zidova crkve (koji su u Čazmi zidani opekam), a njegovi uglovi ostali su u središtima četiri okolna kvadrata iz kojih sjecišta simetrala u središtu tvore težište latinskog križa (Sl. 9a).

45 J. Stošić, D. Stepinac, 1991.; J. Stošić 2001.

46 T. Pleše, A. Azinović-Bebek, 2005., 287-304.; A. Azinović-Bebek, Župna crkva sv. Marije Magdalene u Čazmi, 2007., magistarski rad, Filozofski fakultet, Zagreb.

47 Taj ključni detalj potvrđuje nedvosmisleno da zapadni dio crkve pripada njezinoj prvoj fazi, a da je istočni dograđen, a ne obrnuto. Dimenzije bočnih kapela dograđenog istočnog dijela crkve istih su dimenzija tlocrta kao i svetište i na temelju njihovih kvadrata nije moguće formirati dimenzije i proporcije svetišta.

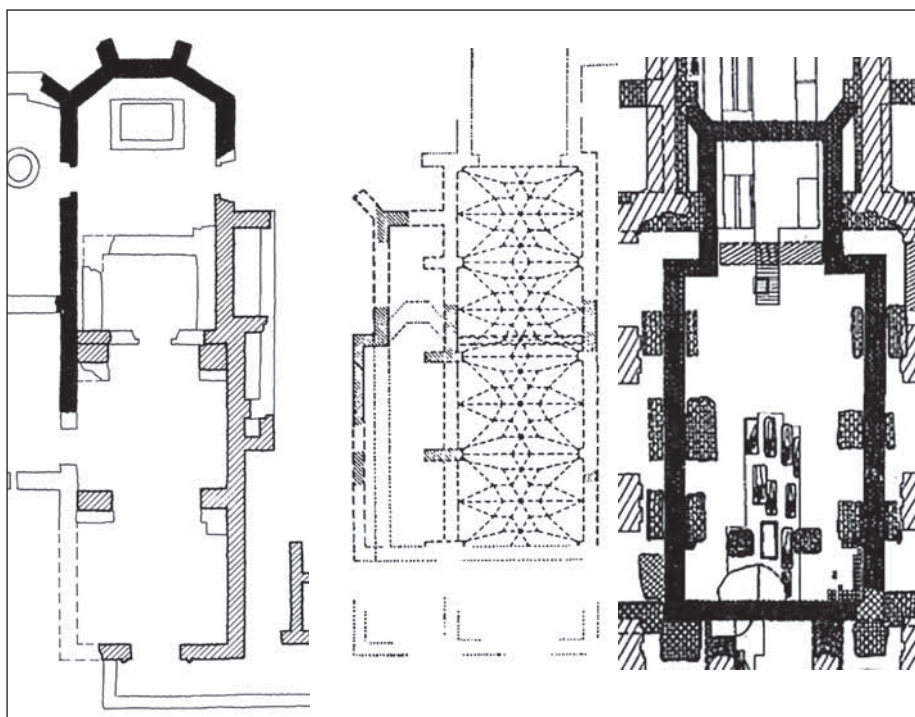

Sl. 10a. Crkva dominikanki sv. Katarine u Vespremu s arheološkim ostacima starijeg svetišta kvadratno/pravokutnog tlocrta (prema A. Kralovánszky); 9b. Arheološki ostaci dominikanske crkve u Pečuhu s dijelovima tlocrta starije crkve 13. st. (lijevo) pravokutnog tlocrta svetišta i novije crkve 15. st. (desno), (prema G. Kárpaty – G. Székér); 9c. Franjevačka crkva sv. Marije Magdalene u Budimu, prva faza 13. st. (u: Szebeni Andrea, - Végh András, prema H. Bartalan)

Današnja zapadna polovica crkve sv. Marije Magdalene u Čazmi, uključujući i njezina dva zvonika, u kojoj je bilo i posljednje počivalište hercega Kolomana, jedina je dominikanska crkva u Hrvatskoj preostala iz vremena prije tatarske provale. Izgled dvije druge samostanske crkve, u Zagrebu i Dubici, koje su najvjerojatnije također bile novopodignute građevine (na što posredno upućuje njihov titular) zasad još nije poznat, posebno ne zagrebačke crkve.

Rane dominikanske crkve iste ugarske dominikanske provincije u Vespremu,⁴⁸ kao i u Pečuhu⁴⁹ bile su, kao i u Čazmi, prije sredine 13. stoljeća tlocrtno jednostavne (i proporcijски čini se praktički istovjetne) pravokutne dvorane s kvadratnim (odnosno kratkim pravokutnim) svetištima, na što danas ukazuju samo djelomično očuvani arheološki ostaci kod obje crkve prvih faza njihove gradnje (Sl. 10a, 10b). I niz najstarijih franjevačkih crkava u Ugarskoj, poput franjevačke u Starom Budimu (Sl. 7b – 3.), bio je izgrađen u istom karakterističnom sažetom tlocrtu pravokutne lađe s tlocrtno kvadratnim svetištem,⁵⁰ a istog je tlocrta te u istim dimenzijama bila izgrađena i franjevačka crkva sv. Marije Magdalene u novom Budimu, gdje je podignuta kasnije od dominikanske crkve (Sl. 10c).⁵¹

48 A. Kralovánsky, 1994., (tlocrt na str. 97).

49 G. Kárpaty – G. Szeker, 1994., 235-256. Arheološki ostaci starije pečuške dominikanske crkve s pravokutnim svetištem dijelom su preostali uz lađu znatno veće kasnogotičke dominikanske crkve (tlocrt na str. 246).

50 Altmann, J., 1994., 137-153.

51 Szebeni, Andrea – Végh, András, 2002., tlocrt na str. 446 (prema H. Bartalan).

U Dalmaciji u vrijeme Kolomanova herceštva dominikanci, koji su - kao i u cijelom kraljevstvu - pripadali Ugarskoj dominikanskoj provinciji, spominju se na tri mjesta: u Dubrovniku 1225., Ninu 1228. i Splitu te u Zadru kojega su križari 1202. osvojili za račun Venecije, gdje se spominju prvi put 1228., kao i u Ninu, no ondje je njihov ostatak bio otežan sve do intervencije pape i pomoći nadbiskupa.⁵² Kao i nekoliko godina ranije u Bologni, a slično je najčešće bilo i drugdje, u tim dalmatinskim gradovima oni najprije, kao i franjevci, zauzimaju starije manje crkve uz koje se razvijaju jezgre samostana. U Dubrovniku im je tako najprije dodijeljena crkva sv. Jakova, a već od 1228. plemićka obitelj Palmotića daruje im vrt s crkvicom Uznesenja Marijina, koja je služila kao samostanska crkva sve do pretkraj 13. ili početak 14. stoljeća, kada su započeli gradnju nove velike crkve.⁵³ U Splitu, međutim, dominikancima splitski nadbiskup Guncel (1221.-1242.) dodjeljuje prostorno istaknuto mjesto u dijelu nadbiskupskog vrta neposredno s vanjske strane istočnoga gradskog zida i blizu same katedrale, sa (starokršćanskom) crkvicom sv. Katarine koja je postala jezgra novog samostana.⁵⁴

Od vremena pada Zadra Split je, osobito kao nadbiskupsko sjedište, već bio u posebnoj fokusu i interesu kraljevske politike te posebnih hercegovih nastojanja prije događaja koji je uslijedio dolaskom kralja Bele s kraljicom Marijom, djecom i pratnjom pred progonom Tatara i njihovim sklanjanjem u Klis, a potom u Split i najzad u Trogir. U tim dramatičnim okolnostima u Kliškoj tvrđavi je kraljevskom paru umrlo dvoje djece, kćeri Margareta i Katarina, ali kraljica je u Trogiru potom rodila djevojčicu koja je po svojoj umrloj sestri dobila ime Margareta. Kralj se tada posebno zavjetovao te je djevojčica u svojoj petoj godini smještena u samostan dominikanki u Vespremu, koji je bio kraljičin posjed, a kada je ušla u svoju trinaestu godinu, zaređena je u dominikanski red u samostanu dominikanki na dunavskom otoku pred Óbudom, koji je kralj Bela izgradio i bogato obdario. Margareta je proglašena sveticom tek u 20. stoljeću, no sudbina omiljene najmlađe kćeri skladnog kraljevskog para još je više učvrstila tadašnju osobito blisku vezu kraljevske kuće s dominikanskim redom.

Već na povratku iz Dalmacije 1242. godine Bela je u Čazmi morao posjetiti bratov grob, a da je odmah odlučno poduzeo i dogradnju crkve iz osobitoga pijeteta prema poginulom bratu, svjedoči ne samo isti stil kojim je dogradnja tek netom ili samo koju godinu ranije dovršene crkve bila izvedena, nego i potpuno ponavljanje projekta stare crkve u njezinoj novoj dogradnji, s izmjenom u postavljanju bočnih kapela na mjestu gdje su u prvom dijelu crkve zvonici (Sl. 8b).⁵⁵ Nova cjelina postala je tako svojim zvoncima, ali

i udvajanjem plana crkve jedinstven spomenik povijesti svoga vremena i povijesti braće Kolomana i Bele.

U obnovi kraljevstva, koju je kralj odlučno poduzeo nakon povlačenja Tatara, a u skladu s idejom da je jačanje gradova od ključne važnosti za obranu kraljevstva od njihova očekivanog ponovnog napada, gradnja novih crkava prosjačko-propovjedničkih redova u obnovi postojećih gradova ili u novonastalima imala je posebno mjesto. U Novom Budimu nova dominikanska crkva, koja je dobila središnji položaj u novoplaniranom gradu, iznimno je imala izduženo, ali također pravokutno završeno svetište, a nešto izduženije svetište, također pravokutnog tlocrta, imala je i crkva samostana dominikanki na dunavskom otoku pred Starim Budimom. No dominikanska crkva u Vasváru iz 1754., danas najbolje očuvana i prezentirana srednjovjekovna dominikanska crkva u Mađarskoj, ima kratko pravokutno svetište, temeljeno na projektnom kvadratu.⁵⁶

Taj tipološki osnovni tlocrt s pravokutnom lađom i kvadratno/pravokutnim svetištem, koji je uspostavljen u arhitekturi Ugarske dominikanske provincije, ali i rane franjevačke arhitekture prije provale Tatara, kao što to svjedoči prva faza čazmanske dominikanske crkve, načinom konstruiranja tlocrta i dimenzijama postao je svojevrsan „prototip“, uzor za gradnju novih dominikanskih crkava i u dalmatinskom dijelu Ugarske dominikanske provincije (koja je imala položaj posebne vikarije). U 13. stoljeću izgrađene su prema njemu nove dominikanske crkve u Splitu, a do kraja stoljeća i u Zadru i Trogiru (Sl. 11).⁵⁷ U (mletačkom) Zadru, gdje je samostan koji je osnovan još 1228. i koji je također pripadao Ugarskoj provinciji (ali od 1266. izdvojen je u samostalnu vikariju), od 1244. bio je smješten uz postojeću crkvu sv. Platona, na čijem je mjestu 1280. izgrađena nova crkva (posvećena sv. Dominiku od 15. stoljeća) kao dvorana pravokutnog tlocrta i kvadratnog svetišta. Tlocrtom, a i dimenzijama nova je crkva čini se prije kasnijeg produžetka njezine lađe bila jednaka tlocrtu prve faze crkve u Čazmi (dakako, bez u Čazmi iznimno iz posebnih razloga dodanih „kraljevskih“ zvonka), sa širinom lađe također od 11,4 m.

Od 14. stoljeća duž cijelog jadranskog primorja taj se tip propovjedničke crkve ustalio te uporno zadržavao kao osnovni tip propovjedničkih samostanskih crkava dominikanskog i franjevačkog reda sve do 17. stoljeća.⁵⁸ Vješto zidane kamenom u dugoj lokalnoj tradiciji građenja one su zadržavale rani arhitektonski tip propovjedničke crkve koji je bio uspostavljen u formativno vrijeme novih redova u 13. stoljeću u gradovima na tlu cijelog kraljevstva Krune sv. Stjepana. Svi dominikanski samostani u Dalmaciji pripadali su Ugarskoj provinciji sve do druge polovice 14. stoljeća, do 1386., kada je širenjem vlasti Venecije i pod

52 I. Fisković, 2008., 258.

53 I. Fisković, 2008., 293.

54 F. Oreb, 1990., 195-229; F. Oreb, 1999., 11-38.

55 Razlozi za produženje crkve prema istoku, a ne prema zapadu prilično su jasni. Na zapadnom pročelju crkve stajao je monumentalni romanički portal, a posebno golema i vrsno oblikovana rozeta, pa je dogradnja prema istoku s rušenjem svetišta bila puno logičnije rješenje.

56 Haris, A., 1994, 197-235.

57 Trogirska crkva sv. Dominika u svojoj prvoj fazi (prije kasnijeg produženja lađe izgrađena je krajem stoljeća, „oko 1280/1290“ (S. Krsić, 2005-2007., 77).

58 Prema Igoru Fiskoviću, do 17. stoljeća izgrađeno je duž jadranske obale 46 franjevačkih i dominikanskih crkvi toga tipa, uz znatnije varijacije samo u dimenzijama (I. Fisković, 2016., 8, 9).

njezinim utjecajem uspostavljena posebna provincija za Dalmaciju sa sjedištem u Zadru, no propovjedničke crkve duž cijelog jadranskog primorja nastavile su se graditi na isti način i iduća gotovo tri stoljeća. Razlikujući se bitno svojom arhitekturom od istodobno građenih crkava propovjedničkih redova u Veneciji i njezinoj terrafermi, odnosno s druge strane Jadrana i drugdje u Italiji, čuvali su tako uporno svoj poseban identitet u okvirima arhitekture Republike sv. Marka, odnosno Mediterana u cjelini.

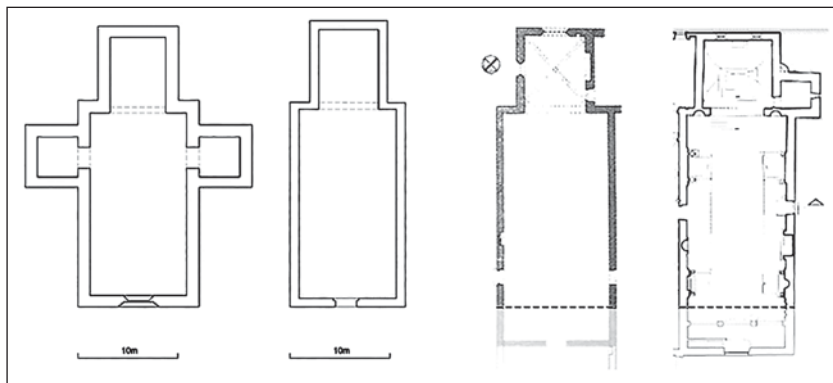

Sl. 11. Dominikanske crkve 13. st., usporedni tlocrti (arh. D. Uzelac): sv. Marija Magdalena u Čazmi (prva faza prije 1242.), sv. Katarina u Splitu (nakon 1266.), sv. Dominik (sv. Platon) u Zadru (1280.) i sv. Dominik u Trogiru (oko 1293.)

Duž jadranske obale bile su izgrađene, kao osobite iznimke, samo tri tipološki različite redovničke crkve franjevac i dominikanaca u obliku dvorana s trodijelnim svetištem - franjevačka crkva u Zadru te dominikanska i franjevačka crkva u Dubrovniku (uz specifični primjer četvrte crkve, franjevačke crkve u Puli).⁵⁹

Prva izgrađena nova dominikanska crkva u Dalmaciji, crkva sv. Katarine u Splitu, svojim je tlocrtom i dimenzijama bila, po svemu sudeći, praktički tlocrtno istovjetna prvoj fazi gradnje crkve sv. Marije Magdalene u Čazmi. Jedina razlika bila je u načinu zidanja kamenom pa su njezini zidovi mogli biti nešto tanji (Sl. 11). Kralj Bela je osam godina nakon svoga dramatičnog bijeg pred Tatarima ponovno došao u Split 1251., a zatim i 1266. godine. Vjerojatno su već za prvog posjeta posmrtni ostaci njegovih kćeri bili postavljeni u Splitu na doista jedinstveno mjesto – u mali kameni sarkofag smješten neposredno iznad monumentalnih ulaznih vrata u splitsku katedralu Uznesenja Blažene Djevice Marije. Tada je kralj postavio i temelje zvonika splitske katedrale, ostavivši donaciju koja je pomogla da se monumentalni zvonik još za njegove vlasti izgradi do visine od dva kata. S obzirom na osobito važan i tada za kralja i kraljicu posebno istaknuti položaj dominikanaca, može se opravdano pretpostaviti da je tada donirao i splitske dominikance. U vrijeme njegova drugog posjeta 1266. godine za splitskog je nadbiskupa imenovan dominikanac Ivan de Buzad, ugarski plemić njemačkog porijekla iz istaknutog roda s glavnim posjedima u Međimurju i Lendavi, čiji su članovi bili u

⁵⁹ Usporedne tlocрте svih dominikanskih i franjevačkih crkvi duž jadranske obale donosi I. FISKOVIĆ, 2016., 44, 45 te 59.

različitim istaknutim kraljevskim službama. Nadbiskup Ivan je 1269. godine poklonio dominikancima i preostali dio vrta do mora na današnjem Pazaru pa se i gradnja splitske nove dominikanske crkve morala zbiti najkasnije u njegovo vrijeme.⁶⁰ U nedostatku cjelovitijeg sustavnog arheološkog istraživanja splitske crkve i šireg prostora Pazara to se može zaključiti samo usporedbom pretpostavljenog izvornog tlocrta splitske crkve koja je bila porušena u 17. stoljeću, a zatim i ponovo izgrađena, pretpostavljeno, na istome mjestu.⁶¹

Treća nova dominikanska crkva u Dalmaciji, crkva sv. Dominika u Trogiru, izgrađena 90-ih godina 13. stoljeća (prema J. Belamariću počela se graditi oko 1293.),⁶² bila je također izgrađena u tlocrtu i praktički u dimenzijama splitske crkve, no lađa joj je kasnije, kao i crkvi sv. Dominika u Zadru, znatno produžena prema zapadu (Sl. 11).⁶³

DOMINIKANSKI SAMOSTAN SV. MARIJE U POŽEGI I KRALJICA MARIJA

LASKARINA, REGENTKINJA HERCEŠTVA SLAVONIJE, HRVATSKE I DALMACIJE (S PROSTORNO PRIDRUŽENIM KRALJIČINIM ŽUPANIJAMA VIROVITIČKOM I POŽEŠKOM)

Položaj hercega Slavonije, Hrvatske i Dalmacije kralj Bela IV. je, nakon što je dugo godina nakon smrti Kolomana puno povjerenje i herceške ovlasti najprije prepustio banu Dioniziju, najzad od 1260. do 1268. povjerio svojoj ženi, kraljici Mariji kao regentkinji za krajeve južno od Drave u ime mlađeg sina Bele. Uzdignuvši je tako gotovo do položaja suvladarice, ona je u toj ulozi zacijelo bila i u njegovoj pratnji u vrijeme drugog Belinog posjeta Dalmaciji 1266. godine. Deset godina prije toga kraljici je za njezino osobno uzdržavanje, uz dotadašnju županiju Vesprensku, prepustio i županije Virovitičku i Požešku, u kojima je imala „vrhovnu vlast“.⁶⁴ Te su dvije županije bile geografski naslonjene uz granice vojvodstva Slavonije pa su upotpunjavale cjelinu kraljičine autonomne vlasti koja se protezala od Drave do mora. Omanja Virovitička županija bila je svojevrsan ugarski „mostobran“ s ove strane Drave, jer je njezin teritorij nastao oduzimanjem manjeg dijela stare slavonske Križevačke županije južno od najvažnijeg prijelaza preko Drave. Nasuprot tome, Požeška županija predstavljala je proširenje kraljičine vlasti na dio savsko-

⁶⁰ I. Armanda, 2019., 7-35.

⁶¹ F. Oreb, (bilj. 50); M. Ivanišević, Split 1981., 15-23; H. Zglav- Martinac, 2010., 113-150.

⁶² J. Belamarić, 2021., 171.

⁶³ Rekonstrukcija geometrije projekta lađe trogirске crkve koju je arh. Vojislav Korac pretpostavio kao dijagonalu spuštenu iz dubla (što nije kanonski pravokutnik harmonije), a koju prenosi I. Fisković (Fisković, 2016., 209) donesena je na temelju netočne pretpostavke o dužini lađe koja je izvorno bila znatno kraća, vjerojatno konstruirana kao i u Čazmi, Zadru i Splitu, na isti način - kanonskim pravokutnikom sikonom.

⁶⁴ J. Adamček, 1977., 111; S. Andrić, 2005., 225-244.

dravskog međuriječja istočno od Slavenskog vojvodstva, na županiju koja je nastala u ranijem razdoblju kao zajednica lokalnog slavenskog plemstva. Nju je Belin otac, kralj Andrija II. prepustio (prodajom) kaločkom nadbiskupu Ugrinu Csaku koji je kupnju s vjerojatnom namjerom preuzimanja požeškog arhiđakonata od Pečuške biskupije u korist Kaločke nadbiskupije pravdao borbom protiv hereze u Bosni.

U vrijeme kraljičina herceštva osnovan je dominikanski samostan u Trogiru, ali donacijom gradskog suca koji im je prepustio postojeću crkvicu sv. Frane i zemljište u Pasikama oko 1260.⁶⁵ te u kraljevskom Bihaću, uz Knin najvažnijem gradu u tadašnjem Hrvatskom banatu, gdje se dominikanski samostan spominje od 1266. godine.⁶⁶ Ondje je red propovjednika, kao i u Trogiru, dobio istaknuto mjesto u sklopu utvrđenoga grada. Do danas dijelom kao džamija očuvana bihaćka crkva, koja je bila posvećena sv. Mariji, ukazuje na to da se radilo o standardnoj propovjedničkoj dvorani, no izvorne dimenzije njezina tlocrta, posebno tlocrta svetišta, nisu arheološki istražene.

U oba gradska središta kraljičinih županija, i u Virovitici i u Požegi, kao još samo u herceškom, banskom i biskupskom Zagrebu, bili su osnovani samostani i franjevaca i dominikanaca. To su bili prvi, a u cijelom 13. stoljeću i jedini samostani propovjedničkih redova, ne samo dominikanaca, nego i franjevaca u cijelom preostalom istočnom dijelu savsko-dravskog međuriječja koje danas zovemo Slavonijom. Osnivanje dominikanskog samostana u Virovitici spominje se već 1242., u godini kada je na povratku iz Dalmacije Bela u Virovitici istodobno izdao i povelju o privilegijama za osnivanje Gradeca.

U Požegi je franjevački samostan smješten uz možda tada još ne potpuno dovršenu crkvu sv. Dimitrija koja im je dodijeljena, a koju je podigao nadbiskup Ugrin prije 1242. uz pomoć cistercita opatije u Kutjevu, što ju je nadbiskup osnovao u 1232. godini.⁶⁷ Dominikanska crkva sv. Marije u Požegi podignuta je, dakle, desetak ili nešto više godina poslije nje, nakon polovice 50-ih godina 13. stoljeća, na što ukazuje srodnost arhitekture prve faze njezine gradnje s crkvom sv. Nikole u Budimu, koja je podignuta 1250. godine.

Na vrijeme osnutka požeškog dominikanskog samostana „najvjerojatnije polovicom 13. stoljeća, ili najkasnije u drugoj polovici istog stoljeća“ prvi je ukazao povjesničar dominikanskog reda Stjepan Krasić u svom radu iz 1973. godine.⁶⁸ Iako se u krajnje prorijeđenim preostalim dokumentima samostan prvi put spominje tek 1303., no kao „već postojeći“, a sam titular posvećen sv. Mariji tek u jednom dokumentu iz 15. stoljeća (od 7. travnja 1480.) u kojem se spominje „conventus sancte Marie de Possega“, autor je ukazao na posebno značenje dokumenta od 15.

65 S. Krasić, 2008., 67-107.

66 Spominje se prior samostana, što znači da je on tada bio već postojeći, S. Šlišković, D. Štefulić, bilj. 33.

67 Z. Uzelac, 1995., 7-19.

68 S. Krasić, 1973., Rukopis u arhivu HRZ-a.

srpnja 1264. u kojem papa Urban IV. naređuje provincijalu Ugarske provincije Reda propovjednika da ne dopusti uznemiravanje kraljice Marije u posjedu Požege.

Provincijal je iz Budima mogao posredno na to djelovati, odnosno „ne dopustiti uznemiravanje“, samo ako je tada u Požegi postojao samostan njegova reda, a neobično pismo može se jasno razumjeti ako se shvati da je požeškim dominikancima Papin autoritet i njegovo pismo s „naredbom“ bilo potrebno da upravo njime, a pozivajući se na autoritet Pape, zaustave „uznemiravanje“ kraljice u posjedu Požege. Plemstvo Požeške županije nije se ni nakon više desetljeća otkad je njihova županija dospjela najprije u ruke kaločkog nadbiskupa, a zatim u ruke kraljice moglo pomiriti s činjenicom da požeški župani više nisu birani iz njihovih redova. Kraljici su i u njezinoj Požegi najjači i najpovjerljiviji oslonac bili dominikanci, ne samo zbog njezine posebne bliskosti s redom, nego vjerojatno i zato što je ona samostan i osnovala, odnosno njegovo osnivanje potaknula i omogućila u svom gradu.

Na to da je pomogla i gradnju crkve ukazuje gotovo izravna bliskost arhitekture požeške crkve, koja uključuje neobičnu zajedničku inačicu sužavanja lađe prema zapadnom pročelju, s matičnom crkvom provincije koja je uz kraljevsku pomoć bila izgrađena 1250. u novoosnovanom utvrđenom kraljevskom gradu nasuprot porušenoj Pešti, odnosno možda i s eventualnom prvom crkvom reda u Starom Budimu, podignutom prije 1242. godine. Kako je 1250., kada je dovršena i nova dominikanska crkva u Budimu, kraljica preuzela Požešku županiju, nije moglo proći puno godina do gradnje dominikanske crkve u Požegi, koju tako sa sigurnošću možemo datirati u prvo desetljeće nakon sredine 13. stoljeća.⁶⁹

Dijelovi crkve koji pripadaju prvoj fazi njezine gradnje, nakon dominikanske crkve sv. Marije Magdalene u Čazmi, najstariji su očuvani dijelovi srednjovjekovne dominikanske arhitekture u Hrvatskoj. U cijelom nekadašnjem Ugarskom kraljevstvu oni svjedoče o asketskom karakteru propovjedničke arhitekture koju su u najstarije vrijeme uspona novog redovništva, propovjedničko-prosjačkih redova franjevaca, dominikanaca te augustinaca pustinjača,⁷⁰ i u hrvatske zemlje redovničke zajednice donijele izravno iz jezgri njihova formiranja u Italiji, u vrijeme tada tek deklariranih te potom opetovano tijekom 13. stoljeća utvrđivanih pravila o izgledu nove redovničke arhitekture.

Dominikanska crkva u Požegi u obliku propovjedničke dvorane s vjerojatno izvorno troapsidalnim završetkom vremenski je prethodnik istovrsne arhitekture koja je na

69 Vjerojatno je u to doba pod kraljičinim patronatom građena ili barem opremana i dominikanska crkva i u Virovitici sjedištu njezine druge slavonske županije, gdje je desetak godina ranije samostan osnovao Bela, s kojim je kraljica tada bila u pratnji na povratku iz Trogira.

70 Augustinci pustinjači, propovjednički red koji je osnovao papa Inocent IV. 1243., imali su od 14. stoljeća svoje samostane u nekim od najvažnijih gradova u Hrvatskoj. U dva od četiri danas najveća grada u Hrvatskoj u Osijeku i Rijeci to su bili i jedini samostani, kao i u Križevcima, dok su u Iloku samostan imali uz franjeve. Crkva augustinskog samostana u Velikoj kod Požege iz 14. stoljeća bila je izgrađena kao izdužena dvoranska crkva sa svetištem pravokutnog tlocrta (D. Vukičević-Samaržija, K. Horvat-Levaj, D. Stepinac, 2013.).

početku 14. stoljeća realizirana u samo još jednoj od danas očuvanih dominikanskih crkvi iste Ugarske dominikanske provincije u Hrvatskoj, crkvi sv. Dominika u Dubrovniku, u gradu i u samostanu koji je održavao poseban odnos s ugarskom kraljevskom kućom. Posebnu povezanost dubrovačkih dominikanaca s Ugarskom dominikanskom provincijom pokazuje i naknadna dogradnja novog poligonalnog završetka svetišta dubrovačke crkve sv. Dominika u 14. stoljeću.⁷¹ Novo poligonalno završeno svetište dobivaju tada dogradnjama i druge dominikanske crkve u Ugarskoj, matična crkva sv. Nikole u Budimu, kao i većina ostalih crkvi, pa tako i crkva sv. Marije dominikanskog samostana u Požegi. Pri tome je pripadnost same gradnje u Dubrovniku „mediteranskom krugu“ i pretpostavljena povezanost s „arhitekturom anžuvinske ere“ iz južne Italije (I. Fisković) potpuno razumljiva. No u to vrijeme kada anžuvinski kraljevi vladaju i Ugarskim kraljevstvom, a dubrovački samostan još pripada Ugarskoj dominikanskoj provinciji, izmjena arhitekture svetišta dodavanjem poligonalne dogradnje (što je na propovjedničkim crkvama duž obale izvedeno jedino i iznimno u Dubrovniku) u isto vrijeme kada se i na svim drugim samostanskim crkvama dominikanskog reda u Ugarskoj dograđuju poligonalna svetišta kao da je posebno naglasila povezanost Dubrovnika s kraljevstvom.

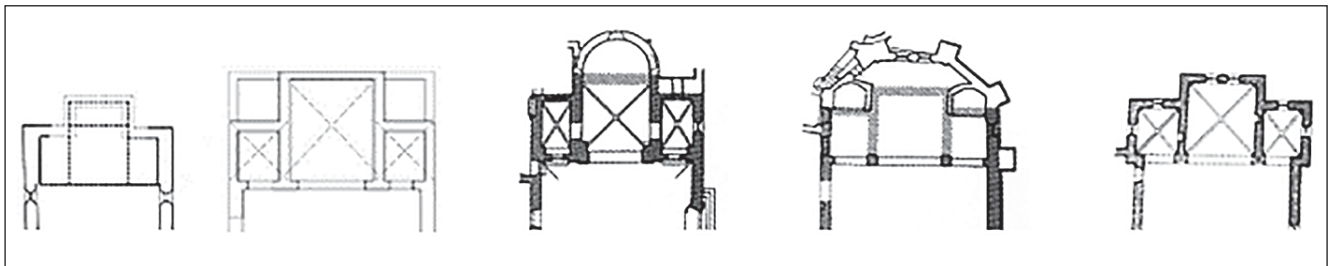

Sl. 12. Usporedni tlocrti svetišta propovjedničkih (dominikanskih i franjevačkih) crkvi s tri apside u Hrvatskoj: 12a. crkva sv. Marije u Požegi (oko 1255.); 12b. crkva sv. Frane u Zadru (do 1280., prema P. Vežiću), 12c. crkva sv. Frane u Dubrovniku (prema I. Fiskoviću); 12d. crkva sv. Dominika u Dubrovniku (prema I. Fiskoviću); 12e. crkva sv. Franje u Puli (početak gradnje oko 1290., prema P. Markoviću) (arh. Damjan Uzelać)

U Požegi je tada uz postojeću crkvu s njezine istočne strane dograđeno novo poligonalno svetište, ali s novim gotičkim trijumfalnim lukom, a uklonjeni su čelni i pregradni zidovi starog troapsidalnog svetišta. No povišenje svetišta u odnosu na pod u lađi crkve je ostavljeno te visinom izjednačeno s podom u novom dijelu svetišta pa je tako spretno postignuto da crkva kraćom dogradnjom dobije tada obavezno traženi produženi redovnički kor koji je spajanjem prostora starog i novog svetišta dužinom postao gotovo izjednačen s dužinom lađe crkve. U većini drugih slučajeva u tadašnjoj dominikanskoj Ugarskoj provinciji to je postignuto većim i skupljim dogradnjama izduženih gotičkih svetišta ili gradnjama cijelih novih crkava.

71 I. Fisković, 2011., 19-40.

Novoformirani redovnički kor u Požegi je uspostavljen kraćom dogradnjom, a zadržavanjem zajedničkog povišenog poda sa starim svetištem koji ga je jasno odvajao od lađe crkve. No možda je na mjestu uklonjenog zida starog svetišta bila postavljena nova pregrada za odvajanje redovničkog dijela crkve od preostalog dijela lađe za vjernike (Sl. 6d).

Uz dominikansku crkvu u Dubrovniku, istom tipu propovjedničke crkve s trodijelnim svetištem u Hrvatskoj pripadaju i tri franjevačke crkve - sv. Frane u Zadru, sv. Frane u Dubrovniku i sv. Franje u Puli. Izvorni izgled trodijelnog svetišta ostao je neizmijenjen samo u franjevačkoj crkvi u Puli, dok su u Zadru i na dubrovačkim crkvama s vremenom izvršene različite promjene. U Zadru je preostao pregradni zid trodijelnog svetišta prema lađi, ali otvor glavne apside zazidan je te je ispred njega prema lađi postavljen barokni oltar, a uklonjeni su i pregradni zidovi između apsida pa su preostali samo (kasnije produženi) vanjski zidovi bočnih apsida i zaključni zid glavne, središnje apside. Franjevačkoj crkvi u Dubrovniku središnja apside kasnije je produžena dodavanjem novog polukružnog završetka, dok je u dominikanskoj crkvi nakon uklanjanja trodijelnog svetišta i izgradnje novog u tlocrtu poligonalnog gotičkog svetišta, koje obuhvaća cijelu širinu crkve, u potpunosti zadržan zid izvornog svetišta prema lađi s tri vrlo lijepo, slično kao i u Puli, oblikovana gotička luka.⁷²

U crkvi sv. Frane u Zadru, koja je po vremenu gradnje najbliža požeškoj crkvi (posvećena je 1280.), lukovi nad otvorima nekadašnjih bočnih apsida su samo blago gotički zašiljeni, gotovo polukružni,⁷³ što ukazuje na mogućnost da su u Požegi također otvori trodijelnog svetišta mogli imati polukružne nadvoje. No dok su u Požegi zidovi bočnih apsida podebljani, smanjujući tako malo širinu njihovih nevelikih prostora, u Zadru, gdje je crkva za 2,5 metara šira, zidovi nekadašnjih bočnih apsida su tanji u odnosu na zidove lađe crkve (Sl. 12). Na dubrovačkim crkvama, koje također imaju veće širine lađe, a i dužinom lađa su veće od lađa crkava u Zadru i Puli,⁷⁴ debljina zidova i lađe i svetišta je jednaka, dok su u Puli bočne apside proširene tako da su njihovi zidovi pomaknuti u stranu iz osi zidova lađe za jednu širinu zida.⁷⁵ Isto arhitektonsko rješenje s pomakom vanjskih zidova bočnih apsida u stranu za jednu debljinu zida kao i u Puli posjedovala je najprije kasnije porušena

72 U arhitekturi novog, objedinjenog svetišta na spretnan i vrlo originalan način zadržana je funkcija bočnih apsida tako da su u arhitekturi novog poligonalnog završetka svetišta u osi bočnih kapela dodani samo polukružni završeci.

73 P. Vežić, 2018., 22.

74 Usporedni tlocrti sve četiri crkve u I. Fisković 2016., 59.

75 P. Marković 2014., 33-53.

dominikanska crkva u Koprju, a prisutno je i na franjevačkim crkvama u Koprju i Piranu.⁷⁶ To rješenje s pomakom za jednu širinu bočnih zidova trodijelnog svetišta imaju i dvije dominikanske crkve u dva provincijska grada u Umbriji (u Arezzu i Cortoni) pa se „istarsku grupu“ povezuje analogno s arhitekturom tih crkava.

Kad je riječ o zadarskoj crkvi sv. Frane, Pavuša Vežić ukazuje na postojanje rješenja s trodijelnim svetištem pred jedinstvenom lađom i na crkvama u Padovi (Eremitani is. Maria dei Servi) te na rani primjer u jednoj župnoj crkvi u Venetu (Monselice).⁷⁷ Da je pitanje nastanka i prihvaćanja ovog specifičnog arhitektonskog tipa propovjedničke crkve 13. stoljeća nedovoljno razjašnjeno, da možda ima više izvora formiranja tipa, potvrđuje i rana pojava istovrsnog arhitektonskog tipa propovjedničke jednobrodne crkve s tri apside na dominikanskoj crkvi Ugarske dominikanske provincije izgrađenoj u Požegi. U vrijeme kada je crkva nakon sredine stoljeća nastala u gradu koji je bio posjed kraljice Marije, njezina je arhitektura - po onome što znamo o ranoj arhitekturi dominikanskog reda u okvirima Ugarske provincije 13. stoljeća, a izgled niza važnih crkava, poput zagrebačke crkve sv. Nikole ostao je do danas nepoznat - bila iznimka u ujednačeno uspostavljenoj arhitektonskoj tipologiji jednostavnih ranih propovjedničkih crkava s jednom lađom te od nje užeg i nižeg svetišta kvadratnog tlocrta.

Ta je iznimka izravno povezana s budimskim središtem provincije u samostanu sv. Nikole, o čemu nedvojbeno svjedoči neobična istovjetna inačica tlocrta požeške i budimske crkve sa skošenim južnim zidom lađe. Da je

ona postojala i nešto ranije u arhitekturi moguće prve dominikanske crkve u Starom Budimu, u vrijeme osnutka provincije pod vodstvom dotadašnjeg priora samostana u Bologni, profesora bolonjskog sveučilišta i bliskog suradnika osnivača reda Dominika de Guzmanu Paulusa de Hungaria, odnosno dominikanaca koji su s njim pristigli iz bolonjske matice reda, ukazuju tek posredni arheološki tragovi. Pa ipak, već sama pojava jedne rane propovjedničke dvoranske crkve s trodijelnim svetištem potvrđuje talijansko porijeklo, odnosno ukazuje na to da arhitektonske ideje koje su dovele do formiranja najranije arhitekture reda u Ugarskoj nisu bile formirane samo na osnovi strogog pridržavanja općih odrednica o jednostavnosti građenja crkava, koje su jednako vrijedile i za dominikance i franjevce, nego da su neke od njih prvi ugarski dominikanci prenijeli i iz tradicije građenja, možda ovdje i iz same Bologne.

Arhitektura požeške dominikanske crkve sv. Marije pokazuje da su izvori složenog i specifičnog projektiranja naoko jednostavne dvoranske jednobrodne propovjedničke crkve nedvojbeno povezani s najranijom fazom nastanka dominikanske arhitekture Ugarske provincije reda propovjednika. Ako inačica sužavanja lađe požešku crkvu stavlja u zajednički krug s crkvama u novom i starom Budimu, a detalj arhitekture izvornog svetišta s većom debljinom bočnih zidova predstavlja element posebnosti njezine arhitekture, kojoj zasad ne nalazimo paralele, analiza geometrije projekta crkve otkriva vrlo sofisticiran pristup gradnji nove crkve, koji je morao izravno biti povezan s bolonjskom jezgrom formiranja teoloških i estetičkih načela novih propovjedničkih redova 13. stoljeća.

⁷⁶ Bočne apside pri tome su u svim crkvama „istarske grupe“ projektirane iz kvadrata, osim u Puli, gdje je središnja apsida određena adiranjem kvadrata, dok su bočne apside pravokutne, iako jednako izlaze iz linije bočnih zidova.

⁷⁷ P. Vežić, 2018., 23. s usporednim crtežima tlocrta analognih primjera, koji se navode prema disertaciji o pulskoj crkvi Atilija Krizmanića (P. Vežić, bilj. 21).

LITERATURA

- Adamček, Josip. Požega i Požeška županija u srednjem vijeku, Požega 1277-1977. Požega, 1977.
- Altmann, Julianna. Az óbudai és a budavári ferences templom és kolostor kutatásai, // Koldulórendi építészet a középkori Magyarországon, Budapest, 1994. Str. 137-153.
- Stanko, Andrić. Područje Požeške županije u srednjem vijeku // Raukarov zbornik: zbornik u čast Tomislava Raukara, Zagreb, 2005. Str. 225-244.
- Armanda, Ivan. Ugarski dominikanac Ivan de Buzad – biskup skradinski (1250. - 1266.) i nadbiskup splitski (1266. - 1213/94.) // Iz prošlosti Splita i okolice, Split, 2019. Str. 7-35.
- Assunto, Rozario. Die Theorie des Schönen im Mittelalter, Köln, 1963., cit. prema Assunto, Rozario. Teorija o lepom u srednjem veku, Beograd, 1975.
- Azinović-Bebek, Ana. Župna crkva sv. Marije Magdalene u Čazmi, magistrarski rad, Zagreb : Filozofski fakultet, 2007.
- Basić, Ivan. O pokušaju ujedinjenja zagrebačke i splitske crkve u XIII. stoljeću // Pro Tempore, 3(2006), str. 25-43.
- Basić, Ivan. Uloga zagrebačkoga biskupa Stjepana II. i hercega Kolomana u pokušaju crkvenog ujedinjenja hrvatskih zemalja 1240. - 1241. godine // III. kongres hrvatskih povjesničara. Split-Supetar, 1. - 5. listopada 2008. Program i sažeci izlaganja, Split, 2008. Str. 25-26.
- Belamarić, Josip. Prostorni i arhitektonski razvoj crkve i samostana sv. Dominika u Trogiru // Studije iz starije umjetnosti u Dalmaciji III, Split, 2020.
- Bertalan, Herta Vilmosne. Kutatások története Óbudán (1850-1975) = The History of the Investigation and Excavation Works on the Territory of the Medieval Óbuda (1850-1975) :Raskopki v Obude (srednevekovye) /1850-1975// A középkori ásatások Régiségei 24/1.(1976), 24/2, str. 31-42.
- Bertalan, H. – Altmann, J. Óbuda von XI-XIII. Jahrhundert. Óbuda im Spätmittelalter. // Budapest im Mittelalter. Braunschweig, 1991. Str. 187-198.
- Bertalan, Herta Vilmosne. Corradus “procurator operum domine regine... senioris”: Corradus mester Erzsébetkirályné építkezéseinek, építőműhelyének vezetője - Meister Corradus, der Leiter der Bauarbeiten und Bauwerkstatt von Königin Elisabeth // Budapest Régiségei 40(2007), str. 157-178.
- Biškup, Marijan. Summa de paenitentia Pavla Dalmatinca (oko 1190. - 1255.) // Croatia Christiana, 19(1995), 36.
- Budak, Neven. Babonić Stjepan // Hrvatski biografski leksikon, Zagreb, 1983, str. 305-306.
- Budak, Neven. Zagrebački biskup Stjepan II., suvremenik Tome Arhiđakona // Toma Arhiđakon i njegovo doba. Zbornik radova sa znanstvenog skupa održanog 25. - 27. rujna 2000. godine u Splitu, Split, 2004. Str. 153-158.
- Cepetići, Maja ; Peter Goss, Vladimir Peter. A Note on the Rose Window // Čazma and on the Presence of the Royal Workshops in Medieval Slavonia, Starohrvatska prosvjeta, III-37(2010), str. 183-191.
- Deanović, Ana. Biskupska kapela sv. Stjepana Prvomučenika, Zagreb, 1996.
- Dujmović, Danko ; Jukić, Vjekoslav. The “Koloman Renaissance” // North Western Croatia – An Unfinished Project, Starohrvatska prosvjeta, III-37(2010), str. 171-182.
- Entz, G. ; Csemegi, J. A Kapisztrán téri Mária Magdolna templom. // Budapest Műemlékei 1. Szerk. Horler Miklós. Bp. 1955. Str. 365-383.
- Fini, Marcello. Bologna sacra. Tutte le chiese in due millenni di storia, Bologna, 2007., str. 139-140 (Santa Maria della Presentazione o della Purificazione e di San Domenico).
- Fisković, Igor. Katalog graditeljstvo, 2 // Dominikanci u Hrvatskoj : katalog izložbe, Zagreb, 2008.
- Fisković, Igor. Prilozi poznavanju gotičkoga graditeljstva u Dubrovniku // Radovi Instituta za povijest umjetnosti 35(2011), str. 19-40.
- Fisković, Igor. Secundum morem patriae: identitet crkava propovjedničkih redova u jadranskoj Hrvatskoj, Zagreb, 2016.
- Fügedi, Erk. La formation des villes et les ordres mendiants en Hongrie, Annales 25e année, no 4 (numéro spécial Histoire et urbanisation), Paris, 1970. Str. 966-1002.
- Hafizović, Fazileta. Požeški sandžak i osmanska Slavonija, Zagreb – Slavonski Brod, 2016.
- Haris, Andrea. A vasvári domonkos kolostor építéstörténete, // Koldulórendi építészet a középkori Magyarországon, Budapest, 1994. Str. 197-235.
- Goss Vladimir Peter. Bishop Stjepan II and Herceg Koloman and the Beginnings of the Gothic in Croatia // Hortus Artium Medievalium, 13(2007), 1, str. 211-224.
- Gyürky, Katalin [Hollnè]. A budavári középkori domonkos kolostor területén végzett régészeti feltárás // Budapest Régiségei, 22(1971), str. 429-435.
- Gyürky, Katalin H. Az egykori budai domonkos kolostor (Műemlékeink), Budapest, 1976.
- Gyürky, Katalin H. Das mittelalterliche Dominikanerkloster in Buda. Budapest, 1981.
- Gyürky, Katalin H. A domonkos rend középkori kolostorai Budán // Koldulórendi építészet a középkori Magyarországon, OMK, Budapest 1994. Str. 121-135.
- Gyürky, Katalin H. A domonkosok középkori kolostorának feltárása Budán, The excavation of the medieval Dominican

- friary at Buda // Budapest Régiségei, 24(1976), 1, str. 371-379, 24(1976), 2, str. 92-93, Fontes Archeologici Hungariae, Budapest, 1981.
- Ivanišević, Milan. Andrija Aleši u Splitu 1448. godine // Kulturna baština, 7(1981), 11, 12.
- Janeš, Andrej. Nova istraživanja opatije Blažene Djevice Marije u Topuskom i njezini posjedi // Portal 9, str. 15-30.
- Kárpati, Gábor ; Székér, György. A pécsi ferences és domonkos kolostorok kutatása // Kolodulórendi építészet a középkori Magyarországon, Budapest, 1994. Str. 235-256.
- Kralovánszky, Alán. Koldulórendek Székesfehérvárott és Veszprem megyélem // Koldulórendi építészet a középkori Magyarországon, Budapest 1994. (tlocrt na str. 97).
- Krasić, Stjepan. Samostan dominikanaca u Požegi, Dubrovnik, 1973., rukopis u arhivu HRZ-a.
- Krasić, Stjepan. Crkva i samostan sv. Dominika u Trogiru // Prilozi povijesti umjetnosti u Dalmaciji 41(2008), str. 67-107.
- Krasić, Stjepan. Fr. Paulus Hungarus seu, ut alii volunt, Dalmata O. P. Jedna zanimljiva ličnost iz XII. st. // Prilozi za istraživanje hrvatske filozofske baštine, 4(1978), 7-8, str. 131-155.
- Langhamer, Josip. Kronologija crkve sv. Lovre u Požegi // Požeški zbornik, 2(1966).
- Lučić, Branko. Crkva sv. Lovre u Slav. Požegi 1963.-1973. // Vijesti muzealaca i konzervatora Hrvatske, 23(1974), 1-2, str. 63-64.
- Lučić, Branko. Da li je postojala benediktinska opatija sv. Petra u Slavonskoj Požegi, razmišljanja uz ostatke apside ispod svetišta crkve sv. Lovre u Slavonskoj Požegi // Muzeologija 19(1975), str. 28-30.
- Marković, Predrag. Crkva sv. Franje Asiškog u Puli – lokalno, regionalno i internacionalno // Razmjene umjetničkih iskustava u jadranskome bazenu // Zbornik XIV. Dana Cvita Fiskovića, Zagreb, 2014. Str. 33-53.
- Matijević Sokol, Mirjana. Prozopografska crtica o zagrebačkom biskupu Stjepanu II (1225. - 1247.) // Zbornik Nikše Stančića, Zagreb, 2011. Str. 55-64.
- Miletić, D. ; Fabris Valjato, M. Rekonstrukcija templarskog sloja župne crkve Uznesenja B. D. Marije u Gori // Portal 5(2014), str., 49-69.
- Moačanin, Nenad. Požega i Požeština u sklopu Osmanlijskog Carstva (1537 - 1691), Jastrebarsko, 1997.
- Oreb, Franko. Crkva i samostan sv. Dominika u Splitu // Prilozi povijesti umjetnosti u Dalmaciji 30(1990), str. 195-229.
- Oreb, Franko. Crkva i samostan sv. Dominika u Splitu. Split, 1999. Str. 11-38.
- Pfeifer, Nikolaus. Die ungarische Dominikanerprovinz von ihrer Gründung bis zur Tataren wüstung 1241-1242, Zürich, 1913.
- Pleše, Tajana ; Azinović-Bebek, Ana. Arheološka istraživanja župne crkve Marije Magdalene u Čazmi // Opuscula Archaeologica, 29(200), str. 287-304.
- Slišković, Slavko ; Štefulić, Dominik. Dominikanci u Dubičkom arhiđakonatu Zagrebačke biskupije, Dubički arhiđakonat u razvijenom srednjem vijeku i njegovi tragovi kroz kasnija stoljeća, Banja Luka, 2018. Str. 249-254.
- Sokač-Štimac, Dubravka. Arheološka iskapanja u Požeškoj kotlini // Četvrti znanstveni sabor Slavonije i Baranje, 1(1984).
- Srša, Ivan. Požega, Crkva sv. Lovre, Zagreb 2004.
- Stošić, Josip ; Stepinac, Davorin. Župna crkva sv. Marije Magdalene u Čazmi – spomenik kulture „O“ kategorije, elaborat Instituta za povijest umjetnosti, Zagreb 1991
- Stošić, Josip. Crkva sv. Marije Magdalene u Čazmi // Zbornik Čazma u prošlom mileniju, Zagreb, 2001.
- Sundt, Richard A. Mediocres domos et humiles habeant fratres nostri: Dominican Legislation on Architecture and Architectural Decoration in the 13th Century // Journal of the Society of Architectural Historians 46(1987), 4, str. 394-407.
- Szebeni, Andrea - Véghe András, A Budavári volthelyőrségi templom Budapest // Budapest Régiségei 35(2002), str. 427-456.
- Šanjek, Franjo. Dominikanci u Hrvatskoj: osam stoljeća zajedništva (13.-21. stoljeće) // Dominikanci u Hrvatskoj : katalog izložbe, Zagreb 2007.-2008.
- Štrk, Vjekoslav. O problemu vremena i mjesta ukopa slavenskog hercega Kolomana u Čazmi, Rusan 1(2006), str. 101-106.
- Uzelac, Zlatko. Sjeverni portal crkve sv. Dimitrija (sv. Duha) u Požegi // Radovi Instituta za povijest umjetnosti 19(1995), str. 7-19.
- Uzelac, Zlatko. Josip Kraljić, isusovački slikar i arhitekt 18. stoljeća (Pozzov učenik u Slavoniji?), str. 430-440 // Isusovci u Hrvata, zbornik radova Međunarodnog znanstvenog simpozija Isusovci na vjerskom, znanstvenom i kulturnom području u Hrvata, Zagreb, 1990.
- Uzelac, Zlatko ; Stepinac, Davorin. Konzervatorska studija povijesne jezgre Požege, Cjelina I Trg sv. Trojstva, Knj. II, Crkva sv. Lovre // Elaborat Instituta za povijest umjetnosti, Zagreb, 1994.
- Uzelac, Zlatko. Renesansni zidni tabernakul i nedovršena renesansna obnova i proširenje srednjovjekovne dominikanske crkve Blažene Djevice Marije u Požegi // Historia Possegana Novae Therae, Požega, 2018. Str. 33-62.

Veress, D. Csaba ; Gyula, Siklósi. Székesfehérvár, a királyok városa, Budapest, 1990.

Vežić, Pavuša. Sveti Frane u Zadru, arhitektura crkve i samostana u doba gotike i renesanse // *Ars Adriatica* 8(2018), str. 17-46.

Vukičević-Samaržija, Diana. Sakralna gotička arhitektura u Slavoniji, Zagreb 1986.

Vukičević-Samaržija, Diana. Dominikanci u kontinentalnoj Hrvatskoj (32-51), (Dominikanci u Požegi 56-57, Crkva sv. Lovre 501-502.) // *Dominikanci u Hrvatskoj : katalog izložbe*, Zagreb, 2007.-2008.

Vukičević-Samaržija, Diana ; Horvat-Levaj, Katarina ; Stepinac, Davorin. Velika, župna crkva sv. Augustina // *Elaborat Instituta za povijest umjetnosti*, Zagreb, 2013.

Zglav-Martinac, Helena. Dominikanski samostan sv. Katarine u Splitu, zaštitna arheološka istraživanja (2007. - 2008.) // *Kulturna baština* 36(2010), str. 113-150.

DOMINICAN CHURCH OF ST. MARY IN POŽEGA AND THE QUESTION OF THE ARCHITECTURAL ORIGINS OF THE EARLY 13TH CENTURY MENDICANT CHURCHES Belonging to Provinciae Hungaricae Ordinis Praedicatorum in Croatia

SUMMARY

The analysis of the nave floor plan of today's St. Lawrence church in Požega, which has an unusual deviation of its south wall, indicates that this deviation comes from a complex geometric construction of the project. This resulted in a floor plan that directly relates the church in Požega with the main church of the Hungarian Dominican Province in Buda. According to this, we can say with certainty that its construction took place in the middle of 1250s, shortly after the construction of the St. Nicholas church in Buda. This is associated with the rule of Queen Maria Lascarina, wife of King Béla IV, in Požega. Another detail of the nave's architecture, a thick part of the south wall and traces of the former transverse wall above the arch, indicates that the church was first built as a preaching hall with a three-part choir. This is the oldest example of this type of the early mendicant architecture. Four other examples come from the Croatian side of the Adriatic coast, built by the end of the 13th or at the beginning of the 14th century - one Dominican and two Franciscan churches in Dalmatia and one Franciscan church in Istria. The dimensions of the church are determined by the dimensions of the project square of 11.4 m, which defines the width and height of the nave. It is mentioned as the nave height value that was set

as a rule at the 1228 Chapter of the Order in Bologna. The same dimensions are found in the case of the nave width of the first phase of the oldest preserved Dominican church in Croatia, the St. Mary Magdalene church in Čazma. Built before 1242 as a ducal church, and later that year expanded to twice the original size as a royal construction, the Dominican church in Čazma as a typological model (with one nave in the form of a simple hall and a choir that has a square, that is short rectangular, floor plan), together with the dimensions of its basic floor plan formation, had the foremost influence on the formation of the basic Dominican order church type in the same province built in Dalmatia from the 13th century, first in Split, then in Zadar and Trogir. Later, it was established as the basic type, from the 14th to the 17th century for all Dominican and Franciscan churches along the Adriatic coast.

Keywords: mendicant architecture, Gothic single-nave three-apse churches, construction of floor plans with canonical rectangles, St. Lawrence church in Požega, St. Mary Magdalene church in Čazma, St. Margaret church in Split, Hungarian Dominican Province, Queen Maria Lascarina.