

Ivan Mirnik

Arheološki muzej u Zagrebu  
Trg Nikole Šubića Zrinskog 19  
HR-10000 ZAGREB

## GENEALOŠKE BILJEŠKE MIJATA SABLJARA O NJEGOVOJ OBITELJI

UDK 943.9.95 (439.24)

Izvorni znanstveni rad

*Pisac prenosi genealoške i biografske podatke Mijata Sabljara (\*1790 +1865), jednog od najzaslužnijih muzejskih kustosa u Hrvatskoj uopće, o njegovoj obitelji. Rukopisi se čuvaju u Arhivu Hrvatske akademije znanosti i umjetnosti u Zagrebu, a u arhivu Arheološkog muzeja u Zagrebu postoje u prijepisu kojeg je sačinio Josip Brunšmid, jedan od Sabljarovih nasljednika*

Tijekom jeseni 1885. god. posmrtni ostaci starih hrvatskih preporoditelja-tzv. iliraca - preneseni su s prastarih, skučenih skromnih, ali vrlo slikovitih zagrebačkih groblja sv. Jurja i sv. Roka u prvu južnu arkadu, odnosno paviljon, novog veličanstvenog i osobito prostrano koncipiranoga groblja na Mirogoju. Bile su to kosti Ljudevita Gaja, Stanka Vraza, Živka Vukasovića, Vjekoslava Babukića, Frana Kurelca, Vatroslava Lisinskog, Dragutina Seljana i Dimitrije Demetera.<sup>1</sup> Nekoliko iliraca, umrlih poslije 1885. god., također je položeno u istu grobnicu.

Kako to Dragutin Hire (\*Zagreb, 6.IV.1853. †21.V.1921.) s tugom u srcu spominje, mora da su tom prigodom, posve slučajno, posve zaboravili na jednog velikog, ali tihog i skromnog čovjeka: na muzejskog kustosa i ravnatelja, na cesarskog i kraljevskog majora u miru Mijata Sabljara. Kad je umro 21. prosinca 1865. god., prirediše mu 23. istog mjeseca harni Zagrepčani velik i sjajan sprovod. Pokopan je u 3 ure popodne na Rokovu groblju, nedaleko od nesretnog skladatelja Vatroslava Lisinskog, uz puščane salve i nazočnost cijele satnije vojnika.<sup>2</sup> I veliki ljudi su mu tada pisali nekrologe.<sup>3</sup> Nakon dvadesetak godina samo nekolicina građana je još znala za njegov grob. Među njima bio je i Dragutin Hire, koji ga je upoznao još kao dječčačić, posjećivao ga u Narodnome muzeju i divio mu se.<sup>4</sup> Kako Hire piše: *A danas? Danas ostao je taj muž bez groba i križa. Drač i korov pokriše ono tlo, pod kojim leže trudne i izmučene kosti Mijata Sabljara.*<sup>5</sup>

Tko je uopće bio Mijat Sabljar? U Zagrebu nema ni ulice ni trga nazvanog po njemu. Možemo pretpostaviti da ni Dubičani, čiji je sugrađanin bio rođenjem, nikad nisu čuli za njega. Danas tek nekoli-

i K. KOSTIĆ - V. MALEKOVIĆ - S. VEREŠ. *Mirogoj Zagreb*. Zagreb, 1974: 19, 72; I. TRČAK. *Mirogoj. Kulturno-povijesni vodič*. Zagreb, 1987: 49, 68-72.

21. KUKUUEVIĆ-SAKCINSKI. Mihajlo Sabljar (životopisna crta). *Domobran*, 2/1865: 294; V. JAGIĆ. +Mijo Sabljar. *Pozor*, 1865: 34, 35, 36; 1866: 40.

31. KUKULJEVIĆ SAKCINSKI 1865: 294.

4, D. MRČ Spomen listak Mijatu Sabljaru y enac 896:

51

8/1900 13-379-382 SaWjar logra fske 1 ^ ^ osvjeta,

cina stručnjaka zagrebačkih i riječkih muzeja, te konzervatora, ili povjesničara može na to pitanje odgovoriti bez teškoće. Kako god bilo, riječ je o osobi, koja je u svoje vrijeme, u jednoj državi s površinom od 622.328,8 četvornih kilometara, što je iznosilo šesnaesti dio Europe (po broju stanovništva osmi), bila dovoljno poznata i zaslužna daje marljivi erudit Constant Wurzbach uvrsti u svoj odlično zamišljeni, vanredno sustavni biografski leksikon Austrijske carevine.<sup>6</sup> Uopće bi bilo vrijedno i zanimljivo pobrojati sve glasovite Hrvate zastupljene u tom leksikonu. O Sabljaru piše Johann Svoboda u svojoj monografiji 0 Terezijanskoj vojnoj akademiji u Bečkom Novom Gradu sljedeće: *Michael Sabliar. Sohn eines Fdhnrichs geb. zu Dubica in der Militärgrenze 5. VI 1790. eingetreten 6. Nov. 1799, wurde bei der Ausmusterung Fahnrich beim 2. Banal-Grenz-Inf.-Reg. Nr. 11, 13. Sept. 1813 Lieut., 1. Nov. d. J. zum 1. Banal-Grenz-Inf.-Reg. Nr. 10 transf., 1. Juni 1822 Oberlieut., 1. Nov. 1827 Bau-Hauptm. beim Liccaner Grenz-Inf.-Reg. Nr. 1. 1. Febr. 1841 als Major pens. und starb 21. Dec. 1865 zu Agram.*<sup>7</sup> Epigrafskim materijalom koji je sabrao Sabljara obilato se služio povjesničar i najveći njemački epigrafičar Theodor Mommsen (\*Garding, Šleska, 30.XI. 1817. +Charlottenburg/Berlin, 1.XI. 1903.) u 3. knjizi svoga kapitalnog djela *Corpus inscriptionum latinarum*.<sup>8</sup> Kad je on 1858. god. posjetio Zagreb, Sabljara mu je sve svoje bilješke nesebično dao na raspolaganje. Kako Mommsen kaže: *L. Antonius (sic! - možda gaje zamijenio s njegovim bratom Antunom) Sabliar stipendiis emeritis praefectus musei Agramensis ut alias regiones ita etiam Dalmatiam universam a. 1849 peragravit, ut ibi exploraret res antiquas, quae quae sic reperit ea omnia optimajide delineata dono mihi obtulit iterfacientiper Croatiam a. 1858. Ab eodem viro plura habuerunt Neugebauer<sup>9</sup> et quipraesunt insituto Romano.*<sup>10</sup>

Sabljarov su rad osobito cijenili njegovi nasljednici u Muzeju Don Šime Ljubić (\*Starigrad na Hvaru, 24.V. 1822. +19.X.1896.), Josip Brunšmid (\*Vinkovci, 10.II. 1858. +Zagreb, 29.X. 1929.) i Viktor Hoffiller (»Vinkovci, 19.II. 1877. +Zagreb, 17.I. 1854.). Šime Ljubić, po svom karakteru ne baš osobito umiljata osoba, o Sabljaru piše kao o *umiljatom starcu*.<sup>11</sup> Sabljara je cijenio i Josip Matasović.<sup>12</sup> 1 Emilij pl. Laszovski Szeliga piše o braći Matiji, Mijatu i Vinku Sabljaru u svojim *Znamenitim i zaslužnim Hrvatima*, knjizi tiskanoj u povodu tisućite obljetnice Hrvatskoga kraljevstva.<sup>13</sup> Mijata Sabljara spominje i Stanoje Stanojević.<sup>14</sup> Početkom rata 1991. god. Sabljaru je posvećen jedan broj časopisa *Muzeologija* s nekoliko priloga.<sup>15</sup> Tom je prigodom ponovno objelodanjen jedan dio važnijih Sabljarovih tekstova. Uvrštenje i u staru<sup>16</sup> i novu Enciklopediju hrvatske umjetnosti, sa člankom Višnje Flego.<sup>17</sup> Kad se 1996. god. slavio jubilej triju zagrebačkih muzeja, nezaobilazna ličnost bio je Mijat Sabljara, te se posvuda spominje.<sup>18</sup>

f> C. WURZBACH. *Biographisches Lexicon des Kaiserthumes Österreich*, 28. Wien, 1876: 12.

<sup>7</sup> J. SVOBODA. *Die Theresianische Militärs-Akademie zu Wiener-Neustadt und ihre Zöglinge von der Gründung der Anstalt bis auf unsere Tage*, I-II. Wien, 1894: 365: "Mihael Sabliar. Sinjednog zastavnika, rođen u Dubici, u Vojnoj granici, 5.V.1790. Ušao 6. studenog 1799., prigodom napuštanja (akademije) zastavnik kod 2. banske graničarske pješačke pukovnije br. 11.; 13. rujna 1813. potporučnik, 1. studenog iste godine premješten u 1. bansku graničarsku pješačku pukovniju br. 10; 1. lipnja 1822 poručnik; 1. studenog 1827 građevinski kapetan kod Ličke graničarske pješačke pukovnije br. 1, 1. veljače 1941. umirovljen kao major i umro u Zagrebu 21. prosinca 1865."

<sup>8</sup> T. MOMMSEN. *Corpus inscriptionum latinarum. Inscriptiones Asiae, provinciarum Europae graecarum, Illyrici latinae*, III. Berolini, 1873. (=CIL)

<sup>9</sup> J.F. NEUGEBAUR. *Die Sud-Slaven und deren Länder in Beziehung auf Geschichte, Cultur und Verfassung*. Leipzig, 1851: 120,228.

10 T. MOMMSEN 1873: 279.

<sup>11</sup> Š. LJUBIĆ. Narodni zemaljski muzej u Zagrebu. *Viestnik Narodnoga zemaljskoga muzeja u Zagrebu za godinu 1870* (1871): 11.

12 J. MATASOVIĆ. Stari i starinarski Zagreb, *NarStar*, 1/1922: 1-16.

13 E. LAZSOWSKI. *Znameniti i zaslužni Hrvati*. Zagreb, 1925:234

"> S. STANOJEVIĆ, Narodna enciklopedija, Vol. IV, Zagreb, 1928, pp.1-2.

15 *Muzeologija*, 28, 1990.

<sup>16</sup> *Enciklopedija likovnih umjetnosti*, 2. Zagreb, 1966:148.

<sup>17</sup> Enciklopedija hrvatske umjetnosti, 2, Zagreb, 1996:204-205.

i« *Muzeopis 1846-1996*. Zagreb, 1996.

Mijat (Mihael, Mijo, Mihajlo) Sabljar rodio se u Dubici 5. svibnja 1790. Otac mu je bio Ilija Sabljar (\*Dubica, 16. VII.1757. +5.X.1815.), isprva obični vojnik, a poslije pisar Dubičke satnije, a majka Magdalena (Manda) Šep (\*1.1. 1761. +7.X. 1815.). Imali su dvanaestero djece: šest sinova i šest kćeri. O tom ranijem razdoblju Sabljarova života možemo čitati u neobično prisno napisanom fragmentu autobiografije koju je napisao početkom šezdesetih godina 19. st.<sup>19</sup> Mijat je pučku školu pohađao u Dubici, a poslije se od 1799. do 1809. god. školovao u Bečkom Novom Gradu u glasovitoj Terezijanskoj vojnoj akademiji. Tamo se već otkriva njegova ljubav prema knjizi. Već 1809. god. sudjeluje u ratovima s Napoleonom I, a neposredno nakon Bečkog mira zatekao se na područjima koja je okupirala francusku vlast. God. 1813. vraća se sa svojim bataljonom pod austrijsko zapovjedništvo i ratuje po Italiji. Između 1814. i 1816. god. nalazi se sa svojom jedinicom u Dalmaciji, poslije služi u Kordonu, 1819. god. u okolici Trsta, god. 1821. u Glini, a od 1827. god. u Lici, gdje se razvija njegova ljubav prema starinama i gdje on počinje sabirati: *Znanstvu starinah meje od mladosti zanimalo ali sam njih tekar u Liki počeo skupljati, kad sam čuo da iz starih mačevah ribeže i čavle kuju, a miedene i srebrne u Zadru prodaju, a prije nego njih tamo nose pokvare.*<sup>20</sup> U austrijskom vojnom šematizmu za 1823. god. Mijat Sabljar se vodi kao poručnik 10. banske graničarske pješake pukovnije, stacionirane u Glini.<sup>21</sup> U mirovinu je pošao 1840. god sa činom majora. Tek tada su se punim izrazom očitovale njegove sabiračke i muzealne sposobnosti. God. 1842. postaje, doduše na kraće vrijeme, čuvarem velikog i vrijednog muzeja grofa Lavala Nugenta od Westmeatha (\*Ballynacor, Irska, 3.XI. 1777. +Bosiljevo, 22.VIII. 1862.) na Trsatu.<sup>22</sup> Istodobno se, zajedno sa svojom braćom Matijom i Antunom zalaže za što hitnije osnivanje Narodnog muzeja u Zagrebu. God. 1843. vidimo ga u Zagrebu, u Narodnome muzeju, osnovanom 1836. god. Prvi mu je zadatak bilo sređivanje numizmatičke građe, koja se darovima rodoljuba sabrala u Narodnoj (Ilirskoj) čitaonici, a njoj je pridodao i svoju vlastitu zbirke. Uopće nema ni u Arheološkomu muzeju, Hrvatskom povijesnome muzeju, a ni u Hrvatskom prirodoslovnome muzeju ni jedne zbirke kojoj Sabljar nije bio osnivačem, ili barem najvećim darovateljem u njihovim počecima.<sup>23</sup> S nešto novca Hrvatske vlade u kesi, Sabljar putuje 1852. i 1853/54. godine po Dalmaciji i za muzej sabire starine, knjige i prirodne rijetkosti. O tom putu on Društvu za povjestnicu jugoslavensku podnosi izvješće.<sup>24</sup> Valja spomenuti da je upravo on, zajedno s Ivanom pl. Kukuljevićem-Sakcinskim, Vjekoslavom Babukićem, Mirkom Bogovićem, Nikolom Vakanovićem, Dragutinom Rakovcem i Ferdom Žerjavićem i osnovao to društvo,<sup>25</sup> pokrovitelj kojeg je tada bio hrvatski ban barun Josip Mačić Bužimski, a koje i danas postoji (od 1878. god.) kao Hrvatsko arheološko društvo. Zbog neslaganja s Ljudevitom pl. Farkašom Vukotinovićem Sabljar je 1855. god. napustio Zagreb, ali se nakon Vukotinovićeve imenovanja za velikog župana križevačkog vratio natrag u Narodni muzej, gdje je pokušao vratiti red u zbirke, osobito u numizmatičkoj.<sup>26</sup> Do smrti predano radi na obogaćivanju muzeja: *Sabljar istroši za ovog drugog ravnjanja nar. muzeja, može se reći slobodno, i ono malo ostavših muftzičkih sila na uređivanje ipomnoženje sbiraka. Koliko je on truda u tom uložio, jasan su dokaz obširni katalogi, kojeje u muzeju ostavio...*<sup>27</sup>

Putujući po Hrvatskoj, Sabljar, kao neobično vješt crtač, smjesta bilježi i skicira crteže svega zanimljivoga što vidi. Po danu skicira u bilježnicama olovkom, a navečer u svratištu, uz svijeću, on

<sup>19</sup> M. SABLJAR. Fragment autobiografije. *Muzeologija*, 28, 1990: 64-71.

<sup>20</sup> M. SABLJAR 1990:70.

<sup>21</sup> s.v. Michael Sabliar - *Militär-Schematismus des Österreichischen Kaiserthumes*. Wien, 1823: 239.

<sup>22</sup> I. ŽIC. Museum Nugent. *Muzeologija*, 28, 1990: 18-25.

<sup>23</sup> M. VUKMIR. Tko je utemeljitelj Hrvatskih narodnih muzeja. *Muzeji*, 9, 1954: 121-22.

<sup>24</sup> M. SABLJAR. Izvjestje odbornika društva g. c.k. majora Mihalja Sabljara o uspjehu svoga putovanja po Dalmaciji g<sup>o</sup>d. 1853. i 1854. *Arkiv*, 3/1854: 339-342.

<sup>25</sup> Poziv u društvo za Jugoslavensku povjestnicu. U *Zagrebu dne 5. svibnja 1850. Narodne novine*, 16/1850, 126: 366-369.

<sup>26</sup> I- RENGJEO. Stariji hrvatski numizmatičari. *Numizmatika*, 5, 1953: 68-69; M. DESPOT. Iz prošlosti Narodnog muzeja. *KKMif*, 4/1955, 2: 53-54.

<sup>27</sup> Š. LJUBIĆ 1870 (1871): 13.

izvlači sve u crnoj tinti. Sabljarove bilježnice su neprocjenjive vrijednosti za svakog arheologa, povjesničara umjetnosti i konzervatora.<sup>28</sup> Što je osim tih teka i nebrojenih muzejskih predmeta ostalo od Sabljara?

Postoji njegov portret, rad Jakoba Stagera s polovine četrdesetih godina 19. st.<sup>29</sup> Na njemu vidimo poprsje gospodina u zrelim godinama, s kratkom i gustom prosjedom kosom, s prosjedim brcima, u crnom građanskom odijelu, s bijelom košuljom, visokim ovratnikom i crnom kravatom, a na prsluku se ispod kaputa vidi dugi zlatni lanac za uru. Premda su glava i poprsje postavljeni malo nalijevo, pogled mu je usmjeren prema dolje na desnu stranu. Na rubu platna slijeva postavljena je neka lijepo u kožu uvezana knjiga. Osim tog portreta postoji vrlo opsežna i vrijedna arhivska građa, raspršena po zagrebačkim ustanovama, a to su Arhiv Hrvatske akademije znanosti i umjetnosti, Arheološki muzej, Hrvatski povijesni muzej, te Državni konzervatorski zavod. To su različiti rukopisi, inventarski arci, popisi, topografske kartoteke, razna pisma,<sup>30</sup> ceduljice, dopisi, izvješća, skice i si., sastavljeni na hrvatskom i njemačkom jeziku (goticom). Među Sabljarovim spisima u Arhivu Hrvatske akademije znanosti i umjetnosti nalazi se fragment autobiografije te nekoliko posebno zanimljivih papira s bilješkama o obitelji Sabljar. Njima ćemo se posvetiti na ovome mjestu. Dio Sabljarovih spisa iz tog arhiva točno je prepisao i precrtao početkom 20. st. veliki hrvatski arheolog njemačkoga prezimena Josip Brunšmid, te se ti prijepisi čuvaju u pismohrani Arheološkog muzeja u Zagrebu. I Sabljarove genealoške bilješke, kao i rukopis objelodanjenog članka o upropaštavanju hrvatske povijesne baštine<sup>31</sup> nalaze se među tim materijalom. Na latinском su i njemačkom jeziku, na latinici i gotici.

Iz postojeći spisa razvidno je daje obitelj Sabljar,<sup>32</sup> koja nas na ovome mjestu zanima, izumrla u muškom koljenu s Karlom Sabljarom, sinom Matije, jednog od Mijatove braće, koji je umro još za Mijatova života. Postoji mogućnost da i danas žive potomci po ženskoj lozi. Tu su tri rodoslovna stabla:<sup>33</sup> jedno počinje s Matom Sabljarom, drugo, kraće, odnosi se na obitelj Jurkić (jedna baka Mijata Sabljara bila je Manda, odn. Magdalena rođena Jurkić), a treće, najkraće, navodi braću Mijatove majke Mande, Magdalene rođene Šep (Šep). K tomu postoje i popisi članova njegove obitelji, kao i jedan koncept u olovci. Mato Sabljar, djed Mijatov, imao je s Mandom Jurkić troje djece, Ivu, Iliju i Oršulu. Ilija je pak s Mandom Šep izrodio dvanaestero djece, od toga šest kćeri i šest sinova. U popisu članova obitelji navode se sva djeca, dok su u rodoslovno stablo ucrtana samo petorica (Mare, Mato, Anton, Mijo i Vince), stoga što su druga živjela vrlo kratko. Tako su djevojčice Ivana (Johanna) i Barbara starija umrle 28. siječnja, odnosno 22. kolovoza 1785. godine. Sestrice Barbara mlađa i Elizabeta umrle su, najvjerojatnije od neke dječje bolesti, u razmaku od nekoliko dana: Barbara 26. ožujka, a Ivana 30. ožujka 1801. godine Najmlađi brat Karlo (Carl) preminuo je 20. siječnja 1814., a predzadni po redu, Stjepan 18. rujna 1815. Otac Ilija preminuo je iste 1815. god. 5. listopada, a dva dana kasnije (7. listopada 1815.) i majka Manda. Velika je šteta što Mijat Sabljar nije svoja zapamćenja nastavio i završio, te bismo tako došli do mnogih drugih zanimljivih podataka.

U hrvatskoj se literaturi osim najzaslužnijeg, Mijata Sabljara, spominju još trojica njegove braće: Matija (Mato), Antun (Anton) i Vinko (Vince). I Matija (\*Dubica, 22. veljače 1786. +Zagreb, 1861.)<sup>34</sup>

<sup>28</sup> I. MIRNIK. Prve hidroarheološke zabilješke kod nas. *More*, 15/1972,3: 13; Mijat Sabljar u Solinu i Vranjicu god.1854. (Summary:) Mijat Sabljar at Solin and Vranjic in 1854. *V.A.H.D.*, 75/1981: 209-240.

<sup>29</sup> Hrvatski povijesni muzej u Zagreb, vel. 53x71 cm. M. SCHNEIDER. *Portreti 1800-1870*, Zagreb, 1973: 15, dodatak br. 311; *Hrvatski narodni preporod 1790-1848*. Zagreb, 1985: 246, br. 1047; *Muzeologija*, 28, 1990: 13.

<sup>30</sup> usp. npr.: A. KALAC. Neka pisma Volčiću. *Hrvatska škola*, 1916: 136-159 (objelodanjeno pismo Mijata Sabljara od26.VI. 1864).

<sup>31</sup> M. SABLJAR. Mane koje smetaju razvitku književnosti i sačuvanju umjetnostih te starinskih predmetih. *Danica ilirska*, 18/1864,1: 3-6; 2: 13-14; 3: 19-20.

<sup>32</sup> Petar ŠIMUNOVIĆ. *Hrvatska prezimena podrijetlo, značenje, raspostranjenost*. Zagreb, 1995:16.

<sup>33</sup> Arhiv Hrvatske akademije znanosti i umjetnosti u Zagrebu, sign. XV 12/1113.

<sup>34</sup> E. LAZSOWSKI 1925:234.

služio je u prvo u graničarskoj vojsci. Neko je vrijeme bio kapetanom-potporučnikom u 48. ugarskoj pješačkoj pukovnici u Sopronu (Ödenburg),<sup>35</sup> a kao kapetan je više godina bio zapovjednikom austrijske posade u Vicenzi,<sup>36</sup> kako to kaže i Sabljaraova bilješka. Kad je umirovljen, preselio se na svoje imanje Goljak kod Podsuseda. I on je, kao i njegov brat Mijat, naveliko darivao Narodni muzej. Jednako tako je za Narodni muzej zaslužan Antun Sabljara, koji je kao i Mijat bio umirovljen kao začasni major (\*Dubica, 17. srpanj 1788. +?).<sup>37</sup> Služio je u 16. sedmogradskoj graničarskoj pješačkoj pukovnici u Orlatu.<sup>38</sup> Vinko Sabljara (\*30. lipnja 1796. +?)<sup>39</sup> je kao kadet u 31. sedmogradskoj pješačkoj pukovnici u Sibiu (Nagy Szeben; Hermannstadt) bio dodijeljen mjerničkim ekipama za katastralnu izmjeru Hrvatskog primorja i Dalmacije,<sup>40</sup> a umirovljen je kao vrhovni nadzornik financijske straže. On je pisac rijetkog i danas još vrlo korisnog djela *Miestopisni rječnik kraljevinah Dalmacie Hervatske i Slavonije. Orts-Lexikon der Königreiche Dalmatien, Kroatien und Slavonien* tiskanog u Zagrebu 1866. god. Taje knjiga nastajala tijekom više desetljeća u vrijeme njegovih obilazaka Hrvatske. I Mijat Sabljara nam je ostavio opsežne topografske kartoteke. Vinko Sabljara objelodanio je ijedan povijesni članak o turskim napadima na tvrđi grad Zrinskih - Gvozdansko.<sup>41</sup> U braku s Anom Josa imao je dvije kćerke, Albertinu i Herminu.

U austrijskoj vojsci služio je i Mijatov jednako star bratić Nikola Sabljara (\*7. srpnja 1790. +?), mlađi sin Ive i Oršule Terninić, i to u 34. ugarskoj pješačkoj pukovnici u Košicama (Kassa; Caschau, Kaschau), najprije kao zastavnik,<sup>42</sup> a postigao je i čin kapetana.<sup>43</sup>

Prvo rodoslovno stablo (Slika 1) s pet generacija donosi nam sljedeće osobe:

(1.) *Mato Sabljara, Gemahlin Manda Jurkić +12 July 1793*

(2.1.) *Ivo Gemahlin Oršula Terninić*

(2.2.) *Illia Gemahlin Manda Šep*

(2.3.) *Oršula verheirathet an Ivica Bogić*

(2.1.1.) *Jela verheirathet an Jakovljević*

(2.1.2.) *Mato Platzhauptmann in Vizenza 0*

(2.1.3.) *Mare verheirathet an Ivo Pilaković*

(2.1.4.) *Kata verheirathet an Pavo Pavlović in Jasenovac*

(2.1.5.) *Nikola, Hauptmann bei Benzur +<sup>44</sup>*

(2.2.1.) *Mare verheirathet an Ivo Janković*

(2.2.2.) *Mato verheirathet mit Friderika (Kitti) v. Mihailović*

(2.2.3.) *Anton Hauptmann 0*

(2.2.4.) *Mijo*

(2.2.5.) *Vince verheirathet mit Anna Josa*

(2.3.1.) *Mare verheirathet an Mijo Mišković*

<sup>35</sup> *Militär-Schematismus des Österreichischen Kaiserthumes*. Wien, 1823:190.

<sup>36</sup> *Militär-Schematismus des Österreichischen Kaiserthumes*. Wien, 1843: 78; 1844: 78; 1845: 79; 1847: 79.

<sup>37</sup> s.v. Sabljara Matija: E. LAZSOWSKI 1925: 234.,

<sup>38</sup> *Militär-Schematismus des Österreichischen Kaiserthumes*. Wien, 1823:250.

<sup>39</sup> E. LAZSOWSKI 1925: 234.

<sup>40</sup> *Militär-Schematismus des Österreichischen Kaiserthumes*. Wien, 1823:157.

<sup>41</sup> V. SABLJAR. Gvozdanski grad. Dragoljub, 2/1868, 45:713-714.

<sup>42</sup> *Militär-Schematismus des Österreichischen Kaiserthumes*. Wien, 1823:163.

<sup>43</sup> *Militär-Schematismus des Österreichischen Kaiserthumes*. Wien, 1843:171; 1844: 171; 1845: 176; 1847:176.

<sup>44</sup> Posjednik 34. ugarske pješačke pukovnije u Košicama bio je od 1841. god. podmaršal (Feldmarschall-Lieutenant) Joseph v. Benzur.

- (2.1.1.1.) *Ivica* (Jakovljević)
- (2.1.1.2.) *Kaića* (Jakovljević) *verheirathet an Cicak*
- (2.1.3.1.) *Šžmo* (Pilaković)
- (2.1.3.2.) *David* (Pilaković)
- (2.1.3.3.) *Pavo* (Pilaković)
- (2.1.3.4.) *Jakob* (Pilaković)
- (2.2.1.1.) *£ ata* (Janković)
- (2.2.1.2.) *Jw/a* (Janković)
- (2.2.1.3.) *Stipo* (Janković)
- (2.2.2.1.) *Carl+* (Sabljar)
- (2.2.5.1.) *Albertine* (Sabljar)
- (2.2.5.2.) *Hermine* (Sabljar)
- (2.3.1.1.) *Vera* (Mišković) *verheirathet*
  - 1. *mit Matko Bunjevac Schulgehilf*
  - 2. *mit Pava Savić aus Velešnja*
  - 3. *mit Josa Kristić aus Zrin*
- (1.3.1.1.) *Mato* (Mišković) *Lieutenant bei Wilhelm von Niedel. (anden)*
- (1.3.1.2.) *Tonka verheirathet an Casimir Šarapović*
- (2.1.3.1.1.) *Ika* (Pilaković)
- (2.1.3.1.2.) *Mato* (Pilaković)
- (2.1.3.1.3.) *Mijo* (Pilaković)
- (2.3.1.1.1.) *Joso aus der 1. Ehe* (Bunjevac)
- (2.3.1.1.1.) *Kata aus der 2. Ehe* (Savić)
- (2.3.1.3.1.) *Teresia+* (Šarapović)
- (2.3.1.3.2.) *Kata* (Šarapović)

Drugo rodoslovno stablo (Slika 2) pokriva tri generacije obitelji Jurkić, budući daje baka Mijata Sabljara bila Manda Jurkić:

- (1.) *Martin Jurkić Bruder der Manda Jurkić verehelicht an Ilia Sabljar*
- (2.1.) *Theresia vulgo Lipa verheirathet an Mato Šipus in Jasenovac*
- (2.2.) *Barka verheirathet an Juro Cicak in Jasenovac*
- (2.3.) *Kata verheirathet an Štefan ...*
- (2.3.1.) *Pepica lebt als ...*

Treće, najkraće obiteljsko stablo (Slika 3) govori nam o braći Mande Šep, majke Mijatove:

Gesctrvister der Mutter

- (1.) *Pavo (Šep)*
- (2.) *Manda Šep*
- (3.) *Ika verehelicht an Vugić aus Alt Gradiška (Unter Varoš)*
- (3.1.) *Vinko (Vugić)*

Skicu za obiteljsko stablo znatno upotpunjuju dva popisa članova obitelji Sabljar:

Elias Sabljar geb. 16. July 1757 +5.Xb.1815	Copulirt 24. Jänner 1780
Magdal. Šep	" 1. Jänner 1761 + 7 Xb. 1816
Maria	" 24 Jänner 1781
Johanna	" 22 Juny 1782 + 28 Jänner 1785
Barbara	" 2 May 1784 + 22t 8b 1785
Mathias	" 22 Febr. 1786
Anton	" H J u n y 1788
Michael	" 5 May 1790
Anna	" 4 Jänner 1793 + 9. April 1824
Barbara	" 3t. 9b 1794 +30t. März 1801
Elisabet	" 28. 8b. 1796 + 26. März 1801
Vinzenz	" 30. Juny 1798
Stephan	" 17 August 1801 + 18. 9b 1815
Carl	" 17. 8b 1803 + 20t. Jänner 1814.

Kod drugoga popisa ne možemo se potpuno snaći, ali je najvjerojatnije riječ i o bratićima Ilije Sabljara. Tako se spominju još dvojica imenom Matija Sabljar, još jedan Nikola (najvjerojatnije sin Ive Sabljara i Oršule Terninić), Ana, žena nekog drugog Ive Sabljara, itd., a na kraju se spominje i Mijatova baka:

Mathias Sabljar der ältere	geb. 18. Jänner 1778
Nicolaus	" 7. 7b. 1790
AnnaGemahlin des Ivo	Sabljar + 7. Febr. 1785
Georg Sohn " "	" + 13 Mai "
Maria Sabljar	+ 2. März 1784 80 Jahr alt.
Mathias	+ 17. März 1790. 24 Jahr alt.
Magdalena	+12 Juli 1793 75 Jahr alt unsere GroBmutter.

Vrlo zanimljiv je i popis godina vojničke službe i napredovanja Mijatova oca Ilije Sabljara, kao i ratova u kojima je sudjelovao:

*Dienstjahre des Elias Szabljjar*

			Jahr	Mon	Ti <sup>a</sup> ge
den	1 May 1777	zum Gem(einen) assentirt und so gedient	3	3	-
"	1.Aug. 1779	" Gefreitenbefördert	"	8	6 -
"	1 Febr. 1788	" Corp(oral) "	"	-	1 -
"	1 März	" Feldwebel "	"	8	11 -
"	1 Febr. 1797	" Fähnrich "	"	3	3 23
"	24 May 1800	" U(nter). Lieut(enant).	"	9	3 23
"	1. 7b. 1809	O(ber). Lieut(enant).	"	-	4 -
		Summa	23.	8.	-

Slijedi popis ratova u kojima se Ilija Sabljar borio:

Campagnen

1778

1779

1788

1797

1799

1800

1805

1809

Zus(ammen) 8 Camp(agnen).

#### MIJAT SABLJAR'S GENEALOGICAL NOTES CONCERNING HIS FAMILY SUMMARY

The author presents genealogical notes and trees by Mijat Sabljar (1790 -1865), one of the founders of the Croatian National Museum in Zagreb, related to his family. The original manuscripts are in the Archives of the Croatian Academy of Science and Arts, and copies, made by Josip Brunšmid, one of Sabljar's successors, in the archives of the Zagreb Archaeological Museum.

The last male off-spring of Sabljar family was Karlo Sabljar, the son of Matija, one of Mijat's brothers, who died during Mijat's lifetime. There is a possibility that there are descendants by the female line. There are three family trees: one begins with Mato Sabljar, the second and smaller one is related to the Jurkić family (one grandmother of Mijat Sabljar was Manda or Magdalena née Jurkić), while the third and the shortest records the brothers of Mijat's mother Manda or Magdalena née Šep (Šép). In addition there are lists of various family members.

Mijat (Mihael, Mijo, Mihajlo) Sabljar was born at Dubica on 5 May 1790. His father was Ilija Sabljar (Dubica, 16 July 1757 - 5 October 1815), who was at first a soldier, later clerk in the Dubica Company, and his mother Magdalena (Manda) Šep (1 January 1761 - 7 October 1815). The family consisted of twelve children, six sons and six daughters. Details about these early days of Mijat Sabljar are recorded in the charmingly written autobiographical fragment which he wrote at the beginning of the sixties of the 19th c. Sabljar attended primary school in Dubica, and continued his schooling between 1799 and 1809 in Wienerneustadt at the famous Theresian Military Academy. It was there that he discovered his love for books. In 1809 he took part in the wars against Napoleon I, and immediately after the Peace of Vienna found himself stranded in regions occupied by the French. In 1813 he returned under Austrian command together with his batallion and served in Italy. Between 1814 and 1816 his unit was stationed in Dalmatia, later in the Cordon, in 1819 in the surroundings of Trieste, in 1821 at Glina, and from 1827 in Lika. There his love for antiquities and his collector's thirst became acute: */ have been interested in antiquities from my youth, it was only in Lika that I began collecting, because I was told that graters and nails were made out of old swords and that brass and silver items were sold in Zadar and before they took them there they damaged them.* In the Austrian military directory for 1823 Mijat Sabljar was listed as lieutenant of the 10th Ban's Border Infantry Regiment, stationed at Glina. He retired in 1840 with the rank of a major. From that moment his abilities as a collector and museum curator fully developed. In 1842 he became, although for a short period, keeper of the considerable and valuable museum of Count Laval Nugent of Westmeath (Ballynacor, Ireland, 3 November 1777 - Bosiljevo, 22



August 1862) in Trsat Castle. Together with his brothers Matija and Antun, he engaged all their forces in the opening of the National Museum in Zagreb. In 1843 he came to Zagreb to the National Museum, founded in 1836. His first aim was to systematise the numismatic collection which had been formed from various gifts by many patriots to the National (or Illyrian) Reading-Room since 1828. To the existing collection Sabljär added his own. On the whole there is no collection either in the Archaeological Museum, the Croatian History Museum, or the Croatian Natural History Museum of which Sabljär was not the founder and the major donor in their early phases. With some money from the Royal Croatian Government in his purse Sabljär undertook trips to Dalmatia in 1852 and 1853/54 diligently collecting antiquities, books and natural objects. He submitted a report on this trip to the Society of South Slavic History, which was published. This society was founded in 1850 by him together with Ivan Kukuljević of Sacci, Vjekoslav Babukić, Mirko Bogović, Nikola Vakanović, Dr. Dragutin Rakovec and Ferdo Žerjavić and its patron was the ban of Croatia, baron Josip Mačić of Bužim. The society still exists as the Croatian Archaeological Society (renamed in 1878). In 1855 Sabljär left Zagreb because of some disagreements with Ljudevit de Farkaš Vukotinović, but as soon as Vukotinović was nominated count of the Križevci County, Sabljär returned to the National Museum. There he tried to bring back order into all collections, especially the numismatic. He worked to his death on the enrichment of the Museum: *During his second term as museum director Sabljär wore out, one can freely say, his few remaining physical resources on putting in order and enriching the collections. The pains he took in this work are witnessed by the detailed catalogues he left at the Museum.*

A

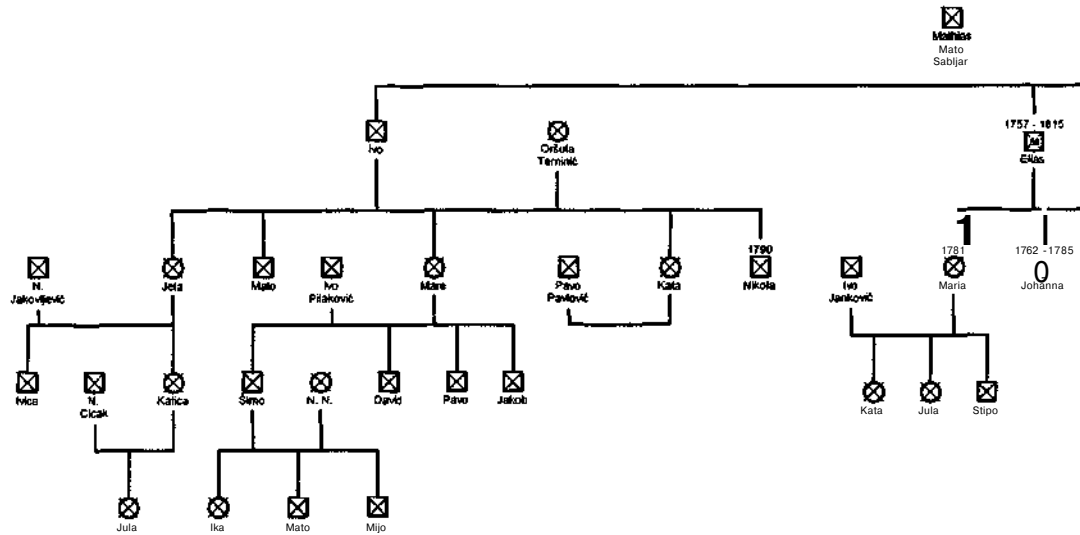

B

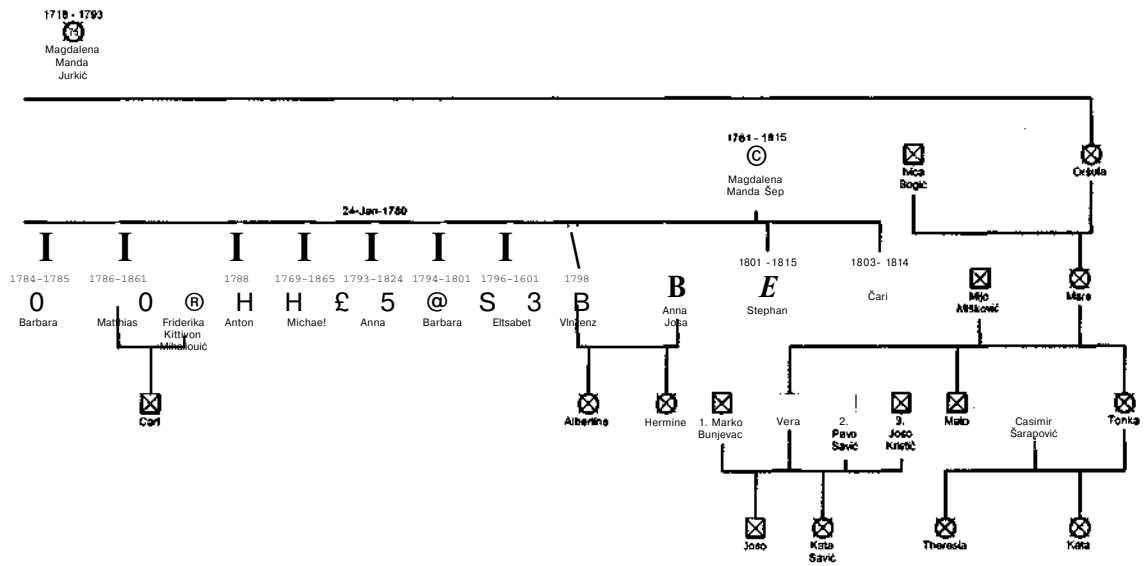

Slika 1.

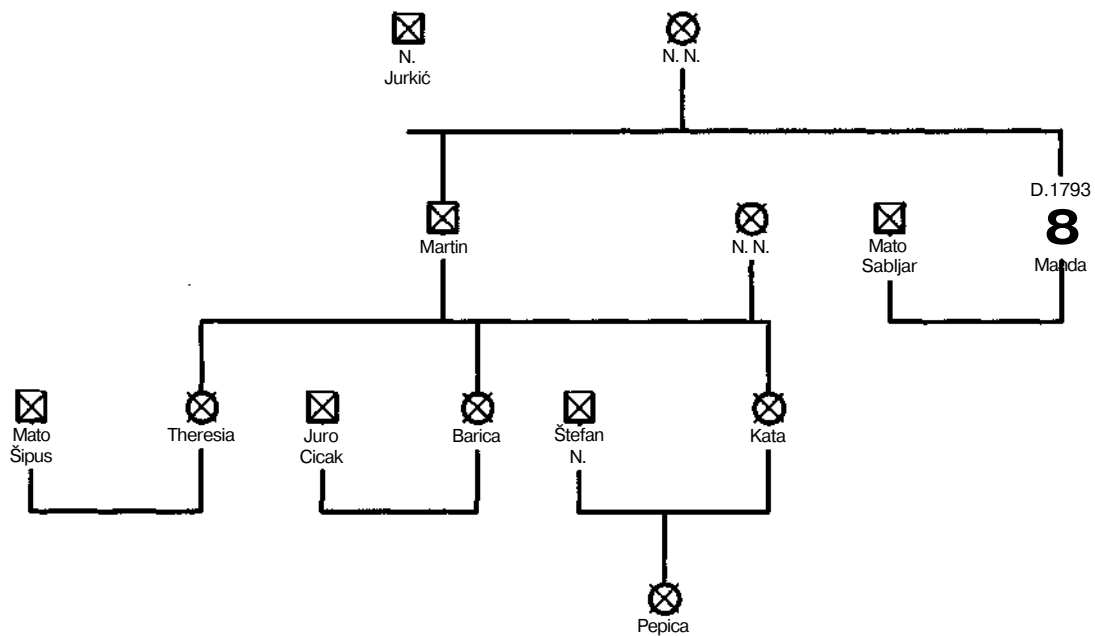

Slika 2.

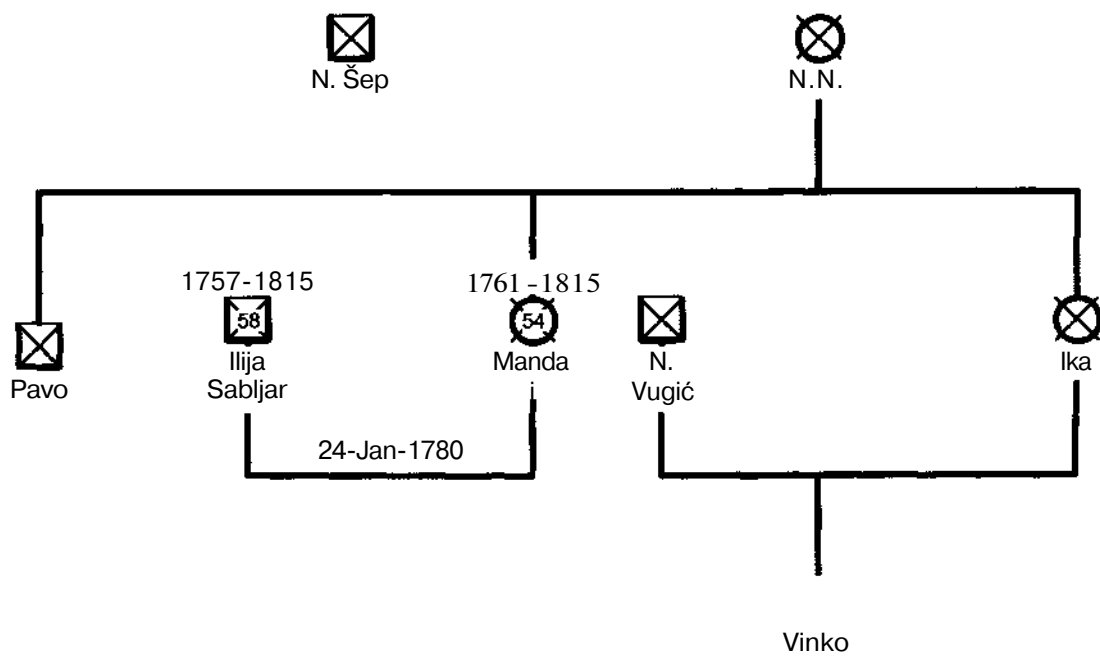

Slika 3.

