

DINKO RADIĆ

Centar za kulturu - Arheološka zbirka  
HR - 20270 Vela Luka

### O JEDNOM ZOOMORFNOM PRIKAZU NA KERAMICI HVARSKÉ KULTURE

*U prvom dijelu ovog rada opisuju se dvanaest zoomorfnih likova, sačuvanih na keramičkim ulomcima pronađenim u Veloj spilji pokraj Vele Luke, u Grapčevoj špilji, Lisičićima, Hateljskoj pećini, Krivačama kraj Bribira i u Obrima II kraj Kaknja. Realističan, samo katkad stiliziran životinjski lik, sprednjim, izrazito naglašenim rogolikim nastavcima, urezanje na uglavnom vrlo kvalitetno izrađenim posudama datiranim u klasični stupanj neolitičke faze hvarske kulture. U drugom dijelu pokušava se odgonetnuti značenje crteža, koji vjerojatno nije prikaz stvarne životinje, nego je imaginarna predodžba kreirana radi ispunjavanja određenih kulturnih potreba. Simbolika pojedinih elemenata povezana je s prirodnim ciklusom rađanja i obnavljanja, tj. kultom plodnosti. Mogućaje stanovita uloga i u ritualu štovanja kulta predaka ili vjerovanja u zagrobni život. Naglašava se sličnost zoomorfnih likova s poznatim ritonima na četiri noge. Smatramo daje barem dijelom razjašnjeno značenje jednog od dosad nepoznatih kulturnih prikaza iz vremena početka naše civilizacije.*

UDK 903 "631/632" :738.6 (407.5)

Izvorni znanstveni rad

Proučavajući ornamentalni sustav jadranskog mlađeg neolitika, poznat prvenstveno zahvaljujući crtežima i slikama sačuvanim na ulomcima hvarske kulture, uočili smo grupu specifičnih, međusobno vrlo sličnih motiva. Promatrajući ove, po složenosti i svojstvenosti jedinstvene ukrase, nameće se mišljenje daje na njima predstavljen lik neke životinje. Na, u daljnjem tekstu opisanim, posudama razaznaju se pravilno zaobljena grbava životinjska leđa, bočni prikaz spojenih prednjih i stražnjih nogu, kratak rep, prednji izduženi, rogoliki dio sa šiljatim vrhom, a iznad vrata ističu se jedan ili dva izbočena nastavka, vjerojatno uši ili rogovi, što sve skupa ne ostavljaju mogućnost sumnje u zoomorfan karakter lika. Dojam je pojačan čestim ispunjavanjem površine gustim kratkim urezima, kojima kao da se nastoji oponašati dlakavo životinjsko tijelo. Dio lika (obično na desnoj strani) gdje bi se trebala nalaziti glava, neproporcionalno je uvećan i može biti veći od lijevog dijela, tj. tijela životinje.

Nakon proučavanja keramogafije, posebno na dostupnom nam materijalu s korčulanskog lokaliteta Vela špila pokraj Vele Luke, jednak ili vrlo sličan zoomorfnu crtež ili njegove dijelove, uočili smo na ulomcima barem dvanaest posuda. Svi prikazi, osim onog pod br. 5, usmjereni su s lijeve prema desnoj strani. Zanimljivo je spomenuti da su to, prema našem mišljenju, ujedno gotovo jedini zoomorfni i realistički prikazi nacrtani na keramici hvarske kulture.<sup>1</sup>

<sup>1</sup> Zoomorfni likovi se pokadšto mogu vidjeti na keramičkim ulomcima, ali to nikada nisu realistični, kvalitetno načinjeni prikazi na dobro glačanoj keramici. Obično je riječ o pojedinačnim likovima nedovoljno sigurne atribucije

(usporedi s BENAC 1955: T. XXIX, 2 i ČEČUK - RADIĆ 1995: 24, D. br. 10) te manjim, jednostavnim crtežima (BENAC 1955: T. XXIX, 1), koje nije moguće povezati s, u tekstu promatranim zoomorfnim likovima.

Pri traženju odgovora na pitanje što predstavlja u daljnjem tekstu opisan lik, moramo uzeti u obzir širok prostor na kojem se javlja, uglavnom iznimnu kvalitetu izrade i točnost njegova reproduciranja, a u isto vrijeme konstatiramo izostanak drugih sličnih (ali i bilo kakvih osim strogo geometrijskih) ornamenata na keramici hvarske kulture. Te činjenice otvaraju pitanja o karakteru lika, razlogu njegova prikaza na praktički najkvalitetnije izrađenim i izuzetno kvalitetno ukrašenim posudama jadranskog mlađeg neolitika i njegovo značenje za tadašnje stanovnike. Jedno od polazišta u traženju odgovora svakako je činjenica da je zoomorfnim likovima tijelo prikazano gotovo realistično, a nasuprot tome na mjestu glave nalazi se njena neuobičajena, bez sumnje simbolična supstitucija. Logična je pretpostavka daje značenje te supstitucije, a i cijelog prikaza, nositeljima hvarske kulture dobro poznato.

Dosad nam je poznato ukupno dvanaest posuda (tj. ulomaka posuda) s prikazom zoomorfnog lika:

1 — Vela špila - ulomak posude. Veličina: 14,5 x 5,9 cm. Debljina: 0,5–0,7 cm. Presjek: blijedocrvena homogena supstanca miješana s vrlo fino mljevenim vapnencem i kristalnim vapnencem. Boja: vanjska crna i crvena, unutrašnjost siva. Površina: vanjska odlično polirana, ukrašena preciznim urezivanjem i bojom, unutrašnja grubo zaravnjena. Izrada: odlična.

Dio loptaste posude znatno sužena otvora, vjerojatno s ravnim ili prstenastim dnom. Ulomkom dominira crno poliran, urezivanjem omeđen velik izdužen zoomorfan lik. Fino okomito cik-cak urezivanje pokriva veći, nopolirani, crveno bojeni dio posude. Lik (motiv) se unaokolo plašta ponavlja (vjerojatno) barem dva puta, a ispred i iza, tj. između dva lika postavljena su po dva okomito spojena romba. Inv. br. 381. (T. 1,1).

2 - Vela špila - ulomak posude. Veličina: 5,8 x 3,3 cm. Debljina: 0,6 cm. Presjek: blijedocrvena homogena supstanca miješana s fino mljevenim vapnencem i kristalnim vapnencem. Boja: vanjska crna i crvenkastosiva, unutrašnja siva. Površina: dio vanjske površine je kvalitetno crno poliran, a dio je ukrašen s urezivanjem i sitnim urezima ispunjenim crvenom bojom, unutrašnjost gruba. Izrada: odlična.

Loptasta posuda suženog i pravilno zaobljenog otvora ispod kojeg su na 0,4, 0,6 i 1,0 cm usporedno urezane crte. Prostor između ureza je crno poliran. Još niže je površina ispunjena pravilnim, sitnim, crveno obojenim plitkim urezima oblika riblje kosti. Na rubu ulomka sačuvan je manji dio ukrasa, vjerojatno istog kao br. 381. Inv. br. 385. (T. 1,2).

3 - Vela špila - ulomak gornjeg dijela zdjele. Veličina: 8,7 x 5,5 cm. Deb. 0,4-0,7 cm. Presjek: blijedocrvena homogena supstanca miješana s vrlo fino mljevenim vapnencem i kristalnim vapnencem. Boja: vanjska i unutrašnja crna. Površina: vanjska je kvalitetno crno polirana, ostalo je omeđeno urezivanjem i ispunjeno plitkim urezivanjem s bojanjem, unutrašnjost polirana. Izrada: odlična.

Ulomak oboda i gornjeg dijela duboke, vrlo dekorativne, odlično napravljene i polirane zdjele. Ukrašena je urezivanjem koje s gornje i donje strane omeđuje dijelom sačuvan lik s dva šiljata, uspravna rombika završetka i prednjim nastavkom u obliku roga. Nopolirana unutrašnjost lika ispunjena je preciznim, gustim, crveno bojenim cik-cak urezima. Inv. br. 307. (ČEČUK - RADIĆ 1995: 30, br. 53 i foto; isti 2001:115, T.V/1) (T. 1,3).

4 - Vela špila - nekoliko ulomaka gornjeg dijela posude. Veličina 13,1 x 6,1 cm. Debljina do 0,7 cm. Presjek: tamnosiva do blijedocrvena homogena supstanca miješana s fino mljevenim vapnencem i kristalnim vapnencem. Boja: vanjska i unutrašnja žuto-crvena s tamnim tonovima. Površina: vanjska i unutrašnja dobro polirana, vanjska ukrašena urezivanjem. Izrada: vrlo dobra.

Duboka zdjela sa 0,8 cm visokim cilindričnim vratićem i usporedno urezanim crtama na 3,0 i 3,4 cm od oboda. Iznad gornje sačuvani su jedan čitav i dva oštećena zoomorfna lika s hipertrofiranim nastavcima, prednjim nalik rogu i gornjim u obliku okomitog izbočenja s kopljasto-rombolikim završetkom. Sudeći prema veličini posude, za pretpostaviti je da se barem četiri, a vjerojatno pet ovakvih likova nalazilo u nizu unaokolo zdjele. Izrađeni su preciznim urezivanjem; nema tragova crvene boje. Inv. br. 1121. (T. 2,1).

5 - Vela špila - ulomak posude. Veličina 6,3 x 4,7 cm. Debljina 0,45-0,7 cm. Presjek: siva homogena supstanca miješana s fino mljevenim dodacima. Boja: vanjska i unutrašnja siva. Površina: na dijelu vanjske su tragovi poliranja, a ostalo je ukrašeno urezivanjem i ispunjeno plitkim urezima, unutrašnja je grubo izravnana. Izrada: odlična.

Sredinom ulomka loptaste posudice suženog otvora vodoravno su urezane tri usporedne crte. Iznad gornje sačuvanje desni dio zoomorfnog motiva bolje vidljivog na ulomcima br. 1, 3 i 4. Zoomorfni lik usmjerenje s desne prema lijevoj strani. Ukrašen je izvorno poliran, a ostala površina je ispunjena crveno bojanim sitnim, plitkim urezima. Ispod urezanih crta sačuvan je dio dosta pravilne izdužene (prvobitno polirane) spirale koja teče unaokolo posude. Ostatak prostora ispunjen je sitnim, crveno slikanim urezima. Na ulomku je jedna sačuvana ručka, a pored nje i druga oštećena uska, okomita, subkutana ručica. Očito je da ručice čine par. Inv. br. 1123. (T. 2,2).

6 - Vela špila — četiri spojena ulomka trbuha loptaste posude suženog otvora, najužeg promjera oko 60 cm. Veličina 13,4 x 9,4 cm. Debljina 0,8-0,9 cm. Presjek: tamnosiva homogena supstanca miješana s vrlo fino mljevenim dodacima. Boja: vanjska izrazito smeđa i vrlo blijedosmeđa, unutrašnjost sa sivocrvenkastim tonovima. Površina: vanjska je polirana, ukrašena urezivanjem, unutrašnja je dobro izravnana. Izrada: odlična.

Izuzetno kvalitetno izrađen i ukrašen ulomak velike loptaste posude, koja je u donjem dijelu ukrašena s tri vodoravne usporedne trake širine 1,2; 2,3, i 1,9 cm. Gornja i donja su vrlo glatke, ali nepolirane pa pretpostavljamo da su bile crveno crusted obojene; srednja traka je polirana. Iznad gornje trake sačuvan je dio nepoliranog zoomorfnog lika, i to »rogovi«, dio »surle« i dio leđnog zaobljenja. Ovaj motiv i donje trake napravljene su preciznim urezivanjem, koje je izvela vrlo sigurna ruka, možda uz pomoć nekog oruđa. U dijelu ureza vidljiva je bijela masa (inkrustacija?). Ostatak površine odlično je smeđe poliran. Inv. br. 78. i 1034. (T.3,1).

7 - Grapčeva špilja - dva ulomka ramena lonca. Veličina 20,8 x 8,9 cm. Debljina 0,4-0,8 cm. Presjek tamna smeđa homogena supstanca miješana sa sitnim česticama bijelog kristalnog vapnenca. Boja: vanjska smeđa, unutrašnja crna. Izrada: vrlo dobra.

»Na vanjskoj stijeni konveksnog ramena dolaze sa oboda ili vrata četiri kose linije. Isto takve četiri linije idu od oboda ili vrata i na desnoj strani. Dvije od njih čine oštar kut na samom obodu ili vratu. Sasvim na desnoj strani fragmenta urezana je jedna lučna linija. Unutar onih dviju linija, koje se sastaju u kosom kutu (40°) urezan je jedan lik koji je sastavljen od ravnih i kružnih linija, spirala, mrežastog ornamenta i šrafiranih četverokuta. Kružna linija koja počinje na desnoj strani (gledaoca) svršava na lijevoj strani u spirali. Jedna s obodom paralelna linija spaja lijevu i desnu stranu praveći lik lađe. Taj je trup lađe ispunjen mrežastim ornamentom. Vertikalno na spomenutu, s obodom paralelnu liniju stoje dva po dva pravca, koje zatvaraju dvije nešto kružne linije praveći četverokute, koji su onda ispunjeni nešto koso položenim, međusobno paralelnim pravcima. Između dvije srednje linije je koso položen kratak pravac. Ja gledam, kako sam naprijed spomenuo (str 52 i 53), u ovom liku lađu (OAI x 11; V 2,50 m).« (NOVAK 1955: 208, i T. CXCIV), (T.3,2).

8 - Lisičići - na poznatom neolitičkom lokalitetu Lisičići u dolini Neretve nađen je keramički ulomak s dijelom sačuvanim likom ispunjenim nizovima grubih kosih ureza različite usmjerenosti. Prema onom stoje vidljivo na crtežu, riječ je o zoomorfnom liku sličnom prethodno opisanim. Lijevo od prikaza su okomito postavljeni, međusobno razmaknuti, jedan čitav i jedan oštećen okomit romb (BENAC 1955: T. XXIII, 2; XXIX, 4), (T. 2,3).

9 - Lisičići - u Lisičićima je nađen još jedan dijelom sačuvan prikaz zoomorfnog lika. Ispunjenje kratkim, plitkim urezima. Smješten je u međuprostoru omeđenom vodoravno urezanim crtama (BENAC 1955: T. XXIII, 3; XXIX, 3). A. Benac oba predmeta datira u isto razdoblje, tj. pripadaju klasičnom razdoblju hvarske (hvarsko-lisičićke) kulture (T. 3,3).

10 - Krivače (pokraj Bribira) - ulomak gornjeg dijela duboke zdjele. Neposredno ispod stanjenog oboda vodoravno je urezana crta, a u donjem dijelu ulomka dvije usporedne crte. U međuprostoru je dijelom sačuvana arkada izvedena s dvije usporedne crte koje počinju od onih donjih te se koso, blago lučno uspinju do gornje i onda se u tupom kutu lome prema dolje. U arkadi je sačuvan lijevi dio zoomorfnog lika, tj. rep, stražnje noge, leđni luk i trokutasta šupljina između noga (vidi KOROŠEC 1974: T. XXV/1; BATOVIĆ 1979: T. XCI, 5; MENĐUŠIĆ 1998: 52, si. 9.), (T. 4,1).

11 - Hateljska pećina - na hercegovačkom lokalitetu Hateljska pećina smještenom istočno od Stoca na rubu kraškog Dabarskog polja, u fazi II, koja je datirana u mlađi neolitik, tj. u hvarskoj (hvarsko-lisičićkoj) kulturi, nađen je keramički ulomak (MARUANOVIĆ 2000: 81, slika 8), koji prema većim dijelom sačuvanom motivu vjerojatno pripada našem tipu. Motiv izveden u finoj keramici oslonjen je na dvostruku urezanu crtu ispunjenu kosim urezima, a i sam ornament je ispunjen plitkim urezima (T. 3,4).

12 - Obre II - neolitičko naselje na položaju Gornje polje u srednjoj Bosni nedaleko od Kaknja. Lokalitet se pripisuje mladenolitičkoj butmirskoj kulturi, a ulomak koji nas zanima I fazi Obra II, tj. starijoj fazi butmirske kulture. A. Benac (BENAC 1971: 120-121) za ulomak na T. XXXIX/7 kaže daje: »Izvan dosad nabrojanih ornamentalnih tehnika i motiva,...«, ali ipak pripada crnoglačanoj keramici butmiroidnog tipa. Ako se ulomak zarotira za 180° postaje sasvim prepoznatljiv naš zoomorfnim motiv i to u gornjem redu prednji dio jedne i stražnji dio druge životinje, a u donjem redu gornji dio još jedne. Prema šturovom opisu izgleda da su tijela crno glačana, a ostatak prostora je ispunjen sitnim urezima, možda prvobitno obojenim crvenom otirućom bojom (SI. 1).

Na ovom popisu sačinjenom prema dostupnim nam podacima, opisano je dvanaest dijelova posuda s prikazom istih ili sličnih zoomorfnih likova nađenih na šest različitih lokaliteta. Na svakom ulomku (ili spojenim ulomcima) sačuvan je po jedan lik, iznimke su na T. 2,1 i pod brojem 12, gdje su vidljiva po tri. Šest posuda je nađeno u Veloj spilji pokraj Vele Luke, dvije u Lisičićima, a po jedna u Krivačama pokraj Bribira, Hateljskoj pećini blizu Stoca, Grapčevoj špilji i u Obrima II pored Kaknja. Sigurni smo da to nisu jedini prikazi ovog motiva i da će se njihov broj s vremenom povećavati, ali već i ovih dvanaest primjeraka približno ocrtava uži prostor rasprostiranja neolitičke faze hvarske kulture.<sup>2</sup>

2 O povezanosti hvarske kulture s okolnim grupama i prostorima odakle su mogli dočirati eventualni utjecaji, postoje brojni podaci (BATOVIĆ 1979:621-627), ali cjelovita analiza nije nikada obavljena. Veze s prostorom srednje Bosne relativno su dobro poznate, a u tom kontekstu o značaju predmeta br. 12 više nekom drugom prigodom. Suprotno tome konkretni dokazi o povezanosti hvarske kulture s Apeninskim poluotokom vrlo su oskudni.

Više podataka o povezanosti vidi u radu: D. RADIĆ, Uloga doline Neretve i »otočkog« mosta u povezivanju istočne i zapadne jadranske obale. *Međunarodni znanstveni skup (u organizaciji HADa) »Arheološka istraživanja u Naroni i dolini Neretve*, Metković 6.-9. 10. 2001. Prema našem mišljenju učestalije kontakte, što bi uključilo prenošenje barem dijela dekorativnih i drugih motiva, praktično treba isključiti.

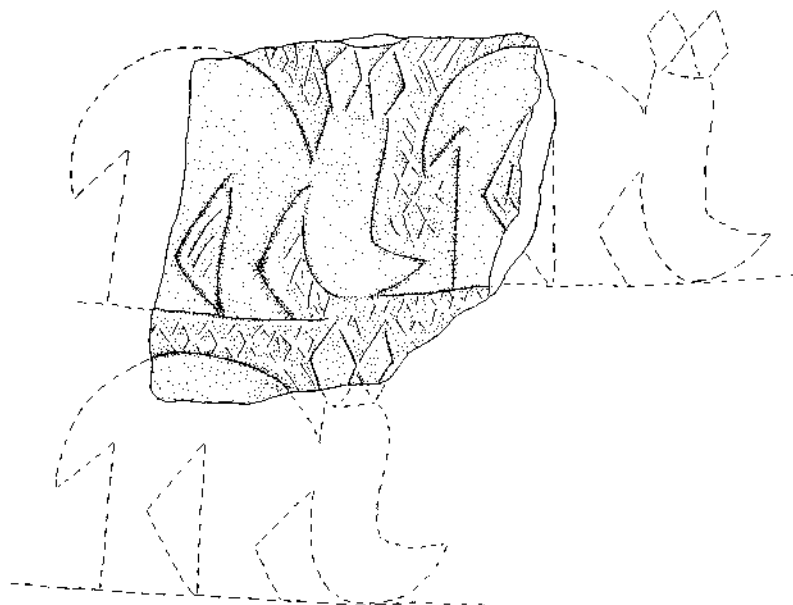

Slika 1. Ulomak br. 12 (prema: Benac 1971: T. 39/7)

Datiranje nalaza nije sporno. Za sve predmete autori koji su ih publicirali jasno navode njihovu pripadnost hvarskoj kulturi.<sup>3</sup> To potvrđuje tehnologija izrade posuda, boja i način glačanja površine, oblici posuda, tehnike korištene za ukrašavanje, a u krajnjem slučaju i sam ukrasni motiv. Najviše podataka imamo o velolučkim primjercima - za njih nam je poznato da su nađeni različitih godina i u raznim kvadrantima, ali svi u sigurnom kontekstu, tj. u naslagama klasičnog stupnja neolitičke faze hvarske kulture,<sup>4</sup> zajedno s tisućama crnogačanih i drugih vrlo karakterističnih mlađe-neolitičkih ulomaka. Pojedini zoomorfni prikazi nađeni su na samom vrhu spomenutog stupnja, gotovo na prijelazu prema kasnom stupnju neolitičke faze hvarske kulture. Predmet br. 12 datira se u početni stupanj razvitka butmirske kulture, koji je paralelan s klasičnim stupnjem razvitka hvarske kulture (ili čak nešto raniji). Intenzivni kontakti između hvarske i butmirske kulture poznati su od početka njihovog proučavanja, pa nas ne čudi da dijele istovjetan motiv ili, stoje vjerojatnije, predmet br. 12 je import iz jadranske zone.

Od oblika korištene su jednostavne zdjele poput onih br. 3 i 4 i loptaste posude dosta suženog oboda, br. 1 i 2, a vjerojatno 5 i 6. Dna nisu poznata, pretpostavljamo je da su bila ravna ili niska prstenasta. Najednom primjerku (br. 5) sačuvana je dvostruka okomita subkutana ručica, stoje dokaz da se zdjela mogla ovjesiti. Od tehnika ukrašavanja redovito i na svim posudama za iscrtavanje zoomorfnog lika korišteno je urezivanje. Ispunjavanja lika sitnim kosim, okomitim ili cik-cak, izvorno crveno obojenim urezima, poznato je na primjercima br. 3 i 8a, kod predmeta br. 1, 2, 5 i 12 tom tehnikom je ispunjena podloga, tj. sve osim samog lika. Često je ukrašavanje vrlo kvalitetno izvedenim tamnim poliranjem, npr. br. 1, a ista tehnika primijenjena je na površini podloge motiva na ulomci-

3 Za Lisičiće je općenito prihvaćeno da se sinkroniziraju s klasičnim Hvarom (Ravlića pećina II B, Vela špila IV/2 ili klasični stupanj hvarske kulture), tj. s Vinčom C. MARU ANO VIĆ 2000: 116, fazu II. Hateljske pećine izjednačuje s Butmir III i Vinca C/DI.

4 Naslage neolitičke faze hvarske kulture u Veljoj spili dijele se na četiri razvojna stupnja, i to: rani, klasični, kasni i završni.

ma 3 i 6. Tragovi crvene («hvarske») otiruće boje izrazito dobro su sačuvani na ulomku br. 3, na ulomcima 1 i 2 crveno obojen bio je urezivanjem ukrašen prostor izvan likova, jednako kao, vjerojatno i na onom br. 5.<sup>5</sup> Kod broja 6 tanke pravilno urezane crte ispunjene su bijelom masom. Općenito rečeno, ukrašavanje svih posuda izvedeno je vrlo kvalitetno, ali se ni u čemu ne razlikuje od ukrašavanja ostalih kvalitetno izrađenih ulomaka hvarske kulture.

Često, ali ne i uvijek, prikaz se nalazio u međuprostoru s gornje i donje strane omeđenom s jednom ili više vodoravno urezanih crta, a ako je postojala donja urezana crta, onda je motiv redovito na njoj i oslonjen. Element koji je zajednički na ulomcima br. 10 i 7 svojevrstna je arkada unutar ili izvan koje se nalaze prikazani likovi.

Usporedbom velolučkih primjeraka i onih nađenih van otoka konstatiramo da su posude nađene u Velej spili izuzetno kvalitetno izrađene. Likovi kojim su ukrašavane izvedeni su vrlo pažljivo i precizno, sigurnim potezima, a površine su redovito uglačane. Na primjercima nađenim izvan Korčule likovi su prikazani samo shematizirano, pri čemu točnost ili nije bila potrebna ili su se autori zadovoljavali nevjesticim i donekle netočnim interpretacijama. Izgleda da su stanovnici Vele spile poradi osobitih razloga njegovali dobar, gotovo uniformiran i likovno kvalitetan prikaz zoomorfnog lika. Za razliku od njih, na ostalim lokalitetima točnost prikaza pojedinih elemenata nije bila velika, stoje možda povezano s gubitkom izvornosti značenja. Donekle iznimku predstavlja predmet br. 12 s lokaliteta Obre II. Likovi prikazani na ovom ulomku, u odnosu na sve ostale, odlikuju se većom realističnošću prikazane životinje. Simboličnim elementima vraćena je njihova izvorna zoomorfnost.

\* \* \*

Nakon proučavanja dostupne nam literature nismo u mogućnosti odgovoriti na pitanje što zoomorfnu prikaz predstavlja, niti dati usporedbu sa sličnim ukrasima poznatim u hvarskoj ili obližnjim kulturama. U takvoj situaciji nameće nam se pretpostavka o njegovom kultno-magijskom karakteru, što u daljnjem razmatranju dopušta stanovitu dozu neegzaktosti pri tumačenju značenja lika njegovim tvorcima. Uzimajući spomenuto u obzir, pokušat ćemo odrediti elemente zajedničke svim ili barem nekim od opisanih ulomaka te nastojati dati njihovo vjerojatno značenje.

Jedan od detalja, izuzetno naglašen na svim likovima, su «uši» ili nastavci koji se okomito uzdižu iznad prednjeg dijela. Ovisno o ulomku, prikaz može imati samo jedno «uho» (br. 4), to jedno «uho» pri vrhu može biti razdvojeno u dva dijela (br. 6), a mogu biti nacrtana dva odvojena «uha» (br. 1, 3, 9 i 12). Bez obzira na spomenuto, «uši», tj. njihov vrh, redovito i isključivo završavaju šiljatim završetkom u obliku romba s donje strane pričvršćenim za bazu. Na opisanim ulomcima ovo nisu jedini likovi u obliku romba. Na onima br. 1 i 8 dva okomita romba nalaze se iza, odnosno iza i ispred promatranih likova, a na ulomku br. 8 prostor između životinjskih nogu ima oblik dva uspojedna romba, pa nas spomenute činjenice navode da se osvrnemo na simbolički značaj romba.

Prema objašnjenju koje daju J. Chevalier i A. Gheerbrant (CHEVALIER - GHEEBRANT 1983: 565-566), romb je oznaka žensko-lunarnog simbola i to izgleda već od magdalenijskog razdoblja (usporedi STIPČEVIĆ 1981: 95; SREJOVIĆ - BABOVIĆ 1983: 27-29, 36-37).<sup>6</sup> Izduženi romb oblikom u suštini simbolizira vaginu, koja je u svijesti davnih ljudi izvor života, a u širem shvaćanju inicijacijski prolaz kroz utrobu svijeta, i vrata ulaza u prebivalište ktoničkih sila. Izduženi romb je ujedno simbol dodira gornjeg i donjeg svijeta, neba i zemlje.

<sup>5</sup> Na vrlo glatkoj i, nažalost, dobro opranoj površini uglavnom nije moguće uočiti tragove boje kojom je ona bez sumnje bila bojena; primjer za to je posuda br. 6, a vjerojatno i br. 4. Za ulomke nađene izvan Vele spile nemamo podataka.

<sup>6</sup> Na poznatoj gravuri izvedenoj na sobovom rogu iz špilje Lortet prikazani su jeleni kako prelaze rijeku s ribama, a iznad scene urezana su dva romba,

Prikaz romba na keramici mlađeg neolitika nije neuobičajen;<sup>7</sup> naprotiv, samo u Veloj spili poznato je nekoliko desetaka ulomaka s njegovim raznim inačicama, a među njima je najčešći crtež vodoravnog kopljolikog ornamenta. Motiv se obično sastoji od neprekinutog niza ukrasa s rombolikim završecima, koji proistječu jedan iz drugoga i teku unaokolo tijela zdjele, pa romb mogućnošću ponavljanja motiva i njegovim nizanjem, pokazuje svojstvo neiscrpnosti, neprekidnosti i samoobnavljanja (T. 4/3). Spomenute odlike nije uobičajeno povezivati s rombom nego sa spiralom. Povezivanje opisanog lika sa spiralom simbolično je prikazano na ulomku br. 5, koji je na gornjem dijelu ukrašen zoomorfnim prikazom, a ispod, u donjem dijelu posude odvojenom s tri vodoravno urezane crte, nalazi se pravilna, tekuća, crveno obojena spirala.<sup>8</sup>

Na poznatom keramičkom »sunčevom« kolutu s lokaliteta Obre II, (BENAC 1971: T. XXVIII/8.) T. 4/2, nastalom približno u isto vrijeme kada i zoomorfni likovi, urezana su četiri okomita, crveno obojena romba, i to tako da ta četiri romba zatvaraju peti - središnji. Kružan oblik Sunca, univerzalnog davatelja života, kombiniran s četverokutom (rombom) simbolički prikazuje energiju nužnu za transformaciju, tj. za prijelaz materijalnog u nematerijalno. Središnji dio je, ustvari, prolaz ili vrata koja u svijesti neolitičara povezuju ono gore i ono dolje, zemlju i nebo, materijalni i spiritualni svijet.<sup>9</sup>

Drugi element zajednički za sve zoomorfne likove je prednji izduženi, pravilno lučno zakrivljeni nastavak, u kojem ne možemo prepoznati ništa osim masivnog, šiljatog roga, jer mu oblikom potpuno nalikuje. Rog simbolizira snagu, a uvijek se povezuje sa životinjama koje ga imaju.<sup>10</sup> Rog na glavi neke osobe može označavati duhovnu snagu koju on posjeduje (Dioniz, Mojsije, Aleksandar Veliki, šamani...), tj. njegovu povezanost s višim sferama. Prema oblicima crteža sačuvanim na ulomcima, prikazani rogovi najbliži su onima u bika. Rogovi goveda (CHEVALIER - GHEERBRANT 1983: 563, 2) amblem su Magne Mater,<sup>11</sup> neolitičke božice rodosti i plodnosti, poznate i

7 Lik romba je vrlo čest i na drugim lokalitetima; spomenimo samo posudu iz Grapčeve špilje (PZII, T. XCV/1), po formi sličnu našoj br. 5. Zanimljivo je da u nešto starijim naslagama u Apuliji nalazimo statuete s urezanim znakovima vodoravne klepsidre, donekle slične dvostrukom rombu. Lik se dovodi u vezu s božicom plodnosti (TINE 1983: T. XI, T. 127-128).

8 Spirala (ili zavojnica) najčešći je (pa stoga i najznačajniji!) ukrasni motiv na posudama hvarske kulture. Samo u Veloj spilji poznato je barem nekoliko stotina posuda ukrašenih spiralnim ukrasom izvedenim raznim tehnikama i različite kvalitete izvedbe, u rasponu od onih vrlo stiliziranih do realnih i potpuno izobličjenih (ČEČUK 2001: SI. 17/3-5, 9-12, SI. 18, T. V/3-5, VI/6-7). Spirala uobičajeno simbolizira kretanje, obnavljanje, evoluciju i neiscrpnost, jedan je od načina prikaza Nastanka. Bliska je simbolizmu mjeseca i plodnosti (dvostruka spirala ili rogovi), ali može označavati put duše koja se inkarnira, gubi utjelovljenost, da bi se zatim ponovno utjelovila. Prema obliku slična je zavojnici puževa i školjaka.

9 Ovaj predmet ima četiri rupe za nošenje, dvije gornje i dvije donje, pri čemu je položajem rupa naglašeno da su pojmovi »gore« i »dolje« potpuno relativni i ovise o točki gledanja.

10 lednorog, tj. životinja s jednim rogom, prema Pliniju ima konjsko tijelo, slonovske noge i veprovo rep (Plinije, *Historia naturalis*, VIII, 21.).

11 Uloga koju Magna Mater ima u životu praktično svih neolitičkih kultura matrijarhalnih agrarnih zajednica uglavnom je stereotipna. Ona potiče da zemlja uz pomoć kiše i sunčeve topline redovito daje obilne plodove. Zemljoradnik u potpunosti ovisi o njenoj milosti, jer mu to božanstvo daje potomstvo, pomaže da se stoka množi, polja rode itd. Ipak, moguće su i lokalne posebnosti. Na prostoru koji zauzimaju nositelji hvarske kulture, posebno na potezu Korčula - Lisičići, zasad nemamo značajnijih tragova štovanja ovog božanstva, tj. nema većeg broja specifičnih keramičkih kipića, čestih u kontinentalnim kulturama. Treba napomenuti da gospodarstvo hvarske kulture (na spomenutom potezu) nema izrazit zemljoradnički karakter, nego je težište dato uzgoju stoke sitnog zuba te lovu i ribolovu, a uloga ratarstva je, prema dostupnim podacima, ipak sporedna. Vjerojatno je izostanak kipića Magne Mater kompenziran izvedbom zoomorfnih prikaza na keramici, zoomorfnih recipijenata s prstenastom ručicom te falusoidnih i zoomorfnih plastičnih predmeta. Pretpostavljamo da oni svi zajedno čine dijelove jedinstvenog kulta čiji karakter i simbolizam tek polako razotkrivamo.

Žensko božanstvo koje se često prikazuje s kravljim rogovima (između kojih je sunčev disk) je Izida, žena i sestra boga vegetacije Ozirisa.

štovane na vrlo širokom prostoru. Zbog polumjesečastog izgleda (mladi mjesec) rog bika je lunarni simbol, a označava cikličnost vezanu uz plodnost. Cikličnost mjesečevih mijena može označavati smrt, ali u isto vrijeme i obnavljanje života, plodnost žena i vegetaciju (isto: 406<sup>4</sup>-07). Mjesec je (prema nekim vjerovanjima) mjesto gdje se odlazi nakon smrti, čeka na ponovnu inkarnaciju ili sjedinjenje sa Suncem, mjestom koje je izvorište onog besmrtnog dijela u čovjeku. Prikaz mjeseca (ili rogova?) na keramičkim ulomcima hvarske i butmirske kulture je uobičajen. Posebno je čest u Lisičićima i Veloj spili, a to su ujedno lokaliteti s najvećim brojem zoomorfnih crteža.<sup>12</sup>

Crvena boja je vrlo često korištena na našim posudama i općenito na bolje izrađenim posudama hvarske i butmirske kulture. Njena uporaba povezuje se s naglašavanjem načela života, životne snage i dodatno pojačava snagu simbola na kojem je nanesena. Još veće značenje ima crna boja. Na opisanim posudama katkad su crni sami zoomorfni likovi, a pokadšto je crna (sjajnocrno glačana) njihova podloga. Crna boja, vezana uz ktonski svijet, simbol je obnavljanja (plodna zemlja crnica), jer sadrži izvor i početak života. Prvobitne božice-majke često su crne zbog svog ktonskog podrijetla (isto: 77-78,3), a i danas su kod kršćana crne slike ili kipovi tzv. crnih Madona posebno štovane.

Nemeće se pitanje - nalazi li se na ulomcima crtež stvarne životinje, ili je to imaginaran lik kreiran za kultno-magijske potrebe? Bez obzira na stanovitu realističnost, jače naglašenu u lijevom dijelu životinje, vjernost u reproduciranju bila je potisnuta pred imperativom potrebe kanoniziranog prikaza simbola na i iznad (desnog) prednjeg dijela tijela pa bi bilo opravdano pretpostaviti da se prikaz odnosi na u ljudskoj svijesti stvorenu predodžbu bića s opisanim atributima.<sup>13</sup> Nije moguće isključiti činjenicu da su neolitičari vrlo dobro znali kome pripada tijelo ove, na stanovit način totemske, životinje pa realističnost nije ni bila nužna.

Iz navedenoga proistječe da su dva osnovna simbola na zoomorfnim likovima romb (rađanje i inicijacija) i rog ili polumjesec (plodnost i cikličnost). Pojavljivanje ovih simbola na istom životinjskom liku možemo tumačiti time da sam lik predstavlja simboličan prikaz cikličnosti rađanja (nastanka), odnosno daje riječ o jednom od bezbrojnih inačica prikaza kružnog tijeka prirodnih ritmova manifestiranih neprestanim umiranjem i obnavljanjem. Ovaj proces je na manje ili više simboličan način opisan u nizu mitova o božanstvima koja potkraj vegetacijske godine na različite načine, obično nasilno, umiru (ili prelaze u onaj »dugi«, podzemni svijet), i tako prirodi daju energiju nužnu za ponovno buđenje, simboliziranom ponovnim rađanjem samog božanstva. Dovođenjem je pretpostaviti da »romb i rog« u svijesti (i religiji) neolitičkog stanovništva predstavljaju simbole sila nužnih za pokretanje i završetak ciklusa agrikulturne godine, a recipijenti s njihovim prikazom su posude korištene prilikom obavljanja nama zasad nepoznatih obreda, uključivši možda i žrtvovanja samih prikazanih životinja.

Simbolika zoomorfnog lika može imati dvije razine pa se načelo obnavljanja umjesto (isključivo i samo) na prirodu može odnositi i na čovjeka.

12 BENAC 1955: 54, T. 21, kod predmeta br. 4 vidljiv je lunaran i trapezast ukras, materijal iz Vele spile još nije objavljen.

13 Nije neuobičajeno da se u tom najranijem razdoblju likovi kultno-magijskog karaktera prikazuju sa životinjskim atributima, npr. gotovo sva egipatska božanstva imaju životinjske attribute ili su životinje, Zeus se prikazuje kao orao, Pan s rogovima i kozjim nogama itd. Čak i vladar podzemlja u kršćanskoj ikonografiji ima rogove i papke. Moguće je uočiti stanovitu sličnost između lika na crtežu i medvjeda, posebno kod uspoređivanja masivnih nogu, kratkog repa i relativno zdepastog, dlakavog tijela. U hvarskoj kulturi medvjed je prikazivan u plastici, a sličnost uočava-

mo i sa zoomorfnim posudama kosog recipijanta pa pretpostavljamo da svi oni predstavljaju isto kultno-alegorijsko biće s medvjedim atributima.

Životinja koja je, također donekle nalik prikazanoj, a zajednička je za široki prostor od Bribira, Lisičića do Vele spile, može biti i jelen. On simbolizira ponavljanje prirodnih ciklusa, što je sadržano u rogovima koje povremeno odbacuje da bi se iznova obnovili. U isto vrijeme posrednik je između neba i zemlje, a ima i ulogu psihopompa. Kod tunguških plemena sob (tj. jelen) prati umrloga na drugi svijet. On je simbol ponovnog rođenja, a i to svojstvo proistječe iz dobro poznate činjenice da njegovi rogovi (kao i mjesec) nanovo narastu.



Većina opisanih zoomorfnih likova otkrivena je u špiljama. Prema položaju, svaka špilja je mjesto početka silaska u podzemlje; ona je točka doticaja gornjeg i donjeg svijeta pa je tu najlakše ostvariv kontakt s podzemnim silama smrti (i klijanja-rađanja). Simbolički špilja se izjednačuje sa ženskim načelom, a često se povezuje s rođenjem (npr. Krist). U špiljama borave duše pokojnika (GRAVES 1989: 110). Osim kao staništa, tijekom neolitika služe i kao mjesta za ukope. Uobičajen neolitički način ukapanja na širem prostoru i kroz duže razdoblje podrazumijeva polaganje pokojnika u tzv. položaj fetusa, tj. na bok u zgrčenom položaju (usporedi sa ČEČUK - RADIĆ 2001: 81-85). Logičnije da takav način inhumiranja redovito povezujemo s vjerovanjem u neki od načina nastavka zagrobnog života, odnosno ponovnog utjelovljenja na ovom svijetu ili nastavka života u nekim drugim, astralnim dimenzijama. Temeljem spomenutoga s velikom vjerojatnošću pretpostavljamo da su nositelji hvarske kulture u špiljama obavljali složene kultne obrede povezane uz rašireno, ali nama danas praktički nepoznato vjerovanje u zagrobni život. Jedan od elemenata u tim obredima su, bez sumnje, i posude sa zoomorfnim prikazom.

Položaj koji zauzimaju rombovi u slobodnom prostoru između dva zoomorfna prikaza (br. 1 i 8) sugerira put koji (prikazan lik ili ono što on predstavlja) treba prijeći na putu iz jedne dimenzije u drugu, iz svijeta mrtvih u svijet živih, a naša posuda (bolje rečeno njen sadržaj) pomaže da put protекne sukladno nakani i volji vršitelja obreda. Oblik posude kod najmanje dva primjerka je loptast i suženog otvora (br. 1, 2 izgleda i 5, 6) pa nije bio prikladan za prinošenje libacija, a posuda nije mogla biti korištena ni kao zdjela. Pri obrednoj gozbi mogla se upotrebljavati za čuvanje neolitičkog ekvivalenta ambroziji, hrani koja osigurava besmrtnost i božanski život.

Opisanim zoomorfnim crtežima najbližu analogiju među svim predmetima hvarske kulture nalazimo u ritonima na četiri noge s kosim recipijentom i masivnom prstenastom ručicom.<sup>14</sup> Ako ove, uglavnom nešto starije posude pokušamo analizirati prema elementima od kojih se sastoje, onda su to zoomorfne (pokadšto u mlađim razdobljima i antropomorfne) noge, kosi recipijent i prstenasta ručica. Prvi element nije potrebno posebno obrazlagati, noge su one koje nose, označavaju nazočnost totemske životinje (kod druge inačice pretka), posrednika u obredu, osobu koja daje snagu nužnu pri transformaciji. Posuda ili recipijent označava mjesto odvijanja nekog procesa, ona je simbolička maternica, mjesto preobrazbe, obično je crveno obojena. Posuda tj. kalež vezana je uz svoj sadržaj ili tekućinu kojoj se pripisuje posebno značenje (npr. u kršćanstvu je u kaležu krv Isusova, a njeno ispijanje osigurava besmrtnost i vezu s Bogom, jer *Tko jede tijelo moje i pije krv moju ima život vječni* - Ivan 6,54). Ručica je uvijek prstenastog oblika, često je ukrašena, katkad tekućom spiralom. Prstenast, tj. kružan oblik asocira na sunčev (kod starijih prikaza može i mjesec) disk, a spirala na cikličnost zbivanja. A. Benac (BENAC 1979: 403) kaže za uspravnu prstenastu dršku da »...nas podsjeća na uspravne rogove«. Iz rečenoga je jasno daje simbolizam zoomorfnog crteža s rogolikim i rombolikim nastavkom i recipijenta s prstenastom ručicom isti (ili vrlo sličan), iz čega proistječe da su zoomorfni ritoni i zoomorfni likovi dio istog kulta te da su jedne i druge posude, vjerojatno, korištene kao rekviziti pri obavljanju istog, još uvijek nepoznatog magijskog obreda.

Pokušavajući naći analogije ovim pretpostavkama u znatno mlađoj, ali zapisanoj tradiciji, stanovite sličnosti susrećemo u mitu o Dionizu. Jedno od najstarijih imenom poznatih nam božanstava vegetacije, odnosno raslinja, sila koja potiče ciklus rasta i davanja plodnosti, jest Dioniz-Zagreb. U starijem, izvornom obliku smatra se da je on sin (ili spoj) neba - Zeusa i zemlje - Semele. Dioniza, predgrčko, kretska, vjerojatno i još starije božanstvo, zbog kasnijeg širenja vinove loze, obično povezujemo s kultom vina. Poznat je pradavni mit kada se on pretvara u bika da bi bio rastrgnut i pojeđen, nakon čega ga Zeus (ili u nekim inačicama Rea) ponovno sastavlja i oživljuje te on tako svojom

<sup>14</sup> Osnovna literatura za ritone, KOROŠEC 1955; BENAC 1979: 402<sup>12</sup>; BATOVIĆ 1979: 558-561.

sudbinom slikovito predočuje tijek godišnjih zbivanja. Dioniz je božanstvo, a njegovo tijelo (meso, krv...) znači hranu koju njegovi sljedbenici jedu da bi se postiglo simboličko sjedinjenja s božanstvom (sličnost s kršćanstvom je očita!), bez čega nema ni obnovljenog novog ciklusa života biljaka, životinja i ljudi. On sam je dvaput rođen (od Semele, kćeri Kadma i Harmonije, i iz Zeusova bedra), svoju majku oslobađa iz podzemlja pa je smatran onim koji oslobađa iz podzemlja, a prolaskom kroz zemljinu utrobu simbolizira izmjenu godišnjih doba i uskrsnuće. Ono što ovaj mit bilježi je znatno deformiran odbljesak starije legende, u kojoj je sačuvan trag, vjerojatno neolitičkog, vjerovanja u nužnost prinošenja žrtve, pri čemu žrtvena životinja sadrži ili na neki način predstavlja sile koje pokreću plodnost. Sjedinjenje i poistovjećivanje s »bogom« postiže se konzumiranjem dijelova tijela samog »boga« supstituiranog ili transformiranog u žrtvenu životinju.

Važnost pokušaja tumačenja značenja zoomorfnog lika prikazanog na ulomcima neolitičke keramike datirane u peti milenij prije Krista, značajna je već poradi jednostavne činjenice daje neolitik, vrijeme prvih ratarskih i stočarskih kultura, doba nastanka suvremenog simbolizma, religije i ostalih temelja civilizacije. Likovni prikaz nije, kao uglavnom kod sličnih prikaza iz kasnijih vremena, samo reminiscencija davne izvornosti, prekrivena taloženjem vremena i slojevima koji su sakrili, izobličili pa i preoblikovali njegovo značenje. U neolitiku mit je još stvarnost, a simbolizam nije zagrnut kasnijim kontaminacijama. Razumijevanje ovog prikaza nastalog na početku razvitka moderne duhovne misli, barem malo, pomoći će lakšem shvaćanju nas samih i cjelokupnosti naših stremjenja u vremenu kada u našim životima simboli ponovno igraju sve značajniju ulogu.

#### TABLE

Mjerilo:

T. 1. - 1 = 1:1,5	T. 2. - 1 = 1:1,5	T. 3. - sve 1:2	T. 4. - 1 = 1:2
2 = 1:1	2 = 1:1,5		2 = 1:1
3 = 1:1,5	3 = 1:2		3 = 1:1,5

Crteže je izradila Marta Bezić

#### BIBLIOGRAFIJA

BATOVIĆ, Š. 1979 - Jadranska zona, *PZJ*, II, 1979.

BENAC, A.

- 1955. Neolitsko naselje u Lisičićima kod Konjica, *GMZ*, n.s. 10/1955.
- 1971. Obre II - Neolitsko naselje butmirske grupe na Gornjem Polju, *GZM*, n.s., 26/1971.
- 1979 Prelazna zona. *PJZ*, II, 1979.

CHEVALIER, J. - A. GHEERBRANT 1983 - *Rječnik simbola*. Zagreb, 1983.

ČEČUK, B - D. RADIĆ

- 1995. *Vela špilja - pretpovijest otoka Korčule*, (katalog izložbe) Dubrovnik, 1995.
- 2001. Vela špilja, preliminarni rezultati dosadašnjih istraživanja. *IzdHAD*, 20,2001: 75-118.

GABRIČEVIĆ, B. 1987. Dioniz - mit i biće. *Studije i članci o religijama...* Split, 1987.

GRAVES, R. 1987 - Grčki mitovi. Beograd - Priština, 1987.

- IHDE, C. 1995 - Die Elefantendarstellungen der Hvar-Lisičići-Kultur und das Problem ihrer Herleitung. *AVes*, 46/1995: 53-88.
- KOROŠEC, J. 1958 - *Neolitska naseobina u Danilo - Bitinju. Zagreb*, 1958.
- KOROŠEC, J. - P. KOROŠEC 1974 - Bribir i njegova okolica u prapovijesno doba, *Diadora* 7/1974.
- MARIJANOVIĆ, B. 2000 - Prilozi za prapovijest u zaleđu jadranske obale. *MonZad*, 2, 2000.
- MENĐUŠIĆ, M. 1998 - Neolitička naselja na šibensko-drniškom području. *IzdHAD*, 19/1998: 47-62.
- NOVAK, G. 1955 - *Prehistorijski Hvar. Grapčeva spilja. Zagreb*, 1955.
- SREJOVIĆ, D. - L. BABOVIĆ 1983 - *Umetnost Lepenskog vira*. Beograd, 1983.
- STIPČEVIĆ, A. 1981 - Kultni simboli kod Ilira. *PosIzdCBI*, 54, 10.
- TINE, S. 1983 - *Passo di Corvo e la civiltà neolitica del Tavoliere*. Genova, 1983.

#### SUMMARY

#### CONCERNING ZOOMORPHIC SCENES ON HVAR CERAMICS

Drawings of twelve of the same or similar zoomorphic figures are described. Six examples were found in the Vela špila (Great Cave) near Vela Luka on the island of Korčula (Croatia), two in Lisičići near Konjic (Bosnia and Hercegovina) and one each in Grapčeva cave on Hvar, Hateljska cave near Stolac (Bosnia and Hercegovina), Krivaca near Bribir and at Obre II near Kakanj. Animal forms, the fore part trapeze in shape, the rear part like horns, are insized on pieces of ceramic which come from the classical, neolithic stage in Croatia. They are of varied shape and fineness of workmanship. As a decoration the form can be seen on both finely polished and rough ceramic articles. Often there is a combination of black polished work combined with red crusted colour. The examples from the Vela špila take a separate place for quality and exactness of work.

The forms are certainly associated with cultural-magic and in the second part of this study we try to discover its meaning. By interpreting the symbolism of individual elements we try to understand the motifs which the artist used. A common detail on almost all the figures are the trapeze shaped protusions instead of ears or between two figures. A trapeze shape always symbolizes birth, or the coming of life and can be associated with fertility cults. A similar symbolism is association with a horn which in shape is like the new moon and is a symbol of the cycle of new life, renewal and growth the basis of existence among neolithic, agricultural people.

Judging from the drawing the animal shown is an imaginary one linked to the renewal cult both in nature and among people. It is most like a stag. The symbolism of single elements and the stag itself suggest the role of physopompus and the discovery of most of the pieces in caves only reinforces this assumption. We believe that we are at least partly near to explaining the meaning of one of the oldest cultural illustrations of the beginnings of our civilisation.

Rukopis primljen 24.IX.2002.

Rukopis prihvaćen 27.IX.2002.



Tabla 1



Tabla 2

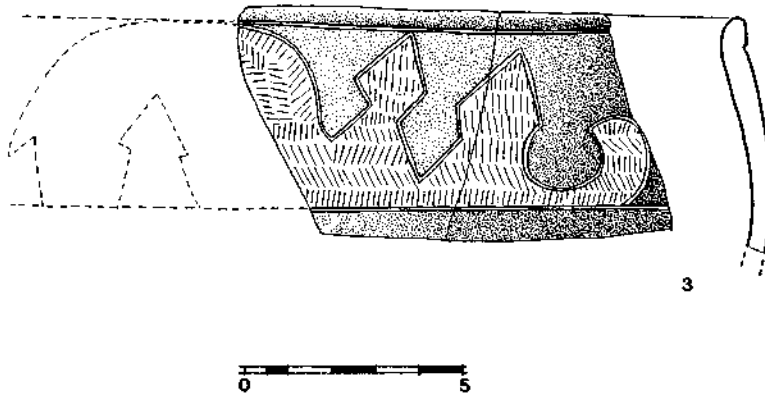
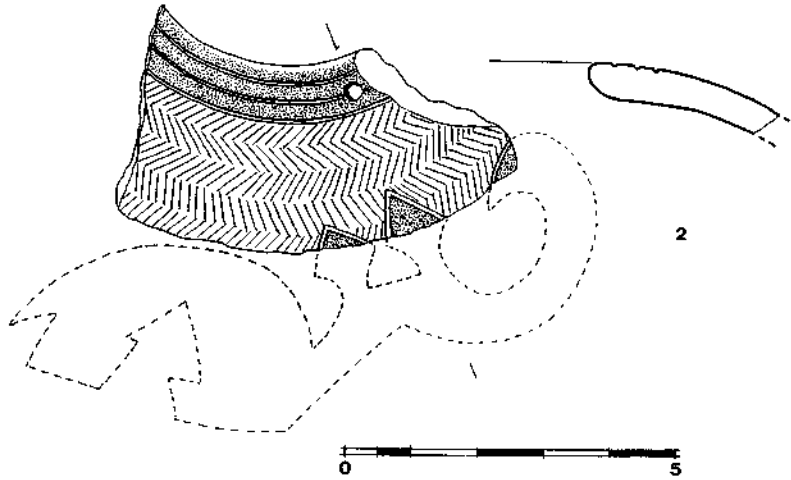
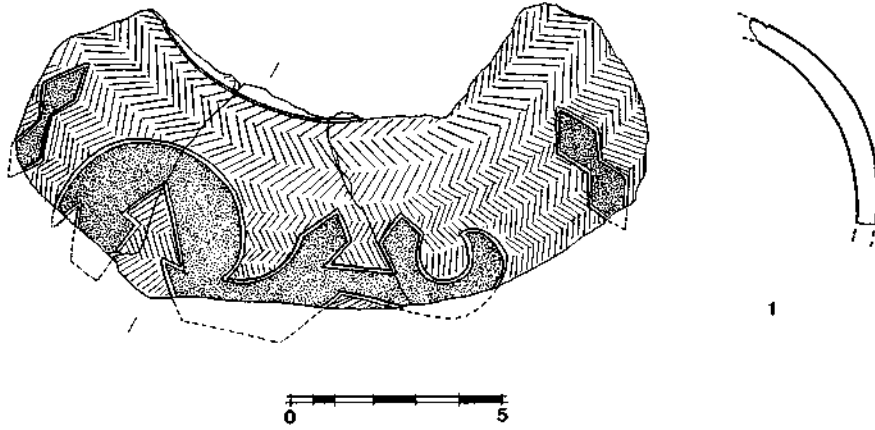

Tabla 3

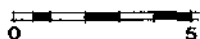
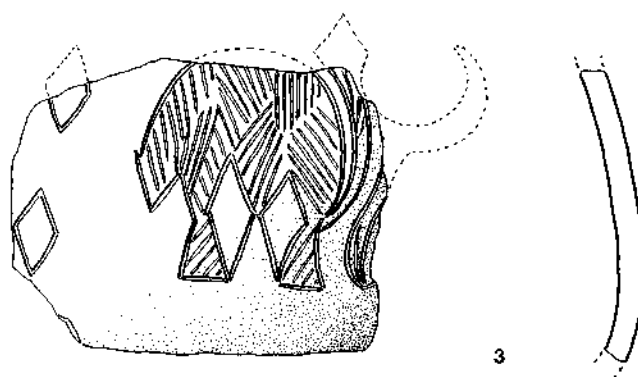
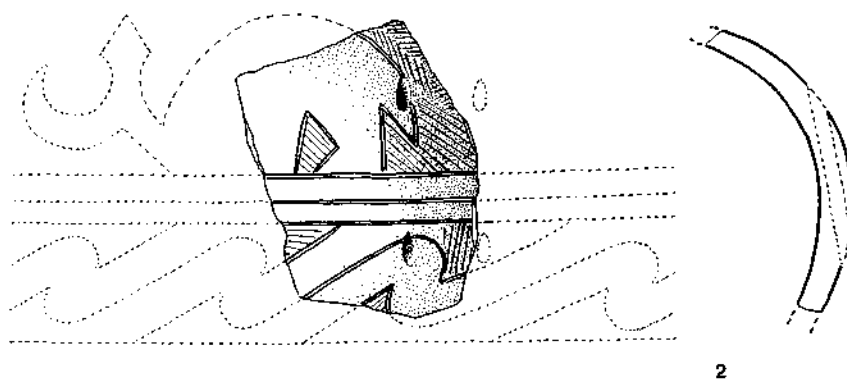
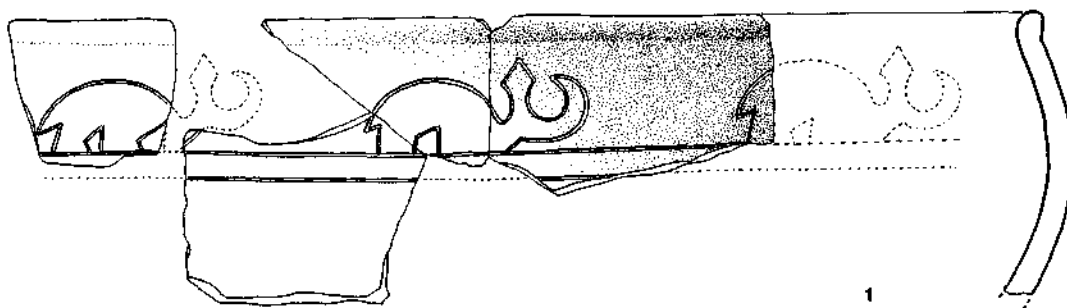
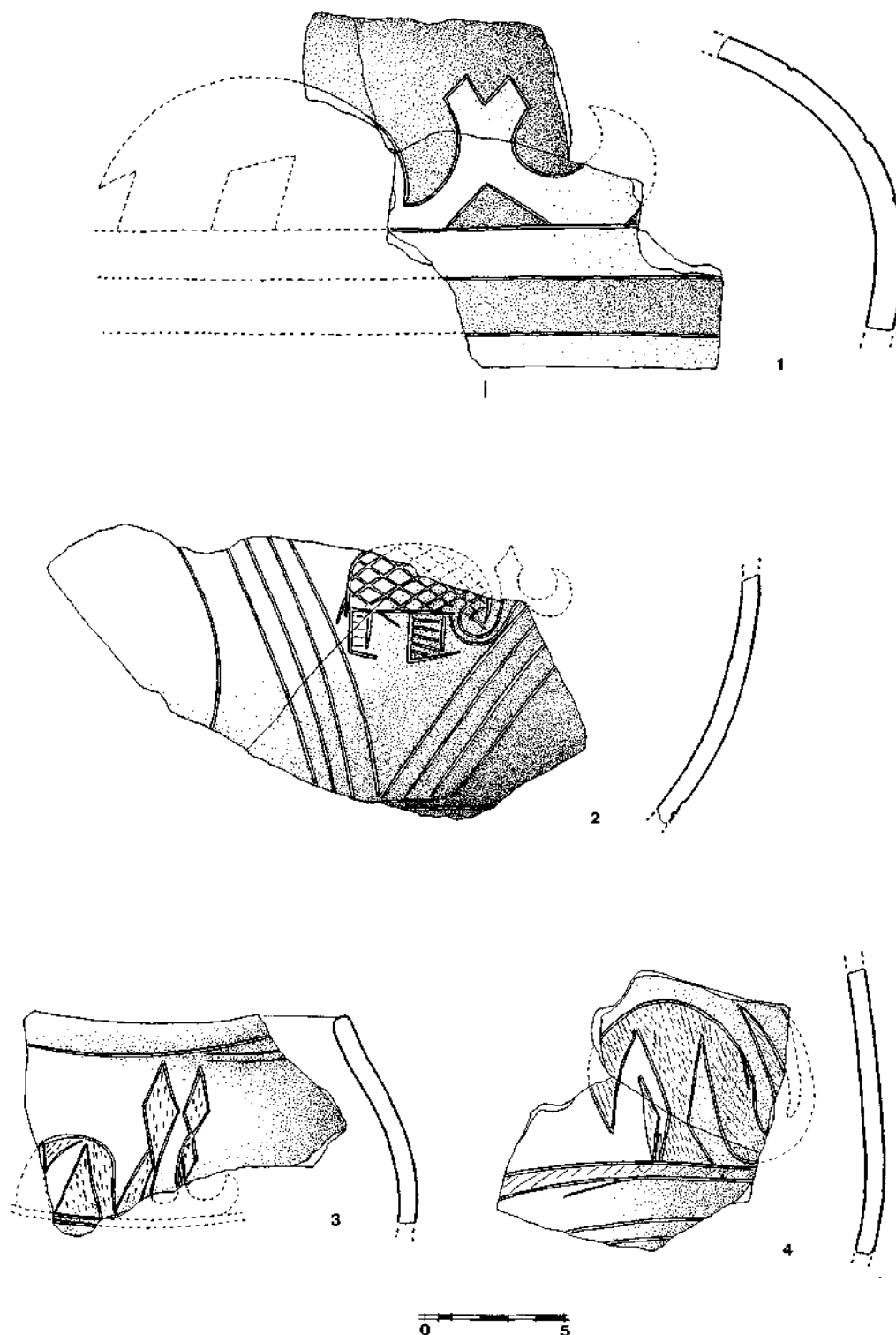
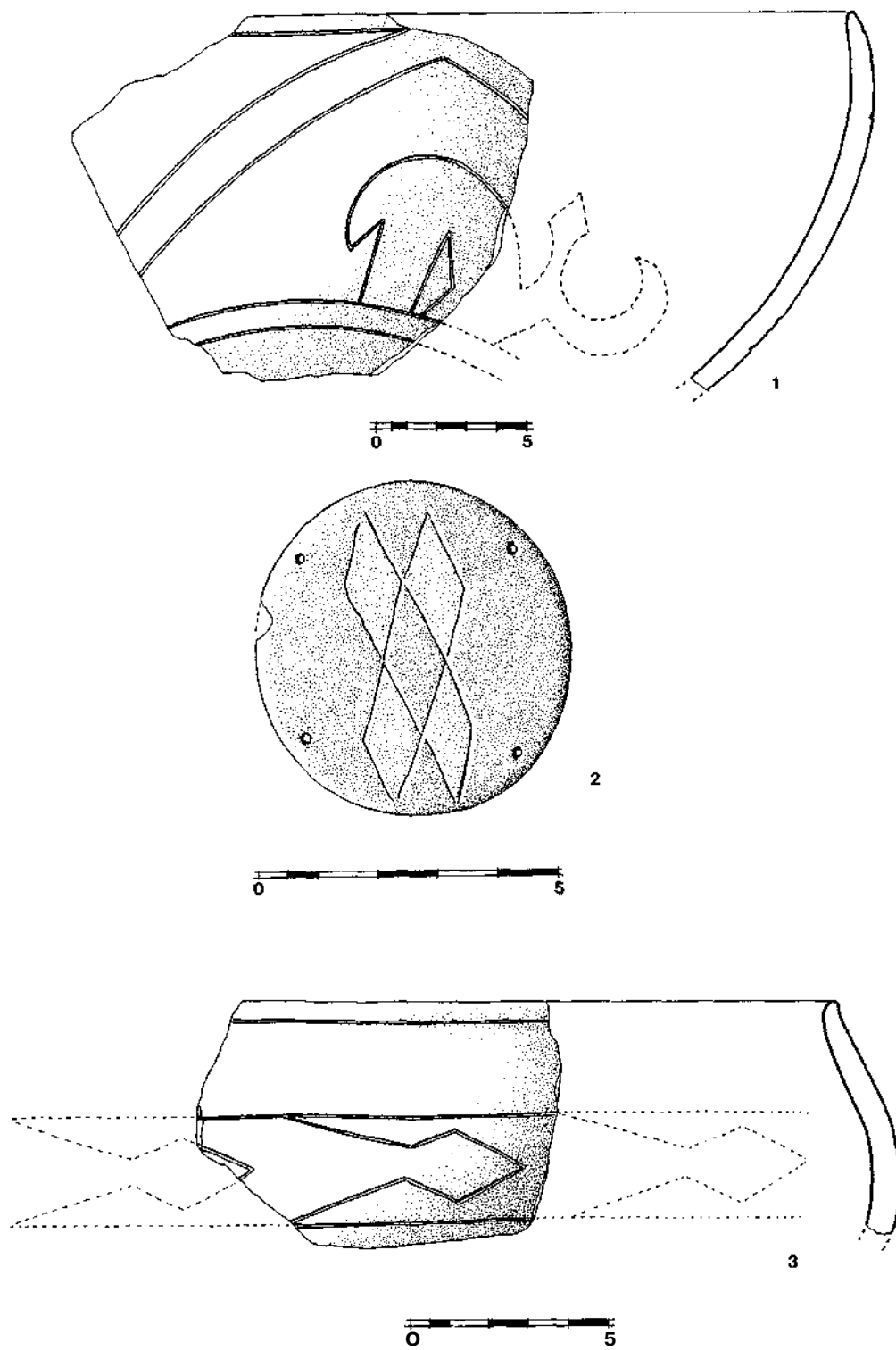

Tabla 4