

Danica Dimitrijević, Zemun

ISTRAŽIVANJE RIMSKOG LIMESA U ISTOČNOM SREMU S POSEBNIM OSVRTOM NA PITANJE KOMUNIKACIJA

Od samog svoga osnivanja 1955. godine, Narodni muzej u Zemunu uključio se u rad na istraživanju rimskog Limesa, te je u saradnji sa srodnim ustanovama i uz podršku, kako ranije postojeće Komisije za limes pri Antičkoj sekciji ADJ, a naročito nešto kasnije formiranog Međuakademijskoga odbora za istraživanje Limesa, u okviru svojih mogućnosti radio na izučavanju ove problematike.

Prvih godina težište rada bilo je usmereno ka ispitivanju užeg odbrambenog pojasa Limesa, na sektoru već ranije identificiranih kastruma *Taurunum — Burgenae — Rittium — Acumincum*. Iako su ovi značajni lokaliteti brojnim arheološkim i epigrafskim nalazima zastupljeni u mnogim našim, pa i inostranim muzejima, a antički izvori na više mesta donose izvesne podatke o njihovim posadama, ipak su ovi sistematski radovi pružili a pružaće i ubuduće, značajne nove podatke o njihovom životu. Ovo se naročito može reći za sistematska iskopavanja koja su vršena u Starom Slankamenu od 1955. do 1957. i u 1965. godini. Rezultati ovih radova uneli su sasvim novu svetlost u problem postanka i razvoja kako autohtonog, tako i rimskog *Acumincuma*.

Paralelno sa ispitivanjem ovog priobalnog fortifikacionog sistema vršena su i rekognosciranja šireg zaleđa ovog dela srednjedunavskog Limesa, tj. međurečja Dunava i Save, od *Taurunuma* na zapad ka *Bassiani*. Cilj ovih reambulacija bio je da se otkrivanjem što većeg broja nalazišta i njihovim kartiranjem dobije celovitija slika topografije antičkih naselja i komunikacija u regiji antičke *Bassianae*.

O rezultatima ovih radova, koji se mogu smatrati za prvu fazu istraživanja, podneto je i publikovano do sada nekoliko izveštaja, te o njima na ovom mestu ne bismo govorili.¹ Ono što smatramo da treba ovde istaći, to su izvesne pouke i iskustva, koja smo tokom rada stekli, a koja su bila od bitnog uticaja da se opredelimo za metod rada, koji smo zadnjih godina primenjivali. Došli smo naime do zaključka, da se veliki višeslojni lokaliteti tipa Stari Slankamen, a takvi su mahom svi kastrumi duž Dunava, ne mogu sistematski i sa potrebnom dinamikom istraživati, ukoliko se raspolaze samo skromnim materijalnim sredstvima. Ispitivanje putem sondi, što je u ovoj situaciji jedino bilo moguće, iako pruža dragocene podatke o stratigrafiji i karakteru lokaliteta, a donekle i o nivou materijalne kulture naselja, ipak su jednostrana, jer ne mogu dati kompletnu sliku razvoja

urbanizma i fortifikacija. Dugi kontinuitet života i stanovanja, koji u gotovo neprekinutom nizu teče od praistorije do turskog perioda, superpozirani arhitektonski objekti i kulturni slojevi, koji čvrsto naležu jedni na druge, a ponekad se čak i prepliću, a čija moćnost prelazi i više metara, diktiraju posebnu pažnju pri iskopavanju i znatno usporavaju radove. Potpuno otkrivanje jednog kompleksa kao što je npr. Stari Slankamen ili Surduk, trajalo bi, pri nama za sada dostižnom tempu, decenijama. Ako bismo i prihvatili takvu soluciju, rasvetlili bismo, uz maksimalno angažovanje, samo jednu kariku u lancu, samo jedan iako značajan punkt na širokom teritoriju, dok bi nam ukupna situacija ostala i dalje nepoznata. Smatrali smo da nam to sada ne bi bio prioritetni zadatak, tim pre što su baš u ovom periodu pokrenuta šira ispitivanja antičkog *Sirmiuma* i velikog broja lokaliteta na sektoru donjodunavskog Limesa tj. Đerdapa. Ovi radovi svakako da će pružiti brojne podatke kako o životu i izgledu velikih utvrda i vojnih logora na Limesu, tako i najvećeg urbanog centra u našim krajevima — *Sirmiuma*, što bi barem za izvesno vreme moglo zadovoljiti naše osnovne potrebe na polju upoznavanja ove kategorije antičkih spomenika.

S druge strane, sumirajući u više navrata rezultate dobijene putem sistematskih rekognosciranja² sagledali smo do koje mere je prvi obrambeni pojas utvrda deo jedne šire regionalne celine i kako usko je povezan sa svojim zaleđem preko smišljeno izgrađenog sistema kopnenih i vodenih komunikacija. Međutim, za proučavanje ove problematike ravničarski panski deo Limesa pruža mnogo bolje uslove nego donjodunavski, gde su utvrde usled visokih planina većim delom odsečene od svoga zaleđa. Sem toga ova prvenstveno topografska ispitivanja mogu se obavljati i sa skromnijim sredstvima, a da pri tome pruže niz novih korisnih podataka. Stoga smo se u drugoj fazi rada prvenstveno orijentisali na istraživanje sistema komunikacija tj. utvrđivanje trase glavnog carskog drumca (*via mediterranea*), na ubificiranje i ispitivanje mutacija duž drumca, praćenje mreže kanala, koji su tada predstavljali žive saobraćajne arterije na relaciji Dunav — Sava, kao i malih utvrđenja izgrađenih u cilju njihove zaštite. Kartiranje vicusa i većih poljskih dobara takođe je uključeno u ova istraživanja, jer su ona, iako nisu objekti vojnog karaktera, igrala važnu ulogu u životu Limesa, kao ekonomske baze za snabdevanje vojske poljoprivrednim, a verovatno i jednostavnijim zanatskim proizvodima.

Tokom zadnjih godina karta antičkih nalazišta u ovom delu Srema u velikoj meri je dopunjena. (V. karta nalazišta i komunikacija u ist. Sreću). Evidentiran je veći broj lokaliteta sa tragovima ruralnih aglomeracija — sela i villa rustica. Dok se za vicuse iz rano rimskog doba može reći da se po tipu nastambi (polu ukopane kolibe i kuće od drveta i pletera) ne odvajaju od ranijih autohtonih keltskih naselja otvorenog tipa a pokretni inventar — naročito keramički proizvodi rađeni na licu mesta — ukazuje na jak autohtoni uticaj, lokaliteti koji se mogu smatrati za mesta većih poseda ili villa rustica, pokazuju sasvim drugu sliku. Nalazi fragmenata skulpture, kao što je npr. glava Dijane od belog mermera iz okoline Indije (slika 1), fragmenti arhitektonskih detalja iz Šimanovaca, bronzane statuete, votivne are, brojni fragmenti posuda od terra sigillatae, stakla i druga uvozna roba, govore o životu bogatijih posедnika, koji nije bio lišen izvesnog luksuza i poznavanja suvremene gradske mode.

Praćenjem kanalske mreže dosada su se mogla izdvojiti tri velika kanala, za koje sa puno razloga možemo smatrati, da su izgrađeni još u rimsko doba, iako i sada, očišćeni i sanirani predstavljaju ključne objekte u savremenom melioracionom sistemu. To je kanal zv. »Galovica«, koji se uliva u Savu kod Bežanije, »Jarčina« koji utiče u Savu kod Progara i »Veliki Begej«, koji se s njima spaja. Svi oni teku iz gornjeg podunavskog dela Srema ka jugu, a spojeni su spletom manjih ogranaka u jedinstveni sistem. Ovi osnovni tokovi, po dimenzijama i profilu korita, prosečnom godišnjem nivou vodostaja i blagom padu, koji uslovljava stalni protok vode, mogu se smatrati da su bili plovni za manje objekte. Oni su mogli služiti kako



Sl. 1. Glava Dijane od mermera iz Indije
Abb. 1. Marmorkopf der Diana aus Indija

za prevoz vojske i opreme, tako i za robni promet. U prilog njihovu nastanku u rimsko doba govori i sledeća činjenica: duž njihova toka konstatovan je niz rimskih lokaliteta, naročito na strateški pogodnim mestima. Nismo bili u mogućnosti da ova nalazišta istražujemo sondama, tako da nije sigurno da sva imaju karakter utvrda koje su štitile kanale. To se za sada može reći za lokalitet »Tvrdenjava« kod Dobanovaca, gdje su konstatovani zidovi manjeg utvrđenja — možda *speculum*, a iznad same okuke toka »Galovice«. Nešto uzvodno od ovog mesta, na lokalitetu »Maletinci-majur«,

na blagom platou iznad kanala, nedavno je takođe konstatovano jedno rimsko nalazište. Tu je nađena votivna ara posvećena Jupiteru od strane jednog dekuriona kolonije Bassianae.³ Verovatno se slična manja utvrđenja nalaze i na lokalitetu »Mačkalovica« kraj »Galovice« kod Bečmena i u potezu »Jarkovci« kraj kanala »Veliki Begej« kod Vojke. Na »Mačkalovici« je nađen manji mramorni reljef sa predstavom vojnog božanstva (slika 2) a na lokalitetu »Jarkovci« olovni reljef — ikona sinkretističkog kulturnog karaktera (slika 3). Oba ova nalaza pre bi se mogla vezati za neku vojnu posadu, a ne za seljačko stanovništvo vicusa.

Jedan od glavnih zadataka tokom poslednjih godina bilo je ispitivanje trase glavnog drumu *Sirmium* — *Singidunum* i postaja duž nje. Trasa



Sl. 2. Reljef sa predstavom vojnog božanstva iz Bečmena, lokalitet Mačkalovica
Abb. 2. Relief mit der Darstellung einer Kriegsgottheit aus Bečmen, Lokalität
Mačkalovica

druma prvi puta je konstatovana još 1958. godine u ataru sela Batajnica i praćena je u dužini od oko 8 km ka zapadu. Prilikom rekognosciranja konstatovano je u atarima sela Vojka i Ugrinovci, na položaju zvanom »Brestove međe« jedno veće rimsko nalazište. Na osnovu analize antičkih itinera, već tada smo smatrali da bi se ovde mogla nalaziti *mutatio Noviciana*.⁴ Prilikom reambulacija tokom 1960—1962. godine na tome mestu konstatovane su veće količine građevinskog šuta u svežem oranju i brojni arheolo-

ški predmeti, među kojima i fragment tegulae sa žigom *Cohors VII Breucorum Antoniniana*. Zbog takve situacije lokalitet je unet u plan sistematskih istraživanja.

Međutim, tada je u Zemun Polju, neposredno pored trase rimskog druma otkriven jedan drugi veliki rimski lokalitet. Prilikom dubokog oranja plug je naišao na zidove i izdacio velike količine šuta i arheološkog materijala. Među ovim nalazima ističe se votivna ara podignuta Jupiteru od dedikanta Aurelija Propinca, princepsa kohorte *I Campanorum* (slika 4) i deo nadgrobne stele sa predstavom muškog portreta (slika 5). Zbog stepena ugroženosti, ovom lokalitetu dat je prioritet, te su iskopavanja u trajanju od mesec dana izvršena u jesen 1963. godine.⁵



Sl. 3. Olovna kulna ikona iz Vojke
Abb. 3. Kultisches Bleitafelchen aus Vojka

Sa pet većih sondi ispitan je najugroženiji deo lokaliteta. Konstatovano je da je prvobitno naselje nastalo još u predrimsko doba i da je pripadalo autohtonom keltskom stanovništvu. Iako u izmenjenim uslovima, ono je nastavilo svoj život i posle rimskih osvajanja, mešajući se postepeno sa došljacima i primajući elemente njihove materijalne kulture. Takvo stanje održalo se sve do izgradnje glavnog rimskog druma, kada se situacija u velikoj meri menja.

Ovo najstarije naselje se manifestuje u najnižem stratumu, gde su pojedine kulturne jame bile ukopane i do dubine od — 4,10 m. U tome stratumu preovlađuje siva latenska keramika rađena na vitlu, među kojom se javljaju i rukom rađeni fragmenti tzv. »dačkog« obeležja, a sem nje i fina crveno pečena uvezena rimska keramika. U jednoj jami, koja je predstavljala zatvorenu celinu, nalazile su se pored brojnih fragmenata i tri cele posude: jedan sivi kasno latenski lonac (slika 6), jedna tzv. »dačka šolja« (slika 7) i jedna rimska crveno pečena posuda fine fature (slika



Sl. 4. Votivna ara iz Zemun Polja
Abb. 4. Votivara aus Zemun Polje

8). Tome horizontu pripada i grob sa kultnom sahranom psa, koji je otkopan pored temelja jedne kvadratne kule, ali na znatno većoj dubini. Skelet psa bio je pokriven velikom rimskom zdelom od crveno pečene zemlje, ukrašene žigosanom ornamentikom (slika 9). Pored zdele, kao prilog u grobu, nalazila se jedna rukom rađena posuda, tzv. »dačka šolja« (Sl. 7). Na osnovu ovih keramičkih nalaza grob se ne bi mogao datovati kasnije od I v. n. e. U njemu vidimo trag nekog prerimskog autohtonog rituala koji je upražnjavan još i u rano carsko doba.

Do bitnih promena u urbanizmu i karakteru naselja dolazi u doba izgradnje glavnog rimskog druma Sirmium — Singidunum, kada je na ovom mestu izgrađena jedna mutacija. Prema podacima iz antičkih itinerara na 8 mp od Singidunuma nalazila se *mutatio Altina*.⁶ Ako ovu udaljenost datu u rimskim miljama prenesemo u kilometre, vidimo da navedeno rastojanje od 11 km približno odgovara lokalitetu u Zemun Polju. Ovakvu lokaciju potkrepljuje i činjenica da od Zemuna do Zemun Polja nisu nađeni ostaci jedne takve postaje, a sledeći lokalitet duž trase »Brestove međe« po svojoj udaljenosti ne bi mogao biti prva mutacija, već samo druga.



Sl. 5. Fragment nadgrobne stele iz Zemun Polja
Abb. 5. Fragment einer Grabstele aus Zemun Polje

Život koji se odvijao duž druma sa jakim trgovačkim prometom, poštanskom službom (*Cursus publicus*) i čestim pokretima vojnih jedinica, iziskivao je brzu izgradnju dobro organizovanih postaja, sa svim potrebnim pratećim objektima. Ostaci takvih građevina identifikovani su tokom iskapanja, iako su one, usled pljačke građevinskog materijala, sačuvane samo u svojim temeljima.

U sondi IV konstatovani su ostaci jedne građevine stambenog karaktera, od koje je delimično otkopana veća prostorija sa hipokaustom. Te-

meljni zidovi, od kojih je jedan bio bolje očuvan, rađeni su od tesanog kamena sa krečnim malterom. Na podu od maltera mešanog sa tucanom opekom, otkriveni su ostaci stubića od hipokausta postavljeni u pravilnim rastojanjima. U sloju iznad patosa nađeni su fragmenti keramičkih posuda, nekoliko metalnih predmeta i gvozdeni klinovi. Dosada otkopani deo prostorije prelazi dužinu od 5 m, te s obzirom da ona nije u celosti istražena, mora se računati da je bila i većih dimenzija. Ovo ukazuje da se ovde verovatno ne radi o porodičnoj kući, već o zgradi javne namene, verovatno konačištu, koje je moglo primati veći broj putnika i smestiti ih u prostornim i dobro zagrejanim prostorijama.



Sl. 6. Latenska posuda iz jame, Zemun Polje
Abb. 6. La Tène—Gefäß aus einer Grube, Zemun Polje

Krajem III ili početkom IV veka, kada je drum često ugrožavan od varvarskih upada, razbojnika i unutrašnjih nemira, briga za bezbednost ove važne saobraćajnice je pojačana, te su u okviru mutacija izgrađeni i objekti fortifikacionog karaktera.

U sondi V otkopana je manja kula kvadratne osnove, dim. $8,70 \times 8,70$ m. Temelji ovog objekta građeni su od velikih tesanika i blokova lomljenog i pritesanog kamena, a vezivo je malter rađen negašenim krečom i sitno tucanom opekom. Temelji su vrlo masivni i dostižu širinu do 1,50 m.

Na južnom temeljnom zidu nalazio se ulaz, a sa spoljašnje strane pružalo se dvorište popločano opekama i tegulama (slika 10). Među pokretnim nalazima u šutu kule, a naročito u sloju nad podom, najbrojniji su fragmenti keramičkih posuda, gleđosani ili ukrašeni talasnom ornamentikom (slika 11—11d). Sem ovih nalaza, koji pretežno pripadaju kasnijem carskom dobu, vreme izgradnje kule bliže određuje jedan od blokova kamena, koji je bio uzidan u sam temelj. To je deo nadgrobne stele na kome je isklesan timpanon edikule sa glavom Meduze, dok su bočna polja ukrašena vinovom lozom. Po svojoj dekoraciji i načinu klesanja stela se može datovati u III vek n. e., te s obzirom da je ovde u sekundarnoj upotrebi, ona bi označavala terminus post quem za vreme nastanka ove kule.

Na ciglanom podu dvorišta očišćeno je jedno otvoreno primitivno ognjište, a pored njega, sem životinjskih kostiju, nekoliko fragmenata keramičkih posuda, koje po fakturi i dekoraciji pripadaju vremenu seobe naroda ili ranog srednjeg veka.

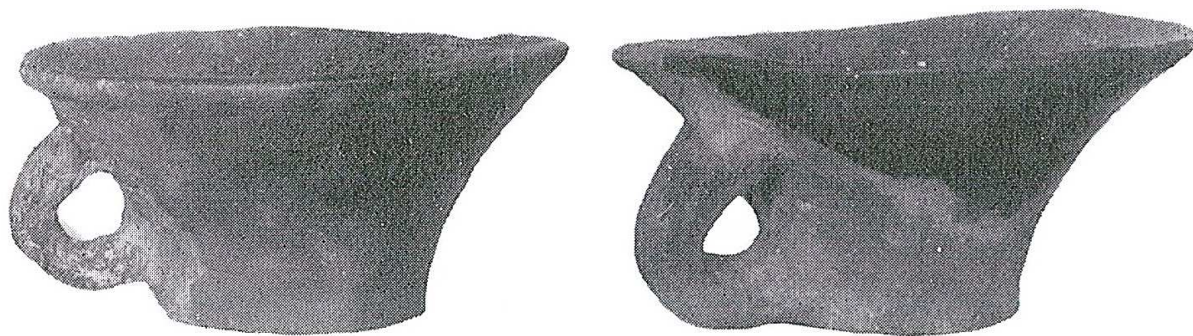

Sl. 7. Dve dačke šolje iz Zemun Polja
Abb. 7. Zwei dacische Schalen aus Zemun Polje

Iako je ova mutacija u vreme seobe naroda bila izložena u više mahova pljačkanju i ratnim pustošenjima, izgleda da ipak nije bila potpuno napuštena. Drum je sigurno održavan kako u vreme rano vizantinske, tako i istočno-gotske vladavine u Sremu, a izvesni tragovi naseljenosti potiču i iz nešto kasnijeg vremena. Sem napred pomenutog ognjišta, to bi bili i grobovi iz avarskog vremena, koji su otkriveni na zapadnoj periferiji lokaliteta, a koji se na osnovu priloga iz jednog izrazito bogatog ratničkog groba datuju u kraj VIII ili početak IX veka.

Ispitivanje trase druma idući ka zapadu nastavljeno je 1966. godine. Iskopavanja u trajanju od mesec dana vršena su na lokalitetu »Brestove mede«.⁷

Lokalitet zahvata vrlo veliki prostor koji se može podeliti na dva osnovna sektora: manje utvrđenje na uzvišenom platou sa vis. kotom od 77,99 m nadm. visine, koje je kanalom odvojeno od okolnog nižeg terena, signirano kao sektor B i civilnog naselja, koje se proteže od kanala ka zapadu, signirano kao sektor A. Na oba sektora otvoreno je nekoliko većih sondi koje su pružile sledeće podatke.⁸

SEKTOR A — CIVILNO NASELJE

U svih osam otvorenih sondi struktura kulturnog sloja je jedinstvena. Posle sloja oranice sa dislociranim arheološkim materijalom koji dostiže dubinu od $-0,50$ m, dolazi kulturni sloj naselja sa obilnim arheološkim nalazima. Zdravica se javlja na cca. $-1,20$ m. Iako se prema pokretnim



Sl. 8. Rimska posuda iz jame, Zemun Polje
 Abb. 8. Römisches Gefäß aus einer Grube, Zemun Polje

arheološkim nalazima može zaključiti da je naselje nastalo već u I v. n. e. i trajalo do perioda kasne antike, kulturni sloj je jedinstven i nije omogućio nikakvo odvajanje po stratumima ili stambenim horizontima, što ukazuje da nije dolazilo do prekida života. Ostaci arhitekture od čvrstog materijala nisu nađeni, sa izuzetkom jednog lučnog temelja od lomljenog kamena bez vezivnog agregata. Najvjerovatnije je, a na to ukazuje struk-

tura zemlje u sloju, da su kuće bile od drveta, naboja ili pletera, sa krov-
nim konstrukcijama pokrivenim tegulama i imbricima. Na to upućuju ve-
like mase tegula, imbrika i građevinskih gvozdениh spona, koje su nađene
u svim sondama. Naselje je živelo vrlo intenzivno i kulturni sloj je izra-
zito bogat. Keramički materijal, o kome će kasnije biti više reči, najmno-
gobrojniji je. Sem toga bilo je i staklenih posuda, metalnih predmeta utili-
tarnog karaktera i ukrasnih predmeta. Životinjske kosti su nađene u svim
sondama, a naročito mnogo kosti konja. Značajni su nalazi rimskih mo-
neta, od kojih je ukupno nađeno 23 komada. Najstariji novac pripada caru
Klaudiju I, zatim Domicijanu i Trajanu. Iz II veka je bilo šest komada,
iz III v. deset komada a iz IV v. pet komada.⁹

SEKTOR B — PLATO NA BREŽULJKU

U ovom sektoru otvorene su četiri sonde te su u njima otkriveni de-
lovi jedne veće građevine, ali samo fragmentarno, tako da se o njenom

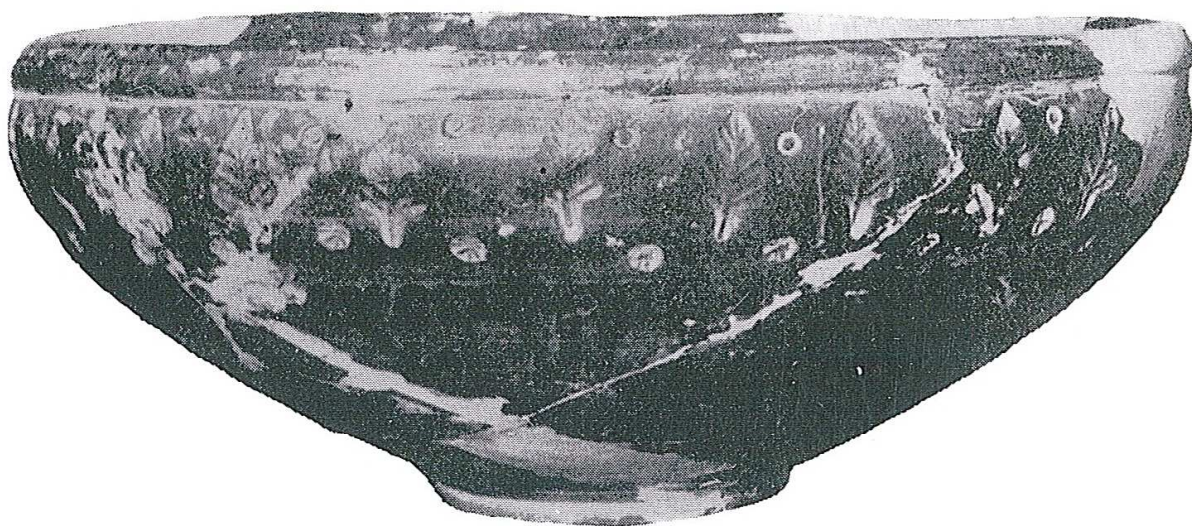

Sl. 9. Rimski zdela iz kultnog groba psa, Zemun Polje

Abb. 9. Römische Schüssel aus dem kultischen Hundegrab, Zemun Polje

celovitom izgledu i karakteru za sada ne može dati konačna ocena. Otko-
pan je jedan kanal koji u dužini od 1,85 m teče u pravcu I—Z, a zatim čini
luk i skreće ka jugu. Kanal je širok 0,65 m, dubok 0,39 m, a njegov nagib
prema zapadu iznosi 3°. Kanal je rađen vrlo solidno, od opeka, a spolja i
iznutra sve površine su bile premazane debelim slojem krečnog maltera.
Na mestu skretanja kanal se naslanja na jedan solidno građeni zid od lom-
ljenog kamena u krečnom malteru, debljine 0,65 m. Na ovaj zid se nado-
vezuje fragment obrušenog zida pravca S—J (slika 12). Istočno od kanala
očišćene su dve zone intenzivnog štata od tegula i imbreksa, za koje se
moglo utvrditi da vode poreklo od urušenih krovni konstrukcija. S druge
strane kanala i u prostoru istočno i zapadno od zida, očišćeni su ostaci
razrušenih podova od rečnih oblutaka, koji su utopljeni u krečni malter
sa sitno tucanom opekam. Ispod uništenog patosa, zapadno od zida, kon-
statovana je jama, čija dubina je dostizala —3,30 m. U njoj ispuni na-
lazila se veća količina fragmenata sivih latenskih posuda i nekoliko uloma-
ka fine crveno pečene rimske keramike i terra sigillatae.

Iskop navedenih sondi u sektoru B pokazao je, da se na uzvišenju nalazila stambena aglomeracija, čiji su arhitektonski objekti bili većih razmera izgrađeni solidno, od tvrdog materijala, dobrom tehnikom. Karakter ove arhitekture dozvoljava pretpostavku da ovaj deo zgrade obuhvata veću cisternu ili slični uređaj za prikupljanje vode, sa kojim je kanal bio povezan. Oko cisterne nalazili su se iskošeni krovovi, koji su služili za sabiranje kišnice. Popratni pokretni arheološki materijal (keramika, staklo) pokazuje, da je ovaj kompleks nastao već u rano carsko doba. Prisustvo keltske keramike u najnižoj zoni kulturnog sloja, kao i iskopane jame, dokumentuju, da je rimska arhitektura podignuta na mestu starijeg autohtonog naselja Skordiska.

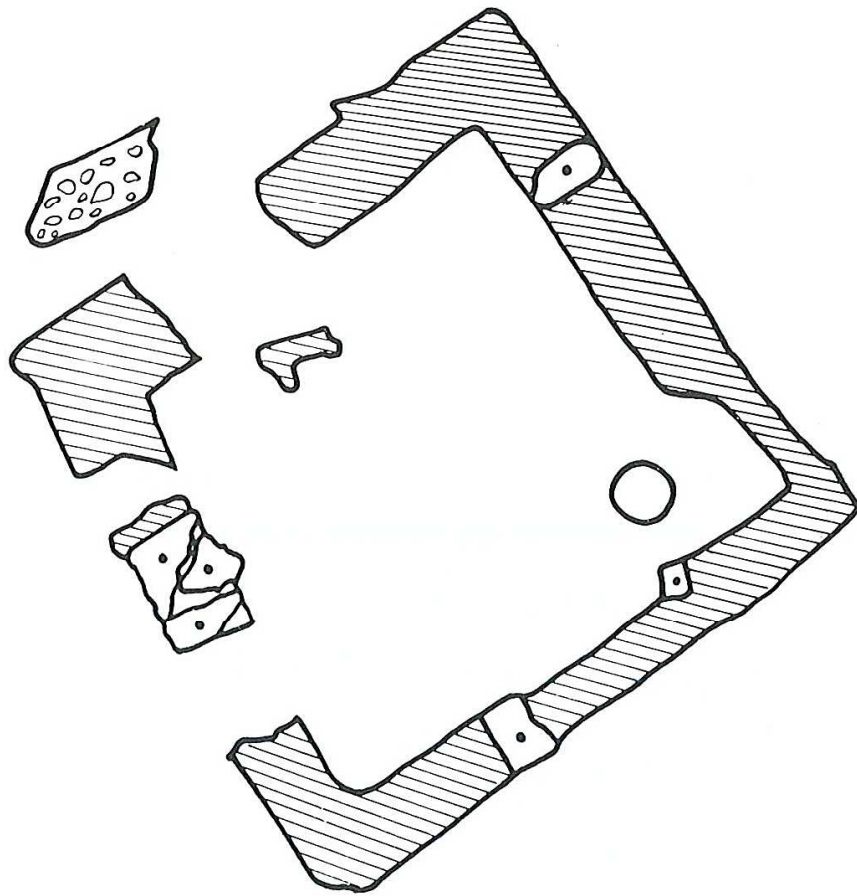

Sl. 10. Osnova kule, Zemun Polje
Abb. 10. Fundamente des Turmes, Zemun Polje

O vremenu postanka i trajanju ovoga naselja pruža zanimljive podatke i statistička obrada keramičkog materijala. Na platou, unutar građevinskog kompleksa, može se u najnižem horizontu dobro pratiti proces simbioze autohtonog keltskog stanovništva sa novopridošlim. Kasno latenska keramika ovde je zastupljena sa 31,3% od ukupnog broja otkopanih fragmenata. Sem fine sive na vitlu rađene, sa karakterističnom profilacijom i oblicima, javlja se i gruba sa metličasto žljebljenim ukrasom. Među rimskom najbrojnija je fina crveno pečena rana keramika (35,6%) i siva latenoidna (10,9%). U sektoru A odnosi su sasvim drugačiji. Ovde je latenska keramika zastupljena samo sa 1,6%, dok fina crveno pečena dostiže 61,1%. U oba sektora najmanje ima grublje kasne keramike, a naročito gledosane,

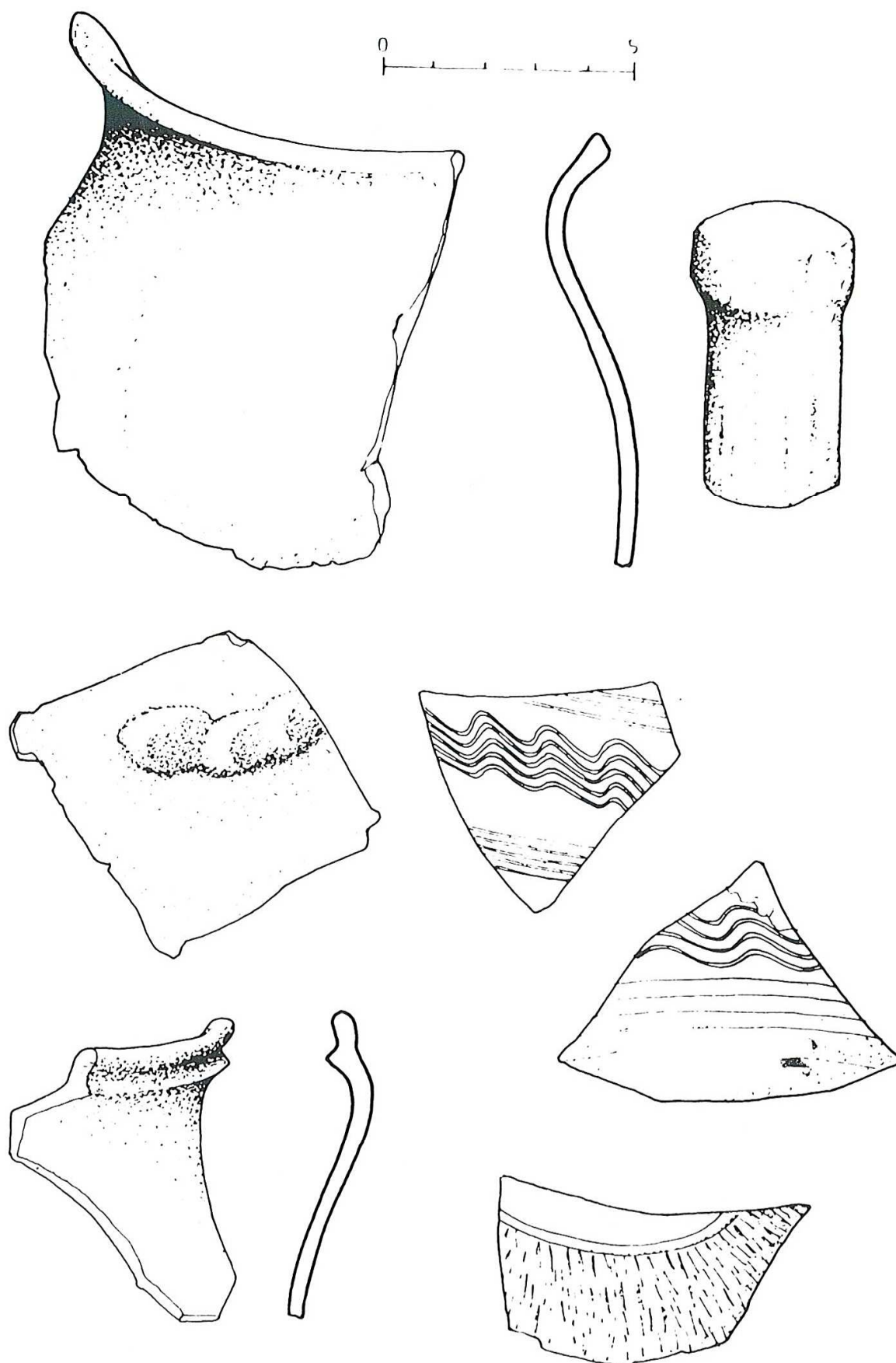

Sl. 11. Fragmenti keramike iz kule, Zemun Polje
 Abb. 11. Keramikfragmente aus dem Turm, Zemun Polje

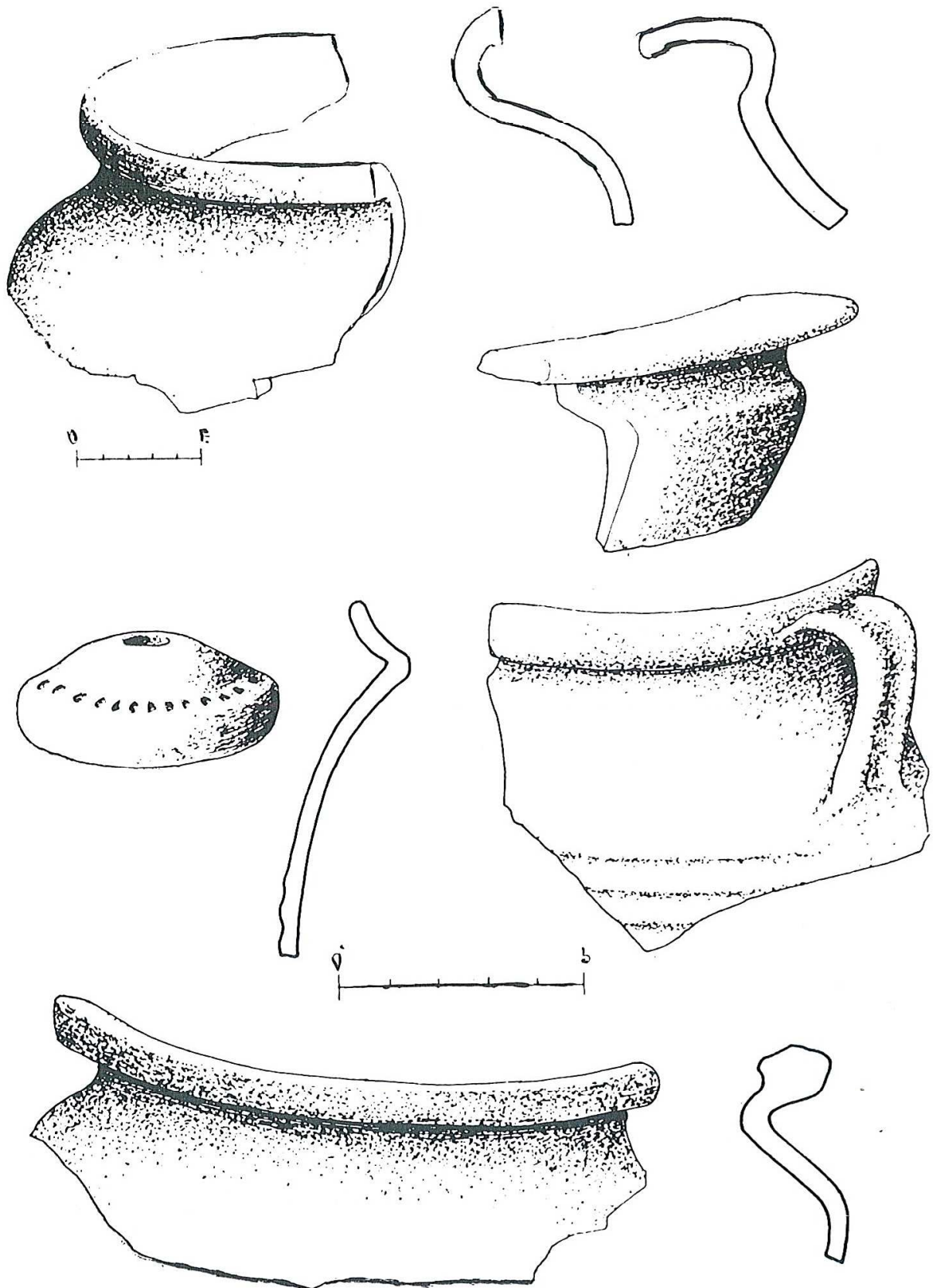

Sl. 11 a. Nalazi keramike, Zemun Polje
 Abb. 11 a. Keramikfunde, Zemun Polje

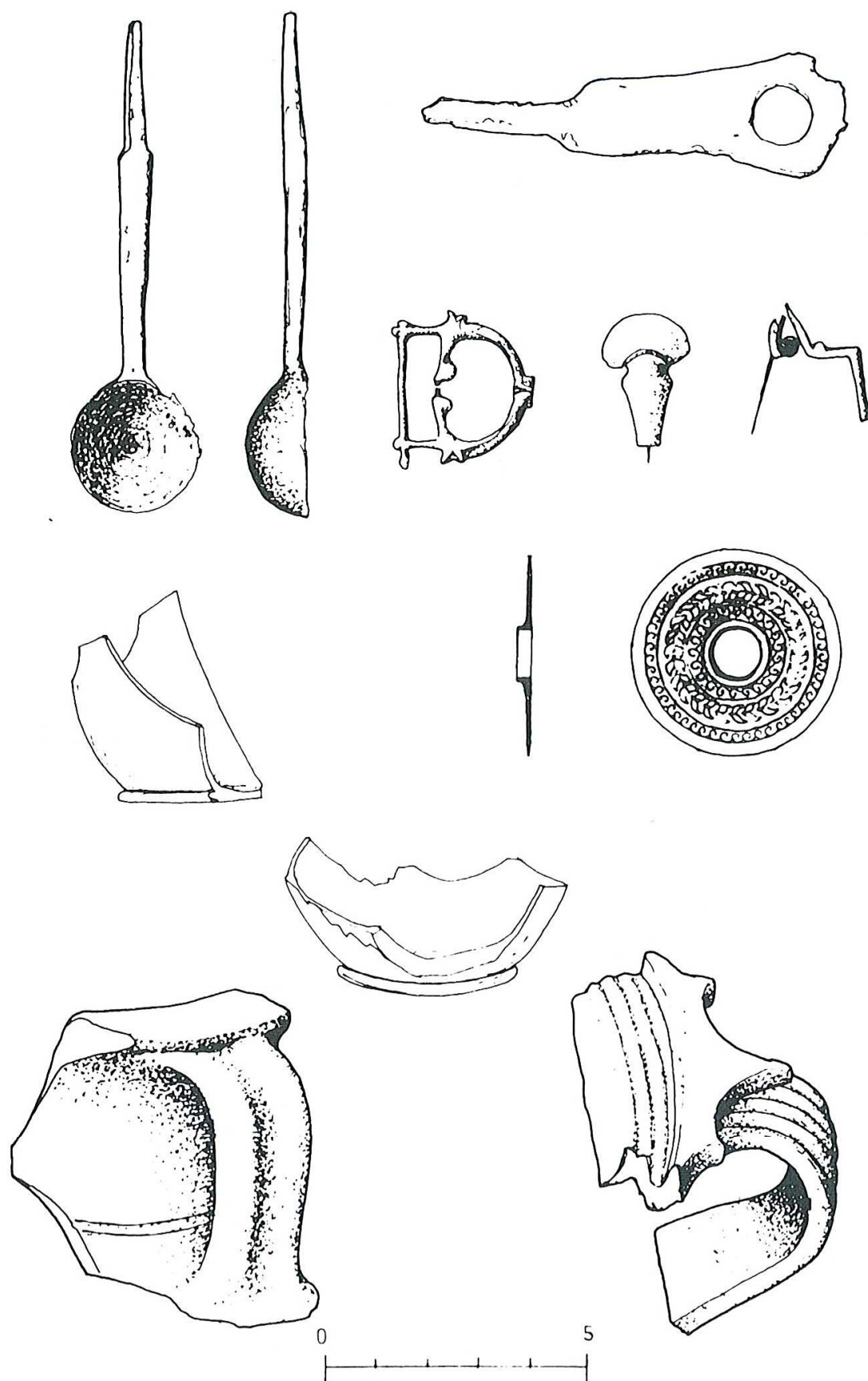

Sl. 11 b. Nalazi keramike i metalnih predmeta, Zemun Polje
 Abb. 11 b. Keramische und Metallfunde, Zemun Polje

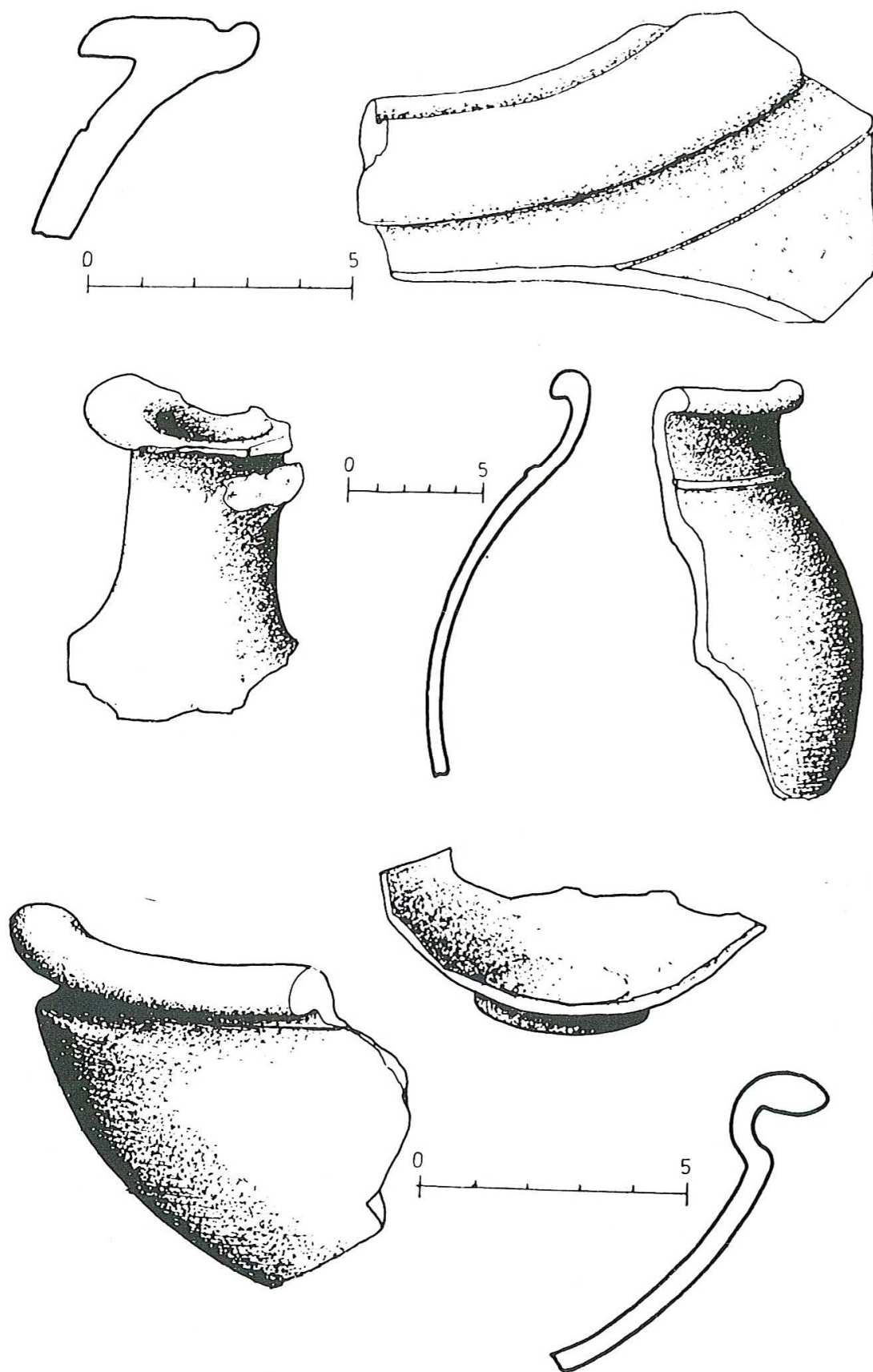

Sl. 11 c. Pokretni nalazi keramike, Zemun Polje
 Abb.11 c. Keramische Funde, Zemun Polje

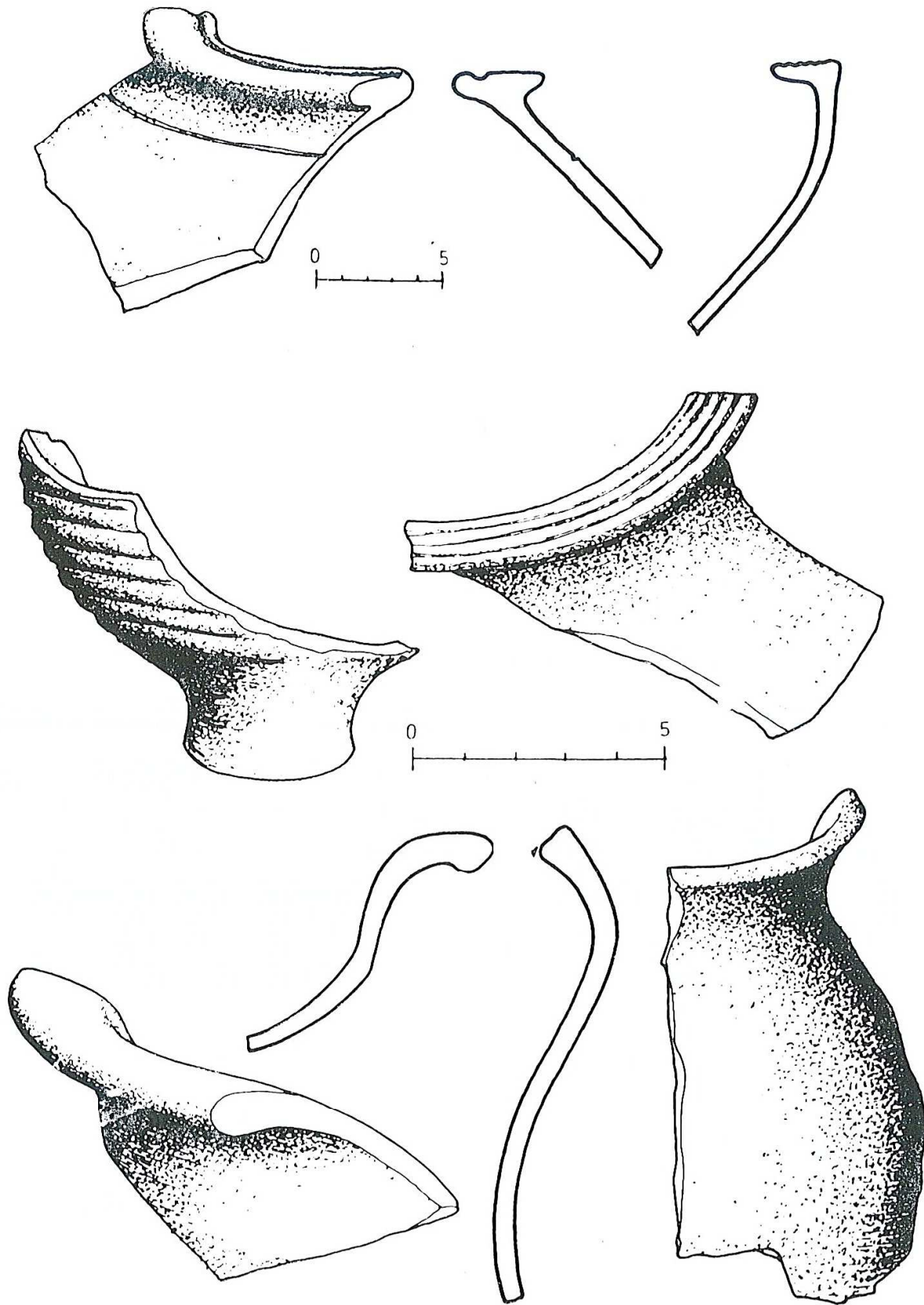

Sl. 11 d. Nalazi keramike, Zemun Polje
Abb.11 d. Keramische Funde, Zemun Polje

na koju otpada svega 0,5‰ u sektoru B i 0,8‰ u sektoru A (Sl. 13—18). Iako je rimsko naselje nastalo sigurno već u I v. n. e., a mutacija u doba izgradnje druma, ono je po svemu sudeći najintenzivnije živelo u II—III veku, na što upućuju i nalazi moneta. Materijal iz kasnijeg perioda zastupljen je u skromnijem obimu (dugmasti poklopci, gleđosani fragmenti, monete IV veka, vrh strelice romboidnog oblika nomadskog tipa i bronzana fibula oblika golubice) (Slika 19).

Izvesni manji radovi izvršeni su i na severozapadnom delu lokaliteta, preko kanala, u sektoru C. Na cca. 20 cm ispod vegetabilnog sloja naišlo se na kompaktni sloj sitnije lomljenog kamena, koji u vidu trake šir. cca. 3 m teče u pravcu zapad—istok idući ka ovome naselju. Ovaj sloj pred-



Sl. 12. Detalj antičke arhitekture sa kanalom, lokalitet Brestove međe
Abb. 12. Teilansicht eines Bauwerks mit Kanal, Lokalität Brestove međe

stavlja deo trase rimskog druma, koji je postavljen na podlogu od tamne, vrlo čvrsto nabijene zemlje. Po svome izgledu i karakteru, ova deonica u potpunosti odgovara delu trase konstatovane u blizini sela Batajnica. Prilikom pažljivog čišćenja nađena je između dva kamena, skoro na samoj podlozi, bronzana moneta cara Trajana. Ovaj nalaz pruža izvesne indicije o vremenu nastanka ove deonice druma, što je svakako značajan podatak.

O vremenu prestanka života naselja ne bi se za sada moglo ništa preciznije reći, jer otkopani arheološki nalazi za to ne pružaju čvršće oslonce. Činjenica da najmlađe monete pripadaju II polovini IV veka, još nisu dovoljan dokaz, da posle toga vremena mutacija više nije bila u upotrebi.

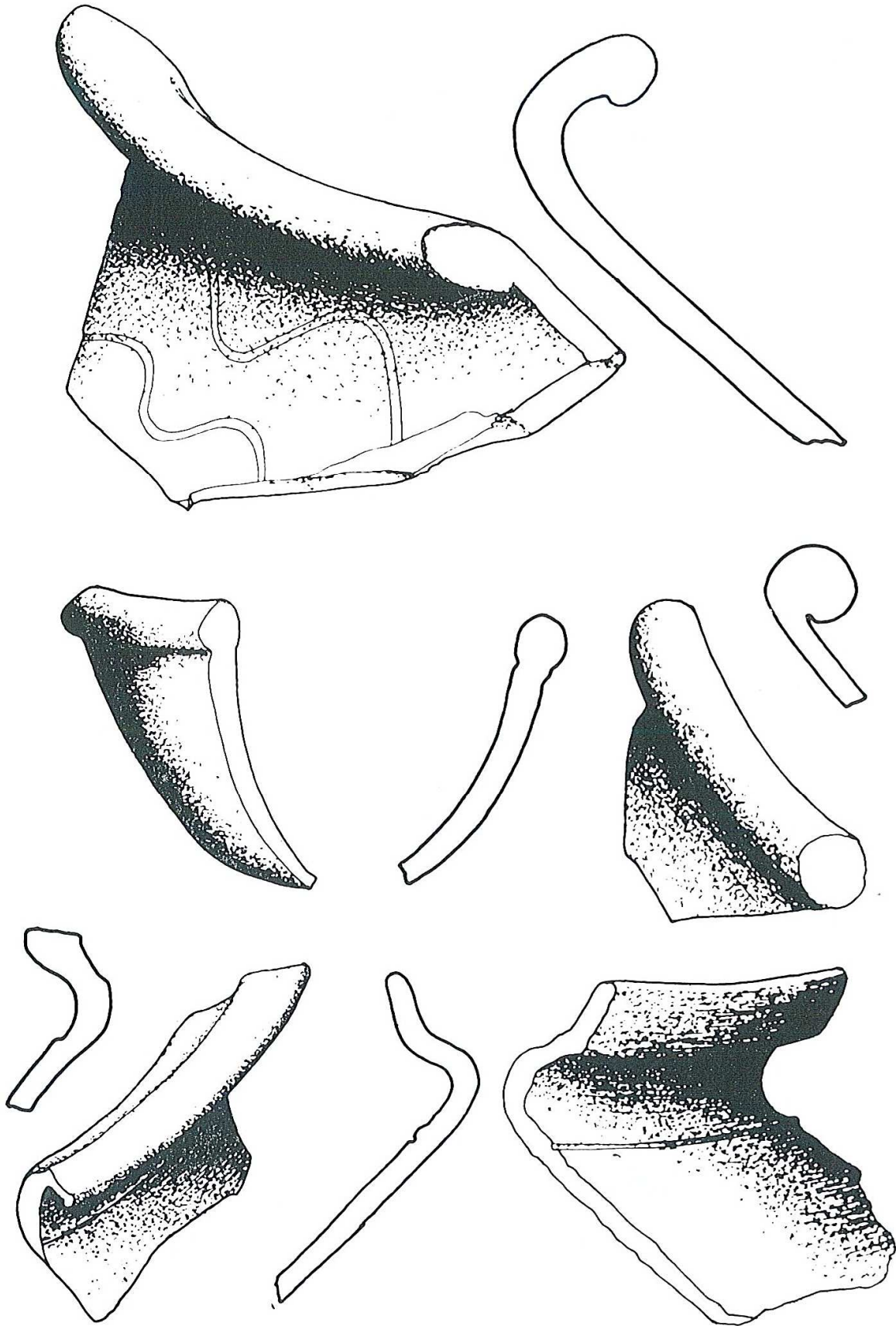

Sl. 13. Fragmenti keramičkih posuda sa lokaliteta Brestove međe
 Abb. 13. Fragmente keramischer Gefäße aus Brestove međe

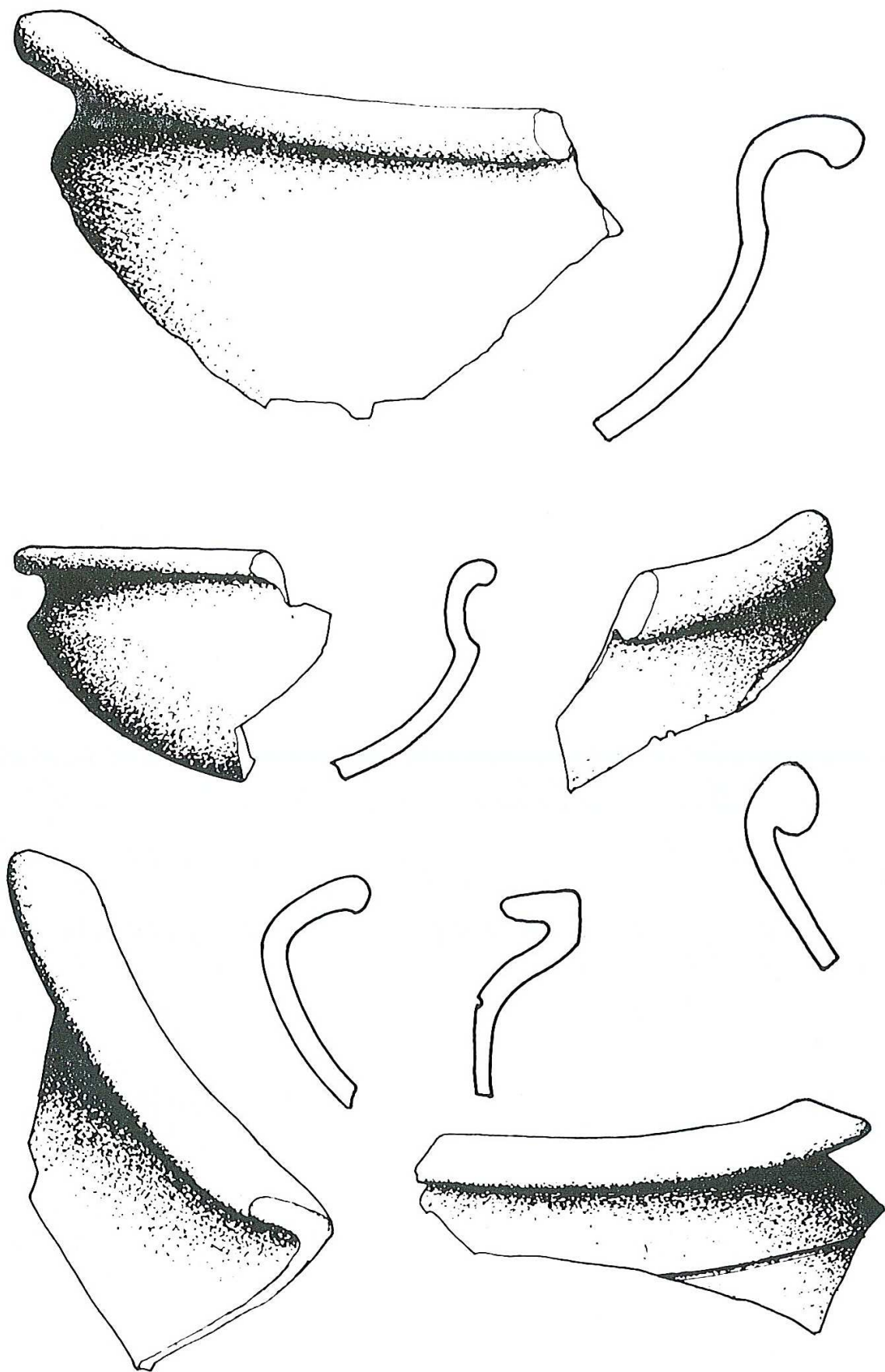

Sl. 14. Fragmenti keramičkih posuda sa lokaliteta Brestove međe
Abb. 14. Fragmente keramischer Gefäße aus Brestove međe

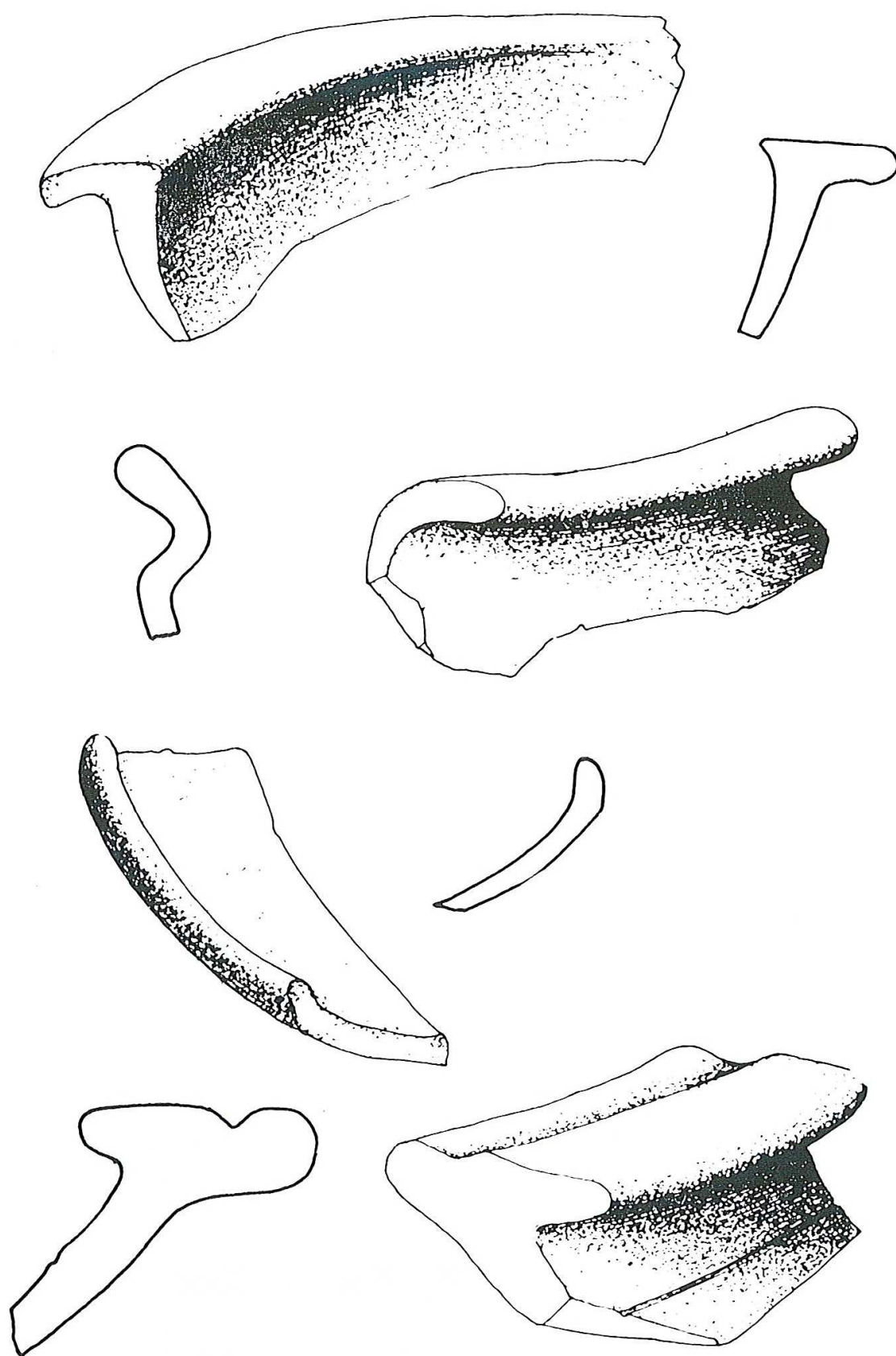

Sl. 15. Fragmenti keramičkih posuda sa lokaliteta Brestove međe
Abb. 15. Fragmente keramischer Gefäße aus Brestove međe

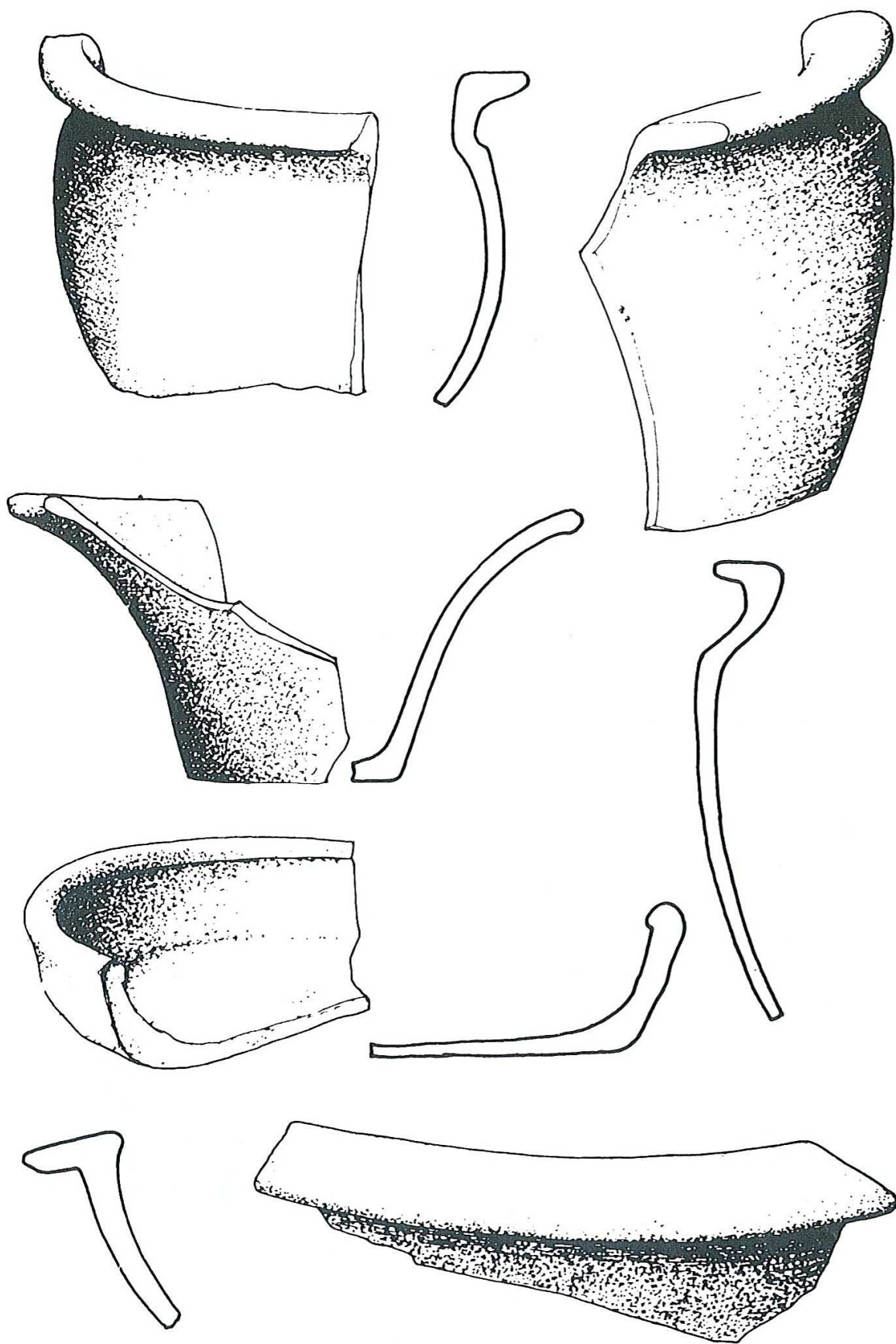

Sl. 16. Fragmenti keramičkih posuda sa lokaliteta Brestove međe
Abb. 16. Fragmente keramischer Gefäße aus Brestove međe

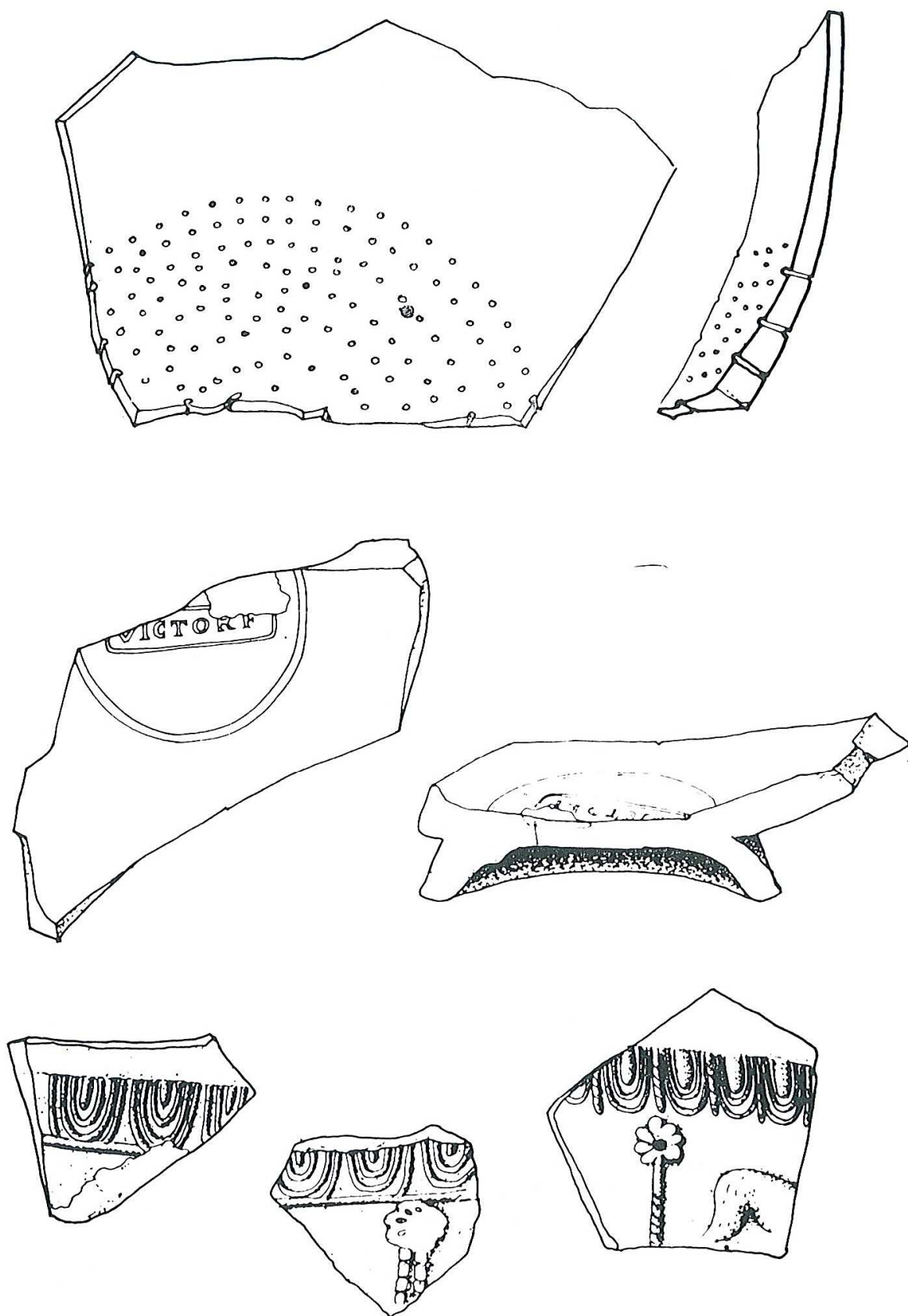

Sl. 17. Fragmenti keramičkih posuda sa lokaliteta Brestove međe
 Abb. 17. Fragmente keramischer Gefäße aus Brestove međe

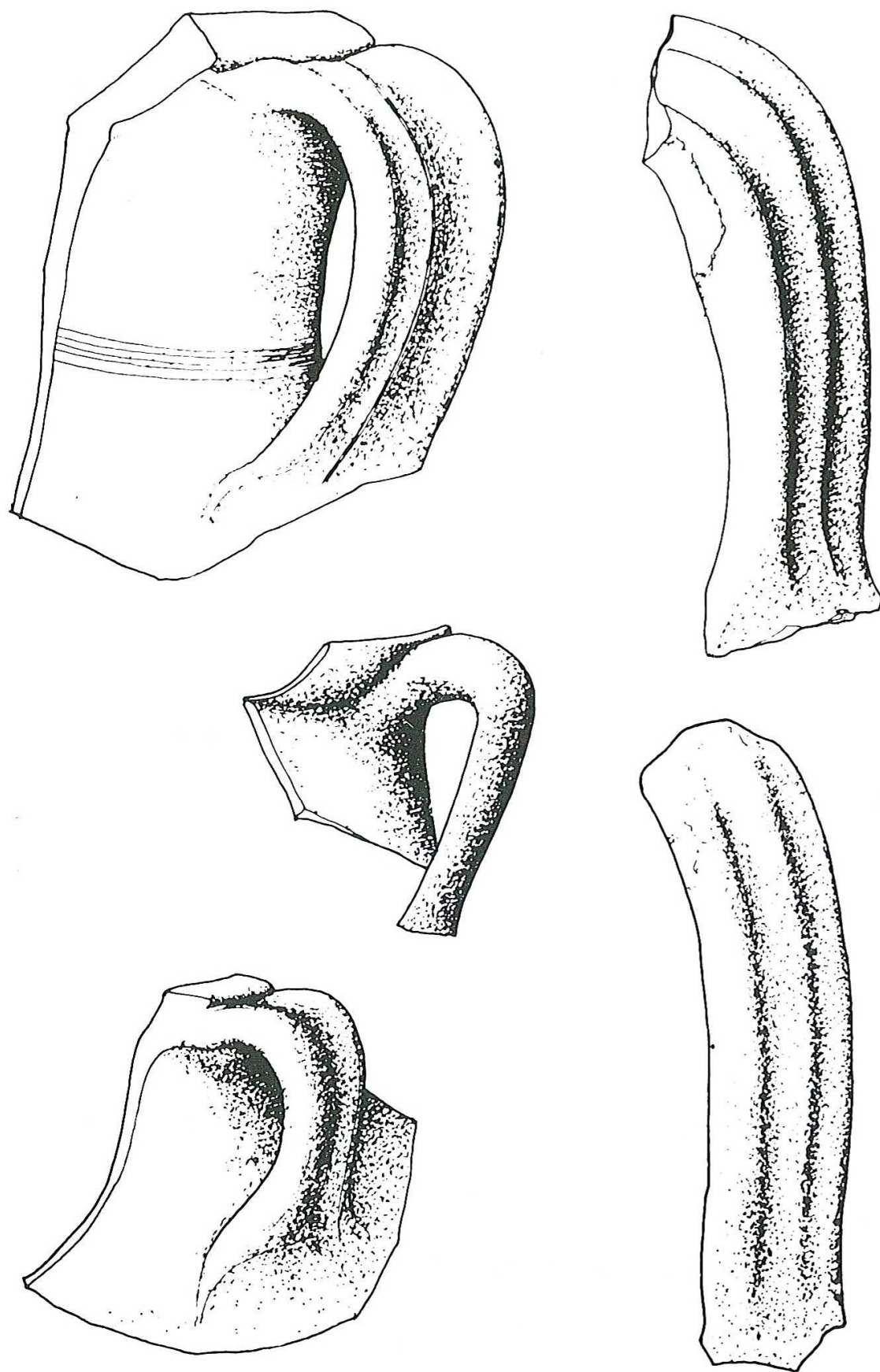

Sl. 18. Fragmenti keramičkih posuda sa lokaliteta Brestove međe
Abb. 18. Fragmente keramischer Gefäße aus Brestove međe

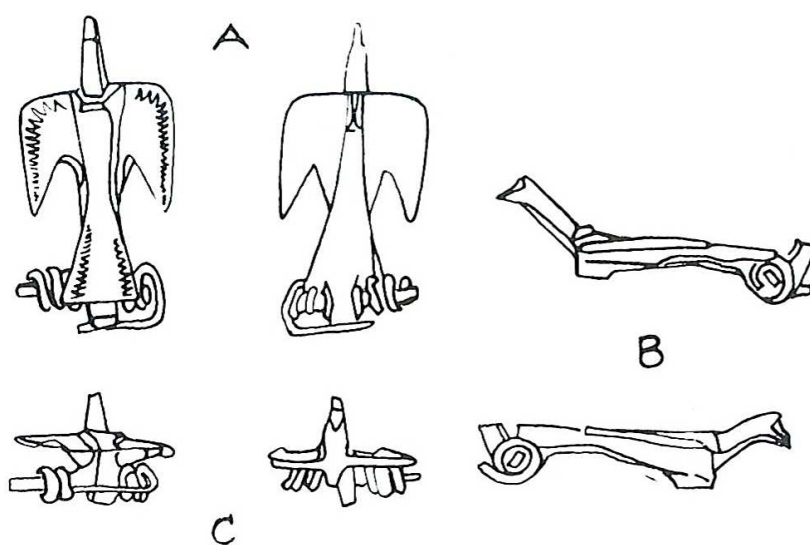

Sl. 19. Fibula sa lokaliteta Brestove međe

Abb. 19. Fibel aus Brestove međe

Na ovo pitanje mogla bi pružiti odgovor samo sistematska iskopavanja celog kompleksa na platou brežuljka.

Iste godine u jesen izvršeno je u selu Progaru na Savi manje zaštitno iskopavanje na sektoru akutno ugrožene kasno-antičke nekropole.¹⁰ Tom prilikom otkopane su dve grobnice građene od tegula i opeka sa blatom kao vezivom i krovom na dve vode. Grobnice su bile orijentisane u pravcu SZ—JI. U grobnici sa komplikovanijom i preciznije izvedenom arhitekturom nalazio se skelet odrasle muške osobe, u opruženom položaju sa levom rukom položenom na karlicu. Od priloga grob je sadržavao crvenkasto-mrko gleđosani žižak, krstastu fibulu sa lukovim glavicama i predicu ukrašenu stilizovanim zoomorfnim i antropomorfnim motivima, obe od bronzе. U drugom grobu bila je sahranjena mlađa žena, sa rukama prekrštenim na grudima. Prilozi su bili grupisani kod nogu pokojnice i sastojali su se od dva trbušasta krčaga, jednog žiška, jedne dvojne posude ređeg oblika i pršljenka od stakla. Sve posude su prevučene zelenom olovnom gleđi (slika 20).

Prema tipološkim odlikama grobnih konstrukcija i otkopanim prilozima, obe grobnice su istovremene i mogu se datovati u kraj IV do početka V veka n. e.

Tokom radova, a na osnovu podataka dobijenih od meštana, otkriveno je na 1,5 km od centra sela idući ka severo-istoku jedno novo veliko rimsko nalazište. Lokalitet se nalazi u potezu zvanom »Progarski vinogradi«, na blago talasastom uzvišenom terenu iznad nekadašnjeg toka reke Save, koja je ranije tekla uz samu ivicu lokaliteta. Ovaj teren u novije vreme akutno je ugrožen zbog podizanja vikend-naselja i sađenja vinograda i voćnjaka. Prilikom rekognosciranja konstatovani su tragovi antičkog naselja — obilje građevinskog šteta, šljake, fragmenti keramičkih posuda i drugi predmeti, među kojima su posebnu pažnju privlačili relativno brojni ulomci tegula sa žigom ciglane *Classis Flaviae Pannonicae*. Situacija je zahte-

vala hitnu intervenciju, te su u leto 1967. godine na ovom terenu izvršena prva zaštitna iskopavanja orijentacionog karaktera.¹¹

Tokom tih radova otvoreno je šest sondi raznih dimenzija i orijentacije, sa ukupnom ispitanom površinom od 169,80 m². Na jugo-zapadnom brežuljku otvorene su tri sonde od kojih su sonde I i IV dale značajnije nalaze.

SONDA I

Celom površinom sonde protezao se kulturni sloj, debljine 0,98 m do 1,25 m. On se sastojao od građevinskog šuta u kome prevagu imaju tegulae kasno-antičkog tipa i oznaka, a sem toga fragmenti keramičkih posuda istoga perioda. U jugo-istočnom delu sonde, na dubini od —1,43 m otkriven je jedan jače oštećeni skeletni grob. Grobna konstrukcija se sastojala od tegula postavljenih u vidu dvoslivnog krova. Uz vrlo loše očuvani skelet nađen je prilog verovatno magijskog karaktera, za sada jedinstven kod nas. To je pločica od pečene zemlje, dimenzija 8,2×7,65 cm, sa ure-



Sl. 20. Nalazi iz grobnice br. 2 u Progaru
Abb. 20. Funde aus der Grabkammer Nr. 2 in Progar

zanom dekoracijom na gornjoj površini i tekstom koji je pisan grčkim kurzivom na bočnim stranama. U neposrednoj blizini groba, u sloju šuta nađen je jedan bronzani novac Konstantina Velikog.

SONDA VI

U ovoj sondi otkrivene su dve lončarske peći. Peć br. 1 imala je kružnu osnovu, a na sredini se nalazio lepom premazani banak oblika osmice načinjen od opeka, koji je verovatno podupirao kalotu ili ravni poklopac. (Slika 21). Oko banka su ređane posude, dok se vatra ložila u manjoj jami kod otvora. Nakon završenog pečenja poklopac se svaki puta morao rušiti da bi se izvadile posude. Peć br. 2 u istočnom delu sonde imala je komplikovaniju, ali i znatno savršenu konstrukciju. Kružna osno

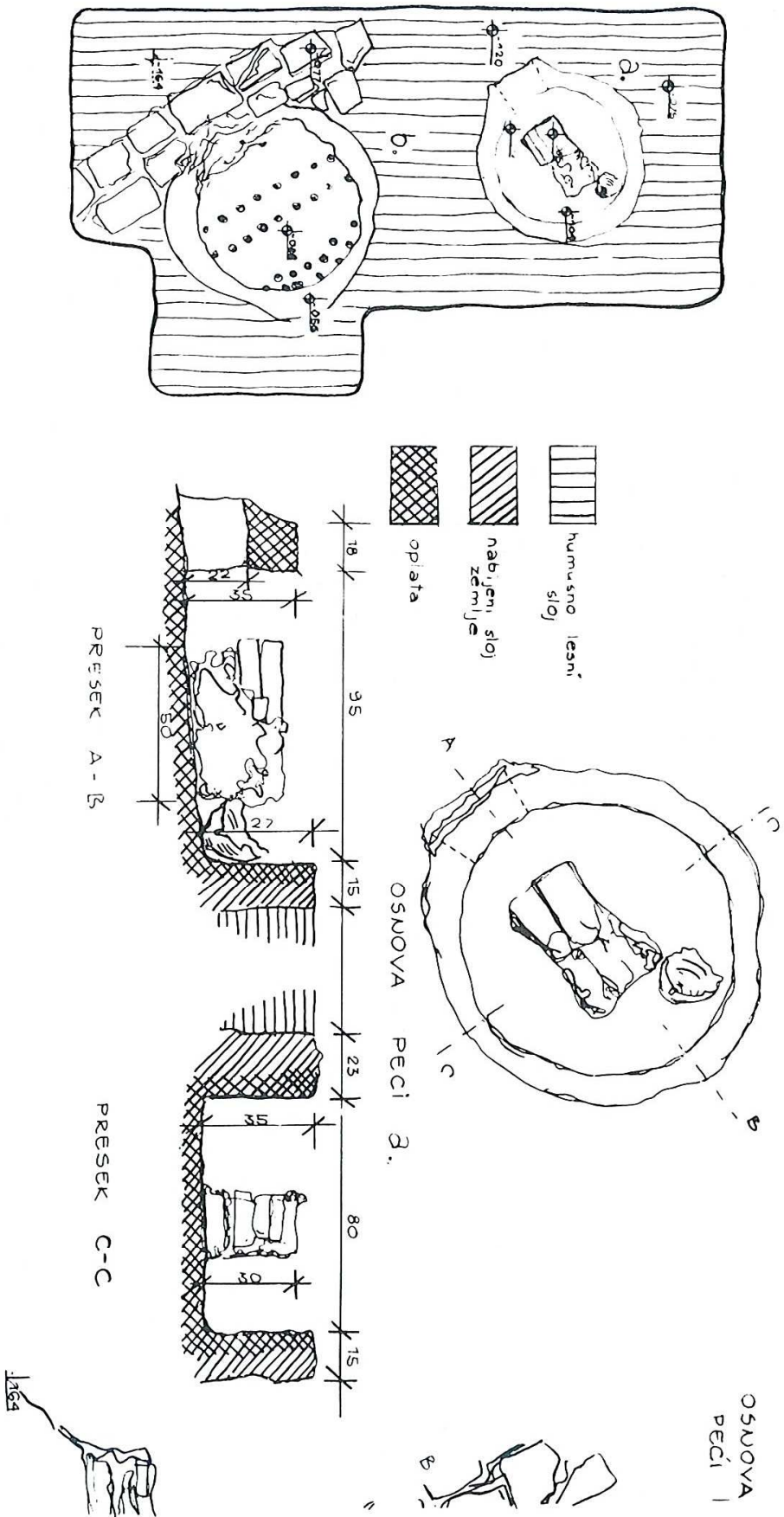

Sl. 21. Lončarska peč br. 1 u sondi VI na lokalitetu Progarski vinogradi
 Abb. 21. Töpferofen Nr. 1 in Sonde VI, Lokalität Progarski vinogradi

va peći postavljena je u prethodno iskopanu jamu oblepljenu blatom. Ložište je bilo zasvedeno, sa otvorom za loženje sa JI strane. Na svodnim nosačima ležala je rešetkasta ploča — rost, na koju su stavljane posude prilikom pečenja. Gornji deo peći završen je u vidu kalote koja je bila delimično oštećena. Ispred otvora ložišta nalazio se primitivan zid od opeka sa fugama od blata, koji je štutio ulaz od vetra. (Slike 22a-b).

Na drugom platou postavljene su sonde II, IV i V, koje su otvarane sasvim blizu jedna drugoj, u cilju ispitivanja jednog jedinstvenog objekta.

U svim sondama otkopan je plitko ispod humozno vegetabilnog sloja, kompaktni nabačaj ciglarskog šuta, za koji je posle detaljnog čišćenja i prosecanja kontrolnih profila konstatovano sledeće:

zona intenzivnog šuta predstavlja ostatak velike ciglarske peći koja po tipu i načinu funkcionisanja u mnogome potseća na savremene poljske ciglane. Ona je verovatno imala oblik zarubljene piramide pravougaone osnove, sa otvorima za izlaz dima na gornjoj platformi. Na donju platformu, koja je delimično bila ukopana u tadašnji nivo zemlje, slagane su opeke u vertikalnim redovima između kojih su ostavljeni međuprostori radi cirkulacije vrelog vazduha. Posle toga je izrađena oplata peći od opeka koje su oblepljene debelim slojem blata. Ova oplata se usled velike toplote koja se razvijala u samoj peći potpuno stvrdnula. Posle završenog procesa pečenja nije rušena samo gornja platforma, već cela oplata. Dobro uspeła roba je izvađena, a oštećeni komadi ostavljeni su u šutu, izmešani sa rasturenim ostacima oplata, pepelom i garežom. O takvom tehnološkom postupku pri radu govori i fizionomija otkopanih ruševina toga objekta. U šutu su nađeni veliki blokovi od oplata koji su se sastojali od po tri i više horizontalnih redova opeka sa fugama od glinaste zemlje, potpuno petrificirane usled visoke temperature. Bilo je i velikog skoro amorfnog grumenja staklastog sjaja, koje dokumentuje da se u peći razvijala vrlo visoka temperatura, preko 1500°, na kojoj opeka počinje da se topi. U šutu se nalazila i velika količina sasvim rastresitog pepela bele boje, koji nastaje samo prilikom sagorevanja drveta u zatvorenom prostoru.

Proizvodnja ove ciglane bila je očigledno vrlo raznovrsna. Glavni proizvodi su opeke, tegulae i imbreksi standardnih tipova i formata, ali pored njih tu su nađene i druge specijalne vrste, na primer, male prizmatične opeke, segmentne ili lučne, pa čak i opeke od hipokausta sa nožicom. Ono što je najznačajnije u tome materijalu, jer daje tačne podatke o pripadnosti ovoga objekta određenoj vojnoj formaciji, su brojni ulomci opeka i tegula sa žigom *Classis Flaviae Pannonicae*. Ukupno je nađeno 38 komada takvih fragmenata, koji su bili ostavljeni u šutu, jer su pri pečenju ili vađenju oštećeni. Iako potiču iz iste peći i proizvedeni su u istom momentu, utisnuti žigovi pokazuju veliku raznolikost, kako u pogledu tipova slova, tako i samog teksta (slika 23). Za sada bi bilo preuranjeno pristupiti detaljnoj analizi toga materijala, ali jedan zaključak se jasno nameće, a to je, da tip slova i način skraćivanja naziva Panonske flotile ne može poslužiti kao kriterij pri datovanju dosadašnjih slučajnih nalaza ovakvih opeka. Ovaj nalaz je naime pokazao, da se paralelno u jednoj zatvorenoj celini javljaju pečati sa lepo oblikovanim i korektno utisnutim slovima i takvi na kojima su slova nevešto izvedena, a na istom pečatu rezana i pravilno i retrogradno. To bi značilo, da se ove razlike ne mogu pripisati hrono-

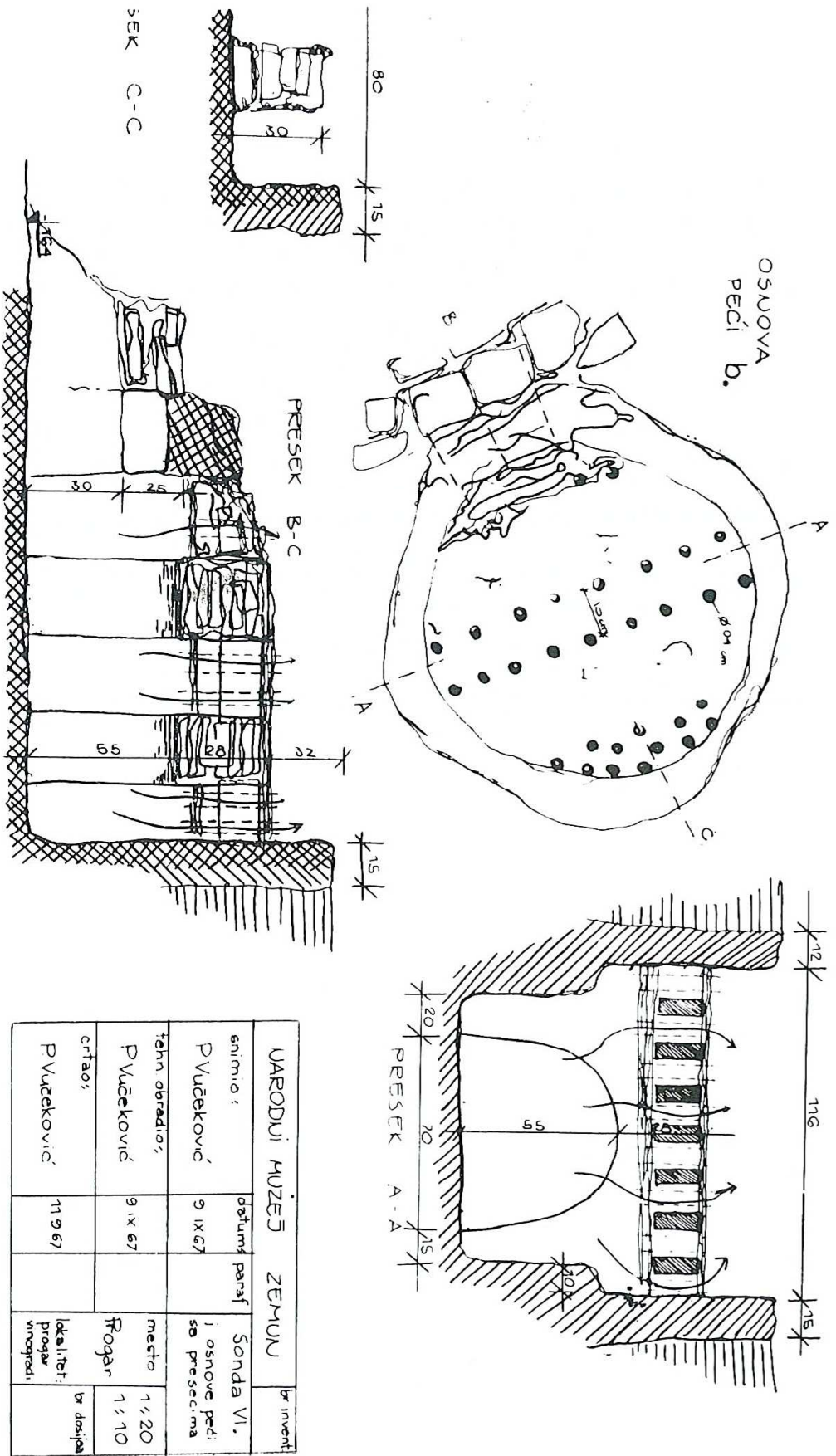

Sl. 22 a. Lončarska peć br. 2 na lokalitetu Progarski vinogradi
 Abb. 22 a. Töpferofen Nr. 2, Progarski vinogradi

VARODUJI MUZEJ ZEMUN		br invent
enimio:	datumj parsf	Sonda VI.
P Vučeković	9 IX 67	i osnovne peći se preseccima
tehni obradilo:		mesto
P Vučeković	9 IX 67	1/1 20
crtao:		Progar
P Vučeković	11 9 67	1/1 10
		lokalitet: progar vinogradi
		br dosijea

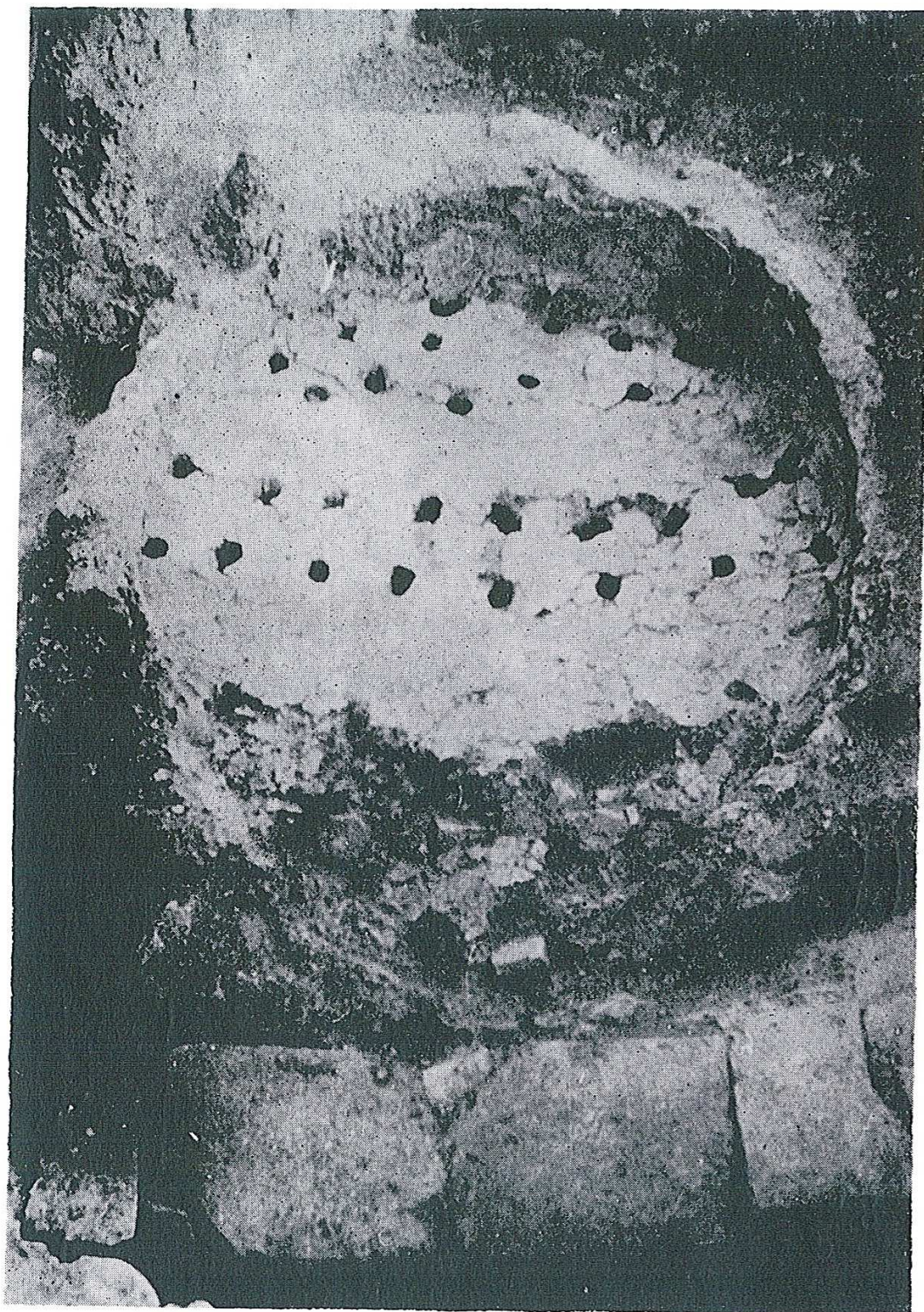

Sl. 22 b. Lončarska peč br. 2, Progarski vinogradi
Abb. 22 b. Töpferofen Nr. 2, Progarski vinogradi

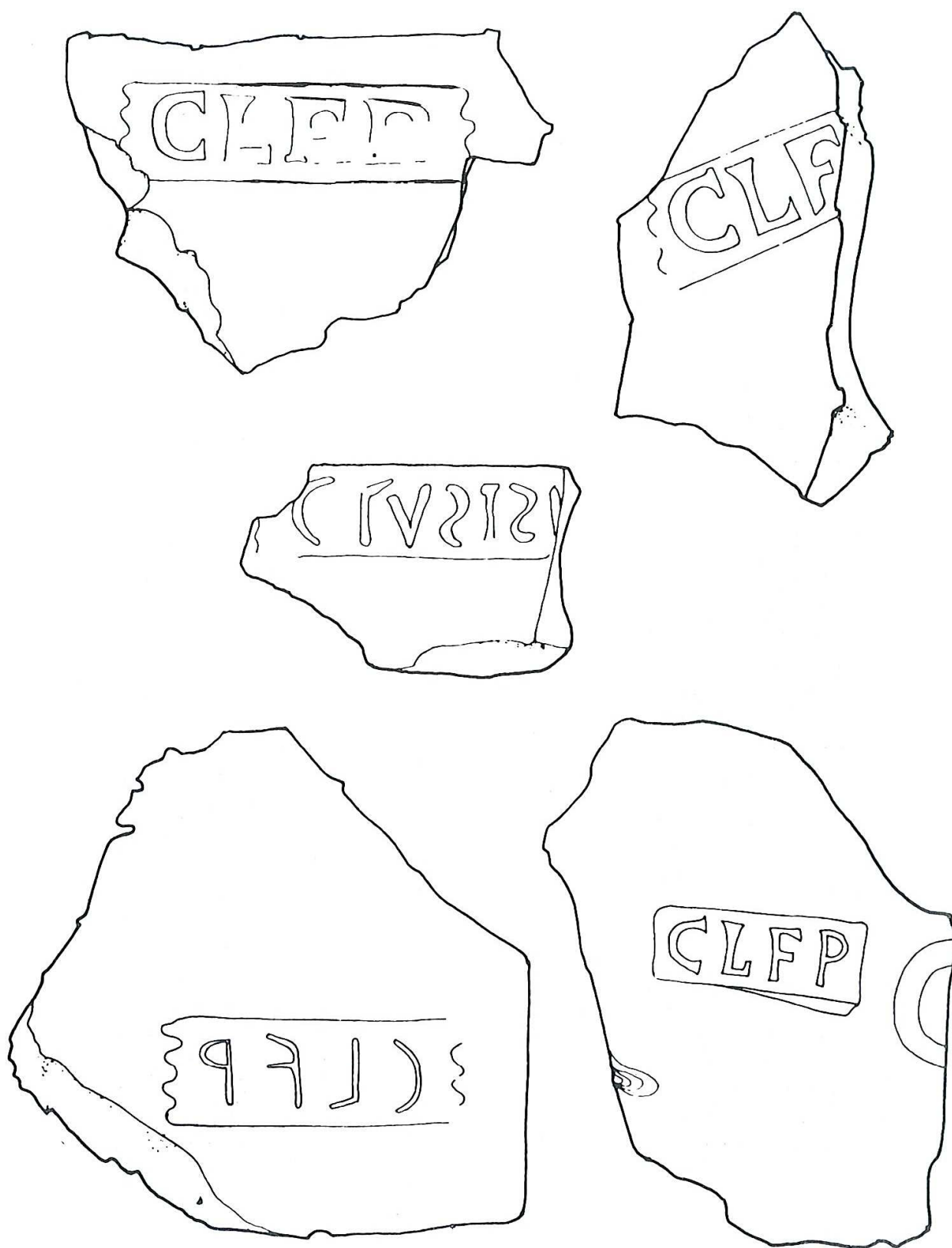

Sl. 23. Opeke i tegulae sa žigom **Classis Flavia Pannonica**
 Abb. 23. Ziegel und tegulae mit dem Stempel **Classis Flavia Pannonica**

loškim momentima, već stepenu pismenosti i sposobnosti majstora, koji je pečat rezao. Jedno je neosporno, a to je, da je otkopana ruševina ciglarske peći pripadala Panonskoj flotili tj. jednom njenom odeljenju, koje je u periodu kasne antike, najverovatnije u IV v. n. e. boravilo na Savi i da je to za sada jedini takav objekt otkopan u našim krajevima.

Posle detaljnog snimanja osnove ciglarskog šuta, isti je skinut i iskop je nastavljen do zdravice. U tome sloju nisu otkriveni tragovi starijih arhitektonskih objekata, niti drugi tragovi nastambi. Međutim, kulturni sloj i njegov sadržaj ukazuju, da je ovaj teren bio naseljen i pre kasno-antičkog perioda. Nađeni su brojniji fragmenti keramičkih posuda, često i luksuznije rađena roba, marmorirana keramika, provincijalna imitacija terra sigillatae i keramika s reljefnim ukrasom. Među ovim predmetima ističe se jedan fragment ukrašen motivom grančice sa žirovima u reljefu, fragment kalupa za izradu posuda sa frizovima muških i ženskih maski u negativnom reljefu i jedan interesantan predmet od pečene zemlje sa reljefnom predstavom malog Fauna. Njegovu funkciju teško je odrediti, ali postoji mogućnost, da je neka vrsta pečata za ukrašavanje posuda. Pored njega nađen je jedan dobro očuvani gvozdeni kosir. (Sl. 24, 25, 26, 27).

Na kraju treba pomenuti, da je na ovom prostoru konstatovana i srednjevekovna nekropola. Otkopano je 13 skeletnih grobova u sloju antičkog šuta i subhumusa, od kojih je jedan datovan novcem mađarskog kralja Matije Korvina. Nekropola je većeg prostranstva i pruža se i van granica ovogodišnjeg iskopa, što pokazuje, da je ovaj teren bio naseljen i u pozni-jem srednjem veku. (Slika 28).

Rezultati postignuti tokom ove druge faze istraživanja, iako se ni izdaleka ne mogu smatrati kao zadovoljavajući, niti konačni, ipak smatramo da su pružili niz novih podataka i doprineli boljem poznavanju nekih dosada gotovo neispitanih problema.

Ispitivanjem ove deonice drumu dobili smo podatke o pravcu i izgledu trase i njezine konstrukcije. Sa dosta sigurnosti ubificirane su dve iz izvora poznate postaje: mutatio Altina i mutatio Noviciana. Ustanovljeno je da su obe mutacije izgrađene na mestu ranijih autohtonih naselja Skordiska, da ova naselja nisu prilikom rimskih osvajanja opustošena i napuštena, već da je život u njima nastavljen i da je došlo do simbioze ranijeg stanovništva sa novopridošlim. Kod obe stanice postojalo je jedno uže jezgro sa građevinama većih razmera, izvedenim od čvrstog materijala, solidnom tehnikom, koje su, po svemu sudeći, služile javnoj nameni. Poneki od ovih objekata svakako da je bio vezan za odbrambeni sistem, koji je izgrađen u cilju obezbeđenja drumu i javnog prometa. Sem toga na arealu ovih mutacija konstatovani su širi stambeni rejon i sa objektima skromnijih dimenzija i izrade, ali za intenzivnim kulturnim slojem. Pokretni arheološki inventar toga sloja pokazao je na oba lokaliteta, da je stanovništvo tih naselja moralo biti relativno imućno, jer se pored primitivnih predmeta lokalne proizvodnje masovno javlja i fina, gotovo luksuzna importovana roba. Ovaj podatak istovremeno govori i o živom trgovačkom prometu koji se odvijao duž drumu i u okolnim naseljima. Sem toga, na osnovu stratigrafskih podataka, otkopanih nalaza i optičaja moneta, moglo se zaključiti, da su obe stanice nastale u rano-carsko doba i da su bile u upotrebi barem do vremena kasne antike, a verovatno, iako možda u suženim okvirima, i u ranom srednjem veku.

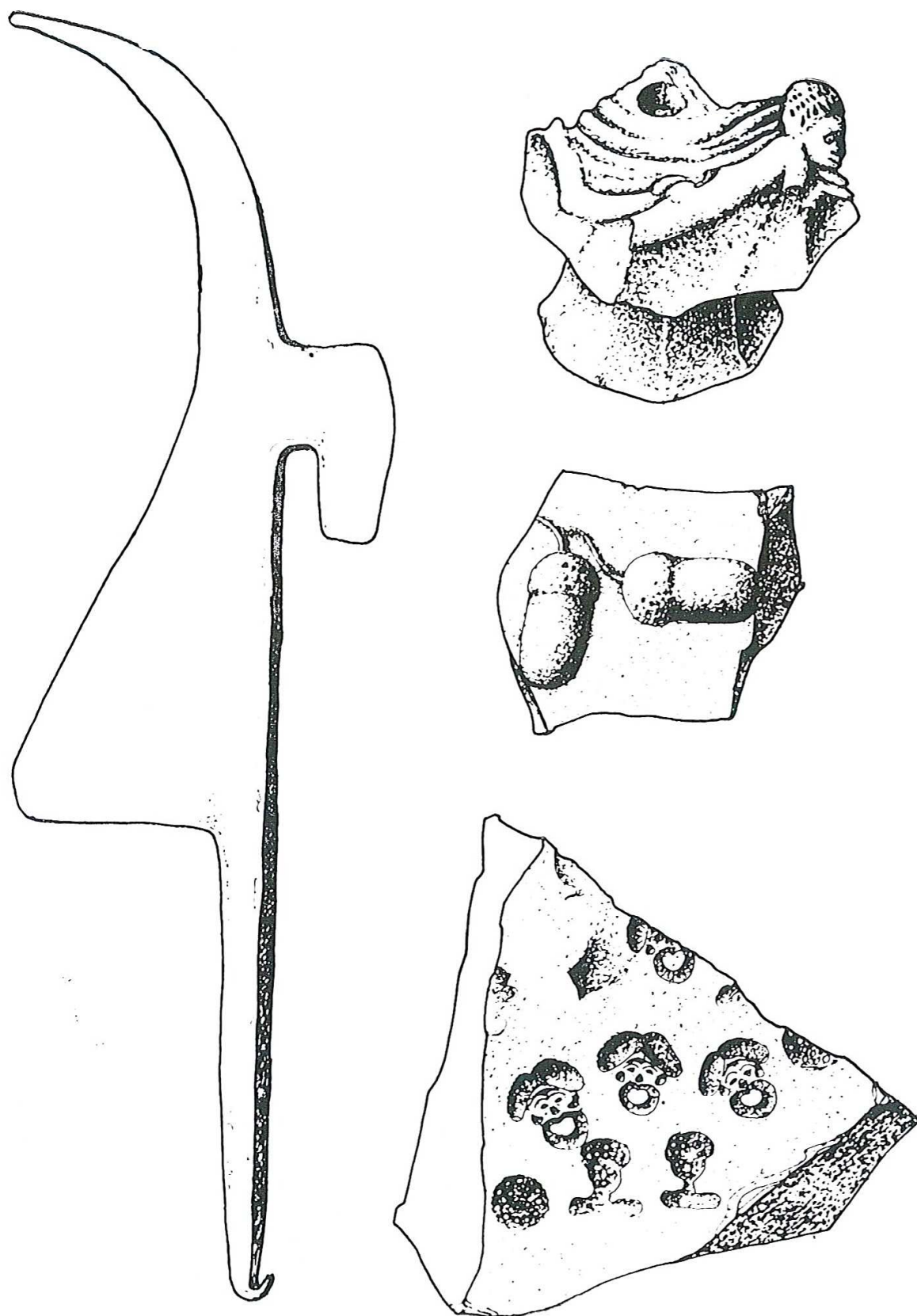

Sl. 24. Pokretni nalazi sa lokaliteta Progarski vinogradi
Abb. 24. Bewegliche Funde aus Progarski vinogradi

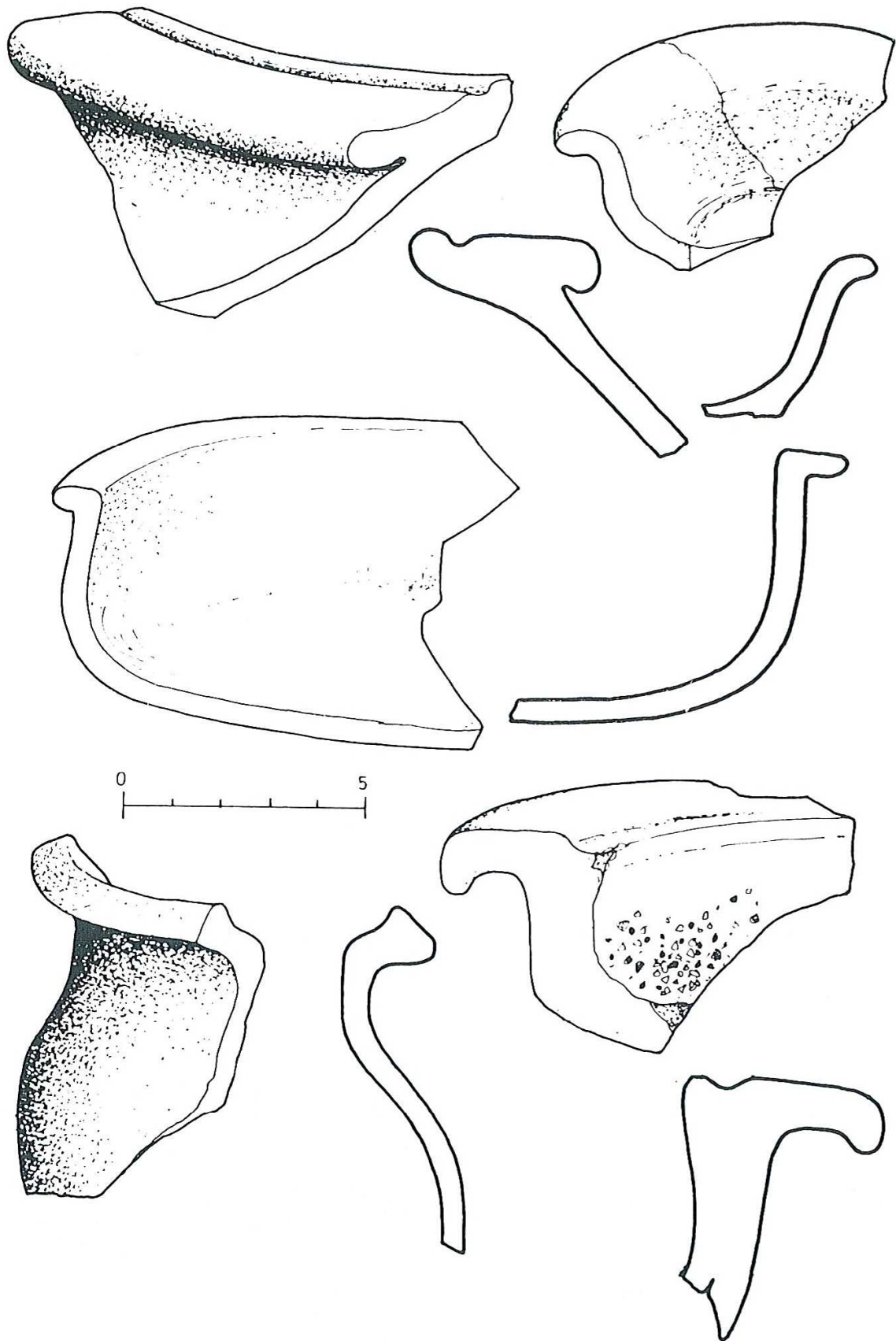

Sl. 25. Pokretni nalazi sa lokaliteta Progarski vinogradi
Abb. 25. Bewegliche Funde aus Progarski vinogradi

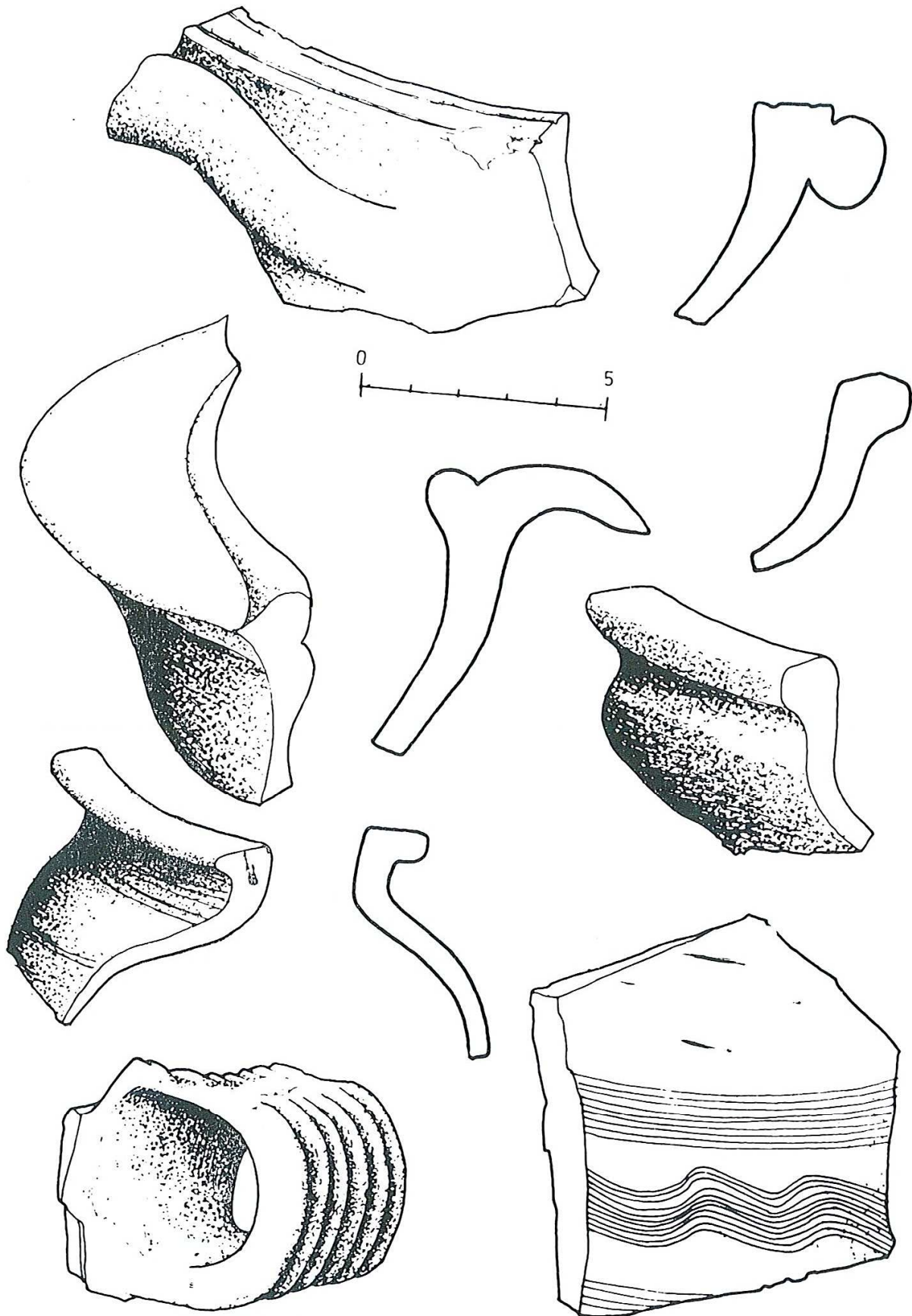

Sl. 26. Pokretni nalazi sa lokaliteta Progarski vinogradi
Abb. 26. Bewegliche Funde aus Progarski vinogradi

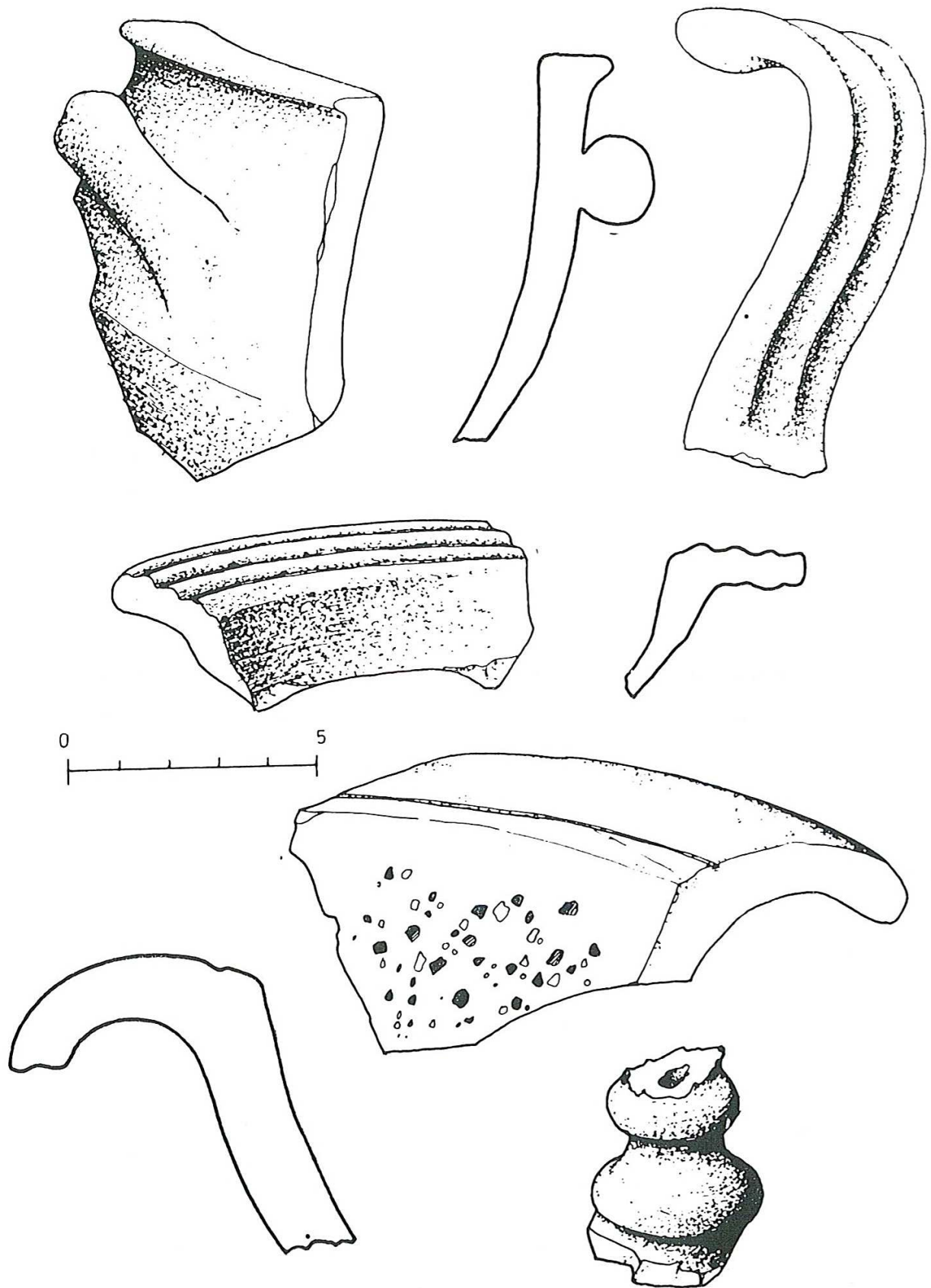

Sl. 27. Pokretni nalazi sa lokaliteta Progarski vinogradi
Abb. 27. Bewegliche Funde aus Progarski vinogradi

Iskopavanja u Progaru pružila su nam prve sigurnije podatke o delatnosti *Classis Flaviae Pannonicae* na Savi. Velika ciglarska peć, lončarske peći i ostali nalazi koji upućuju na lokalnu keramičarsku proizvodnju, pružaju indicije da se na ovom pogodnom položaju verovatno nalazilo jedno



Sl. 28. Jedan od grobova srednjevekovne nekropole ukopan u sloj šuta od ciglarske peći, lokalitet Progarski vinogradi

Abb. 28. Ein Grab der mittelalterlichen Nekropolis, in die Schuttschicht des Ziegelofens eingegraben, Progarski vinogradi

od savskih pristaništa flotile. S obzirom na oskudne vesti iz antičkih izvora koje se odnose na ovu problematiku i kontroverze u stručnoj literaturi po pitanju lociranja savskih luka,¹² smatramo da bi dalja iskopavanja u Progaru mogla biti od velikog značaja i da bi ih svakako trebalo nastaviti već u ovoj godini.

¹ D. Dimitrijević, Rad zemunskog Narodnog muzeja na rimskom limesu u Sremu, *Starinar*, NS. VII—VIII, Beograd 1956—1957, str. 300—308; isti autor, Nekoliko podataka o rimskom limesu u Istočnom Sremu, *Limes u Jugoslaviji I*, Beograd 1961, str. 93—103; D. Dimitrijević — J. Kovačević, Stari Slankamen (Acumincum), *Arheološki pregled 7*, Beograd 1965, str. 115—120.

² ibidem; i D. Dimitrijević, Rad Narodnog muzeja Zemun na istraživanju rimskog limesa u Sremu tokom 1965. godine, *Arheološki pregled 7*, Beograd 1965, str. 149—156.

³ Spomenik će uskoro biti publikovan od S. Dušanića, pa ga ovde samo pominjemo.

⁴ D. Dimitrijević, *Limes u Jugoslaviji I*, str. 97—98; isti autor, *Arheološki pregled 7*, Beograd 1965, str. 153—154. Po Itin. Hieros. 563, 12 Novicianiana se nalazi na 19 mp. od Singidunuma (28 km 120 m), odnosno 11 mp. od mut. Altina (16 km 280 m), koja je udaljena 8 mp. (11 km 840 m) od Singidunuma.

- ⁵ D. Dimitrijević, Zemun Polje — römische Siedlung und Nekropole der Seobaer, *Arheološki pregled* 5, Beograd 1963, str. 106—108.
- ⁶ Itin. Hieros. 563,13: Civitas Singiduno — mutatio Altina 8 mp. = 11 km 840 m.
- ⁷ Po Itin. Hierosol. p. 563,12 mutatio Novicianiana = Novicianis, nalazi se na XI mp. od mutatio Altina, odnosno na 19 mp. od Singidunuma ili 31 mp. od Sirmiuma, c. f. D. Dimitrijević, *Limes u Jugoslaviji I*, str. 98 sa navedenom starijom literaturom.
- ⁸ D. Dimitrijević, Vojka — Ugrinovci, *Arheološki pregled* 8, Beograd 1966, str. 124—127.
- ⁹ U otkopanom numizmatičkom materijalu zastupljene su monete sledećih vladara: Claudije I (1 kom.), Domicijan (1 kom.), Trajan (1 kom.), Hadrijan (1 kom.), Antonin Pije (2 kom.), Marko Aurelije (1 kom.), Komod (1 kom.), Karakala (1 kom.), Aleksandar Sever (1 kom.), Gordijan III (1 kom. kovan u Viminacijumu), Filip II (2 kom. kovana u Viminacijumu), Valerijan I (1 kom.), Galijen (1 kom.), Aurelijan (2 kom.), Prob (1 kom.), Licinije I (1 kom.), Konstantin II (1 kom.), Konstancije II (2 kom.) i Konstancije Gal (1 kom.). Determinaciju i obradu materijala izvršio prof. Svet. Dušanić, na čemu mu se ovim putem najsrdačnije zahvaljujem.
- ¹⁰ D. Dimitrijević, *Arheološki pregled* 8, Beograd 1966, str. 139—141.
- ¹¹ D. Dimitrijević, *Arheološki pregled* 9, Beograd 1967, str. 94—99, T. XXXIII—XXXIV.
- ¹² C. G. Starr, *Roman Imperial Navy, 31 B. C. — A. D. 324*, Cambridge 1960², — A. Mócsy, *Pannonia*, Pauly-Wissowa-Kroll, *Realencyclopädie der class. Altertumswiss. Suppl.* IX, 1962, Col. 624—626, sa navedenom starijom literaturom.

FORSCHUNGSARBEITEN AM RÖMISCHEN LIMES IN OST-SYRMIEN
MIT BESONDERER BERÜCKSICHTIGUNG DER FRAGEN
DER VERKEHRSWEGE

Seit seiner Gründung im Jahre 1955 nimmt das Nationalmuseum in Zemun (jetzt das Museum der Stadt Beograd) an den Arbeiten zur Erforschung des römischen Limes an der mittleren Donau teil. In der ersten Etappe war das Ziel dieser Arbeiten vor allem eine systematische Geländebegehung der Befestigungen längs der Donau auf dem Abschnitt *Taurunum — Burgenae — Ritium — Acumincum*, besonders aber weitgehende Ausgrabungen in *Acumincum* selbst. Obwohl diese Forschungsarbeiten eine ganze Reihe neuer und bedeutender Angaben über die Entstehungszeit und die weitere Entwicklung dieser wichtigen Befestigungen am Limes geliefert haben, stellte es sich bald heraus, dass die verfügbaren Mittel nicht ausreichten um so grosse Befestigungen vollkommen auszugraben und dass wir uns in den gegebenen Verhältnissen mit den gesammelten Angaben, überwiegend stratigraphischen Charakters, begnügen müssten. Deshalb haben wir uns dem System der römischen Verkehrswege im näheren Hinterland längs des Limes, und den kleineren Befestigungen, die zu dessen Schutz errichtet worden waren, verlegt. Auf diese Weise war es doch möglich im östlichen Teil Syrmiens zwischen der Donau und der Save die topographische Karte der antiken Fundorte bedeutend zu ergänzen. Eine grössere Anzahl kleinerer Befestigungen längs der römischen Kanäle und der Hauptstrasse wurden evidenciert und kartiert, ferner einige Feldgüter, *vici* und *villae rusticae*.

Wir können heute mit grösserer Sicherheit im bestehenden Kanalnetz einzelne Kanäle, die in der Römerzeit ausgegraben wurden, von jenen die aus späterer und sogar neuerer Zeit stammen, sondern.

An die Untersuchung der Trassen der Römerstrasse *Syrmiium — Singidunum* und der anliegenden Befestigungen wurde ziemlich viel Arbeit angewendet. Zwischen den Dörfern Batajnica und Vojka wurden annähernd 8 km Strasse festgestellt und auf diesem Abschnitte auch zwei Stationen, die auf Grund antiker Itinerare auch identifiziert werden konnten. Auf diesen beiden Stationen wurden Rettungsgrabungen durchgeführt.

Im Jahre 1963 wurde in Zemun Polje bei Zemun (*mutatio Altina*) ausgegraben, da beim Pflügen eine Motiv-Ara zum Vorschein kam, die vom Dedicanten Aurelius Propincus, princeps der Cohors I Campanorum zu Ehren Jupiters errichtet worden war. Während der Arbeiten auf dieser ziemlich geräumigen Fundstelle, wurden auch Reste einer autochtonen keltischen Siedlung mit reichlichen keramischen Funden (keltisches und dazisches La Tène D) festgestellt. Oberhalb dieser Siedlung wurde während der römischen Okkupation eine neue Siedlung und eine *mutatio* errichtet. Zum Vorschein kamen Überreste eines grösseren Gebäudes mit einem Hypokaust, wahrscheinlich für öffentliche Zwecke, die auf Grund der beweglichen Bodenfunde mit dem II. bis III. Jahrhundert datiert werden können. Unweit des Gebäudes wurden auch Fundamente eines quadratischen Turmes 8,70×8,70 m, freigelegt, der an Hand eines eingebauten Grabsteines und beweglichen archäologischen Materials sogar als Anfang des IV. Jahrhunderts angesehen werden kann. Am Rande dieser Station wurden Gräber aus der Zeit der awarischen Herrschaft, Ende des VIII. Jahrhunderts, aufgefunden.

Auf der Fundstelle »Brestove Međe« (*mutatio Noviciana*) zwischen den Dörfern Vojka und Ugrinovci wurden Ausgrabungen im Jahre 1966 durchgeführt. Auf einem Hügel (Kote 77, 99 m Seehöhe) wurden architektonische Reste, die zwar noch ungenügend erforscht sind, festgestellt, doch lassen die Stärke des Mauerwerks und die solide technische Ausführung auf den befestigten Teil der Station schliessen. In dem unteren Stratum ist auch das Vorhandensein einer keltischen Siedlung festgestellt worden. Am Fusse des Hügels in der Ebene befand sich der civile Teil der Siedlung mit Häusern aus Holz, Lehm und Flechtwerk. Die Kulturschichte ist sehr reich an Funden. Besonders wichtig ist der Fund römischer Münzen, die die Zeitspanne von Claudius I. bis Constantius II. umfassen. Somit darf man annehmen, dass die Siedlung und die Befestigung schon im I. Jahrhundert entstanden sind und bis in die Zeit der Spätantike fortgedauert haben, ferner dass dort vom II. zum III. Jahrhundert das Leben am regsten pulsierte.

Im nordwestlichen Teil der Fundstelle wurde probeweise ein Teil der Trasse der Römerstrasse freigelegt. Dabei handelte es sich eigentlich um den Unterbau der Strasse, der aus einer kompakten Schichte kleinerer gebrochener Steine auf die Unterlage von dunkler fest gestampfter Erde gelegt, besteht. Zwischen zwei Steinen wurde eine Bronzemünze des Kaisers Trajan gefunden.

Im gleichen Jahre wurden auch die Arbeiten in Progar an der Save in Angriff genommen und zwar zuerst an zwei stark gefährdeten spätantiken Gräbern mit relativ reichen Beigaben. Bei dieser Gelegenheit wurde in der Entfernung von cca 1,5 km vom Mittelpunkt des Dorfes nord-ostwärts eine bisher unbekannt antike Fundstelle entdeckt »Progarski vinogradi« genannt. Zwischen den zahlreichen Oberflächenfunden zogen Ziegel mit dem Stempel CLFP unser besonderes Augenmerk auf sich.

Im folgenden Jahre wurden die Forschungsarbeiten auf diese Fundstelle übertragen, die im stark gegliederten Hügelland über dem früheren Lauf der Save, jetzt einem weiten Sumpfbgebiet, liegt.

Es wurden die Reste eines grossen Ziegelofens ausgegraben, dem Typus nach einer Feldziegelei zugehörend. Im Schutt- und Abfallmaterial wurden zahlreiche Fragmente von Ziegeln und Dachziegeln mit dem Stempel CLFP (*Classis Flavia Pannonica*) gefunden, die als fehlerhaft beim Abtragen des Ofens wegwerfen worden waren. Als ganz besonders interessant kann es angesehen werden, dass diese Ziegel, die doch gleichzeitig und im gleichen Ofen erzeugt wurden, nicht alle auf die gleiche Weise signiert sind. Es sind verschiedenartige Abkürzungen und verschiedene Buchstabentypen verwendet. Mit Rücksicht darauf, dass schriftliche Quellen über die Tätigkeit der *Classis Flavia Pannonica* in diesen Gebieten sehr selten und karg sind, so ist die Entdeckung dieses Objekts, das ausdrücklich an ihre Anwesenheit an den Saveufnern gebunden ist, von grosser Bedeutung.

Ausser diesem Objekt wurden auch noch zwei gut erhaltene Töpferöfen und ein beschädigtes Grab mit interessanter Beigabe entdeckt: einer *tabula defectionis* mit griechischem Text. Die sehr reichhaltige Kulturschicht auf dem ganzen Gebiet spricht dafür, dass hier eine grössere Siedlung bestanden hat,

obzwar das Ausmass der bisherigen Arbeiten es nicht gestattete grössere Flächen zu untersuchen, um so eine bessere Einsicht in die Topographie der Lokalität zu gewinnen.

Am Ende können wir doch sagen, dass diese Arbeiten, obzwar sie von bescheidenem Ausmass und noch lange nicht zufriedenstellend sind, einige wichtige neue Erkenntnisse geliefert haben.

Die Untersuchung eines Teils der Strasse hat Angaben über die Richtung, das Aussehen und die Konstruktion der Trasse ergeben. Mit ziemlicher Sicherheit sind zwei aus Quellen bekannte Stationen, *mutatio Altina* und *mutatio Noviciana*, ubifiziert. Ferner ist festgestellt worden, dass beide Stationen an der Stelle autochtoner Siedlungen der Skordischer errichtet worden sind, dass aber bei der Eroberung durch die Römer diese Siedlungen nicht zerstört oder aufgelassen wurden. Bei beiden Stationen bestand ein engerer Kern mit grösseren und festeren Gebäuden, die öffentlichen Zwecken dienten und vielleicht auch dem Verteidigungssystem, das der Sicherung der Strasse und des Verkehrs diente, angehörten. Auf Grund stratigraphischer Angaben und der ausgegrabenen Funde, konnte man schliessen, dass beide Stationen in der frühen Kaiserzeit entstanden sind, dass sie wenigstens bis zur Zeit der spätantike in Gebrauch standen, sogar vielleicht bis ins Mittelalter.

Die Ausgrabungen in Progar haben die ersten sicheren materiellen Beweise über die Tätigkeit der *Classis Flavia Pannonica* an der Save erbracht. Die ausgegrabenen Objekte und die günstige Lage lassen vermuten, dass sich hier einer ihrer Landungsplätze an der Save befunden hat — was nur eine grössere Ausgrabung bestätigen oder widerlegen könnte.

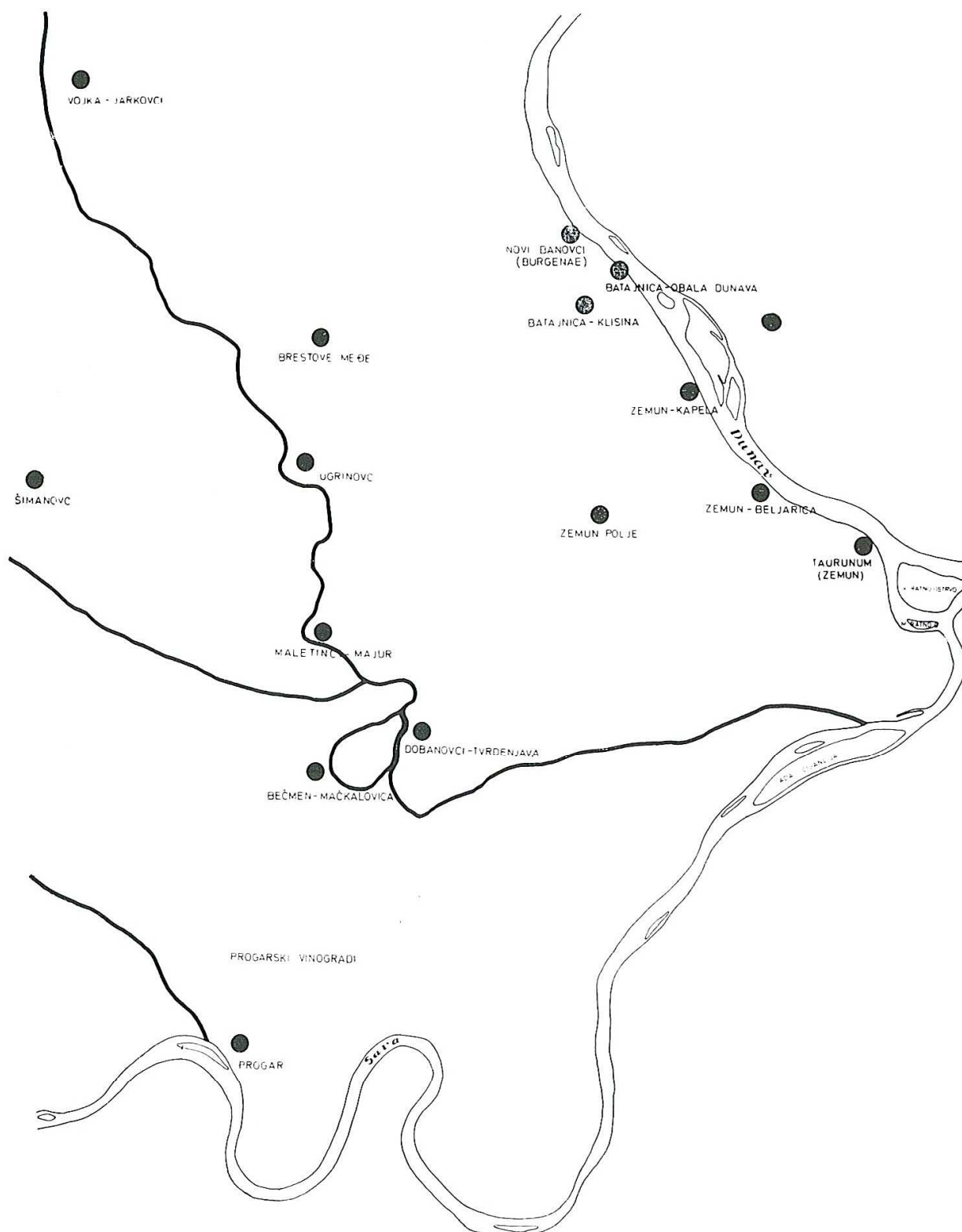

Karta rimskih nalazišta u istočnom Sremu
Übersichtskarte der römischen Fundstellen im östlichen Syrmien