

BRANKA MIGOTTI, TINO LELEKOVIĆ

ISKOPAVANJE KASNOANTIČKOG GROBLJA NA ŠTRBINCIMA KOD ĐAKOVA U 2011. I 2012.

Dr. sc. Branka Migotti
Hrvatska akademija znanosti i umjetnosti, Odsjek za arheologiju
Ulica Ante Kovačića 5
HR – 10000 Zagreb
E-mail: branka.migotti@gmail.com

UDK: 902.3718(497.5Štrbinci)“652”
<http://doi.org/10.21857/yvjrdcnoly>
Izvorni znanstveni rad

Dr. sc. Tino Leleković
Hrvatska akademija znanosti i umjetnosti, Odsjek za arheologiju
Ulica Ante Kovačića 5ka Migotti
HR – 10000 Zagreb
E-mail: lelekovic@gmail.com

U sustavnim zaštitnim iskopavanjima groblja iz 2. polovice 4. stoljeća na Štrbincima kod Đakova u 2011. i 2012. istražena je površina od 450 m². Osim dokumentiranja grobova i nalaza, cilj dviju kampanja bio je ustanoviti istočnu i jugoistočnu granicu groblja, što je uglavnom i postignuto. Među istraženom 71 stratigrafskom jedinicom bilo je ukupno 27 kasnoantičkih grobnica ili grobova, dok su preostala 44 ukopa pretežno pripadala prapovijesnim cjelinama (zaštitnim i odvodnim jarcima, otpadnim jamama i bunarima, te neodređenim ukopima), a manji broj njih novovjekim nalazima (16.-17. st.). Težište je rada na objavi groblja, a sastoji se od sljedećih cjelina: I. Uvod; II. Opća topografija i stratigrafija nalazišta; III. Katalog kasnoantičkih grobova i nalaza; IV. Rasprava koja uključuje razmatranja o rasporedu i vrstama grobova i grobnih konstrukcija, demografskim podacima, a potom i vrednovanje nalaza s tipološkog, kronološkog, društvenog i proizvodnog aspekta; V. Ukupna kronologija i zaključak.

Ključne riječi: Panonija, Štrbinci, prapovijesni nalazi, kasnoantičko groblje, grobni prilozi (*Key words: Pannonia, Štrbinci, prehistoric finds, late Roman cemetery, grave finds*)

I. UVOD

U 2011. i 2012. Odsjek za arheologiju Hrvatske akademije znanosti i umjetnosti proveo je devetu i desetu kampanju sustavnog zaštitnog iskopavanja arheološkog nalazišta na Štrbincima kod Đakova.¹ Iskopavanja su započela 1999. kao

¹ U obje kampanje voditeljica istraživanja bila je B. Migotti a zamjenik T. Leleković, oboje iz Odsjeka za arheologiju HAZU, uz sudjelovanje diplomiranog arheologa Ozrena Novakovića te

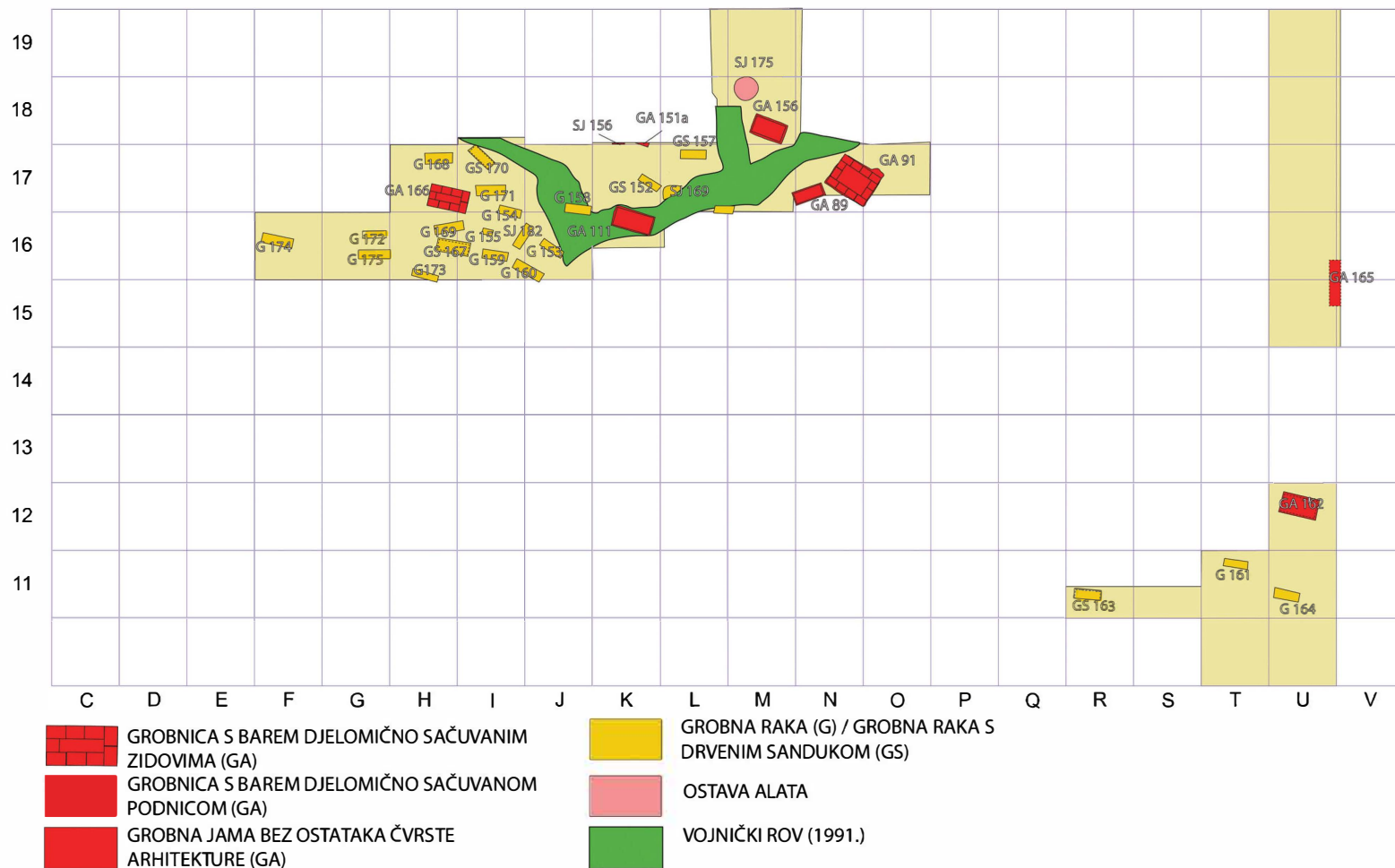

Sl. 1. Plan dijela groblja iskopanog u 2011. i 2012. – kasnoantički nalazi / Fig. 1. Plan of the cemetery section excavated in 2011 and 2012 – late Roman finds.

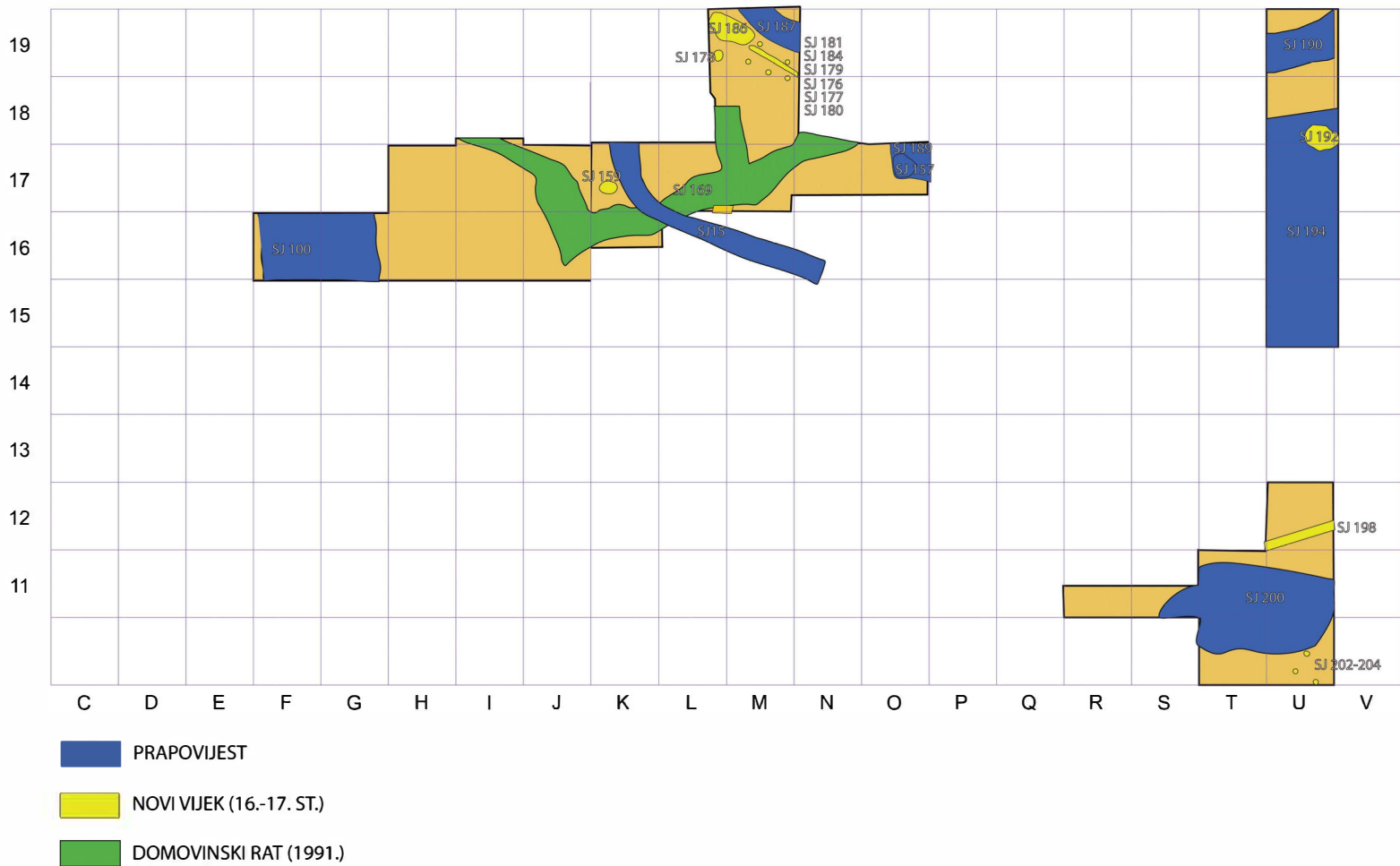

Sl. 2 / Plan dijela groblja iskapanog u 2011. i 2012. – nalazi iz prapovijesti, novog vijeka i Domovinskog rata (1991.-1995.) / Fig. 2. Plan of the cemetery section excavated in 2011 and 2012 – finds from the prehistoric and modern periods, and the Croatian War of Independence (1991.-1995.)

istraživanje kasnoantičkog groblja, ali su s vremenom iznijela na vidjelo složenu arheološku stratigrafiju. Naime, na prostoru moćnog neolitskog naselja na kojemu su ustanovljeni i tragovi života u brončanom dobu i latenu, nastalo je kasnorimsko groblje koje je pripadalo zasad neutvrđenom naselju, najvjerojatnije rimskoj Certisiji poznatoj iz antičkih itinerara i jednog mramornog natpisa neutvrđenog mjesta nalaza. Konačno, ustanovljeni su i tragovi učestalog boravljenja ljudi na tome mjestu u 16. i 17. stoljeću.² U 2011. i 2012. istražena je površina od 650 m², što s prethodnim istraživanjima čini ukupno 2.200 m² (sl. 1, 2).

U 2011. istraženo je 9 kvadranta od po 25 m² (I 16, J 16, K 17, L 17, M 17, M 18, M 19, N 17 i O 17), ukupne površine od 225 m², a u 2012. djelomice je ili potpuno istraženo 17 kvadranta od po 25 m² (F 16, G 16, H 16–17, I 17, J 17, R 11, S 11, T 10–11, U 10–12 i 15–19) površine od 425 m². Budući da je konačan cilj istraživanja groblja zacrtati njegovo protezanje, plan rada bio je uvjetovan iskopavanjem u 2008. Tada je prepoznata zapadna granica protezanja groblja (F 14 i F 15), dok su u kvadrantima G 15–K 15 grobovi bili razmjerno gusto raspoređeni. Iskopavanje u 2011. bilo je usmjereno na prepoznavanje sjeveroistočne granice groblja, kao i na razjašnjavanje situacije koja se 2005. i 2008. očitala u kvadrantima K 16 i L 16 (prije B 46), gdje je uočena pojava sastavljena od razorene zidane grobnice i dva sloja novovjekih ukopa (SJ 70 / GA 111). Iskopavanje u 2012. nastavilo se na iskope iz 2002. i 2003., s namjerom da se ustanovi istočna, odnosno sjeveroistočna granica groblja (kvadranti U 10–12 i U 15–19), te na iskope iz 2007. i 2008., radi utvrđivanja sjeverozapadne granice groblja.

Ustanovljena je i najvećim dijelom istražena ukupno 71 SJ (14, 15, 35, 70, 148, 153–217) i prikupljena velika količina keramike, lijepa, kosti, kamenih alatki i puževa pretežno iz prapovijesnih slojeva, te 60 posebnih nalaza, najvećim dijelom iz grobova ali i iz drugih cjelina, odnosno razdoblja (ulomci staklenih posuda, staklene perle i narukvice, metalni dijelovi odjeće i nakita, rimski novac, željezni klinovi, željezne alatke i jedna kamena sjekira).

studenata arheologije Jelene Boras, Kristine Brkić, Marka Cekovića i Tomislava Franića. Iskopavanja su trajala ukupno 22 radna dana, a provedena su u iznimno teškim uvjetima radi suhe i stvrdnute zemlje.

² U opisima stratigrafskih jedinica upotrijebljene su sljedeće kratice: D (dijete), G (grob), GA (grobnica), GS (grob u drvenom sanduku), M (muškarac), RD (relativna dubina), SJ (stratigrafska jedinica), Ž (žena), bs (bakarna slitina), deb. (debljina), dub. (dubina), dulj. (duljina), god. (godina), kom. (komad), or. (orijentacija), pol. (polovica), pr. (promjer), vel. (veličina), vis. (visina). Na obradi rimskog novca srdačno zahvaljujemo dr. sc. Hrvoju Kalafatiću iz Instituta za arheologiju u Zagrebu, a na analizi kostura dr. sc. Željki Bedić iz Antropološkog centra HAZU u Zagrebu i dr. sc. Mariu Novaku iz Antropološkog instituta u Zagrebu.

II. TOPOGRAFIJA I STRATIGRAFIJA ARHEOLOŠKIH POJAVA OSIM GROBLJA

Od prapovijesnih nalaza bili su zastupljeni odvodni i obrambeni jarci/kanali, jame, bunari i nerazjašnjeni ukopi (SJ 15, 157, 187, 189, 190, 191, 193, 194, 198, 200 i 207). Jedna SJ (188) možda je bila latenska jama, s obzirom na sličnost u sastavu zapune s nalazima iz 2007., kada je istražen moćan sloj kasnolatenskog naselja.³ Keramika 16.–17. stoljeća nađena je u tri jame (SJ 170, 178 i 192) kao jedini nalaz, te još ponegdje pomiješana s drugim cjelinama (SJ 153 i 161). Takvi nalazi pojavljuju se na čitavom dosad istraženom prostoru Štrbinaca, upućujući na povremenu ili čak trajnu prisutnost ljudi u 16. i 17. stoljeću. Tome razdoblju najvjerojatnije se smiju pripisati i rovovi pljačkanja koji se ponekad uočavaju uz razorene grobnice. Dosad jedinstven nalaz jest jama dubine oko 2 m i promjera 1,60 m (SJ 175), na dnu koje je zatečeno 6 željeznih alatki i nekoliko komada rimske opeke. Budući da je u blizini nađena plitka jama s keramikom iz 16.–17. stoljeća (SJ 178), prva pomisao bila je da je i oruđe iz toga vremena, jer su ulomci opeke lako mogli upasti u jamu prilikom njena kopanja. Međutim, i oblik predmeta i kontekst nalaza upućuje na kasnoantičku ostavu željeznih alatki, kao uobičajenu pojavu tog razdoblja u Rimskom carstvu.⁴ Najmanje su dvojbena dva žličasta svrdla (oba duljine 37 cm), drvodjeljske alatke koja je veoma česta na rimskim nalazištima, a služila je kod obrade drveta, prije svega za bušenje (T. I.1: 1, 2)⁵ Treći predmet je sječivo oblikovano poput ašova (dulj. nasada: 12,8 cm, vel. sječiva: 15 x 18,5 cm), ali je, s obzirom na manje dimenzije, moglo služiti i u druge svrhe (T. I.1: 3).⁶ Klinasti predmet pravokutnog presjeka s presavijenim lopatastim završetkom (dulj. 27 cm) mogao je biti građevinski visak (T. I.1: 4).⁷ Najteže je odrediti narav dviju alatki sa šupljim stožastim proširenjima (nasadima za dršku?) na jednom kraju i presavijenim lopatastim završecima užega dijela (dulj. 28 i 29 cm, pr. otvora 2,8 cm i 3,2 cm) (T. I.1: 5, 6). U dostupnoj literaturi ne nalazimo im analogija, pa

³ Migotti, Leleković 2013, 230-234; Dizdar 2013. U SJ 188 nađen je jedan veliki i jedan manji puž vinogradnjak (*Helix pomatia*).

⁴ Feugère 2000; Marichal 2000; Gaspari *et al.* 2000; Sagadin 2000, 205-207. Takve se ostave u pravilu, premda ne isključivo, povezuju s nemirnim vremenima i ugrozama stanovništva u kasnoj antici (Feugère 2000, 176-177), ali pojedini autori dopuštaju mogućnost ritualne uloge nekih ostava: Meier-Arendt 1984, 339; Green 2014, 121-122.

⁵ Gaspari *et al.* 2000, 198, fig. 7: 10, 13; Marichal 2000, 146-149, br. 26-33; Sagadin 2000, 205-207, Pl. 1: 1-5; Busuladžić 2014, 31-33, T. 16-18, Prilog 10.

⁶ Alatka je mogla služiti kao tzv. otikač, mala lopatica za čišćenje raonika od nakupljene zemlje (Busuladžić 2014, 72-73, br. 26). Sličan predmet iz Colchestera protumačen je kao alatka za krčenje travnate površine (Crummy 1995, 136, fig. 155: 4232).

⁷ Usp. Busuladžić 2014, 135-136, br. 61. Na tome podatku, kao i na velikoj susretljivosti i pomoći pri određivanju predmeta iz ostave, srdačno zahvaljujemo Adnanu Busuladžiću.

njihova namjena ostaje nerazjašnjena, što je djelomice prouzročeno i činjenicom da predmeti nisu očišćeni i konzervirani.⁸ Po svemu sudeći, ostava na Štrbincima sadržavala je predmete raznovrsne namjene koji vjerojatno nisu spadali u krug određenog obrta, nego su mogli služiti kao priručni alat na prosječnom imanju.⁹ U ovalnoj jami iz 16.–17. stoljeća (SJ 192; vel. 2,60 x 1,85 m, dub. 0,65, RD oko 1 m), ukopanoj u prapovijesni sloj, zatečena je prapovijesna, rimska i novovjeka keramika, razmravljeni lijev, opeka i žbuka, životinjske kosti, te četiri željezna predmeta (jedan nalik ostruzi, kuka, ključ, i nož) i jedna kamena sjekirica (T. I. 3). Na cijelom terenu pojavljuju se ovalne ili okruglaste manje ili veće jame, prazne ili ispunjene prapovijesnom i/ili novovjekom keramikom, ili pak komadićima grube, kronološki nedovoljno osjetljive keramike. One manje, okruglaste, vjerojatno su bile rupe od kolaca (SJ 176–177, SJ 180–181, SJ 184, SJ 202–204), ali je moguće da će neke od njih ostati kronološki i kulturno neodređene radi poremećenosti slojeva i nerazpoznatljivosti pokretne građe. Na remećenje slojeva utječu ne samo prirodne okolnosti, prije svega nagib terena, nego i dijelovi vojničkog rova iz 1991. (SJ 148), prvi put uočeni 2005., a prisutni i u iskopavanjima 2011. i 2012. Ipak, čini se da su kvadranti M 18 i 19 dali podatak o granici groblja na SI potezu, s obzirom na to da je najsjeverniji grob (GA 156) zatečen po sredini M 18. Na to upućuje i novac Valentinijana I, pronađen u plitkoj jami nejasne namjene, ispunjenoj prapovijesnom i rimskom keramikom (SJ 186).¹⁰ Naposljetku, istraženo je 27 kasnoantičkih grobova i grobnica, koji su glavna tema ovoga priloga.

III. KATALOG GROBOVA

Dvije vrijednosti apsolutne visine (∇) odnose se na razinu uočavanja rake i na njeno dno. Pri opisivanju kostura izostavlja se podatak o osnovnom položaju jer su pokojnici beziznimno bili ispruženi na leđima. Orientacija se označava kao Z–I i u slučajevima neznatnog odklona, dok se veći odklon predočuje kao SZ–JI i JZ–SI. Ako predmeti zatečeni u blizini groba nisu dokumentirani kao posebni nalazi, spominju se samo u opisu grobne cjeline; u protivnom se opisuju u rubri-

⁸ O problemu određenja vrste i namjene neočišćenih željeznih predmeta vidi Marichal 2000, 167.

⁹ Raznolik sastav željeznih predmeta u ostavama uobičajena je pojava: Meier-Arendt 1984, 339; Feugère 2000, 170; Gaspari *et al.* 2000, 200; Marichal 2000, 142. Treba voditi računa i o tome da su se pojedine alatke koristile u različite svrhe: Busuladžić 2014, 141.

¹⁰ Novac je cjelovit i čitljiv: bs, AE3, AV: DNVALENTINI-ANVS PF AVG, poprsje cara s dijademom u plaštu, okrenut u desno, RV: [GLORIA RO-MANORVM]Valentinijan u vojničkoj odjeći korača nadesno, okreće se i vuče desnom rukom klečećeg zarobljenika a u lijevoj ruci drži labarum s Kristovim monogramom, u egzergu: *BSISC; siscijska kovnica (367.–375.). Valentinijanovi novci najkasniji su kovani nađen na štrbinačkoj nekropoli, a upućuju na njeno trajanje i u prvoj polovici 5. stoljeća. Usp. Migotti, Perinić 2001, 164; Schachinger 2006, 98, *passim*.

ci *Prilozi*. Izostanak priloga ne naznačuje se posebno. Predmeti se opisuju ovim redosljedom: stanje sačuvanosti, materijal, opis, mjere, datiranje, analogije. Analogije se donose samo za cjelovito sačuvane predmete ili one kojima je s većom vjerojatnošću moguće rekonstruirati izvorni oblik. U obzir kao analogije uzimaju se predmeti koji spadaju u istu tipološku skupinu, premda se mogu u manjoj ili većoj mjeri razlikovati u pojedinostima oblika ili ukrasa. Mjere (promjer ili veličina) kod nakita u obliku obruča odnose se na unutrašnje veličine.

GA 89 (T. I.4, 5)

SJ 35; N 17; ukopana u zdravicu; ∇ 100,94–100,32 m; RD 0,95 m; četverokutna raka vel. 2,30 x 1 m x 62 m; or. JZ–SI; osoba neodređenog spola, 18–25 god. Ostatak razorene grobnice zidane od opeka i bijele žbuke, floctr rekonstruiran na temelju mjestimičnih ostataka podne žbuke, na kojoj se nisu uočavali tragovi opločenja od opeke, na sjevernoj strani sačuvan manji potez zida od tri reda opeka, u zapuni tamnija zemlja s malo rasutih životinjskih kostiju i keramike, te dosta smrvljene žbuke i opeke.

GA 91 (T. II.)

SJ 14; N 17–O 17; ukopana u zdravicu; ∇ 100,95–99,04 m; RD 1,20 m; četverokutna raka vel. 3,5 x 2,7 x 1,91 m; or. SZ–JI; M 50–60 god. Na SZ dijelu sačuvana otprilike jedna četvrtina ukupne konstrukcije grobnice načinjene od opeke vezane pretežno zemljom, a mjestimice čvrstom bijelom i mekšom crvenom žbukom, te s tragovima unutrašnjeg žbukanja crvenom žbukom, poda popločanog opekama, u SZ dijelu sačuvana do početne visine krova, a u JI dijelu u tragovima temelja, u zapuni zemlja s mjestimičnim tragovima gorenja, ulomcima opeke i mrvicama žbuke, dvama komadićima tamnije žućkastog stakla (1) te rasutim, dobro sačuvanim kostima većinom zatečenima uz SZ zid.

Prilog

1. **Posuda.** Dva zakrivljena komadića tamnijeg žućkastog (osmuđenog) stakla (3 x 1,3 cm; 2,5 x 0,9 cm; deb. 0,15 cm) – dio posude nepoznatog oblika.

GA 111

SJ 70 (2005.) i SJ 208 (2011.); K 16–K 17; ukopana u zdravicu; ∇ 100,52–99,86 m; RD 1,10 m; nepravilna jama približne vel. 3,4 x 2,1 x 0,66 m; or. SZ–JI. Potpuno razorena zidana grobnica, na dnu zatečen manji ostatak čvrstog poda od sivkaste žbuke, zemljana zapuna smeđe boje sastavljena od nerazlučivih ostataka nekoliko

različitih (uništenih) cjelina: GA 111 (smrvljena žbuka i opeka), keramike 16.–17. stoljeća, te SJ 148 (recentni vojnički rov); kosti nisu nađene.

GA 151a

SJ 155; K 17–K 18; zapadnim dijelom ukopana u prapovijesni jarak a istočnim u zdravicu; ∇ 100,63–100,25 m; RD 0,68 m); or. SZ–JI. Trag srušene zidane grobnice koji se očitovao u sjevernom profilu sonde kao pravokutnik sivo-smeđe zemlje s mrvicama opeke i žbuke, vel. 1,5 x 0,38 m. Južno od sjevernog ruba K 17 sačuvan je manji dio poda grobnice s tragovima čvrste bijele žbuke *in situ*; neistražena.

GS 152 (T. III.1, 2)

SJ 160; K 17; SZ dio rake ukopan u prapovijesni jarak a JI u zdravicu; ∇ 100,37–100,09; RD 0,60 m; četverokutna raka vel. 1,63 x 0,55 x 0,28 m i drveni sanduk od kojega su preostala dva masivna željezna klina (četvrtastog presjeka, lagano proširenih, spljoštenih glava i odbijenih vršaka; dulj. 11,3 cm i 12,8 cm) na kraćoj istočnoj strani do nogu, postavljena međusobno nasuprotno a okomito na duljinu sanduka (T. III.3; T. XVI.1); or. SZ–JI; D 9–11 god., vjerojatno žensko.¹¹ Prilozi: po jedna naušnica lijevo i desno od lubanje (1), perle i kopčica ogrlice na položaju vrata (2, 3), 2 narukvice na desnoj ruci (4, 5), 3 narukvice lijevoj ruci (6–10).

Prilozi

1. Naušnice (1.1, 1.2.). Jedna cjelovita a drugoj, iskrivljenoj, nedostaje manji dio obruča; bs; obruč od žice okruglog presjeka s petljom za zakopčavanje; pr. oko 1,3 cm; 4. st.–1. pol. 5. st. (T. III.4)

Analogije: Migotti, Leleković 2013, 241, G 121.17.1b. (s literaturom).

2. Perle. Cjelovite i oštećene; staklo, vapnenac; 55 kom; 4. st.–1. pol. 5. st. (T. III.5)

2.1. Izduljeni heksaedar; tamnozeleno staklo; dulj. 0,8 cm; 5 kom.

Analogije: Migotti, Leleković 2013, 245–246, G 126.13.1. (s literaturom).

2.2. Spljošteni dvostruki stožac; tamnoplavo i tamnozeleno staklo; pr. 0,2–0,5 cm; 41 kom.

Analogije: Migotti, Leleković 2013, 236, G 116.4.5. (s literaturom).

2.3. Loptasti kolut; tamnoplavo staklo; pr. 0,45 cm; 1 kom.

Analogije: Migotti, Perinić 2001, 169, G 45: 14.8. (s literaturom); Steinklauber 2002, 135, 140, Abb. 189: P 3; Migotti 2009, 137, G 95: 3.5.

¹¹ Usprkos zamkama pri određivanju spola na temelju priloga (Keegan 2002, 39–40, *passim*; Migotti 2004, 180, bilj. 15; Reece 2005, 678), količina nakita i nedostatak bilo kakvih drugih nalaza u ovome slučaju ipak upućuju na žensko dijete.

2.4. Ulomak perle od tamnotirkiznog stakla; kao G 172.2.1.

2.5. Sedam komada (cijelih i ulomaka) vrlo sitnih štapićastih i kockastih perla od vapnenca, oštećenih i mrvljivih; izvorno je nađen znatno veći broj, ali su se mrvile pri dodiru.

3. **Kopča ogrlice.** Dvodijelna, cjelovita; bs; tijela od spiralno uvijene okrugle žice te trakastih petlje i kuke za prikopčavanje; ukupna dulj. 4 cm; 4. st.–1. pol. 5. st. (T. III.6)

Analogije: Keller 1971, 255, Taf. 32: 9; Lányi 1972, 170, Abb. 64. A. 3.; Burger 1979, 97, Taf. 13: 69/3, itd.; Marijanski-Manojlović 1987, 113, T. 17: 18/1; Steinklauber 2002, 148, Abb. 211: 5; Müller 2010, 201, Taf. 92: 95/17.

4. **Narukvica.** Gotovo cjelovita, osim jednog završetka; bs; obruč načinjen od isprepletene trostruke žice s petljom i kukom za zakopčavanje; pr. oko 3,9 cm; 4. st.–1. pol. 5. st. (T. III.7)

Analogije: Burger 1966, 212, Fig. 105: 169/ 2, itd.; Keller 1971, 97, Abb. 28: 5; Lányi 1972, 166, Abb. 60: 9; Vágó, Bóna 1976, 221, Taf. 11: 446/4, itd.; Burger 1979, 88, Taf. 4: 25/3, itd.; Swift 2000, 118, 123, Fig. 144 (3 *strand hook & eye*); Dautova-Ruševljan 2003, 139, T. 4: 6; Pirling, Siepen 2006; Müller 2010, 214, Taf. 12: 4, Taf. 98: 135/24.

5. **Narukvica.** Cjelovita; bs; obruč okruglog presjeka sa završecima u obliku stiliziranih životinjskih glava; vel. 4,6 x 5,4 cm; 4. st.–1. pol. 5. st. (T. III.8)

Analogije: Steinklauber 2002, 321, Taf. 37: 162/2; Pirling, Siepen 2006, 343, Taf. 55: 3. Približne analogije: Migotti, Leleković 2013, 245, G 126.1.2. (s literaturom).

6. **Narukvica.** Kao br. 5; pr. oko 4,5 cm. (T. III.9)

7. **Narukvica.** Cjelovita; bs; obruč načinjen od žice okruglog presjeka, trostruko isprepletenih krajeva; pr. oko 5,8 cm; 4. st.–1. pol. 5. st. (T. III.10)

Analogije: Migotti, Leleković 2013, 248, G 131.3. (s literaturom).

8. **Narukvica.** Cjelovita; bs; obruč načinjen od žice okruglog presjeka, dvostruko isprepletenih krajeva; pr. 6 cm; 4. st.–1. pol. 5. st. (T. III.11).

Analogije: kao br. 7.

9. **Narukvica.** Cjelovita; neprozirno crno i bijelo staklo; obruč D-presjeka, površine ukrašene bijelom reljefnom valovnicom; pr. oko 4,7 cm, šir. 0,8–0,9 cm; 4. st.–1. pol. 5. st. (T. III.12; T. XVI.4.)

Analogije: Tomaš Barišić 2014, 47, br. 77.

10. **Narukvica.** Četiri ulomka; kost, srebro; 2 ulomka koštane narukvice trakastog presjeka, od kojih jedan ukrašen dubokim okomitim brazdama (dulj. 0,65 cm i 1,1 cm), i 2 ulomka oplata od srebrnog lima (dulj. 1,1 cm i 1,3 cm), od kojih jedan ukrašen okomitim brazdama, a drugi gladak; može se pretpostaviti da je narukvica na spoju, a moguće i na nekim drugim mjestima, bila prevučena srebrnom oplatom; 4. st.–1. pol. 5. st. (T. III.13; T. XVI.5)

Analogije: Migotti 2009, 140-141, GS 103: 5. (s literaturom).

G 153 (T. IV.1, 2)

SJ 162; J 16; ukopan u zdravicu; ∇ 99,50–99,34 m; RD 0,64 m; četverokutna raka vel. 1,80 x 0,54 x 0,16 m; or. SZ–JI; M > 50.

G 154 (T. IV.3, 4)

SJ 163; I 16/17; ukopan na granici humusa i zdravice; ∇ 99,74–99,54; RD 0,45 m; četverokutna raka vel. 2,10 x 0,55 x 0,20 m; or. SZ–JI; D 7,5–8,5 god.

G 155 (T. V.1, 2)

SJ 164; I 16; ukopan u zdravicu; ∇ 99,31–99,16; RD 0,60 m; četverokutna raka vel. 1,60 x 0,50 x 0,15 m; or. SZ–JI; D 8,5–9,5 god.

GA 156 (T. V.3)

SJ 165; M 18; ukopana u zdravicu; ∇ 101,08–100,61 m; RD 1,10 m; četverokutna jama vel. 2,55 x 1,36 x 0,47 m; or. SZ–JI. Srušena zidana grobnica zapunjena smeđom zemljom s manjim ulomcima opeka i mrvicama žbuke te rasutim kostima najmanje triju odraslih osoba, mjestimice sačuvani ostaci čvrste žbuke podnice.

GS (?) 157 (T. VI.1–3)

SJ 173; L 17; ukopan u zdravicu; ∇ 100,75–100,43 m; RD 0,64 m; četverokutna raka vel. 1,90 x 0,63 x 0,32 m i moguće drveni sanduk, na koji upućuju pravilne stijenke rake; or. SZ–JI; Ž 40–45 god. Prilozi: 2 narukvice na lijevoj ruci (1, 2) a jedna s desne strane lubanje (3), te ulomci posude neposredno iza tjemena (4).

Prilozi

1. Narukvica. Gotovo cjelovita, osim jednog završetka i oštećenja stijenke obruča na jednom mjestu; bs; šuplji obruč s napravom za zatvaranje u obliku rebrastog tuljca; vel. 5,2 x 4,4 cm; 4. st.–1. pol. 5. st. (T. VI.4)

Analogije: Migotti, Leleković 2013, 238-239, G 121: 3 (s literaturom).

2. Narukvica. Cjelovita; bs; obruč od žice ovalnog presjeka i plosnatih krajeva nazubljenih rubova; vel. 5,1 x 5,8 cm; 4. st.–1. pol. 5. st. (T. VI.5)

Analogije: Lányi 1972, 164, Abb. 58: 53; Burger 1979, 95, Taf. 11: 12 a, itd.; Steinklauber 2002, 112, Abb. 173; Pirling, Siepen 2006, 342, Taf. 54: 10; Migotti 2009, 149, GS 113.4.

3. Narukvica. Cjelovita; bs; obruč od žice ovalnog presjeka preklopljenih lepezastih završetaka, vrata ukrašenog okomitim urezima; vel. 2,5 x 3,4 cm; 4. st.–1. pol. 5. st. (T. VI.6)

Analogije: Migotti, Leleković 2013, 244, G 125.5. (s literaturom).

4. Čaša. Dva mala, jedva primjetno zakrivljena komadića žućkastog, gotovo bezbojnog stakla (1,4 x 0,9 cm; 0,7 x 0,8 cm; deb. 0,1 cm); dva usporedna vodoravna ureza na jednome od njih svjedoče da je posrijedi čaša.

G 158 (T. V.4, 5)

SJ 174; J 16; ukopan u zdravicu; ▽ 99,82–99,48 m; RD 0,70 m; četverokutna raka vel. 1,74 x 0,68 x 0,34 x 0,34 m, zapadni dio uništen vojničkim rovom (SJ 148); or. SZ–JI; vjerojatno M 35–50 god. U zapuni je nađen neodređen, iskrivljen plosnati željezni predmet (8 x 0,7–1 cm), koji najvjerojatnije nije bio grobni prilog.

G 159 (T. VII.1, 2)

SJ 183; I 16; ukopan u zdravicu; ▽ 99,31–99,16; RD 0,52 m; uništena raka vel. oko 1,8 x 0,63 x 0,15 m; or. Z–I; vjerojatno odrastao M. Prilozi: jedna veća kopča otprilike uz lijevo (nesačuvano) stopalo (1), dvije manje kopče između bedara (2, 3), novac ispod priloga br. 1 (4), jezičac opasača u ispreturanoj zapuni poviše kostiju (5).

Prilozi

1. Kopča opasača. Cjelovita (pređica i okov); bs; pređica ovalna izduljena, pravokutnog do D-presjeka, trakasti trn sa završetkom u obliku stilizirane životinjske glave i usporednim urezima na korijenu, okomito izduljen pravokutni okov od presavijenog lima spojenog dvjema zakovicama; ukupna vel. 3 x 3 cm; 4. st.–1. pol. 5. st. (T. VII.3; T. XVII.1)

Analogije za oblik¹² pređice: Lányi 1972, 158. Abb. 52: 3; Sommer 1984, Taf. 2: 4, Taf. 30: 1, 5, itd.

Analogije za oblik okova: Vágó, Bóna 1976, 228: 1106 a/1; Sommer 1984, Taf. 4: 4, Taf. 6: 2, 3, itd.; Müller 2010, 322, Taf. 75: 2/1.

2. Kopča. Cjelovita (pređica i okov); bs; pređica u obliku slova D, ovalnog presjeka, trakasti trn, pravokutni okov od presavijenog lima spojenog jednom zakovicom, na gornjem rubu sitna trokutasta istaka; ukupna vel. 1,8 x 1,3 cm; 4. st.–1. pol. 5. st. (T. VII.3; T. XVII.2)

Približne analogije: Migotti 2007, 169, GA 65: 2 (s literaturom).

3. Kopča. Cjelovita (pređica i okov); bs; pređica u obliku slova D, ovalnog presjeka, trakasti trn, kvadratni okov od presavijenog lima spojenog jednom zakovicom, s četiri jezičaste istake na kutovima; ukupna vel. 1,6 x 1,2 cm; 4. st.–1. pol. 5. st. (T. VII.3; T. XVII.3)

4. Jezičac opasača. Slijepljen, nedostaje komadić gornjeg lijevog završetka; bs; donji dio srololik, ukrašen dvjema koncentričnim kružnicama, gornji rascijepljeni dio u obliku dviju nasuprotnih stiliziranih životinjskih glava, učvršćen dvjema zakovicama; vel. 2,7 x 2,5 cm; 4. st.–1. pol. 5. st. (T. VII.4; T. XVII.4)

Analogije: Pirling, Siepen 2006, 381, Taf. 65: 2; Migotti 2007, 168, G 63.2. (s literaturom); Müller 2010, 221, Taf. 8: 1, Taf. 94: 12.

¹² O poteškoćama u iznalaženju usporedbi za čitave kopče, prouzročenima velikim brojem varijanti proizišlih iz neujednačenog združivanja pojedinačnih elemenata, odnosno pređice i okova, vidi Migotti 2004, 182. Dodatnu poteškoću pri uspoređivanju uzrokuje pitanje (ne)ukrašenosti, jer se isti oblici pojavljuju s ukrasom i bez njega. Stoga približnim analogijama smatramo pređice ovalno-okruglastog oblika, kao i one s malo uvučenim središnjim dijelom («bubrežaste»); Migotti 2004, 162–163, G 42.1.2.; Migotti 2009, 130–131, G 86.1.

5. Novac. Cjelovit, osrednje dobro sačuvan, čitljiv; 19 x 20 mm, 4,24 g; bs, AE 2; Konstancije Gal, AV: DN CONST[AN-TIVS IVN NO]BC, golglavo poprsje cara u plaštu okrenutog udesno, RV: FEL TEMP-REPARATIO, vojnik okrenut udesno probada palog konjanika, u egzergu: ASIS; kovnica: Siscija, vrijeme kovanja: 351.–354. (T. VII.5)

G 160 (T. VII.5, 6)

SJ 185; I–J 16; ukopan u zdravicu; ∇ 99,16–98,74; RD 0,73 m; četverokutna raka vel. 2,23 x 0,68 x 0,42 m; or. SZ–JI; M 40–45 god.

G 161 (T. VIII.1)

SJ 196; T 11; ukopan u prapovijesnoj jami (SJ 200); ∇ 97,25–97,2; RD 0,55 m; četverokutna raka vel. 1,76 x 0,56 x 0,23 m; or. SZ–JI; vjerojatno M 15–17 god.

GA 162

SJ 102; U 12; ukopana dijelom u zdravici a dijelom u prapovijesnoj jami (SJ 200); ∇ 97,81–97,03 m; RD 1,20 m. Ruševina grobnice zidane opekam i žbukom, vel. 2,68 x 1,65 x 0,78 m; or. SZ–JI; na dnu sačuvana oveća površina čvrste bijele žbuke s otiscima podnih opeka, u zapuni nekoliko manjih kostiju odrasle osobe neodređenog spola.

GS 163 (T. VIII.2)

SJ 197; R 11; ukopan u prapovijesnoj jami (SJ 200); ∇ 97,01–96,69; RD 0,67 m; drveni sanduk (pravilni četverokut tamnije obojane zemlje ispod kostura) i četverokutna raka vel. 1,96 x 0,72 x 0,32 m; or. Z–I; M > 50 god. Prilog: dva slabo sačuvana novca (1, 2) na grudima.

Prilozi

1. Novac. Necjelovit, okrhnut sa svih strana, istrošen, slabo čitljiv; 17,5 x 18,5 mm, 1,96 g; bs, AE 3; AV: poprsje cara okrenutog nadesno, u plaštu i s dijademom, RV: [GLORIA RO-] MAN [ORVM], car u vojničkoj odjeći korača nadesno, okreće se i vuče desnom rukom klečecog zarobljenika a u lijevoj ruci drži labarum s Kristovim monogramom; vrijeme kovanja: 364.-388. (T. VIII.3)

2. Novac. Necjelovit, okrhnut sa svih strana, istrošen, nečitljiv; 16 x 17 mm, 2,16 g; bs; vrijeme kovanja: sredina 4. st. (T. VIII.4)

G 164 (T. IX.1, 2)

SJ 199; U 11; ukopan u prapovijesnoj jami (SJ 200); ∇ 97,17–96,67 m; RD 0,85 m; četverokutna raka vel. 1,88 x 0,70 x 0,50 m; or. SZ–JI; Ž 35-40 god. Prilozi: narukvica na lijevoj ruci (1), uteg ispod lijeve ruke (2), vrč kod desnog stopala (3), neodređen štapičasti predmet u zapuni (4).

Prilozi

1. Narukvica. Cjelovita; bs; obruč okruglog presjeka s jednim završetkom zašiljenim, a drugim u obliku šupljeg rebrastog tuljca; vel. 7 x 5,5 cm; 4. st.–1. pol. 5. st. (T. IX.3)

Analogije: Migotti, Leleković 2013, 250, G 134.4. (s literaturom).

2. Uteg. Cjelovit; olovo; okruglast, malo spljošten, sa središnjom udubinom u kojoj je željezna alka za ovjes; pr. 2,7 cm, vis. 2,2–2,4 cm, težina 130 gr; 4.–5. st. (T. IX.4)

Analogije: Eke, Horváth 2006, 75–76 (opis bez ilustracije); Pflaum 2007, 299, fig. 11: 15b.

3. Neodređen predmet. Ulomak; bs; ravni štapićasti predmet ovalnog presjeka; dulj. 4 cm, šir. 1 cm, deb. 0,6 cm.

4. Vrč. Odlomljen gornji dio vrata i najveći dio oboda, te komadić ručke; manja, naknadno probušena nepravilna rupa na vratu; glina u presjeku narančasto-siva, a na površini tamnije bež do tamnosive boje, sa svjetlucavim česticama; lagano izvijen obod, stožasti vrat izvana izbrazdan gustim, plitkim vodoravnim žljebovima, nenaglašen prijelaz između ramena i trbuha, najširega u gornjoj trećini i naglo suženog prema ravnoj prstenastoj stajaćoj površini, vanjskih stijenki izbrazdanih širokom, plitkim, vodoravnim žljebovima, trostruko izljebljena trakasta ručka između oboda i najšireg dijela trbuha; vis. 15,7 cm; 4. st. (T. IX.5; T. XVII.7.)

Približne analogije: Vágó, Bóna 1976, 218, Taf. 8: 123; Marijanski-Manojlović 1987, 135, T. 39: 68/3, 116, T. 20: 22/4; Dautova-Ruševljan 2003, 121–147, T. 12: 9–11; Pirling, Siepen 2006, 201 (Typ 479).

GA 165

SJ 201; U 15–16; ukopana u prapovijesnu jamu (SJ 194); ∇ 99,22–98,48 m; RD 1,06 m; razvučena nakupina manjih ulomaka opeke i žbuke na površini (3,66 x 1,10 x 0,74 m), koja ne odaje veličinu grobnice; or. S–J; kosti nisu sačuvane.

GA 166 (TX)

SJ 205; H–I 17; ukopana u zdravicu; ∇ 99,61–98,97 m; RD 1,10 m. Grobnica zidana od opeke (čitavih komada vel. 50 x 40–42 cm, te ulomaka) i neobrađenog i poluobrađenog kamena vapnenca (2,84 x 1,75 x 0,74 m); or. SZ–JI; M 40–45. Gornji dio zidova bio je načinjen od 2 reda vodoravno postavljenih opeka, a ostatak od mješavine ulomaka opeke i kamenja različite veličine (nalik na tehniku gradnje *opus incertum*), uz obilnu uporabu žbuke različite boje i čvrstoće, ali i ilovače. Ilovača i veoma čvrsta sivkasta žbuka služile su kao vezivno sredstvo, a crvenkasta žbuka za prekrivanje unutrašnjih stijenki zidova i poda, na kojemu je sačuvan dio podnih opeka. Grobnica je bila sačuvana do dvoslivnog krova čije su opeke s rubnim žljebovima nađene u ruševini, kao i one koje su činile vodoravni zid (pokrov) između krova i sanduka grobnice. Stijenke su u gornjem dijelu bile zakrivljene

prema unutra, smanjujući raspon za prekrivanje vodoravnim opekama, odnosno za krov u pravom smislu. Kostii su nađene na dvije razine: manji dio u zapuni a veći na podu sredine i istočnoga dijela grobnice.

GS 167 (T. VIII.5, 6)

SJ 209; H-I 16; ukopan u zdravici; ∇ 99,36–98,77 m; RD 0,94 m; drveni sanduk, posvjedočen pravilnim četverokutom tamnije obojane zemlje ispod i uokolo kostura, i četverokutna raka vel. 1,96 x 0,72 x 0,32 m; or. SZ-JI; M > 55 god., glave malo uzdignute. Na cijeloj površini, od pojave rake do njenog dna, odnosno dna sanduka, bila je prisutna velika količina razmravljenog vapna, što upućuje na to da je vapnom bio zaliven pokojnik u sanduku, ali i ispuna rake.

G 168 (T. XI.1, 2)

SJ 210; H 17; ukopan u zdravici; ∇ 99,85–99,41 m; RD 0,81 m; četverokutna raka vel. 2,03 x 0,73 x 0,44 m; or. SZ-JI; M 55-60. Prilozi: čaša kod desnog koljena (1), čavao poviše lijevog gležnja, vjerojatnije prilog negoli konstruktivni dio sanduka (2).

Prilozi

1. Čaša. Nekoliko ulomaka izvorno bjelkastog stakla, ali pretežno žutog radi gorenja; ulomak dna dopušta okvirnu rekonstrukciju oblika; deb. stijenki do 1 mm; 4. st.–1. pol. 5. st. Analogije: Barkóczy 1988, Taf. IX, 98–101.

2. Čavao. Cjelovit, konzerviran, nerestauriran; željezo, bakar ili bs; izduljena trokutasta glava (dulj. 4,5 cm) s dvije rupe, od kojih jedna prazna i nejasne namjene, a u drugoj je bio učvršćen trn pravokutnog presjeka (dulj. 4,2 x 0,6 cm), spoj trna i glave ojačan bakarnim limom; 4. st.–1. pol. 5. st. (T. XI.3)

Analogije nepoznate.

G 169 (T. XI.4, 5)

SJ 211; H-I 16; ukopan u zdravici; ∇ 99,48–98,94 m; RD 0,98 m; četverokutna raka vel. 2,09 x 0,56 x 0,54 m; or. JZ-SI; vjerojatno Ž 20–30 god. Prilozi: po jedna naušnica s obje strane (nesačuvane) lubanje (1), vrč otprilike uz lijevo (nesačuvano) stopalo (2), novac otprilike u blizini tjemena (3); novac u zapuni otprilike poviše stopala (4).

Prilozi

1. Naušnice (1.1 i 1.2.). Cjelovite; zlato, srebro; obruč od zlatne žice okruglog presjeka s petljom i kukom za pripokčavanje i privjeskom u obliku šesterobridnog tuljca koji završava srebrnim zrnom; vis. 2,9 cm i 3,1 cm; 4. st.–1. pol. 5. st. (T. XI.6; T. XVI.7)

Analogije: Burger 1966, 210, Fig. 103: 145/8, itd.; Keller 1971, 84, Taf. 31: 16; Lányi 1972, 171, Abb. 65: 4; Vágó, Bóna 1976, 212, Taf. 2: 19 a/1-2, itd.; Steinklauber 2002, 127, Abb. 183: OR.6. Var. 2; Pirling, Siepen 2006, 356, Taf. 60: 27, 28; Müller 2010, 190, Taf. 12: 8, itd.

2. Vrš. Sačuvan veći dio, ali u komadima, nerestauriran; žućkasto-zelenkasto staklo s mjehuricama, deb. stijenki 1-2 mm; širok ljevkast obod, valjkast vrat, trbušasto-ovalno tijelo, prstenasta stajaća površina, masivna plitko izlježljena trakasta ručka; 4. st.–1. pol. 5. st.

Vjerojatne analogije: Marijanski-Manojlović 1987, T. 19: 20/3; Barkóczy 1988, Taf. XLV: 460.

3. Novac. Cjelovit, razmjerno dobro sačuvan, čitljiv; 22 x 22 mm, 5,12 g; bs, AE 2; Konstancije II, AV: DN CONSTA[NT]-IVS PF AVG, poprsje cara okrenutog udesno, u plaštu i s dijademom, RV (slabije čitljiv zbog prilijepljenog ostatka tkanine); [HOC SIGNO VICTOR ERIS]; car stoji okrenut ulijevo s labarumom i kopljem u rukama, s desne strane ovjenčava ga Viktorija u egzergu: [] SIS []; kovnica: Siscija, vrijeme kovanja: 350.–351. (T. XI.7; T. XVI.6)

4. Novac. Cjelovit, razmjerno dobro sačuvan, čitljiv; 15 x 16 mm, 1,78 g; bs; Konstantin I, AV: CONSTANTINVS PF AVG, poprsje cara okrenutog udesno, u plaštu i s dijademom, RV: [GLORIA]-EXER-CITVS, dva stojeća sučeljena vojnika, svaki s kopljem u ruci i oslonjen na štit, između njih labarum; kovnica nečitljiva, vrijeme kovanja: 335.–337. (T. XI.8)

GS 170 (T. XII.1, 2)

SJ 212; I 17; ukopan u zdravici; ∇ 99,85–99,57; RD 0,65 m; četverokutna raka vel. 2,01 x 0,93 x 0,28 m i drveni sanduk posvjedočen sa 10 željeznih čavala jako raskucanih glavica, uočenih na tri razine uokolo rake, od dna do otprilike 0,40 m visine (T. XII.3; T. XVI.2); or. SZ–JI; Ž 20–25 god.

G 171 (T. XIII.1-3)

SJ 213; I 17; ukopan u zdravici; ∇ 99,92–99,64 m; RD 0,68 m; četverokutna raka vel. 2,32 x 1,04 x 0,28 m; or. Z–I; Ž 18–22 god. Prilozi: naušnica uz lijevu stranu lubanje (1), perle i kopča ogrlice na predjelu vrata i glave (2, 3), narukvica na desnoj ruci (4), dvije narukvice na lijevoj ruci (5, 6), vrč i čaša uz desno stopalo (7, 8).

Prilozi

1. Naušnica. Gotovo cjelovita, privjesak odvojen od obruča; srebro, staklo; obruč od žice okruglog presjeka s dijelom naprave za ovjes privjeska – perle od tamno-zelenog stakla u obliku kaplje; dulj. perle 1,7 cm, dulj. privjeska 1,1 cm; 4. st.–1. pol. 5. st. (T. XIII.4)

Analogije: Migotti 2009, 135, G 94: 1. (s literaturom).

2. Kopča ogrlice. Gotovo cjelovit ali polomljen članak dvodijelne kopče, od drugog sačuvan samo dio petlje; srebro; deblja žica pravokutnog presjeka s petljom na oba kraja; 4. st.–1. pol. 5. st. (T. XIII.5)

Analogije: Migotti, Leleković 2013, 239, G 121: 2 (s literaturom).

3. Perle. Cjelovite i oštećene; staklo, zlato; 182 kom; 4. st.–1. pol. 5. st. (T. XIII.5)

3.1. Lopta obrubljenih otvora; bezbojno staklo s umetnutim zlatnim slojem; pr. 0,5–0,6 cm; 4 kom.

Analogije: Steinklauber 2002, 143–144, Abb. 202; Migotti 2009, 148, G 113.2.2 (s literaturom).

3.2. Spljošten dvostruki stožac; tamnoplavo staklo; pr. 0,3–0,4 cm; 178 kom.

Analogije: Migotti, Leleković 2013, 236, G 116.4.5. (s literaturom).

4. Narukvica. Cjelovita; bs; šuplji kolut zatvoren tako da jedan zašiljeni završetak ulazi u drugi, načinjen u obliku rebrastog tuljca; vel. 4,7 x 5,4 cm; 4. st.–1. pol. 5. st. (T. XIII.6)

Analogije: Migotti, Leleković 2013, 239, G 121: 3. (s literaturom).

5. Narukvica. Dva ulomka, nekonzervirana; bs; kao G 152.8.

6. Narukvica. Dva ulomka, nekonzervirana; željezo; ovalni presjek.

7. Vrč. Potpuno sačuvan; narančasta glina; stijenke izvana i iznutra djelomice prevučene tankom, bijelom vapnenačkom naslagom, na nekoliko mjesta jedva prepoznatljivi tragovi izvorne zelene cakline, trakast obod ovalno-trokutastog oblika, ljevkast vrat, kruškoliko tijelo, prstenasta ravna stajaća površina, dvostruko izljebljena trakasta ručka između oboda i prijelaza ramena u trbuh; vis. 16,4 cm; 4. st.–1. pol. 5. st. (T. XIII.7; T. XVII.5)

Približne analogije: Kloiber 1962, Taf. XXIX: 84/1; Vágó, Bóna 1976, 214, Taf. 4: 45/1; 230, Taf. 20: 1136/2; Marijanski-Manojlović 1987, 107, T. 11: 6/3, 114, T. 18: 18/12; Dautova-Ruševljan 2003, 51, T. XVIII: 9; Pirling, Siepen 2006, 163-164 (Gellep 267).

8. Čaša. Posve sačuvana ali u ulomcima; glina tamno-narančasta u presjeku, narančaste do crne boje stijenki; izvijen ljevkast obod, jednoliko trbušasto tijelo, kratka stožasta stajaća površina s unutrašnjim središnjim zadebljanjem; vis. 8,9 cm; 4. st.–1. pol. 5. st. (T. XIII.8; T. XVII.6)

Analogije: Lányi 1972, 147, Abb. 41: 20; Vágó, Bóna 1976, 214, Taf. 4: 45/1.

G 172 (T. XIV.1, 2)

SJ 214; G 16; ukopan u zdravici; ∇ 99,98–98,71 m; RD 0,62 m; četverokutna raka vel. 1,77 x 0,71 x 0,27 m; or. Z–I; D 10–12 god. Prilozi: po jedna naušnica sa svake strane lubanje (1), perle na predjelu vrata i glave (2), narukvica na desnoj ruci (3).

Prilozi

1. Naušnice (1.1, 1.2.). Obruči sačuvani djelomično, nedostaju im dijelovi s kukama za prikopčavanje, kao i zrna (perle) na dnu privjeska; bs; obruč od žice okruglog presjeka s

petljom i privjeskom u obliku vodoravno narebrenog tuljca iz kojeg viri žica za pričvršćivanje (nedostajućeg) zrna. (T. XIV.3)

Analogije: Kloiber 1962, 35, Taf. XII: 16a/1, 2; Burger 1966, 206, Fig. 99: 80/2, itd.; Keller 1971, 84, Taf. 31: 16; Lányi 1972, 171, Abb. 65: 4; Vágó, Bóna 1976, 232, Taf. 22: 1185/1-2, itd.; Steinklauber 2002, 127, Abb. 183: OR.4.; Pirling, Siepen 2006, 356, Taf. 60: 27, 28; Müller 2010, 190, Taf. 12: 5, itd.

2. Perle staklo. Cjelovite; staklo; 9 kom; 4. st.–1. pol. 5. st. (T. XIV.4)

2.1. Štapić u obliku niza naizmjeničnih poliedarskih članaka i dvostrukih zavoja; tamno-tirkizne; dulj. 1, 9 cm; 3 kom.

Moguća analogija: Petru 1972, 127, T. CXVI: 3 (površan opis).

2.2. Štapić u obliku niza zaobljeno-poliedarskih članaka; tamnožuta; dulj. 1,5 cm; 1 kom.

Analogije: Marijanski-Manojlović 1987, 122, T. 26: 35/2; Riha 1990, 188, Taf. 72: 2898 a. Približne analogije: Lányi 1972, 169, Abb. 63: 22-24; Tempelmann-Mączynska 1985, 33–35, Taf. 2: 91a, 92a, 93a, 96, 98.

2.3. Loptasti kolut; tamnoplava; pr. 0,5 cm; 1 kom.

Analogije: kao G 152.2.3.

2.4. Spljošten dvostruki stožac; tamnoplava; pr. 0,4 cm; 1 kom.

Analogije: kao G 171.3.2.

2.5. Izduljeni heksaedar; tamnozelen; dulj. 1,2 cm; 2 kom.

Analogije: kao GS 152.2.1.

2.5. Dvostruko probušena nepravilna ploča; tamnoplava; vel. 0,9 x 0,15 x 0,4 cm; 1 kom.

Analogije: nepoznate.

3. Narukvica. Cjelovita; bs; obruč okruglog presjeka i bačvasto oblikovanih završetaka; vel. 5 x 5,2 cm; 4. st.–1. pol. 5. st. (T. XIV.5)

Analogije: Migotti, Leleković 2013, 245, G 126.3. (s literaturom).

G 173 (T. XIV.6, 7)

SJ 215; H 16; ukopan u zdravici; ∇ 99,78–99,57 m; RD 0,50 m; četverokutna raka vel. 96 x 0,56 x 0,21 m; or. SZ–JI; Ž 17–19 god.; glava i koljena malo uzdignuti, ali radine-ravnog tla a ne radi bilo kakvih podložaka. Prilog: lokot s desne strane lubanje (1).

Prilog

1. Lokot. Zatečen u veoma lošem stanju, sačuvan djelomično, konzerviran; željezo; valjka-sta kutija s visokom ručkom pravokutnog presjeka, jedan krak ručke u kućištu priljubljen uz stijenku, a drugi, slobodan, ima na sebi zakovicu, na oštećenijoj ravnoj stijenci vidljiva zakovica kojom je pričvršćen dio unutrašnje naprave za zatvaranje; pr. 2,9 cm, ukupna dulj. 5 cm; 4. st. (T. XIV.8; T. XVI.3)

Analogija: Meier-Arendt 1984, 359: 40.

G 174 (T. XV.1, 2)

SJ 216; F 16; ukopan u prapovijesnoj jami (SJ 102); ∇ 98,01–97,57 m; RD 0,82 m; četverokutna raka vel. 2,21 x 0,68 x 0,44 m; or. SZ–JI; M > 45 god. Prilozi: lukovičasta fibula na položaju desne ključne kosti (1), kopča opasača na položaju trbuha (2).

Prilozi

1. Lukovičasta fibula. Cjelovita, osim vrška jedne od bočnih lukovica, te zakovice i pločice za dodatno osiguranje igle; bs; fibula tipa Pröttel 3/4 C (puna greda trapezoidnog presjeka, ovalne sploštene lukovice sa štapičastim bradavicama, strmi luk trapezoidnog presjeka kraći od trapezoidno oblikovane proširene noge); luk i noga ukrašeni motivom usporednih kosih crta i točaka, a noga i parovima koncentričnih krugova, vrh jedne lukovice oblijepljen ostacima tkanine, pravilna rupa na završetku noge i na ležištu igle ispod nje, koja je pridržavala pločicu za dodatno učvršćivanje igle; vel. 9,1 x 5,3 cm; 2. pol. 4. st.–1. pol. 5. st. (T. XV.3)

Analogije: Kloiber 1962, 50, T. XIX: 1; Keller 1971, 34, Abb. 11: 9; Lányi 1972, 156, Abb. 50; Petru, Petru 1978 57, T. V: 20; Pröttel 1988, 358–359, Abb. 4 a: B 4; Steinklauber 2002, 152, Abb. 215: 4; Pirling, Siepen 2006, 336–338, Taf. 53: 9.

2. Kopča opasača. Cjelovita, osim manjeg dijela korijena trna; bs; četvrtasti okvir pravokutnog presjeka, korijen trakastog trna ukrašen urezanim znakom x.; vel. 3,1 x 2,3 cm; 4. st.–1. pol. 5. st. (T. XV.4)

Analogije: Burger 1966, 211, Fig. 104: 157; Keller 1971, 60, 63, Abb. 23: 4; Lányi 1972, 159, Abb. 53: 41; Vágó, Bóna 1976, 231, Taf. 21: 1153/2; Sommer 1984, Taf. 28: 6; Taf. 30: 1; Tejral 1997, 323, Abb. 1: 1; Steinklauber 2002, 161, Abb. 224: G.11.; Müller 2011, 303, Taf. 56: 11/2.

G 175 (T. XII.4, 5)

SJ 217; G 16; ukopan u zdravici; ∇ 98,71–97,79 m; RD 1,35 m; četverokutna raka vel. 2,40 x 0,62 x 0,92 m; or. SZ–JI; M 40–50 god.

SJ 169 (kenotaf?)

L 17; ispod SJ 1, ukopana u SJ 2; ∇ 100,43–100,14 m; pravokutna jama sačuvane vel. 0,81 x 0,45 m, or. I–Z; ispunjena smeđom zemljom bez nalaza, presječena sa SJ 148, bez nalaza.

SJ 182 (kenotaf?)

SJ 16; ispod SJ 1, ukopana u SJ 2; ∇ 99,63–99,35 m; pravokutna jama vel. 1,73 x 0,55 m; or. JZ–SI; u zapuni smeđa zemlja bez nalaza.

IV. RAZMATRANJA

IV.1. Opći podaci o grobovima (raspored, dubina ukopa, vrste i oblici grobova, demografija)

Od ukupno 27 kasnoantičkih grobnih ukopa bilo je 7 zidanih grobnica. Jedna, zidana od kamena i opeke, bila je sačuvana sve do krova ali ipak opljačkana (GA 166). Njih 5 zidanih opekom (GA 89, GA 91, GA 156, GA 162, GA 165) zatečeno je na različitom stupnju razorenosti dok je jedna, ustanovljena u prethodnim istraživanjima, sada potvrđena u smislu protezanja ruševine (GA 111). Naime, u istočnom dijelu J 17 na površini od oko 4 x 1–1,5 m i na dubini od oko 0,20 m zatečena je razvučena ruševina sastavljena od većih i manjih ulomaka opeke s tragovima žbuke, koja je najvjerojatnije pripadala dislociranoj građi GA 111, nađenoj na granici susjednih kvadranta K 16 i K 17.¹³ Od preostalih grobova 15 ih je bilo u golim zemljanim rakama (G 153–155, G 158–161, G 164, G 168, G 169, G 171–175), a njih 5 sigurno su ili vjerojatno bili ukopi u drvenim sanducima. U grobovima GS 152 i GS 170 sanduk je posvjedočen čavlina u konstruktivnom položaju, a u ostalima se on naslućuje na temelju izrazito pravilnog obrisa rake (GS 157) ili pak pravilnog tamnijeg obrisa na njenom dnu, ali užeg od samog dna (GS 163 i GS 167).¹⁴ Naposljetku, moguće je da su SJ 169 (L 17) i 182 (I-J 16) bile svojevrsni kenotafi ili pak dječji grobovi bez priloga, u kojima su kosti propale ne ostavivši nikakva traga.¹⁵

Grobovi i grobnice pretežno su bili orijentirani SZ–JI, kao i većina dosad pronađenih na Štrbincima, ali ima i priličan broj iznimaka, osobito onih orijentiranih Z–I (GS 157, GS 163, G 168, G 171, G 172 i G 175). Nadalje, GA 89 i G 169 orijentirani su JZ–SI, jednako kao i jedan od dva pretpostavljena kenotafa (SJ 182). S obzirom na stanje ruševine GA 165, njen izvorni položaj S–J nije pouzdan, ali treba napomenuti da to ne bi bila iznimka.¹⁶ Tako orijentirani grobovi česti su na kasnoantičkim grobljima, a tumače se na dva načina. Na «čistim» kasnoantičkim provincijalno-rimskim grobljima orijentacija S–J u pravilu se pripisuje razdoblju prije kraja 4. stoljeća, kad se ustaljuju položaji I–Z i Z–I, dok se na miješanim gro-

¹³ Ruševina naslućena u profilu na granici K 17 i 18 (SJ 156) vjerojatno je pripadala zidanoj grobnici, ali kao takva nije potvrđena niti označena, pa se ovdje ne uzima u obzir.

¹⁴ O raspoznavanju rake na temelju pravilnih obrisa vidi Rahtz, Hirst, Wright 2000, 410. Inače, konstrukcija drvenih sanduka bez čavala česta je pojava na kasnoantičkim grobljima (Keegan 2002, 57; Flück 2005, 55; Sprague 2005, 143; Migotti 2009, 152, bilj. 20).

¹⁵ Usp. Toyne 1996, 54; Carroll 2006, 166–168. Takvih nalaza bilo je na Štrbincima i prije, a pretpostavljeni kenotafi razmjerno su česti na kasnoantičkim grobljima općenito (Migotti 2009, 153; Migotti, Leleković 2013, 257).

¹⁶ Tako su bile orijentirane GA 109 i GA 114 (Migotti 2009, 109, sl. 1).

bljima orijentacija S–J ili J–S najčešće povezuje s barbarskom komponentom.¹⁷ Za razliku od prethodno istraženih dijelova groblja gdje su grobovi bili raspoređeni u nepravilnim i rahlim redovima uvjetovanima pretežnom orijentacijom SZ–JL, odsjeći istraženi 2011. i 2012. pokazuju manjak takve uređenosti radi razmjerno većeg broja grobova orijentiranih Z–I, JZ–SI ili S–J. Samo u jednom primjeru raka se nije raspoznavala (G 159), a inače su one pretežno imale oblik nepravilnog četverokuta, s različitim stupnjevima i oblicima odstupanja, pri čemu treba imati na umu da se jasan oblik raka nije uvijek mogao ustanoviti radi ukopanosti u pojave ranijih slojeva, ali i radi iznimne suhoće i tvrdoće zemlje.

Samo je jedan grob bio ukopan na granici humusa i zdravice (G 154). Njih 5 bilo je ukopano u prapovijesnim jamama ili jarcima (G 161, GS 163, G 164, GA 165 i G 174), po jedan grob i grobnica dijelom u prapovijesnoj jami a dijelom u zdravici (GS 152, GA 162), a preostalih 19 grobova i grobnica bilo je ukopano u zdravici. Ispuna grobnih rakasastojala se, ovisno o mjestu i podlozi ukopa, od ispremiješane zdravice i humusa s usitnjenim nalazima različitih razdoblja (pretežno keramike, opeke, žbuke i lijepa, te životinjskih kostiju u prapovijesnim slojevima), ili pak od pomiješane zdravice i prapovijesnog sloja. Ni relativna dubina ni apsolutna visina grobova ne odaje njihov prostorno-dubinski odnos, prva s obzirom na poremećenost površine terena, a druga s obzirom na njegovu prirodnu valovitost. Ipak, relativne dubine daju barem približan okvir dubine ukapanja, koji se kreće od najvećih vrijednosti zabilježenih kod zidanih grobnica i jednog groba (GA 165: 1,05 m; GA 91: 1,20 m; G 175: 1,35 m) do posve plitkih ukopa kod grobova, primjerice G 159 (0, 52 m) i G 173 (0, 50 m). Relativna dubina ukopa ostalih grobova kreće se u rasponu od 0,5 do 1 m. Međutim, različite dubine ukopa ne upućuju na njihovu vremensku razliku ni prema položaju u okviru groblja ni prema nalazima, a međusobno zadiranje grobnih raka nije ustanovljeno. Dublje ukapanje pojedinaca na kasnoantičkim grobljima pojedini autori dovode u vezu s posebnim odnosom prema pokojniku i njegovoj važnosti u zajednici ili barem obitelji.¹⁸ Jedini grob koji, osim zidanih grobnica, odskaka većom dubinom ukapanja u odnosu na ostale grobove u raci (G 175) ujedno je i jedini koji pokazuje ritualnu osobitost dosad nezabilježenu na ovome groblju.¹⁹ Naime, na cijeloj površini rake pojavljuju se isprekidani slojevi drvenog ugljena različite debljine, koji počinje na dubini od 20–30 cm od početka raka a seže sve do kostura, pri čemu su nagorjele i

¹⁷ Kloiber 1957, 169; Vaday 1989, 194; Keegan 2002, 8; Steinklauber 2002, 71; Petkov, Somova 2003, 28; Flück 2005, 56, 76–8; Eke, Horváth 2006, 77; Pirling, Siepen 2006, 15; Knight 2007, 37, 129.

¹⁸ Usp. Migotti 2009, 151, bilj. 18.

¹⁹ Velikom dubinom ukopa odlikuje se i G 138 (Migotti, Leleković 2013, 253). O mogućim razlozima (rodno-statusnim, praktičnim, simboličkim) ukapanja na većoj dubini vidi Rahtz, Hirst, Wright 2000, 102–104; Migotti 2009, 151, bilj. 18.

neke kosti: dio lubanje i kralješaka, te dio podlaktičnih kostiju. Tu pojavu nije lako razjasniti, jer na stjenkama rake nema tragova gorenja *in situ*. Prema tome, čini se kao da je ispunjena nastala miješanjem zemlje u kojoj je bila iskopana raka i slojeva paljevine nastalog izvan nje. S obzirom na mjestimičnu oprljenost kostiju, može se pretpostaviti da je izgorjelo drvo (žrtva paljenica?) bačeno na pokojnika u još vrućem stanju, te da je žar prosipan u raku naizmjenice sa zemljom. Vjerojatnost da je opisana slika posljedica slučajnog gorenja nije velika, a ne bi se smjela pripisati ni ostacima truljenja organske građe, ni prirodne (biljke) ni antropogene (sanduk ili neka druga drvena konstrukcija). Naime, pougljenjeni slojevi s jedne su strane preobilni da bi bili posljedica biljnog truljenja, a s druge nedovoljno pravilni da bi se odnosili na drvenu konstrukciju. Konačno, protiv bilo koje od dviju mogućnosti govori mjestimična nagorenost kostiju.²⁰ Iz svega se daje zaključiti da je ukop pokojnika u G 175 bio popraćen osobitim ritualnim obredom. Sličan postupak uočen je na kasnoantičkom groblju na Treštanovačkoj gradini kod Požege.²¹ Stoga je pomalo iznenađujuće što takva pojava nije ustanovljena u većoj mjeri (ili barem nije zabilježena u literaturi) na mnogobrojnim i dobro istraženim provincijalno-rimskim kasnoantičkim grobljima u Mađarskoj, tim više što je sporadično uočena na sarmatskim grobljima.²² Opisani ritual u sjevernoj Panoniji ima više analogija u srednjovjekovnom negoli u kasnoantičkom razdoblju, a dokumentiran je i u grobovima različitih vremenskih horizonata groblja Keszethely-Fenekpuszte u južnoj Mađarskoj. U kasnoantičkim grobovima navedenog groblja zabilježena je ritualna paljevina na dnu rake prije polaganja pokojnika, a sličan je običaj uočen u avarskim grobovima na različitim nalazištima. Međutim, najbliže analogije primjeru sa Štrbinaca potječu iz grobova 9. stoljeća, a odnose se prije svega na ostatke drvenog ugljena (bez ostataka paljevine *in situ*) na raznim mjestima grobne rake i u zapuni, te na mjestimičnu oprljenost kostiju.²³ Međutim, autori tih zapažanja nisu uspjeli povezati opisani ritual s bilo kojom antropološkom kategorijom (rod, spol, uzrast, socijalni status, i slično). Budući da se sličan ritual sporadično

²⁰ U literaturi se nerijetko susreću nejasnoće oko procjene pripada li sloj gorenja drvenim sanducima bez čavala, a da razlozi za potvrdno mišljenje nisu dovoljno uvjerljivi. Takav je primjer kasnoantičko groblje u Martevilleu (Francuska), gdje autor ostatke drvenog ugljena (*charbon de bois*) pripisuje lijesu i u primjerima gdje nisu nađeni čavli, premda je većina sanduka posvjedočena upravo čavlama; pritom treba napomenuti da se u samo dva groba pojavljuju i čavli i tragovi pougljenjenog drva (Loizel 1977).

²¹ Ondje je na nekoliko kostura uočena oprljenost lubanje, protumačena kao trag obrednog spaljivanja nakon smrti, a na sjevernoj i južnoj strani groba 21 zatečen je deblji sloj pougljenjenog drveta (Sokač-Štimac, Bulat 1974, 120; Sokač-Štimac 1984, 114).

²² Fülep 1984, 119, grob L/83. Za sarmatska groblja vidi Bóna, Nagy 2002, 80.

²³ Müller 2010, 165. Inače, ritual najbližnji onome iz G 159 na Štrbincima zabilježen u dječjem grobu 1952/69 u Keszethely-Fenekpuszti, koji je bio bez nalaza pa je upravo prema ritualu uvjetno opredijeljen u karolinško razdoblje: Müller 2010, 47.

pojavljuje i u kasnoantičkim grobovima Britanije i Druge Mezije, te s obzirom na spomenute nalaze sa Treštanovačke gradine, ne treba sumnjati u to da je on u Panoniji bio prisutniji no što to pokazuju objavljeni i/ili nama poznati nalazi.²⁴

Od ukupno pretpostavljenih 5 grobova u drvenim sanducima, samo su dva posvjedočena čavlima u konstruktivnom položaju: u GS 170 bilo ih je 10, a u GS 152 samo 2, ali u položaju koji potvrđuje njihovu konstruktivnu namjenu. Taj je nalaz važan s obzirom na dvojbu oko najmanjeg broja čavala koji bi trebali posvjedočiti konstruktivnu namjenu nauštrb eventualnog simboličnog prilaganja. Pojedini autori kao granicu između konstruktivne i simbolične uloge navode broj 3, što znači da bi manje od 3 čavla u jednome grobu trebalo tumačiti simbolički, neovisno čak i o njihovu položaju u grobu. Prema drugome stajalištu, samo se veći broj čavala može smatrati pravim dokazom za lijes. Konačno, postoje i oni koji i jedan sâm čavao smatraju dokazom ili barem vjerojatnim pokazateljem drvenog lijesa.²⁵ Potonji autori mogli bi biti u pravu, s obzirom na to da je drveni sanduk bez čavala prilično uobičajena pojava na kasnoantičkim grobljima posvuda, pa prema tome mali broj čavala ne bi trebao imati ulogu u prosudbi njihove namjene.²⁶ Na neizravan način to potvrđuje i GS 152. S druge strane, čavao u G 168 procijenili smo kao prilog a ne konstruktivni predmet, i to iz više razloga, pri čemu je manje važno to što u grobu nije bilo više čavala. Važnijim nam se čini to što u grobnoj raci nisu zamijećeni nikakvi drugi pokazatelji sanduka, a još više to što je u predjelu trna čavla otkriven umetak izrađen od bakra ili bakrene slitine, najvjerojatnije ostatak izvornog popravka; malo je vjerojatno da bi se takav postupak primijenio na konstruktivni čavao sanduka. Konačno, primjerak iz G 168 oblikom i veličinom glave izdvaja se od svih drugih nađenih u dosadašnjim istraživanjima.²⁷

²⁴ U mezijskim primjerima posrijedi su obilni nalazi ugljena u grobnoj zapuni (Rusev 2012, 386-387), a kod ukopa u Britaniji spominje se nasipanje dna rake (Philpott 1991, 93), ali i obilje ugljena u zapuni, što se pripisuje grobnom ritualu germanskog etnika: Rahtz, Hirst, Wright 2000, 84. Slične pojave poznate su u različitim civilizacijama i kulturama, od prapovijesti do suvremenog razdoblja (Sprague 2005, 122).

²⁵ O različitim pogledima na ulogu čavala u grobu s obzirom na njihov broj vidi Chambers *et al.* 1987, 56; Keegan 2002, 57; Flück 2005, 55; Reifarh *et al.* 2006, 62; Small *et al.* 2007, 145-146. O sličnoj dvojbi kod gepidskih ukopa, gdje su u pitanju željezne spine umjesto čavala, vidi Bóna, Nagy 2002, 82-89.

²⁶ O sanducima bez čavala vidi Loizel 1977, 201; Bóna, Nagy 2002, 83; Keegan 2002, 57; Flück 2005, 55; Pirling, Siepen 2006, 5, 13; Müller 2010, 169-170.

²⁷ Čavlima takvog oblika ne nalazimo analogija ni na drugim nalazištima, dok su oni upotrijebljeni u grobovima 152 i 170 uobičajeni posvuda (Vágó, Bóna 1976, 217, Taf. 7: 107/1, i d.; Marijanski-Manojlović 1987, 106, T. 10: 4/3, i d.; Steinklauber 2002, 182, 285, Taf. 1: F 2/2, i d.; Dautova-Rušeavljan 2003, 145, T. 10). O simboličnom prilaganju čavala vidi Migotti 2009, 170-171, bilj. 123. Najjasniji štrbinački primjer simboličnog prilaganja jest G 81, gdje je čavao zatečen u usnoj šupljini pokojnika: Migotti 2009, 126, 170.

Od grobova u sanducima ritualnim postupkom izdvaja se GS 167, u kojemu su uočeni tragovi zalijevanja ili posipanja vapnom, uočljivi kao bijele površine uz glavu i noge na samome dnu sanduka, ali i kao mrvice i grumenje u zapuni rake.²⁸ Stavljanje vapna u kasnoantičke grobove, uključujući i one u Panoniji, uobičajena je pojava, inače osobito dobro istražena na britanskim grobljima. Ona ima različite pojavne (žitko ili osušeno i razmrvljeno vapno, ili pak gips) i način-ske (djelomično ili potpuno prekrivanje tijela, najčešće položenog u lijes ili grobnicu) vidove očitovanja, te podrazumijeva praktično-kultne i statusne razloge. Praktični razlozi prije svega su medicinsko-higijenski (upijanje tekućina nastalih raspadanjem te sprječavanje zaraze i neugodnih mirisa), ali se oni u elementu očuvanja tijela dodiruju s kulturnom razinom eshatoloških religijskih očekivanja, prije svega kršćanskih. Naposlijetku, opisanom postupku pripisuje se i statusno značenje, a kulturološko pa i religijsko (kršćansko) ishodište traži mu se u provincijalnoj Africi.²⁹

Od 7 zidanih grobnica samo je jedna sačuvana dovoljno za gotovo cjelovit uvid u način gradnje (GA 166), njih 3 (GA 89, GA 91 i GA 162) sadrže barem neke elemente za takvu procjenu, a od preostale 3 ostale su samo «krpe» podne žbuke i/ili rasuti ulomci opeka (GA 111, GA 156 i GA 165). Jedino što je zajedničko svim grobnicama jest uporaba opeke i sivkaste žbuke različite čvrstoće (od posve sipke do veoma čvrste) kao veziva, te mekše crvenkaste žbuke za prekrivanje zidova i podova. Iznimke su GA 91 i GA 166, u kojima je kao vezivo uz žbuku upotrijebljena i zemlja. U tim dvjema grobnicama pod je bio opločen opekama, dok je u GA 89 i GA 166 on bio premazan crvenkastom žbukom. S obzirom na to da je GA 166 bila izrazito dobro sagrađena, očito je da se prekrivanje dna opekom nije smatralo uvjetom kvalitetne gradnje. Spomenuta grobnica inače je jedina od dosad njih tridesetak zatečenih na Štrbincima bila građena opekom i kamenom. Premda joj je krov bio urušen, na temelju ostataka krovnih opeka mogao se rekonstruirati kao dvoslivan; stjenke su u gornjem dijelu bile zakrivljene prema unutra, smanjujući raspon za prekrivanje vodoravnim opekama, kao podlogom za krov u pravom smislu. S obzirom na uščuvanost i nedostatak pokretnih priloga, GA 166 spada

²⁸ I dosad se u štrbinačkim grobovima povremeno nailazilo na mrvice vapna u zapuni rake, ali nikad kao čvrst sloj na njenu dnu; te smo primjere tumačili kao usputno miješanje zemlje i razmrvljene žbuke prisutne posvuda na iskopu, a osobito u blizini ruševina zidanih grobnica (Migotti 2009, 152). Usto, jedan sloj zdravice na Štrbincima gotovo je bijele boje, pa se takav sastav u zapuni lako može zamijeniti s razmrvljenom žbukom.

²⁹ O različitim aspektima uporabe vapna u kasnoantičkim ukopima vidi Philpott 1991, 90–96; Keegan 2002, 4; Migotti 2009, 152, bilj. 22 i ondje citirana literatura; Müller 2010, 165–166. Problem razumijevanja praktično-kultne razine opisanog postupka vidimo u tome što se u navedenoj literaturi istovremeno spominje zaštitno i razarajuće svojstvo vapna; potonje se ponekad povezuje sa živim vapnom (Philpott 1991, 93; Keegan 2002, 4).

među rjeđe grobne građevine koje su najvjerojatnije okradene u antici, ali nisu bile žrtve novovjekog rušenja radi iskorištavanja opeke; to je inače sudbina većine ostalih grobnica, pretežno razorenih do temelja.

Svi su ukopi kosturni, s time da stupanj sačuvanosti kostiju varira od potpune ili gotovo potpune cjelovitosti (G 155, G 160, G 171, G 173, G 175) do gotovo posvemašnje uništenosti (GS 152, GA 162, G 169, G 172, G 174), dok je većina njih sačuvana u rasponu od lošeg do osrednjeg; u razorenim grobnicama GA 111 i GA 165 kosti nisu nađene. Prema tome, od ukupno 25 grobova, u kojima je bilo 27 kostura (u GA 156 bila su tri), nađeno je 11 muškaraca pretežno srednje i starije dobi (GA 91, G 153, G 158, G 159, G 160, GS 163, GA 166, GS 167, G 168, G 174 i G 175) i jedan adolescent (G 161), 6 žena, od kojih dvije adolescentice (G 171 i G 173), dvije mlade (G 169 i GS 170) i dvije sredovječne žene (GS 157 i G 164), te dvoje starije (GS 152 i G 172) i dvoje mlađe djece (G 154 i G 155). Kod tri grobnice (89, 156 i 162), moglo se utvrditi tek toliko da je posrijedi pet odraslih osoba neodređenog spola.

IV.2. Grobni prilozi

IV.2.1. Opći podaci

Od 27 grobova njih 12 dalo je 49 nalaza u vidu grobnih priloga u užem i širem smislu³⁰ (GA 91, GS 152, GS 157, G 159, GS 163, G 164, G 168, G 169, G 171, G 172, G 173, G 174). Ovamo spadaju 2 glinena vrča (G 164, G 171) i glinena čaša (G 171), 2 staklene čaše (GS 157, G 168) i vrč (G 169), te staklena posuda nepoznata oblika (GA 91), 5 kovanica od bakarne slitine (G 159, GS 163 i G 169), 2 zlatne naušnice (G 169), 1 srebrna (G 171) i 4 od bakarne slitine (GS 152, G 172), 3 ogrlice od staklenih perli (GS 152, G 171, G 172), po 1 kopča ogrlice od srebra (G 171) i bakarne slitine (G 172), 12 narukvica od bakarne slitine (GS 152, GS 157, G 164, G 171, G 172), staklena narukvica (GS 152) i moguće ulomak željezne (G 171), lukovičasta fibula i 2 kopče opasača od bakarne slitine (G 159, G 174), 2 manje kopče (opasača?, cipela?) od bakarne slitine (G 159), ježičac opasača od bakarne slitine (G 157), olovni uteg (G 164), željezni lokot (G 173), željezni čavao (prilog? G 168), komad štapića ovalnog presjeka od bakarne slitine (G 164). U nastavku raspravlja se samo o izabranim nalazima, bilo zato što se na Štrbincima pojavljuju prvi puta, ili zato što okolnosti njihova nalaza dodatno rasvjetljavaju prethodna saznanja. Prema tome, o građi sličnoj onoj razmatranoj u prethodnim objavama ovdje se više ne raspravlja, ali se na postojeće rasprave upućuje u kataloškome dijelu. Svrha ovoga dijela priloga jest staviti izabrane nalaze sa Štrbinaca u širi kontekst panonskih kasnorimskih nekropola, odnosno njihovih tipološko-kronoloških, religijsko-ritualnih, društveno-statusnih, gospodarskih i radioničkih obrazaca.

³⁰ O priložima u užem i širem smislu usp. Migotti, Perinić 2001, 123–124.

IV.2.2. Kopče i predice opasača (GS 159, G 174)

Na Štrbincima je dosad nađen veći broj garnitura ili pojedinačnih kovinskih dijelova opasača, koji su razmatrani u više navrata.³¹ Kopče su uobičajene veličine (dulj. predice i okova oko 4 cm), s iznimkom GA 65, gdje je nađena manja kopča duljine 2,7 cm. Uz sasvim mali ulomak staklene posude, ta je kopča bila jedini (pomaknuti) nalaz u posve razrušenoj i nesumnjivo opljačkanoj grobnici djeteta u dobi od 6–10 godina, pa je nagađanje o njenoj funkciji nužno ostalo na razini pretpostavke.³² Okolnosti u G 159, u kojemu je nađena jedna kopča prosječne veličine i dvije oblikom posve jednake ali znatno manje, nešto su jasnije, ali opet nedovoljne za pouzdano utvrđivanje namjene manjih primjeraka. Kostur je naime izrazito loše očuvan, pa se tek na temelju njegove orijentacije može pretpostaviti da su posrijedi ostaci dugih kostiju nogu. To znači da je veća (pojasna) kopča možda bila odložena kod lijevog stopala, dok pitanje dviju malih kopči ostaje nerazjašnjeno. Naime, ni jedan prilog u grobu 159 nije nužno zatečen na mjestu nošenja, o čemu svjedoči jezičac opasača koji je bio u zapuni poviše kostura. Bez obzira na to jesu li dvije manje kopče, zatečene između bedara, bile na izvornome mjestu, u obzir dolaze dva tumačenja. Jedno od njih podrazumijeva da su spomenuti predmeti pripadali uskim pojasnim ili ramenim opasačima. I jedni i drugi mogli su služiti za pričvršćivanje oružja, a oni oko struka i za nošenje vrećice od kože ili tkanine, koja je i sama mogla imati kopču. Čini nam se da pretpostavka o vrećici za nošenje raznih potrepština, novca i/ili dragocjenosti, u ovome primjeru nije uvjerljiva, prije svega zbog nedostatka nalaza koji bi činili njen sadržaj, tim više što je novac, koji bi onamo spadao, nađen na drugome mjestu.³³ Druga su mogućnost kopče za cipele, kakve se često pojavljuju u paru, ali radije u grobovima barbarskog kulturnog kruga negoli rimsko-provincijalnog, što se, uostalom, odnosi i na nošenje vrećice.³⁴ Spomenute kopče izrađivale su se i od bakarne slitine, ali su najpoznatiji raskošni primjerci iz konjaničkih grobova barbarskog kruga, često načinjeni od plemenitih kovina i dodatno ukrašeni.³⁵ Istina je da su, prema pisanim izvorima, u 6. stoljeću i rimski vojnici nosili obuću pričvršćenu dvjema kopčama, ali ni izvo-

³¹ Migotti, Perinić 2001, 129–131; Migotti 2004, 181–184; Migotti 2007, 178–181.

³² Migotti 2007, 180–181.

³³ Bóna, Nagy 2002 (Gepidi), 108–111; Steinklauber 2002, 81; Müller 2010, 223–225.

³⁴ Međutim, provincijalno-rimski i barbarski kulturni krug kasne antike nemoguće je strogo odijeliti u smislu pripadnosti pojedinih oblika materijalne kulture, jer su se oni u ta dva kruga međusobno prožimali (Migotti 2015). O raznim mogućnostima kombinacija i uporabe kopči različitih oblika i veličina u kasnoantičkim grobovima 4.–6. st., uključujući i nalaze dviju malih kopči, usp. naslove u bilj. 17 i ondje navedenu literaturu. Usp. i Steinklauber 2002, 159–171 (*Gürtel und ihre Bestandteile*); Müller 2010, 218–223 (*Gürtel*).

³⁵ Tejral 1997, 338, Abb. 17, itd.; Istvánovits, Kulcsár 2003, 274, fig. 13.

ri ni arheološki podaci ne svjedoče pouzdano o takvoj obući kod Rimljana prije 6. stoljeća.³⁶ Sve u svemu, najuvjerljivijom od obrazloženih pretpostavki čini se ona da su male kopče iz G 159 pripadale dvama užim opasačima, moguće jednom od njih ramenom, s time da predmeti koji su izvorno bili ovješeni o njih nisu bili priloženi pokojniku.³⁷ Velika kopča iz istoga groba ima uski okov, kakav je dosad bio nepoznat na Štrbincima, a i inače je rjeđi među provincijalnom građom od širih pravokutnih okova različite duljine. Za razliku od štrbinackog primjerka, opisani se oblik mnogo češće susreće u varijanti ukrašenoj na različite načine, najčešće tzv. tehnikom rezbarenja (*chip carving*, *Kerbschnitt*) ili jednostavnijeg urezivanja, pri čemu se gotovo u pravilu združuje s pređicom ukrašenom elementima tzv. životinjskog stila.³⁸ Oblik pređice G 174.2. zabilježen je na Štrbincima prvi put; i on se, kao i prethodni predmet, u rimsko-provincijalnom kontekstu pojavljuje rjeđe od ovalnih i okruglih pređica. Usprkos tome, nalazi se i na rimskim i na «barbarskim» grobljima, pa nema užeg etničko-kulturnog obilježja.³⁹

IV.2.3. Narukvice (GS 152)

Narukvice GS 152.5 i 6 spadaju u skupinu najrasprostranjenijih oblika te vrste nakita, obilježenu kao *narukvice sa zmijskim glavama*. Priličan broj njih potječe i sa Štrbinaca, pri čemu dva ovdje razmatrana primjerka uzimamo kao povod za skretanje pozornosti na problem određenja te skupine. Pitanje je, naime, treba li ih ubrojiti u skupinu tzv. zmijskih narukvica, ili pak narukvica sa završecima u obliku životinjskih glava, pri čemu se podrazumijevaju toplokrvne životinje.⁴⁰ U novije vrijeme U. Steinklauber govori isključivo o životinjskim glavama, R. Müller razlikuje ne samo zmijske od životinjskih, nego među potonjima prepoznaje određene životinje, dok R. Pirling izričito spominje problem razlikovanja zmijske od životinjske glave.⁴¹ Treća narukvica iz istog groba (152.9.) pripada obliku koji dosad nije nađen na Štrbincima, što i ne čudi s obzirom na to da su staklene narukvice u grobovima općenito rjeđe od kovinskih i koštanih. Primjerice, sa Štrbinaca potječe velika količina ulomaka takvog nakita, ali poznat nam je samo jedan

³⁶ Sumner 2009, 205.

³⁷ Na takvu rekonstrukciju upućuje i nalaz iz Hrvatske Dubice, u kojemu su dvije malene kopče opasača nađene neposredno ispod koljena, a pripadale su opasaču odloženom preko potkoljenica (Koščević, Makjanić 1985, 121).

³⁸ Sommer 1984, Taf. 5: 2, Taf. 8: 1, 2, 5, itd.; Tejral 1997, 326, Abb. 5: 17, Abb. 8. O takvoj kopči sa Štrbinaca vidi Migotti 2007, 180–181.

³⁹ Sagadin 1979, 311–312; Vaday 1989, 67, Abb. 8: 9, 10; Kazanski 1999, 299, fig. 5: 5.

⁴⁰ Usp. Migotti, Perinić 2001, 157–158.

⁴¹ Steinklauber 2002, 118–123; Müller 2011, 212–213; Pirling, Siepen 2006, 343.

primjerak iz groba.⁴² Ono što, međutim, iznenađuje, jest podatak da se u grobovima još rjeđe nalaze šarene narukvice od crnog stakla i umetnutih šara druge boje, poput primjerka GS 152.9. Usprkos obimnoj literaturi, nije nam pošlo za rukom pronaći ni jedan takav primjerak kao grobni prilog. To je pomalo neočekivano, jer crno-šarene staklene narukvice nesumnjivo treba gledati kao izrađevinu nastalu u istom proizvodno-umjetničkom i kulturno-kulturnom kontekstu kao i crno-šarene staklene perle. Potonje su, međutim, veoma čest prilog u kasnoantičkim grobovima, gdje im se prije svega pretpostavlja apotropejska uloga.⁴³ Stoga nije jasan razlog izostanka istovjetno ukrašenih narukvica u grobovima.

IV.2.4. Perle (G 172)

Iz groba 172 potječu tri oblika perli dosad nepoznata na Štrbincima: 172.2.1, 2.2. i 2.5. Prve dvije spadaju u širu skupinu tzv. segmentnih perli, koje se u različitim oblicima pojavljuju širom carstva i u Barbariku.⁴⁴ Za primjerak 2.1. ne nalazimo pravih usporedbi, ali su dijelom radi oblika a dijelom radi tirkizne boje stakla najbliže jagodi iz štrbinačkog groba 45.⁴⁵ Potonja, međutim, spada u skupinu spiralno rebrastih perli, pa se nalaz iz groba 172 doživljava kao kombinacija dvaju tipova rimskih perli – rebrastih i segmentnih.⁴⁶ S obzirom na to, kao i na nedostatak bliskih analogija, moglo bi se pomišljati i na domaću, jugoistočno-panonsku proizvodnju, pa čak i u naselju na Štrbincima.⁴⁷ Međutim, ipak će prije posrijedi biti nedostatak uvida, osobito s obzirom na činjenicu da su u starijim objavama perle nerijetko dokumentirane na posve neodgovarajući način, bez jasnih opisa i crteža. Za razliku od opisane, žuta perla 172.2.2. ima analogija posvuda, a po svemu je sudeći bila pristupačnija imitacija sličnih primjeraka načinjenih od bezbojnog stakla s umetnutim zlatnim slojem, poput perle G 171.3.1.⁴⁸ Konačno, perla 172.2.5. posve je neuobičajena i bez usporedbi u dostupnoj literaturi. Najbliže po obliku, odnosno zamisli, jesu kasnoantičke dvostruko probušene, ravno-zaoblje-

⁴² Migotti *et al.* 1998, 108, kat. br. 14, 15, 154–156, 196. Na drugim rimsko-provincijalnim grobljima takve se narukvice pojavljuju, ali nisu česte (Keller 1971, 107; Marijanski-Manojlović 1987, 65; Pirling, Siepen 2006, 352; Müller 2011, 215).

⁴³ Migotti 2009, 159–161.

⁴⁴ Lányi 1972, 169, Abb. 63: 22–25; Guido 1978, 92, fig. 37: 3; Tempelmann-Mączynska 1985, 33–35, Taf. 2: 91–103.

⁴⁵ Migotti 2003, 42–43, G 45.14.10a.

⁴⁶ O segmentnim perlama vidi bilj. 44, o rebrastima: Keller 1971, 86, Abb. 27: 18; Guido 1978, 92, fig. 37: 1; Tempelmann-Mączynska 1985, 38–39, Taf. 3: 143–144, 151–153; Crummy 1995, 33–34, fig. 36: 1042, 1059, 1346, 1349.

⁴⁷ O mogućoj proizvodnji staklenog nakita na Štrbincima vidi Migotti 1998.

⁴⁸ Takve su perle široko rasprostranjene, a nalažene su i na Štrbincima: Migotti *et al.* 1998, 20, G 25; Migotti 2009, 161–162.

ne perle od gagata.⁴⁹ Kad bi štrbinački primjerak bio načinjen od crnoga stakla a ne od plavoga, opisane gagatne perle bile bi uvjerljivije kao ishodišni oblik ili moguće nadahnuće za njegovu izradu.

IV.2.5. Olovni uteg (G 164)

Za razliku od drugih olovnih predmeta, uteg kao grobni nalaz zasad je jedini te vrste na Štrbincima, a posve je rijedak i u kasnoantičkom provincijalnom grobnom kontekstu općenito.⁵⁰ Inače, okruglasti oblik zastupljen u G 164 vremenski odgovara groblju na Štrbincima, jer se upotrebljavao od 3.–5. stoljeća, kad ga zamjenjuju drugi oblici.⁵¹

Olovni predmeti, najčešće dijelovi nakita, te olovno grumenje i pločice, nisu rijetki prilozi u štrbinačkim grobovima. O njihovoj pretpostavljenoj pretežno kulturnoj namjeni, koja se temelji na magijskim i religijskim svojstvima same kovine neovisno o vrsti predmeta, bilo je riječi u prethodnim objavama. U ovome kontekstu korisno je podsjetiti se na to da i olovo podliježe poznatom simboličkom aksiomu o suprotnim značenjima koja se pridaju istim predmetima, tvarima ili pojavama u različitim okolnostima, pa su prema tome njegova svojstva i zaštitnička i zlokobna.⁵² Slična proturječnost odnosi se i na same ukope, u smislu da zaštita nije potrebna samo pokojniku u susretu s nepoznatom onostranošću, nego i živima kao mogućim žrtvama pokojnikova uznemirenog duha, kojeg treba ukrotiti putem društvenog nadzora nad grobnim ritualom.⁵³ Upravo na takvo tumačenje olovnog utega kao grobnog priloga upućuje i sam predmet, kojemu bi se u danom kontekstu teže moglo naći praktično obrazloženje, primjerice da je bio podsjetnik na pokojničinu zanimanje ili bavljenje za života. Osim što bi sâm uteg teško mogao ilustrirati određeni zanat ili posao, postavlja se i pitanje praktičnosti olova kao sirovine za izradu utega. Utezi su se pretežno izrađivali od bakarne slitine a znatno rjeđe od olova, s obzirom na to da ta kovina brzo oksidira pa je nepriklad-

⁴⁹ Crummy 1995, 33, fig. 35: 951–956.

⁵⁰ U razmjerno opsežnoj literaturi uspjeli smo pronaći jednu jedinu analogiju u Panoniji, a drugdje ni toliko; autori objave panonskog nalaza i sami su se osvrnuli na neuobičajenost takvog nalaza (Eke, Horváth 2006, 75–76). Među grobnim nalazima iz rimske Britanije S. Keegan (2002, 62) navodi i uteg, ali kao iznimnu pojavu.

⁵¹ Jovanović 2012, 181. Nekoliko sličnih olovnih utega nađeno je na kasnoantičkim nalazištima u Sloveniji, pri čemu je nalaz iz Vodica pri Kalcah identičan primjerku sa Štrbinaca (Gaspari et al. 2000, 192, 200; Pflaum 2007, 287–288, kat. 15).

⁵² Forstner 1982, 288, *passim*; Šterbenc Erker 2002, 120–121, 225–226; O nalazima olovnih predmeta na Štrbincima, s razmatranjima o odgovarajućoj simbolici, vidi Migotti 2004, 201–202; Migotti 2007, 182–183.

⁵³ Toynebee 1996, 35; Ceci 2001, 87; Šterbenc Erker 2002, 17, 30; Carroll 2006, 4, 79–83.

na za mjerenje.⁵⁴ S druge strane, osnovna simbolika olova koja počiva na njegovoj težini najprikladnije se združuje upravo s utegom. Prema tome, veoma je vjerojatno da je u slučaju G 164 uteg bio zavezan za ruku pokojnice uzicom od organske građe, i da mu je uloga bila zadržati njen duh prikovan u grobu.⁵⁵ Takvo obrazloženje uklapa se i u pogansku magiju ali i u kršćansko tumačenje koje naglašava da olovo pritišće zemlji dušu opterećenu grijehom, ne dopuštajući joj da se vine uvis.⁵⁶ Sve u svemu, prilaganje olovnog utega sigurno spada među rjeđe ritualne postupke kasnoantičkog grobnog kulta, ali ipak ne nasumične već s razrađenom i simboličkom podlogom bliskom panonskom (a vjerojatno i širem) provincijalnom stanovništvu. U opisani simbolički kontekst uklapa se i prilaganje oštećenog vrča, koji je na stijenki imao očito namjerno probušenu manju rupu.⁵⁷

IV.2.6. Lokot (G 173)

Premda su ključevi u kasnoantičkim grobovima Panonije čest nalaz, ali ne sami za sebe nego kao pripadajući dijelovi drvenih kutija, nije nam poznat ni jedan slučaj prilaganja lokota u grob.⁵⁸ Najbliži toj ideji jest okov (bez lokota) oko vrata pokojnika na kasnoantičkom groblju na Treštanovačkoj gradini kod Požege, gdje je uloga tog predmeta jasna i funkcionalno i simbolički.⁵⁹ S druge strane, simbolika prilaganja lokota u štrbinačkom grobu nije tako razvidna. Teoretski, predmet se mogao odnositi na zanimanje pokojnice u smislu da je ona ili izrađivala uređaje za zaključavanje, ili da je bila ključarica negdje drugdje a ne samo simbolično u svome domu. Međutim, realnijom nam se čini isključivo simbolična namjena, izrazito prikladna za obilježavanje granice dvaju svjetova na prijelazu iz života u smrt, odnosno zaključavanje onog ovozemaljskog. U takvo viđenje uklapa se i nedostatak ključa za otključavanje priloženog lokota.⁶⁰ Posrijedi je inače sofisticirani mehanizam koji upućuje na visoki stupanj izrade takvih predmeta u antici, pa bi se u tom smislu mogao smatrati prilogom koji nije samo neuobičajen, već i razmjerno skupocjen.⁶¹

⁵⁴ Crummy 1995, 101.

⁵⁵ Slična namjena pripisuje se priloženim čavlima, te komadima opeke ili kamenju (Ceci 2001, 87; Green 2014, 29).

⁵⁶ Forstner 1982, 141.

⁵⁷ O simbolici prilaganja oštećenih predmeta vidi Migotti 2004, 183, 200, bilj. 128; Migotti 2007, 168, bilj. 116; Small *et al.* 2007, 139–140.

⁵⁸ Migotti *et al.* 1998, 103–105.

⁵⁹ Sokač-Štimac, Bulat 1974, 123, grob br. 1.

⁶⁰ O simbolici ključa, koja bi se morala odnositi i na lokot, vidi Forstner 1982, 402–403.

⁶¹ Za kratak osvrt na tipologiju rimskih lokota i detaljnu analizu analognog predmeta iz kasnoantičke ostave nađene u okolici Kölna, vidi Schauerte, Steiner 1984.

V. DATIRANJE GROBLJA I ZAKLJUČAK

Datiranje se kreće u okvirima 4. stoljeća i 1. polovice 5. stoljeća. Premda je prva pojava pojedinih predmeta u tipološkom smislu zabilježena već u 2. polovici 3. stoljeća, u ukupnosti nalaza i zabilježenih okolnosti nema naznaka ukopavanja u istraženom dijelu štrbinačkoga kasnoantičkog groblja prije 4. stoljeća. S druge strane, naglasak kod datiranja stavljen je na predmete koji su na mnogim drugim nalazištima u Panoniji i u drugim provincijama razmjerno pouzdano datirani do u 5. stoljeće. To je učinjeno u namjeri ne samo da se potvrdi vremenski okvir dosad istraženog groblja (4. i 1. polovica 5. stoljeća), nego i da se skrene pozornost na neutemeljenu pretpostavku o tome kako krajem 4. stoljeća život u južnoj Panoniji gotovo posve zamire.⁶²

Istraživanja u 2011. i 2012. potvrdila su dosadašnju stratigrafiju arheološkog nalazišta na Štrbincima, koje sadrži prapovijesne, kasnolatenske, kasnoantičke i novovjeka (16.–17. st.) slojeve. Osim nekim novim nalazima u okviru grobnih priloga, nalazište je obogaćeno i dosad nezabilježenom pojavom ukopavanja kasnoantičke ostave željeznih alatki na samome rubu groblja.

LITERATURA / LITERATURE

- Barkóczy 1988 László Barkóczy, *Pannonische Glasfunde in Ungarn*, Budapest.
- Bóna, Nagy 2002 István Bóna, Margit Nagy, *Gepidische Gräberfelder am Theissgebiet I., Monumenta Germanorum Archaeologica Hungariae, Vol.1.*, Budapest.
- Burger 1966 Alice Sz. Burger, *The Late Roman Cemetery at Ságvár, AArch 18*, 99–234.
- Burger 1979 Alice Sz. Burger, *Das Spätromische Gräberfeld von Somogyuszil*, Budapest.
- Busulađić 2014 Adnan Busulađić, *Antički željezni alat i oprema sa prostora Bosne i Hercegovine / Iron Tools and Implements of the Roman Period in Bosnia and Herzegovina*, Sarajevo.
- Carroll 2006 Maureen Carroll, *Spirits of the Dead: Roman Funerary Commemoration in Western Europe*, Oxford.
- Ceci 2001 Francesca Ceci, *L'interpretazione di monete e chiodi in contesti funerari: esempi dal suburbio romano*, u: M. Heinzelmann, J. Ortalli, P. Fasold, M. Witteyer, *Römischer Bestattungsbrauch und Beigaben in Rom, Nordit alien und den Nordwest provinzen der späten Republik bis in die Kaiserzeit, Palilia 8*, Wiesbaden, 87–97.
- Chambers *et al.* 1987 Richard Chambers *et al.*, *The Late- and Sub-Roman Cemetery at Queenford Farm, Dorchester-on-Thames, Oxon*, *Oxoniensia* LII, 35–69.

⁶² Migotti 2012, 18–21; Migotti, Leleković 2013, 264.

- Crummy 1995 Nina Crummy, *Colchester Archaeological Report 2: The Roman small finds from excavations in Colchester 1971–9*, Colchester.
- Dautova-Ruševljan 2003 Velika Dautova-Ruševljan, *Kasnoantička nekropola kod Sviloša u Sremu*, Novi Sad.
- Dizdār 2013 Marko Dizdār, Kasnolatensko naselje Skordiska na Štrbincima kod Đakova, *ARR* 17, 123–164.
- Eke, Horváth 2006 István Eke, László Horváth, Late Roman cemeteries at Nagykánizsa, u: *Archaeological Investigations in Hungary 2005*, Budapest, 73–86.
- Feugère 2000 Michel Feugère, Outillage agricole et quincaillerie antique de Valentine (F, Haute-Garonne), u: Feugère, Guštin 2000, 169–178.
- Feugère, Guštin 2000 Michel Feugère, Mitja Guštin (ur.), *Iron, Blacksmiths and Tools. Ancient European Crafts, Monographies Instrumentum* 12, Montagnac.
- Flück 2005 Hannes Flück, Das Gräberfeld Windisch-Dammstrasse – ein Ausschnitt eines spätromischen Gräberfeldes in Unterwindisch, *JGPV* 2004, 51–101.
- Forstner 1982 Dorothea Forstner, *Die Welt der christlichen Symbole*, Innsbruck.
- Fülep 1984 Ferenc Fülep, *Sopiana. The History of Pécs during the Roman Era and the Problem of the Continuity of the Late Roman Population*, Budapest.
- Gaspari et al. 2000 Andrej Gaspari, Mitja Guštin, Irena Lazar, Beatriče Žbona Trkman, Late Roman tool finds from Celje, Gradišče at Zbelovska gora and Sv. Pavel above Vrtovin (Slovenia), u: Feugère, Guštin 2000, 187–203.
- Green 2014 Miranda Green, *The Gods of the Celts*, Stroud.
- Guido 1978 Margaret Guido, *The Glass Beads of the Prehistoric and Roman Periods in Britain and Ireland*, London.
- Istvánovits, Kulcsár 2003 E. Istvánovits, V. Kulcsár, The archaeology of the Sarmatian territories, Burials, u: Z. Visy (ur.), *Hungarian Archaeology at the Turn of the Millennium*, Budapest, 271–275.
- Jovanović 2012 Jelena Jovanović, Kasnoantički i ranobizantski trgovački utezi kuglastog oblika iz Arheološkog muzeja u Splitu, *VAPD* 105, 179–200.
- Kazanski 1999 Michel Kazanski, Les tombes des chefs militaires de l'époque hunnique, u: T. Fischer, G. Precht, J. Tejral (ur.), *Germanen beiderseits des spätantiken Limes. Spisy Archeologického ústavu AV ČR Brno* 14, Köln–Brno, 293–318.
- Keegan 2002 Sarah L. Keegan, *Inhumation Rites in Late Roman Britain. The Treatment of the Engendered Body*, *BAR, Brit. Ser.*, 333.
- Keller 1971 Erwin Keller, *Die spätromische Grabfunde in Südbayern*, *MBVF, Band* 14.
- Kloiber 1957 Ämilian Kloiber, *Die Gräberfelder von Lauriacum. Das Ziegelfeld*, Linz.

- Kloiber 1962 Ämilian Kloiber, *Die Gräberfelder von Lauriacum. Das Espelnayrfeld*, Linz.
- Knight 2007 Jeremy K. Knight, *The End of Antiquity. Archaeology, Society and Religion AD 235–700*, Stroud.
- Koščević, Makjanić 1985 Remza Koščević, Rajka Makjanić, Neki noviji arheološki rezultati s područja antičke Siscije, u: *Arheološka istraživanja na karlovačkom i sisačkom području*, IzdH AD 10, Zagreb, 119–128.
- Lányi 1972 Vera Lányi, Die spätantiken Gräberfelder von Pannonien, *AARH XXIV*, 53–212.
- Loizel 1977 Michel Loizel, Le cimetière Gallo-Romain du Bas-Empire de Marteville, *CAP 4*, 151–203.
- Marijanski-Manojlović 1987 Mirjana Marijanski-Manojlović, *Rimska nekropola kod Beške u Sremsu*, Novi Sad.
- Marichal 2000 Rémy Marichal, Outillage antique de Ruscino (Château-Roussillon, Pyrénées-Orientales, F), u: Feugère, Guštin 2000, 139–168.
- Meier-Arendt 1984 Walter Meier-Arendt, Ein Verwahrfund des 4. Jahrhunderts aus dem Königsforst bei Köln. Die Fundgeschichte, *BJb 184*, 335–339.
- Migotti 2003 Branka Migotti, *Pozlaćena stakla sa Štrbinaca kod Đakova*, Đakovo.
- Migotti 2004 Branka Migotti, Kasnoantička nekropola na Štrbincima kod Đakova – iskopavanja u 2001., *ARR 14*, 141–246.
- Migotti 2007 Branka Migotti, Kasnoantičko groblje na Štrbincima kod Đakova – iskopavanja u 2002. i 2003., *ARR 15*, 125–326.
- Migotti 1998 Branka Migotti, The production of glass jewellery at Štrbinci (NE Croatia), *Instrumentum 8*, Montagnac, 14.
- Migotti 2009 Branka Migotti, Kasnoantičko groblje na Štrbincima kod Đakova – iskopavanja u 2004. i 2005., *ARR 16*, 107–224.
- Migotti 2012 Branka Migotti, Introduction and Commentaries, u: B. Migotti (ed.), *The Archaeology of Roman Southern Pannonia. The state of research and selected problems in the Croatian part of the Roman province of Pannonia*, *BAR, Intern. Ser.* 2393, 1–27.
- Migotti 2015 Branka Migotti, Pagans, Christians and Barbarians at the late Roman Cemeteries of Štrbinci and Zmajevac (NE Croatia), u: L. Vagalinski, N. Sharankov (eds.), *Limes XXII, Proceedings of the 22nd International Congress of Roman Frontier Studies* (Ruse, Bulgaria, September 2012), *Sofia*, 671–680.
- Migotti et al. 1998 Branka Migotti, Mario Šlaus, Zdenka Dukat, Ljubica Perinić, *Accede ad Certissiam. Antički i ranokršćanski horizont arheološkog nalazišta Štrbinci kod Đakova*, Zagreb 1998.
- Migotti, Leleković 2013 Branka Migotti, Tin Leleković, Iskopavanja kasnoantičkog groblja na Štrbincima kod Đakova u 2007. i 2008. godini, *ARR 17*, 227–299.
- Migotti, Perinić 2001 Branka Migotti, Ljubica Perinić, Nekropola na Štrbincima u svjetlu kasnoantičkog horizonta Panonije, *ARR 13*, 103–204.

- Müller 2010 Róbert Müller, *Die Gräberfelder vor der Südnauer der Befestigung von Keszthely-Fenekpuszta, Budapest–Leipzig–Keszthely–Rahden.*
- Petkov, Somova 2003 Vladimir Petkov, Olga Somova, Eine spätantike Nekropole des 3.–6. Jahrhundert beim «Loven dom» (= Jagdhaus) in Sandanski, *MiChA*, 9, 24–47.
- Petru 1972 Sonja Petru, *Emonske nekropole, KM 7.*
- Pflaum 2007 Veronika Pflaum, The supposed Late Roman hoard of tools and a steelyard from Vodice near Kalce, *AV 58*, 285–232.
- Philpott 1991 Robert Philpott, *Burial Practices in Roman Britain. A survey of grave treatment and furnishing A. D. 43–410, BAR, Brit. Ser.*, 219.
- Pirling, Siepen 2006 Renate Pirling, Margareta Siepen, *Die Funde aus den römischen Gräbern von Krefeld-Gellep, GDV*, B 20.
- Rahtz, Hirst, Wright 2000 Philip Rahtz, Sue Hirst, Susan M. Wright, *Cannington Cemetery, London.*
- Reece 2005 Richard Reece, Incomers in a cemetery outside the fort at Brougham in NW England (prikaz knjige: H. E. M. Cool, *The Roman Cemetery at Brougham, Cumbria. Excavations 1966–67, London 2004*), *JRA* 18/2, 675–680.
- Reifarth et al. 2006 Nicole Reifarth, Wolf-Rüdiger Teegen, Nicole Boenke, Julian Wietbold, Das spätantike Grab 279 aus St. Maximin in Trier. Textiltechnologische, anthropologische und archäobotanische Untersuchungen, *FABT* 38, 58–70.
- Riha 1990 Emilie Riha, *Der römische Schmuck aus Augst und Kaiseraugst, Forschungen in Augst* 10.
- Rusev 2012 N. Rusev, Burial Rituals in the Period of Late Antiquity on the Territory of the Province of Second Moesia, u: L. Vagalinski, N. Sharankov, S. Torbatov (ur.), *The Lower Danube Roman Lines (1st–6th c. AD)*, 38–403.
- Sagađin 1979 Milan Sagađin, Antične pasne spone in garniture v Sloveniji, *AV XXX*, 294–338.
- Sagađin 2000 Milan Sagađin, Late antique wood-working tools from Gradov hrib near Kamnik (Slovenia), u: Feugère, Guštin 2000, 205–208.
- Schachinger 2006 Ursula Schachinger, *Der antike Münzumschlag in der Steiermark, ÖAW, Denkschriften der philosophisch-historischen Klasse*, B. 341, Wien.
- Small et al. 2007 Alastair Small, Carola Small et al., Excavation in the Roman Cemetery at Vagnari, in the Territory of Gravina in Puglia, 2002, *PBSR* 75, 123–231.
- Sokač-Štimac 1984 Dubravka Sokač-Štimac, Rezultati arheoloških istraživanja na «Treštanovačkoj gradini» kod Tekića, *PZ* 5, 113–140.
- Sokač-Štimac, Bulat 1974 Dubravka Sokač-Štimac, Mirk Bulat, Rimska nekropola na Treštanovačkoj gradini. Prvi rezultati arheoloških istraživanja, *PZ* 4, 1–140.

- Schauerte, Steiner 1984 Günter Schauerte, Alfons Steiner, Ein Verwahrfund des 4. Vorhängeschloss, *BjB* 184, 371–378.
- Sommer 1984 Markus Sommer, *Die Gürtel und Gürtelbeschläge des 4. und 5. Jahrhunderts im Römischen Reich*, *Bonner Hefte zur Vorgeschichte* 22, Bonn.
- Sprague 2005 Roderick Sprague, *Burial Terminology. A Guide for Researchers*, Lanham.
- Steinklauber 2002 Ulla Steinklauber, Das Spätantike Gräberfeld auf dem Frauenberg bei Leibnitz, Steiermark, u: Steinklauber et al., *Das Spätantike Gräberfeld auf dem Frauenberg bei Leibnitz, Steiermark*, *FÖ*, Materialhefte, Reihe A/10, 21–406.
- Sumner 2009 Graham Sumner, *Roman Military Dress*, Stroud.
- Swift 2000 Ellen Swift, *Regionality in Dress Accessories in the late Roman West*, *Monographies Instrumentum* 11, Montagnac.
- Šterbenc Erker 2002 Darja Šterbenc Erker, *Quid lacrimis...*, Ljubljana.
- Tejral 1997 Jaroslav Tejral, Neue Aspekte der frühvölkerwanderungszeitlichen Chronologie im Mitteldonauraum, u: J. Tejral, H. Friesinger, M. Kazanski (ur.), *Neue Beiträge zur Erforschung der Spätantike im mittleren Donauraum*, *Spisy Archeologického ústavu AV ČR Brno* 8, Brno, 321–362.
- Tempelmann-Maczyńska Magdalena Tempelmann-Maczyńska, *Die Perlen der römischen Kaiserzeit und der frühen Phase der Völkerwanderungszeit in mitteleuropäischen Barbaricum*, Mainz am Rhein.
- Tomaš Barišić 2014 Tea Tomaš Barišić, Nakit u rimskoj Sisciji, u: D. Obradović (ur.), *Ljepota ukrašavanja. Nakit iz zbirki Gradskog muzeja Sisak*, Sisak, 33–74.
- Toynbee 1996 Jocelyn M. C. Toynbee, *Death and Burial in the Roman World*, London.
- Vaday 1989 Andrea H. Vaday, *Die sarmatischen Denkmäler des Komitats Szolnok. Ein Beitrag zur Archäologie und Geschichte des sarmatischen Barbarikums*, *Antaeus* 17–18 (1988–1989).
- Vágó, Bóna 1976 Eszter Vágó, István Bóna, *Die Gräberfelder von Intercisa. Die Spätromische Südostfriedhof*, Budapest.

SUMMARY

The Late Roman Cemetery at the Site of Štrbinci (Đakovo, NE Croatia) – Excavations in 2011 and 2012

Systematic and rescue excavations of the late Roman cemetery at the site of Štrbinci were conducted intermittently from 1999 till 2012, amounting to a total of 11 campaigns. The excavations in 2011 and 2012, comprising an area of 650 m², aimed at identifying the north and northeast border of the cemetery. Thus, this paper comprises the results of a two-season work and is organised as follows: I. Introduction; II. A broad general micro-topography and stratigraphy of the site (features, layout and the archaeological background of the cemetery, as well as the preceding and postdating features); III. A catalogue of the late Roman graves and grave goods; IV. Discussion: IV.1. Cemetery organization, grave constructions, demography; IV.2. An evaluation (typological-chronological and other) of the grave goods; V. Chronology and conclusion.

II. Micro-topography and stratigraphy of the site. Prehistoric features are represented by draining and protective ditches, various waste pits and wells, as well as undetermined holes. Contemporary with the cemetery was a late Roman pit measuring 1.60 m in diameter and 2 m deep (F 175) and holding a hoard of six items of iron tools, probably of a mixed carpentry and agricultural use (Pl. I, Fig. 1-2). The most frequent among the features postdating the cemetery were pits containing 16th–17th century pottery. Most probably of the same period are postholes scattered throughout the excavated area, testifying that the cemetery was frequented, or perhaps temporarily settled, in the 16th and 17th centuries. Unfortunately, many of the holes and pits of necessity remain undetermined, because the stratigraphy is much disturbed by overlying archaeological features, agricultural works, robbing the graves for tiles since at least the early modern period, and finally, by military trenches dug there in 1991.

IV.1. cemetery organization, grave constructions, demography. Of a total of 71 excavated features there were 27 late Roman inhumations dated to 2nd half of the 4th century and early 5th century, all of them supine inhumations. There were 7 tile grave vaults (GA 89, GA 91, GA 111, GA 156, GA 162, GA 165, GA 166), 15 earth-cut graves (G 153-155, G 158-161, G 164, G 168, G 169, G 171-175), and 5 in wooden coffins, the latter recognised either by iron nails (GS 152, GS 170), or a very regular shape of the pit (GS 157), or else a regular colouring of the bottom soil, narrower than the pit itself (GS 163, GS 167). Only GA 166, made of tiles and stone, was preserved up to the roof, but still robbed in antiquity, while the remainder were totally or sub-totally destroyed. Pits SJ/F 169 and SJ/F 182 could have been cenotaphs or perhaps graves of very young children, as they were made in the shape of graves, but were devoid of either bone or artefacts. The orientation NW-SE (with head to the NW) prevails, but with quite a few exceptions aligned differently: W-E (GS 157, GS 163, G 168, G 171, G 172, G 175), SW-NE (GA 89, G 169), and possibly N-S (GA 165). Because of such variation, cemetery rows are even more sub-regular than in the sections of the cemetery excavated in previous campaigns. Grave pits were mostly sub-rectangular and trapezoidal, but it should be borne in mind that their precise shapes often remained in-

distinct due to disturbance caused by substratum features, and to an extreme hardness of dehydrated soil. There are considerable variations in relative depth of the graves, the shallowest of them appearing at 50 cm below the surface (G 159, G 173) and the deepest at more than 1 m (GA 91, GA 165, G 175). Even so, no vertical chronological phasing could be established on the basis of the grave goods or grave constructions; no overlap has occurred. Of the earth-cut graves the most curious was G 175, both in terms of its depth (1.35 m) and the funerary ritual as reflected in the fill of the pit and the state of the skeleton. There were namely remains of charcoal throughout the pit, and some bones were scorched. Another ritually significant feature was noticed in GS 167, in which traces of limestone on the pit bottom and in the fill were found. Of a total of 27 interments, anthropological data were recovered in 25 examples, as in GA 111 and GA 165 it was lost due to a poor state of preservation. On balance, given that GA 156 has yielded 3 skeletons, a total of 27 skeletons were sexed as follows: 11 males of middle to mature age (GA 91, G 153, G 158, G 159, G 160, GS 163, GA 166, GS 167, G 168, G 174 and G 175) and one male adolescent (G 161); 6 females, of which 2 each adolescent (G 171, G 173), young (G 169, G 170), and mature (GS 157, G 164) individuals; two each older (GS 152, G 172) and younger children (G 154, G 155). In 3 grave vaults (GA 89, GA 156, and GA 162) only the fact that they held altogether 5 adult individuals could be established.

IV.2. *Grave finds.* In 12 (GA 91, G 152, G 157, G 159, G 163, G 164, G 168, G 169, G 171, G 172, G 173, G 174) of the total of 27 graves 49 items of grave goods (grave offerings, ornaments and dress accessories) were found, some quite well preserved, others more or less damaged or thoroughly crushed. These are: 2 ceramic jugs (G 164, G 171) and one ceramic glass (G 171), 2 glasses (GS 157, G 168) and one glass jug (G 169), as well as one undetermined glass vessel (GA 91), 5 copper-alloy coins (G 159, GS 163, G 169), 2 gold earrings (G 169), 1 silver earring (G 171), and 4 copper-alloy earrings (GS 152, G 172), 3 glass-bead necklaces (GS 152, G 171, G 172), one each silver (G 171) and copper-alloy (G 172) necklace clasp, 12 copper-alloy bracelets (GS 152, GS 157, G 164, G 171, G 172), one glass bracelet (GS 152), a fragment of an iron necklace? (G 171), one copper-alloy crossbow brooch (G 174), 2 copper-alloy belt buckles (G 159, G 174) and two small ones (G 159), one copper-alloy strap-end (GS 157), one lead weight (G 164), one iron padlock (G 173), one iron nail, most probably a grave offering (G 168), a fragment of a copper-alloy stick, oval in cross-section (G 164). Section IV.2. comprises a discussion of typological, chronological, religious, ritual, economic and status aspects of some categories of finds. Given the overall uniformity of late Roman grave goods, and since the majority of various groups of finds were addressed in previous reports and discussions of the excavations at Štrbinci, only the finds appearing for the first time on this site are scrutinized, or those whose various aspects are not clear-cut in the literature. Thus, small copper-alloy belt buckles (GS 159, G 174) are discussed from the point of view of their use (in narrow military belts, shoes, textile or leather bags suspended from a belt, etc.). Two bracelets (GS 152.5. and 6) are examined in terms of nomenclature and typology, that is, whether they should be classified as featuring the end(s) in the form of a snake or a warm-blooded animal. The third example from the same grave

(159.9) is the only example of its kind from Štrbinci, which is not surprising given that multicoloured glass bracelets are generally rare in late Roman Pannonian graves. The lead weight (G 164) is the only such find at Štrbinci, and is generally extremely rarely found in graves. In the light of its heaviness and of the symbolic connotations of lead, and given the fact that it was probably tied to the deceased's arm at the time of interment, this object could be interpreted as a device to prevent the spirit of the deceased from harming the living. The padlock from grave 173 is even more unique as a grave find, with no parallels known to the authors. Its role should therefore also be highly symbolic, rather than a token of the deceased's occupation.

V. Chronology and conclusion. The sections of the cemetery excavated in 2011 and 2012 share the same basic material and cultural characteristics of the so far disclosed area as the whole, as well as its established chronology: 2nd half of the 4th century with a possible extenuation into the 5th century. The late Roman Cemetery, however, represents only one segment of the multiple archaeological stratigraphy of the site, which contains prehistoric, late La Tène, Roman, and modern-era finds up to the 17th century.

Translated by: *Branka Migotti*

POPIS ILUSTRACIJA / LIST OF ILLUSTRATIONS

Napomena / Note

Brojevi predmeta na tablama odgovaraju brojevima grobnih priloga u Katalogu. / *Illustration numerals on the plates match those of grave finds in the Catalogue.*

Kratice / *Abbreviations*: G (grob u zemlji / earth grave); GA (zidana grobnica / masonry tomb); GS (ukop u drvenom sanduku / wood-coffin grave); SJ (stratigrafska jedinica / F (feature)).

Slike / Figures

Sl. 1. Plan dijela groblja iskopanog u 2011. i 2012. – kasnoantički nalazi / *Fig. 1. Plan of the cemetery section excavated in 2011 and 2012 – late Roman finds.*

Sl. 2 / Plan dijela groblja iskopanog u 2011. i 2012. – nalazi iz prapovijesti, novog vijeka i Domovinskog rata / *Fig. 2. Plan of the cemetery section excavated in 2011 and 2012 – finds from the prehistoric and modern periods, and the Croatian War of Independence (1991-1995).*

I.1. SJ 175 / F 175

I.2. SJ 175 – rimske željezne alatke / F 175 – Roman iron tools

I.3. SJ 192 – novovjekni (?) željezni predmeti / F 192 – modern (?) iron implements

I.4, 5. GA 89

II.1. GA 91 – tlocrt i vanjski zidovi / ground plan and sides

II.2. GA 91 – unutrašnjost grobnice / inside of the grave vault

II.3. GA 91 – detalj unutrašnjosti / detail of the inside

III.1, 2. GS 152

III.3. GS 152 – željezni čavli / iron nails

III.4. GS 152.1.

III.5. GS 152.2.

III.6. GS 152.3.

III.7. GS 152.4.

III.8. GS 152.5.

III.9. GS 152.6.

III.10. GS 152.7.

III.11. GS 152.8.

III.12. GS 152.9

III.13. GS 152.10.

IV.1, 2. G 153

IV.3, 4. G 154

V.1, 2. G 155

V.3. GA 156

V.4, 5. G 158

VI.1, 2. GS 157

VI.3. GS 157 – detalj / detail

VI.4. GS 157.1.

VI.5. GS 157.2.

VI.6. GS 157.3.

- VII.1, 2. G 159
VII.3. G 159.1-3.
VII.4. G 159.4.
VII.5. G 159.5.
VII.6, 7. G 160
- VIII.1. G 161
VIII.2. GS 163
VIII.3. GS 163.1.
VIII.4. GS 163.2.
VIII.5, 6. GS 167
- IX.1, 2. G 164
IX.3. G 164.1.
IX.4a. G 164.2. – fotografija / photo
IX.4b. G 164.2. – crtež / drawing
IX.5. G 164.4.
- X.1. GA 166 – tlocrt i vanjski zidovi /ground plan and sides
X.2. GA 166 – početak čišćenja / beginning of clearing
X.3. GA 166 – očišćena grobnica / grave vault after clearing
- XI.1, 2. G 168
XI.3. G 168.2.
XI.4, 5. G 169
XI.6. G 169.1.
XI.7. G 169.3.
XI.8. G 169.4.
- XII.1,2. GS 170
XII.3. GS 170 – željezni klinovi / iron nails
XII.4, 5. G 175
- XIII.1, 2. G 171
XIII.3. G 171 – detalj /detail
XIII.4. G 171.1.
XIII.5. G 171.2, 3.
- XIII.6. G 171.4.
XIII.7. G 171.7.
XIII.8. G 171.8.
- XIV.1,2. G 172
XIV.3. G 172.1.
XIV.4. G 172.2.
XIV.5. G 172.3.
XIV.6, 7. G 173
XIV.8. G 173.1.
- XV.1, 2. G 174
XV.3. G 174.1.
XV.4. G 174.2.
- XVI.1. GS 152 – željezni čavli sanduka / iron coffin nails
XVI.2. GS 170 – željezni čavli sanduka / iron coffin nails
XVI.3. G 173.1.
XVI.4. GS 152.9.
XVI.5. GS 152.10.
XVI.6. G 169.3. – revers / reverse
XVI.7. G 169.1.
- XVII.1. G 159.1.
XVII.2. G 159.2.
XVII.3. G 159.3.
XVII.4. G 159.4.
XVII.5. G 171.7.
XVII.6. G 171.8.
XVII.7. G 164.4.



Sl. 1. SJ 175 / F 175



Sl. 3. SJ 192 – novovjekni (?) željezni predmeti / F 192 – modern (?) iron implements



Sl. 4. GA 89



Sl. 2. SJ 175 – rimske željezne alatke / F 175 – Roman iron tools

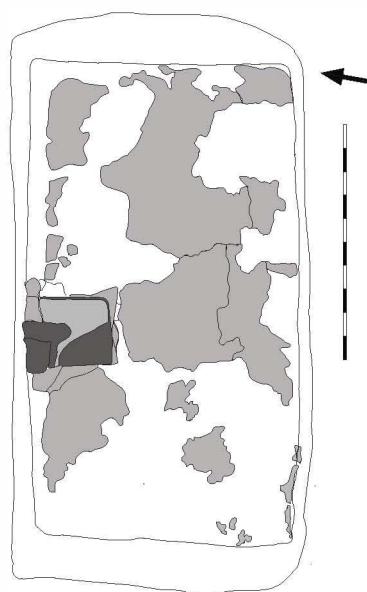

Sl. 5. GA 89

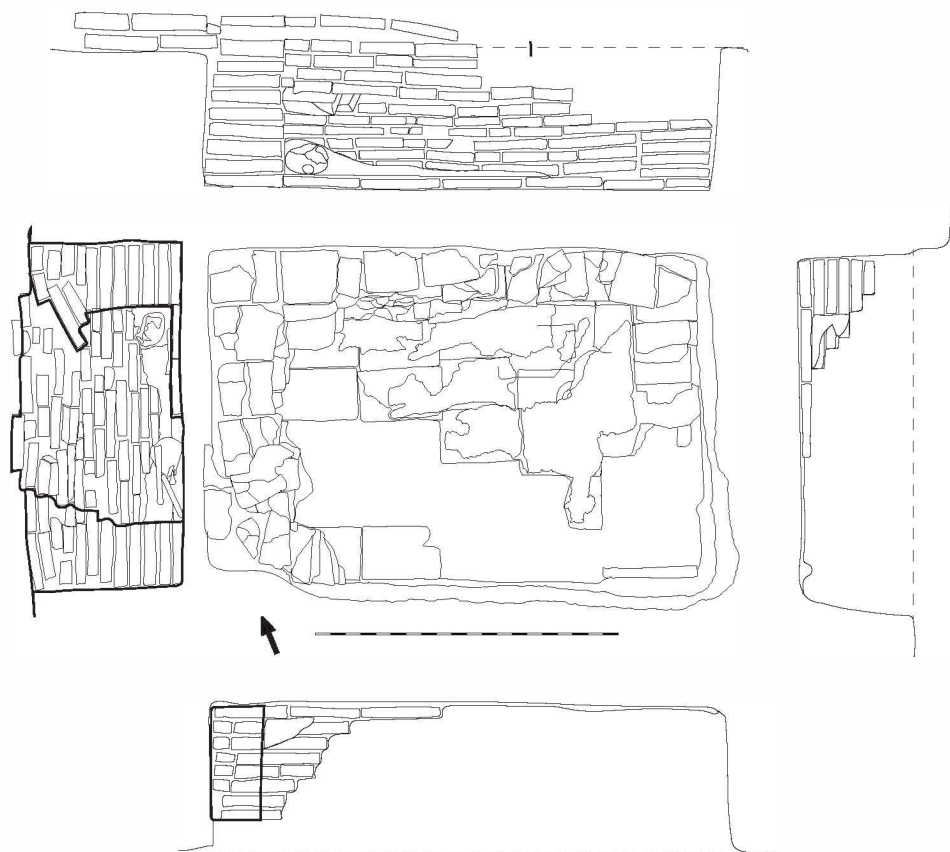

Sl. 1. GA 91 – tloct i vanjski zidovi / ground plan and sides



Sl. 2. GA 91 – unutrašnjost grobnice / inside of the grave vault



Sl. 3. GA 91 – detalj unutrašnjosti / detail of the inside



Sl. 1. GS 152

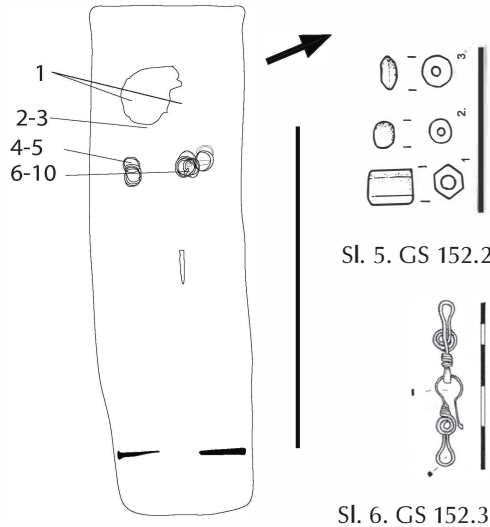

Sl. 5. GS 152.2.

Sl. 6. GS 152.3.

Sl. 2. GS 152

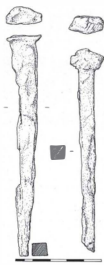

Sl. 4. GS 152.1.

Sl. 3. GS 152 –
 željezni čavli /
 iron nails



Sl. 7. GS 152.4.



Sl. 13. GS 152.10.

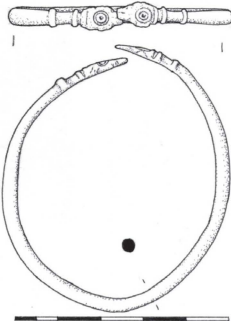

Sl. 8. GS 152.5.

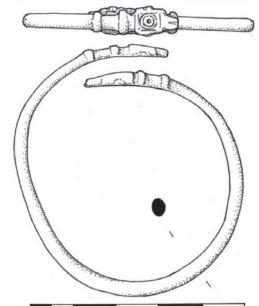

Sl. 9. GS 152.6.

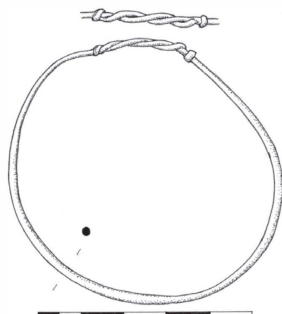

Sl. 10. GS 152.7.

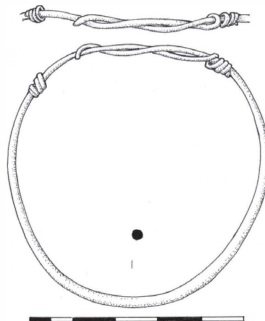

Sl. 11. GS 152.8.



Sl. 12. GS 152.9.



Sl. 1. G 153



Sl. 2. G 153

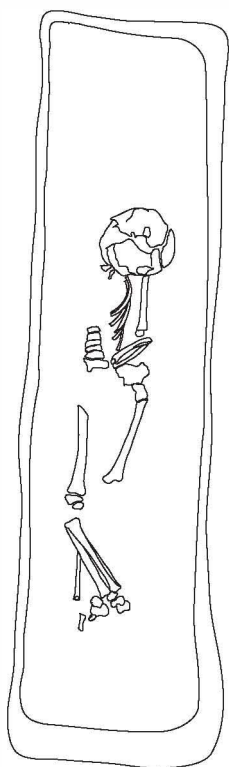

Sl. 3. G 154



Sl. 4. G 154



Sl. 1. G 155

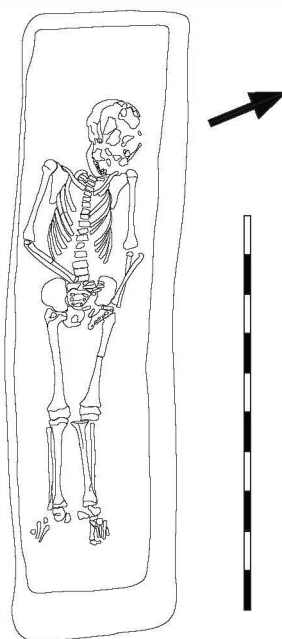

Sl. 2. G 155



Sl. 3. GA 156

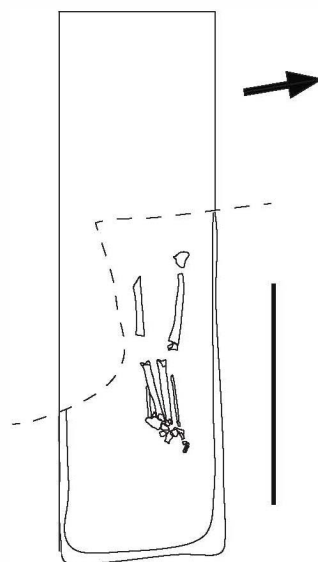

Sl. 5. G 158



Sl. 4. G 158

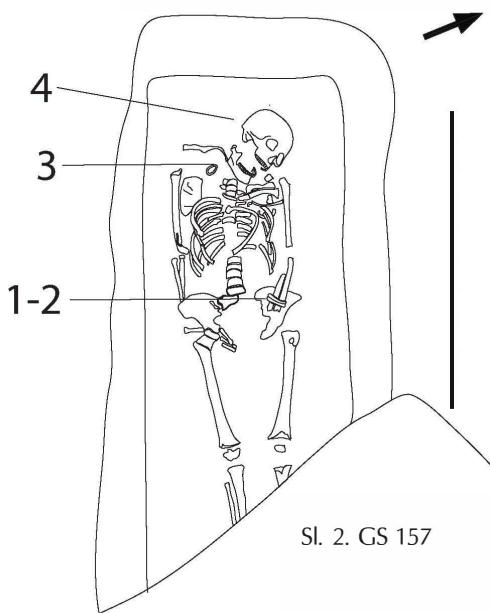

Sl. 2. GS 157

Sl. 1. GS 157



Sl. 3. GS 157 – detalj / detail

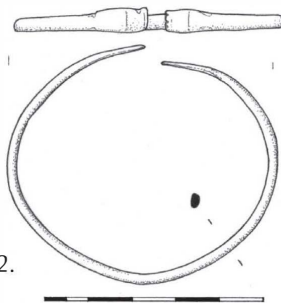

Sl. 5. GS 157.2.

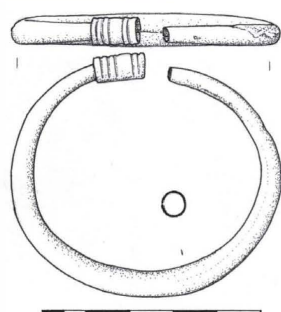

Sl. 4. GS 157.1.

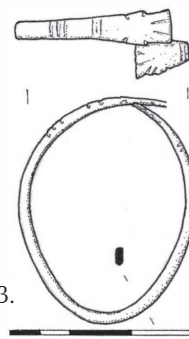

Sl. 6. GS 157.3.

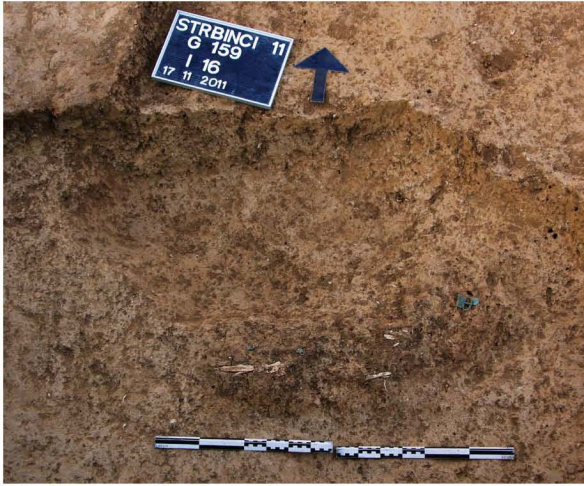

Sl. 1. G 159

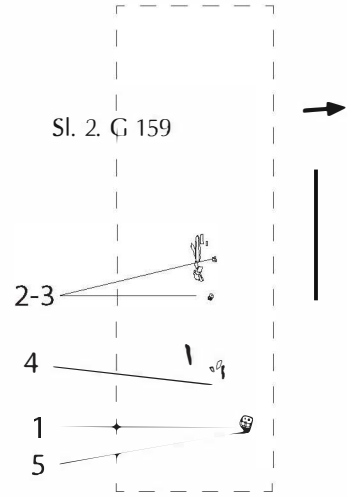

Sl. 2. G 159

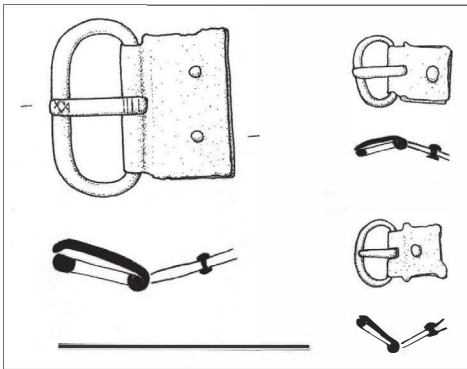

Sl. 3. G 159.1-3.

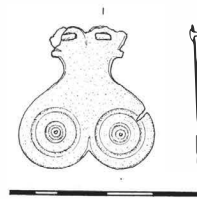

Sl. 4. G 159.4.



Sl. 5. G 159.5.



Sl. 6. G 160

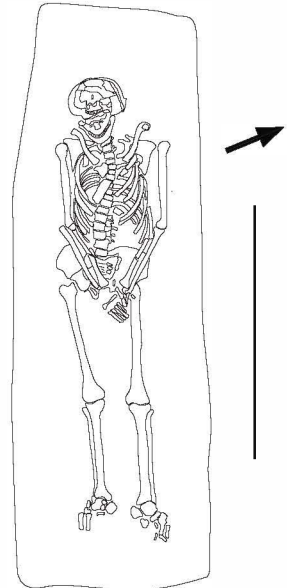

Sl. 7. G 160

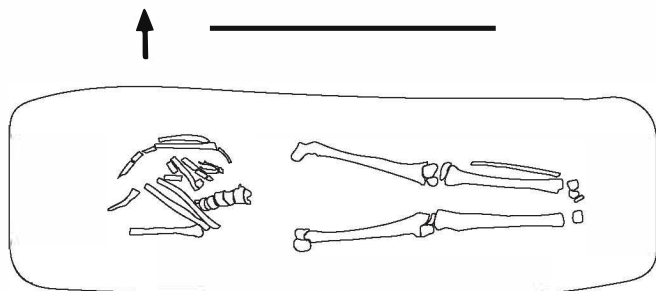

Sl. 1. G 161

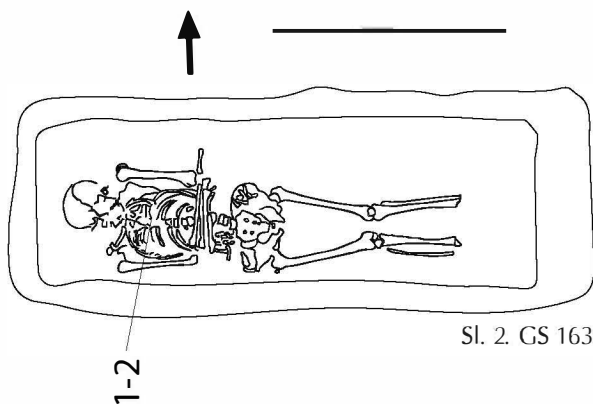

Sl. 2. GS 163



Sl. 3. GS 163.1.



Sl. 4. GS 163.2.



Sl. 5. GS 167

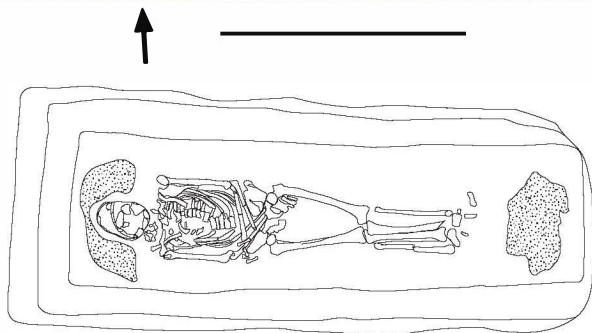

Sl. 6. GS 167



Sl. 1. G 164

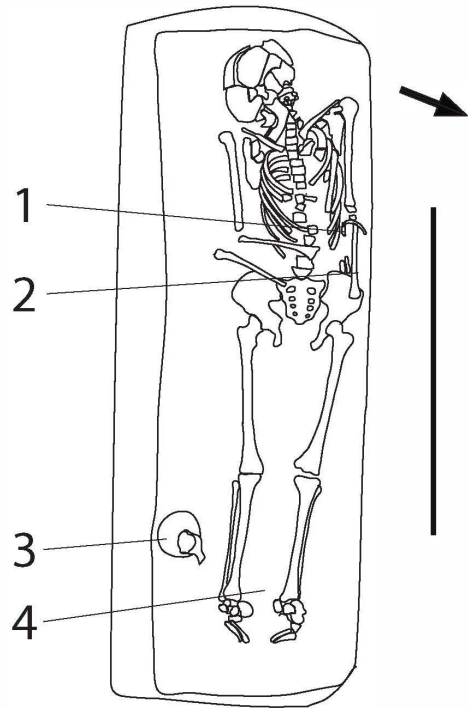

Sl. 2. G 164

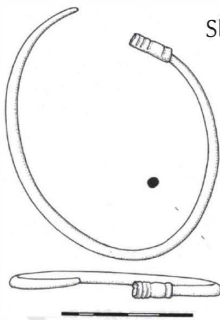

Sl. 3. G 164.1.

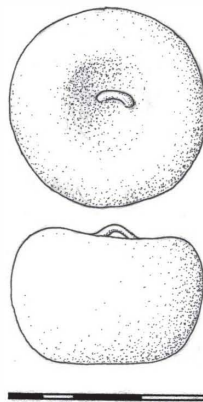

Sl. 4b. G 164.2. – crtež / drawing



Sl. 4a. G 164.2. – fotografija / photo

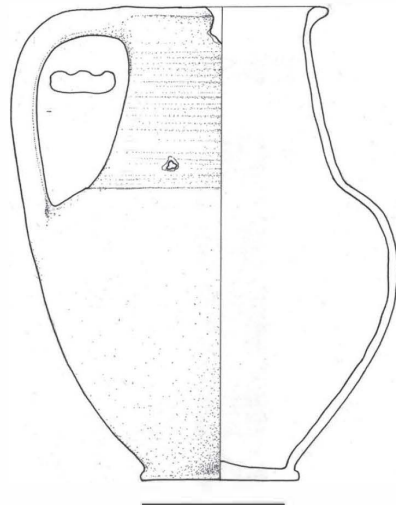

Sl. 5. G 164.4.



Sl. 2. GA 166 – početak čišćenja / beginning of clearing

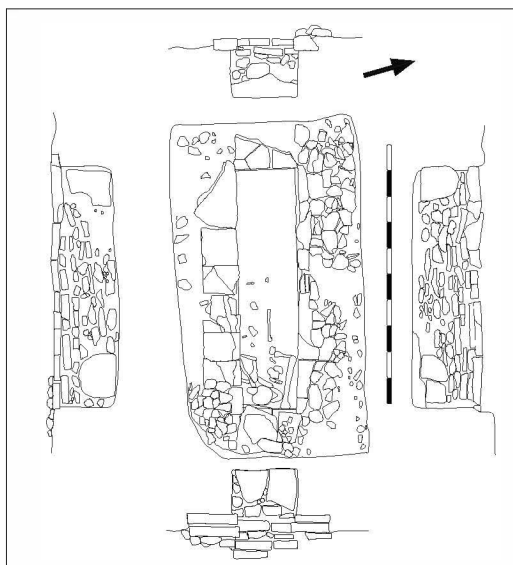

1. GA 166 – tlocrt i vanjski zidovi / ground plan and sides

Sl. 3. GA 166 – očišćena grobnica / grave vault after clearing



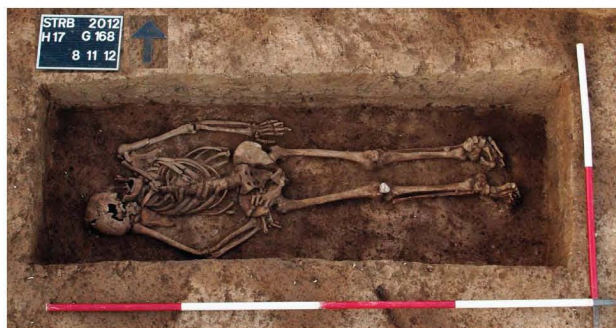

Sl. 1. G 168

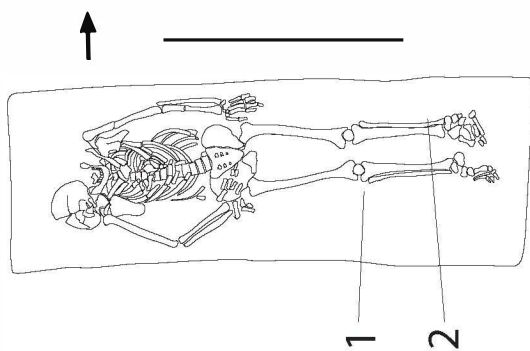

Sl. 2. G 168

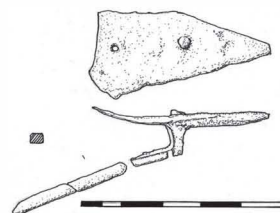

Sl. 3. G 168.2.

Sl. 4. G 169



Sl. 5. G 169

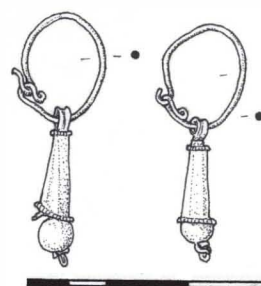
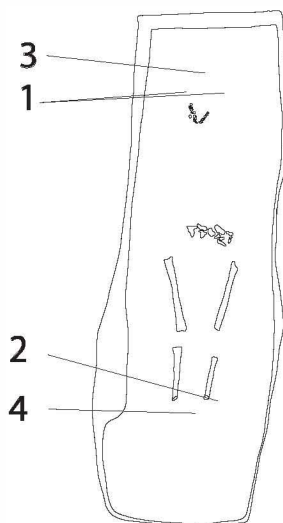

Sl. 6. G 169.1.



Sl. 7. G 169.3.



Sl. 8. G 169.4.



Sl. 1. GS 170

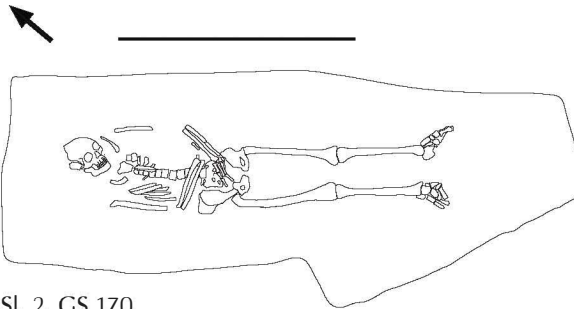

Sl. 2. GS 170

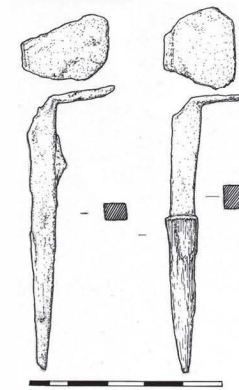

Sl. 3. GS 170 – željezni klinovi / iron nails



Sl. 4. G 175

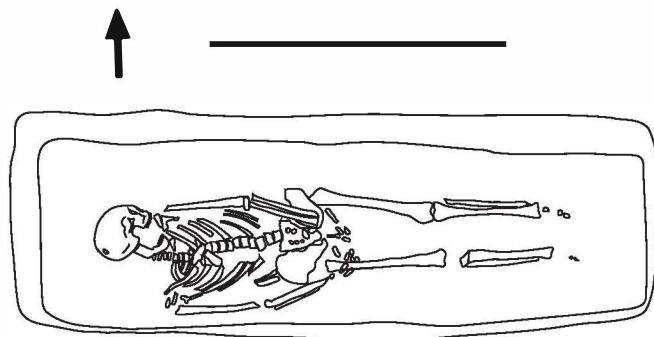

Sl. 5. G 175



Sl. 1. G 171

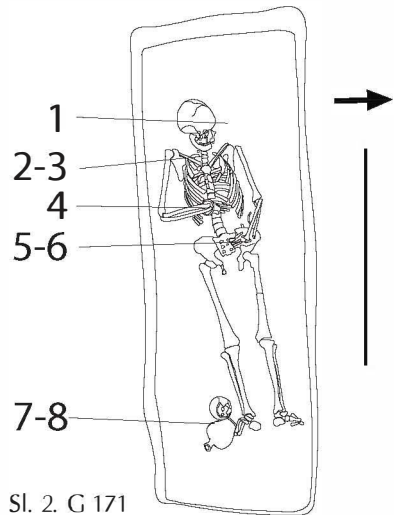

Sl. 2. G 171

Sl. 4. G 171.1.

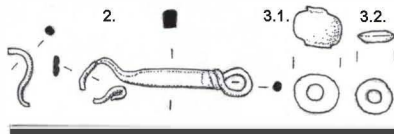
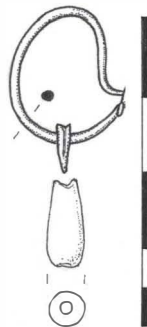

Sl. 5. G 171.2, 3.



Sl. 3. G 171 – detalj / detail

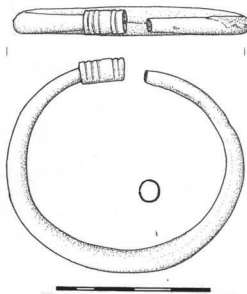

Sl. 6. G 171.4.

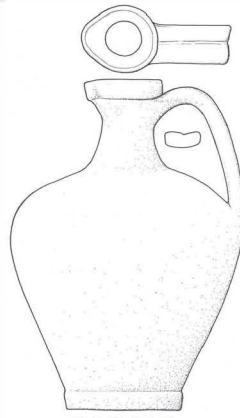

Sl. 7. G 171.7.

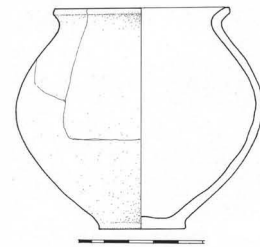

Sl. 8. G 171.8.



Sl. 1. G 172

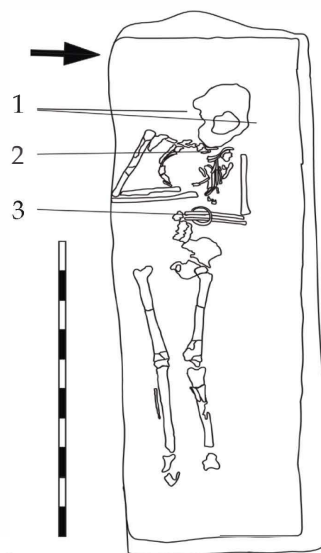

Sl. 2. G 172

Sl. 3. G 172.1.

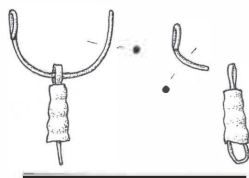

Sl. 4. G 172.2.

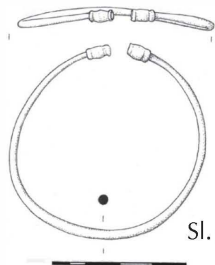
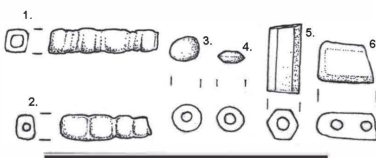

Sl. 5. G 172.3.

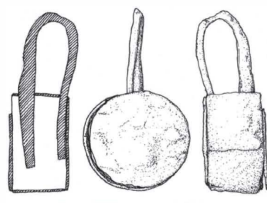

Sl. 8. G 173.1.

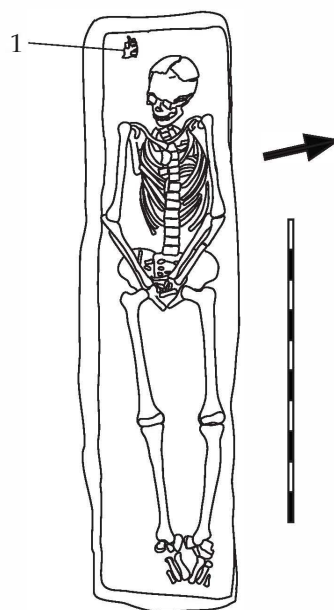

Sl. 7. G 173



Sl. 6. G 173



Sl. 1. G 174

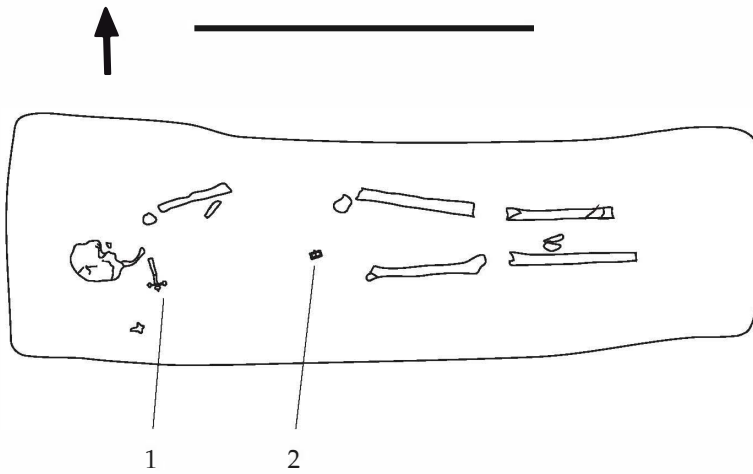

Sl. 2. G 174

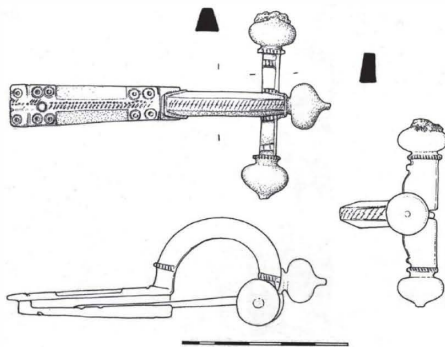

Sl. 3. G 174.1.

Sl. 4. G 174.2.

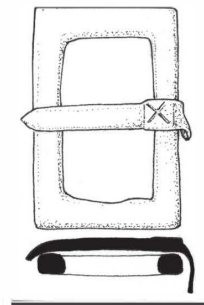



Sl. 2. GS 170 – željezni čavli sanduka / iron coffin nails

Sl. 1. GS 152 – željezni čavli sanduka / iron coffin nails



Sl. 6. G 169.3. – revers / reverse



Sl. 3. G 173.1.



Sl. 4. GS 152.9.



Sl. 5. GS 152.10.

Sl. 7. G 169.1.





Sl. 1. G 159.1.



Sl. 2. G 159.2.



Sl. 3. G 159.3.



Sl. 4. G 159.4.



Sl. 6. G 171.8.

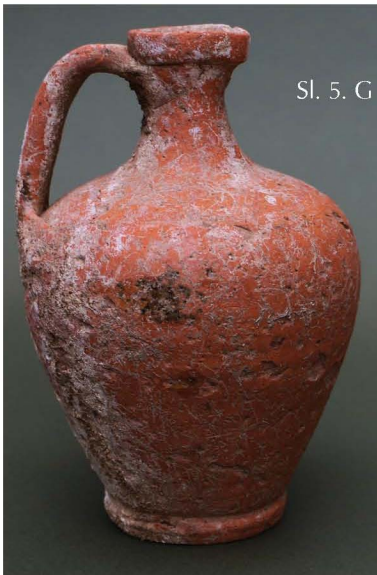

Sl. 5. G 171.7.



Sl. 7. G 164.4.