

ZORISLAV HORVAT

SLUNJSKE CRKVE NA GRAFIČKIM PRIKAZIMA 17. I 18. STOLJEĆA

Zorislav Horvat
Zagrebačka 17
HR 10340 Vrbovec

UDK: 726:7(497.5 Slunj)"17/18"
Izvorni znanstveni članak
Ur.: 2022-09-13

Slunj se prvi puta spominje krajem 14. st., sa svojim burgom knezova Krčkih – Frankopana, više crkava i franjevačkim samostanom. Osmanlijska ugroza tijekom 16. i 17. st. promijenila je slunjski kraj, a crkve su većinom stradale. Nakon oslobođenja od Osmanlija i mira u Srijemskim Karlovcima 1699. godine Slunj je postao značajna utvrda na Krajini. Krajiški su inženjeri rješavali utvrđivanje Krajine, ostavivši više veduta, situacija i tlocrta Slunja i okolice. Na ovim grafikama i planovima prikazane su i stare slunjske crkve iako se prvenstveno željelo prikazati vojne građevine. Stare su slunjske crkve bile ruševine ili pak prilagođene potrebama obrane: bile su to crkve sv. Marije Magdalene, franjevačka crkva sv. Bernardina, crkva Svih svetih, župna crkva sv. Nikole u Cvitoviću (u srednjem vijeku to je Ladihovič) te vjerojatno dvorska kapela u slunjskom burgu.

Ključne riječi: Slunj, crkve u Slunju, Osmanlije, grafike kraja 17. i početka 18. st.

Uvod

Nakon što su knezovi Krčki, kasnije prozvani Frankopanima, u 14. st. dobili posjed Drežnik, javlja se Slunj, i to prvo kao *castrum*, burg - sijelo kasnijih Frankopana Slunjskih. Nije poznato je li početkom 14. st. već postojao začetak slunjskog naselja, pa prema tome i župna crkva. Tijekom 15. st. spominje se crkva sv. Marije Magdalene, koja je očito bila župna crkva i okružena naseljem; to je pozicija današnjeg slunjskog groblja (Sl. 1-2).

Međutim, razvoj Slunja preferira drugu stranu Slunjčice, gdje Dujam Frankopan sredinom 15. st. osniva franjevački samostan sa crkvom sv. Bernardina. Po ovom se samostanu naselje s druge strane Slunjčice neko vrijeme naziva "Kloštar". Negdje iznad Kloštra bila je još jedna crkva ili kapela u novijem naselju nazivanom "Trg". M. Stier, autor vedute Slunja oko 1660. godine, na njoj označava ruševnu crkvu Svih svetih (Sl. 3). Danas se na

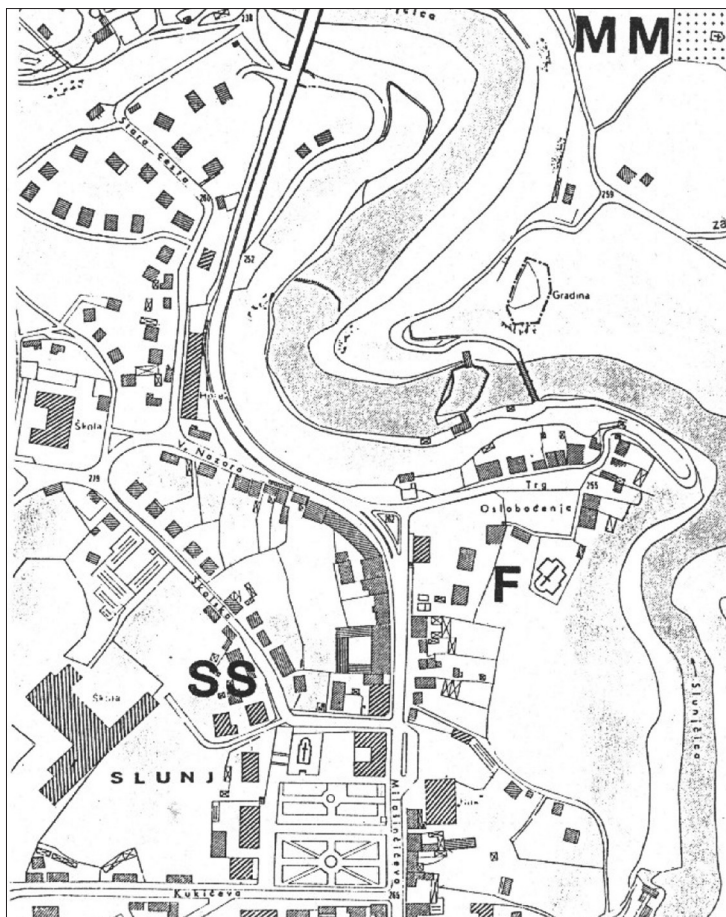

Sl. 1. Slunj, situacija grada prije Domovinskog rata
(izvor: T. ŽALAC, 1990, 50)

toj poziciji nalazi zgrada stare škole, međutim, kako piše M. Bogović-Slunjski, vidljivih tragova te crkve više nema.¹

U neposrednoj okolici Slunja bilo je više crkava. Rad će spomenuti crkvu sv. Marije u Gnojnici, crkvu sv. Marka u Furjanu, crkvu sv. Ivana u Hresnom, dok se na crkvi sv. Nikole u Cvitoviću još uvijek naziru dijelovi starijeg, očito srednjovjekovnog zvonika. Ostatci srednjovjekovnih crkava nalaze se i u Cetinu, Drežniku, itd., no njima se ovom prigodom rad neće baviti.

¹ M. BOGOVIĆ, 1994, 190.

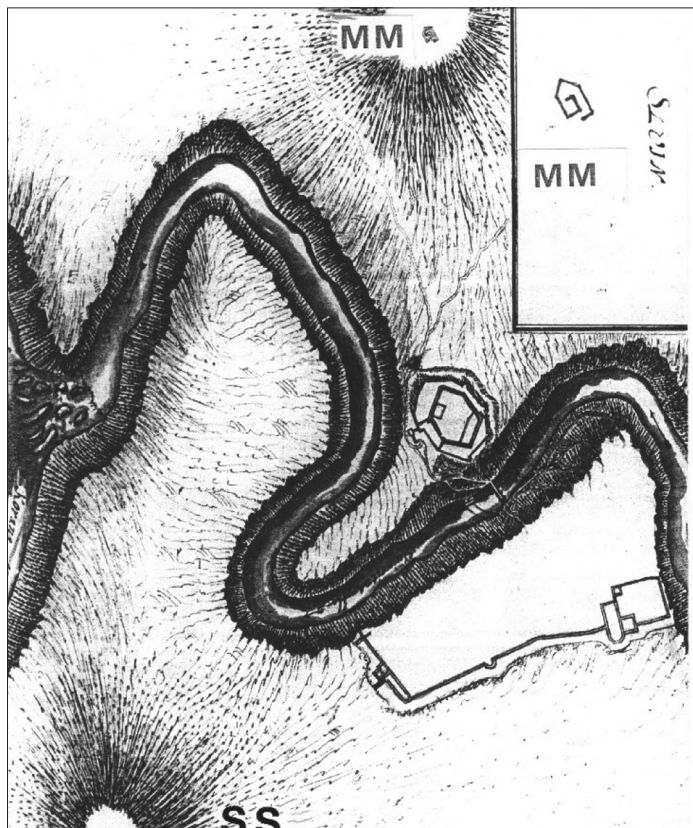

Sl. 2. Situacija Slunja prema L. F. Marsigliju, 1700. godina
(izvor: H. HAJDARHODŽIĆ, 1996, 100)

Što je pisano o Slunju?

Sakralnom su se arhitekturom i povijesnim strukturama Slunja bavili naši stariji povjesničari. R. Lopašić je još 1886. godine iznio neke podatke koji su nam danas vrlo zanimljivi², dok Gj. Szabo donosi osnovne podatke o Slunju.³ Tijekom osamdesetih godina prošlog stoljeća mons. M. Bogović objavljuje više članaka o povijesti Slunja i slunjskim crkvama u godišnjaku "Mostovi"⁴ te knjigu *Slunjski kraj i njegova crkva u prošlosti i sadašnjosti*.⁵

² R. LOPAŠIĆ, 1886. (pretisak: 1988, 70)

³ Gj. SZABO, 1920, 163–164.

⁴ Vidi popis literature.

⁵ M. KRUIHEK, 2014, 83–96.



Sl. 3. a) M. Stier, Pogled na Slunj sa zapada, 1660.
(izvor: Lj. KRMPOTIĆ, 1997, sl. 63, 106)

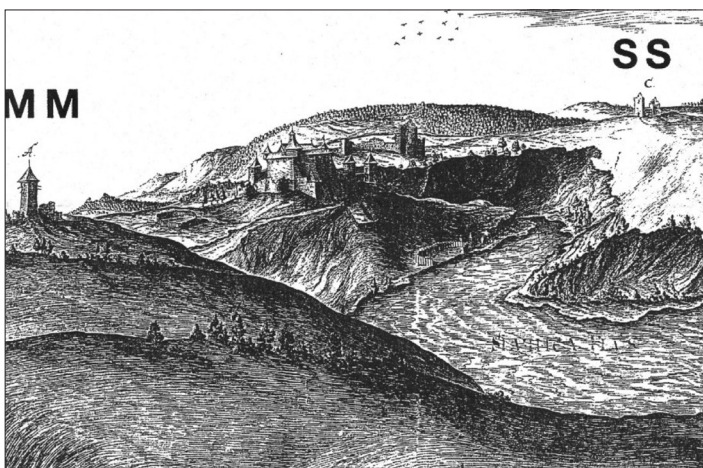

Sl. 3. b) M. Stier, Pogled na Slunj sa sjevera, 1660.
(izvor: Lj. KRMPOTIĆ, 1997, sl. 62, 105)

Početak Domovinskog rata Slunj okupiraju pobunjeni Srbi te se na terenu mnogo toga mijenja, naročito na povijesnim građevinama, što poziva na nove studije i rasprave. Slunjsku su povijest tada obradili M. Kruhek i Z. Horvat opširno tumačeći povijest (M. Kruhek) te povijesne građevine (Z. Horvat).⁶

⁶ M. KRUEK – Z. HORVAT, 1993.

Uskoro je M. Kruhek temeljito obradio *Krajiške utvrde u obrani Hrvatskog kraljevstva u 16. st.* uključujući sve događaje na Banovini tog doba, posebno i Slunj. Autor ovoga rada je pri popisu ratne štete nakon Oluje 1995. godine obišao teren i upoznao se s tamošnjim stanjem povijesnih građevina, ponajviše crkava. Ta su saznanja kasnije predstavljena u nekoliko članaka o srednjovjekovnim franjevačkim crkvama u ovim krajevima, pa i o Slunju.⁷

Treba spomenuti i knjigu Lj. Krmptića *Izvjestaji o utvrđivanju granica Hrvatskog kraljevstva od 16. do 18. stoljeća*,⁸ gdje se donose odlične kopije starih planova i veduta Slunja krajiških inženjera nakon mira u Srijemskim Karlovcima 1699. godine i oslobođenja ovih krajeva od osmanske vlasti (Sl. 3, a-b).

Također, tu su mnogi brojevi godišnjaka Slunjskog dekanata "Mostovi" koje je uređivao mons. M. Pecić, župnik i dekan u Slunju; ondje su dani mnogi podatci i opisi događaja *na terenu* prije, za vrijeme i poslije Domovinskog rata.

Godine 2000. karlovački je Konzervatorski zavod obavio arheološka istraživanja unutar slunjske župne crkve Presvetog Trojstva, o čemu je publicirano izvješće u *Godišnjaku* Slunjskog dekanata za godinu 2001.

Povijesni podatci

Prvi povijesni dokument koji spominje slunjski burg potječe iz 1390. godine, dok naselje (kao *civitas*) spominje knez Mihovil Frankopan tek 1492. godine.⁹ M. Bogović je u Vatikanskom arhivu pronašao odgovor pape Pija II. od 30. travnja 1465. na pismo Dujma Frankopana Slunjskog, u kojem papa piše da je *knez nedavno veličanstveno utemeljio i započeo graditi crkvu na čast sv. Bernardina u slunjskom naselju*.¹⁰ M. Bogović također smatra da je ova crkva mogla biti dodijeljena franjevcima; međutim, prvi pisani spomen slunjske franjevačke crkve potječe tek iz 1510. godine. Frankopani ostaju stvarni gospodari Slunja sve do turskih ratova.

Nakon poraza hrvatske vojske na Krbavskom polju 1493. godine, sve su češći prodori Turaka u ove krajeve, pa je ugrožen i Slunj te postaje granična utvrda.¹¹ Kraljevom se pomoći utvrđuje burg Slunj i slunjsko naselje oko franjevačkog samostana. Takvo je naselje 27. veljače 1582. u noćnom prepadu

⁷ Vidi popis literature.

⁸ Lj. KRMPOTIĆ, 1997.

⁹ M. BOGOVIĆ, 1994, 192.

¹⁰ M. BOGOVIĆ, 1994, 191.

¹¹ M. KRUHEK, 1995, 207, 324–326.

akindžija zapaljeno i porušeno, dio stanovništva odveden u ropstvo, a franjevci napuštaju slunjski samostan.¹²

Nakon što su se smirili ratovi s Osmanlijama, ruševna se franjevačka crkva obnavlja, a posvećuje je biskup Benzoni 1735. godine; otada je to župna crkva Presvetog Trojstva. Za vrijeme Josipa II. (1780. – 1790.) crkvi su dodani bočni brodovi, što je vidljivo iz ploče u južnom brodu slunjske crkve gdje je naznačena godina 1781.¹³

Stari grafički prikazi

Stari grafički izvori, situacije, tlocrti i vedute, koje ćemo razmatrati, potječu iz doba sukoba s Osmanlijama, a crtani su tijekom 17. i 18. st. Autori sačuvanih planova su austrijski i talijanski inženjeri, naročito oko 1700. godine, kada je situacija na Krajini nešto mirnija. To su bili M. A. Stier (oko 1660. godine), H. F. von Hollstein (1700. godina), L. F. Marsigli (1700. godina), M. A. Weiss (1730. godina) te A. Schillinger (1746. godina). Tijekom raspona od oko 100 godina, od Stiera pa do Schillingera, vidljiv je napredak u prikazivanju i vjerodostojnosti crteža: prikazi postaju sve ujednačeniji, dajući dosta potrebnih podataka i mjerila. Ovi podatci oko 1700. godine i nešto kasnije pomažu u sagledavanju stanja i izgleda sakralnih građevina tog doba u Slunju, iako je to ipak relativno; njih su najviše zanimalo vojne građevine. Međutim, oni postavljaju i nova pitanja, koja će tek trebati riješiti.

U slunjskoj župnoj crkvi Presvetog Trojstva sačuvan je dio nadgrobne ploče, najvjerojatnije kneza Jurja Frankopana Slunjskog, koji je umro 1553. godine.¹⁴ Na sačuvanom dijelu ploče isklesan je grb knezova Frankopana – dva lava uzdignuta na stražnje noge lome kruh te latinski natpis koji, nažalost, nije potpun.¹⁵

...IACET IN TVMBA MAGNIFICVS...

Hrvatski bi prijevod glasio:

...LEŽI U GROBU PREČASNI....

Ploča je uzidana ispod pjevališta i djelomično korigirana žbukom.

¹² M. KRUEK – Z. HORVAT, 1993, 8–9.

¹³ R. LOPAŠIĆ, 1988 (1865.), 67; I. KUKULJEVIĆ SAKCINSKI, 1891, 260, natpis broj 874.

¹⁴ M. KRUEK – Z. HORVAT, 1993, 32–33; Z. HORVAT, 1995, 233–234.

¹⁵ I. KUKULJEVIĆ SAKCINSKI, 1891, 260, natpis broj 873.; M. KRUEK – Z. HORVAT, 1993, 32.

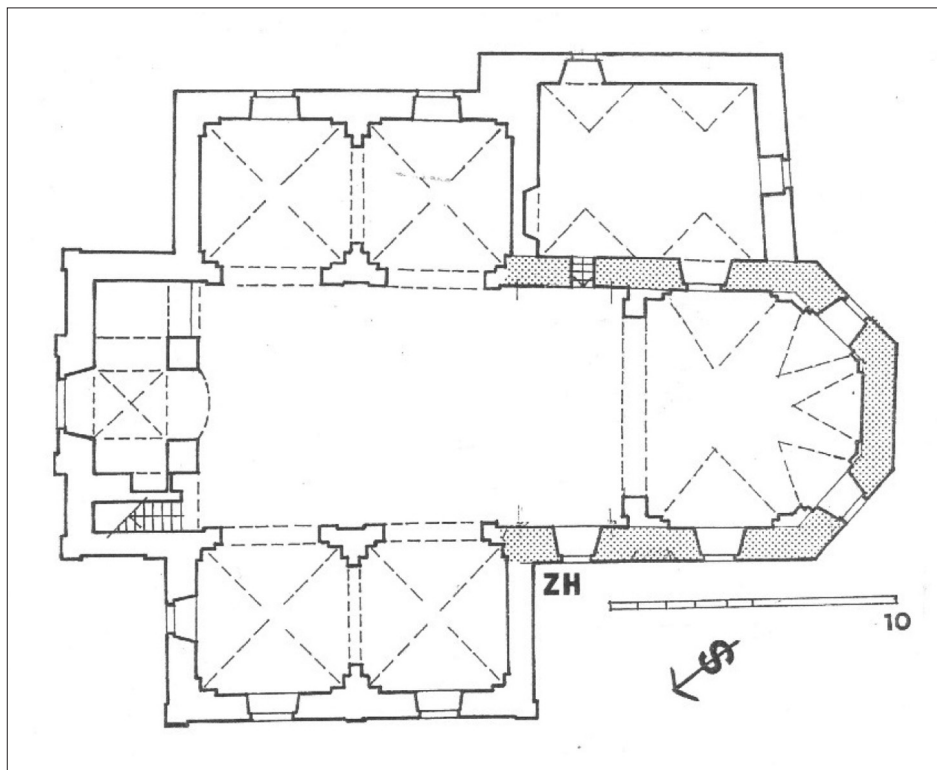

Sl. 4. Slunj, župna crkva Presvetog Trojstva, tlocrt:
rasterom označen srednjovjekovni dio crkve (crtao: Z. Horvat)

Slunjska župna crkva Presvetog Trojstva

Tijekom srpske okupacije od 1991. do 1995. godine pobunjeni su Srbi 27. studenog 1991. godine zapalili slunjsku župnu crkvu Presvetog Trojstva,¹⁶ a atmosferilije su samo nastavile razaranje: srušio se svod svetišta, izgorio strop broda, pala je žbuka sa zidova, zidovi se počeli osipati te je uništen sav pokretni inventar. Ogoljeni su zidovi, međutim, otkrili svoju prošlost, pa je postalo očito da je svetište materijalni ostatak srednjovjekovne crkve (Sl. 4). Prilikom dodavanja bočnih brodova u 18. st., oba su zida broda srušena, a na njihovu su mjestu izvedeni stupci, valjda na temeljima starih zidova broda. Valja naglasiti da je širina svetišta i broda bila ista, a tako su je crtali i krajiški inženjeri (Sl. 4).

¹⁶ Podatci prema M. PEČIĆ, 2003, 84–86.

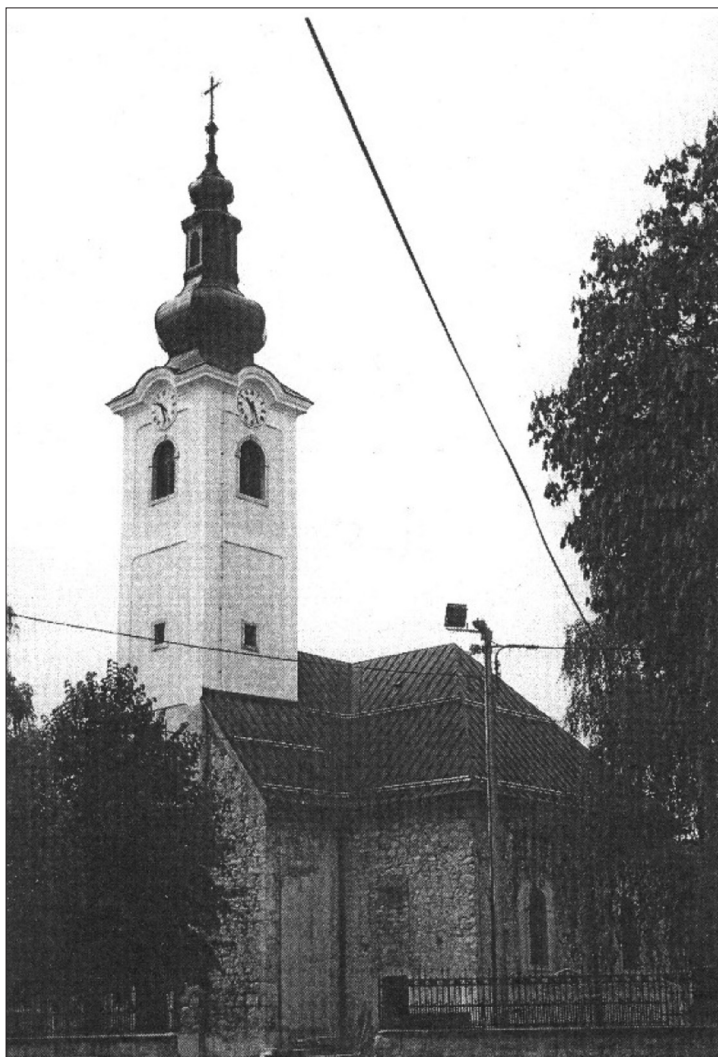

Sl. 5. Slunj, župna crkva Presvetog Trojstva danas
(foto: *Mostovi*, 2003, 85)

Glavno je pročelje, skupa sa zvonikom u njegovoj osi, potpuno novo iako nije jasno stoji li zapadno pročelje na temeljima onog srednjovjekovnoga. Današnji je zvonik najvjerojatnije recentan (Sl. 5): stari planovi pokazuju srednjovjekovni zvonik kao slobodno-stojeći objekt na uglu samostanskog klaustura, ali točan položaj možda jednog dana nađu arheološka istraživanja.



Sl. 6. Slunj, župna crkva Presvetog Trojstva, zazidani prozor iz 16. st. na južnom zidu svetišta: točkasto označen obris srednjovjekovnog prozora (foto: T. Petinec, 1995)



Sl. 7. Slunj, župna crkva Presvetog Trojstva, trag otklesane službe gotičkog svoda svetišta (foto: Z. Horvat, 1997)

Slunjska je župna crkva zidana kamenom lomljenjakom, dosta nepažljivo, kao i ono malo sačuvanih pojedinosti (npr. otklesane službe; Sl. 6). Dva zazidana prozora srednjovjekovnog svetišta, iako šiljastih gotičkih nadvoja, nemaju špalete od klesanaca; bili su to uski prozori, vjerojatno tek monofore, dok prozorska profilacija u samom nadvoju nije sačuvana, skupa s, pretpostavimo, gotičkim trolistom.¹⁷ Debljina južnoga zida svetišta je 104 cm; na uglovima zaključka svetišta nije bilo kontrafora, a niti uglovnih klesanaca, kao što je bilo uobičajeno na gotičkoj sakralnoj arhitekturi. S obzirom na visinu prozora, srednjovjekovno je svetište bilo više nego ovo današnje. Pri tlu se ne nazire sokl, no s obzirom na na općenitu razinu izvedbe,

¹⁷ Prigodom obnove pročelja 2003. godine naznačen je zazidani gotički prozor na zapadnom pročelju. (M. PEČIĆ, 2004, 103)

vjerojatno ga nije ni bilo. Trostrani završetak svetišta je u baroknoj obnovi prilagođen svodu 18. st, izgrađen je novi trijumfalni luk, koji je dijelio svod svetišta od ravno pokrivena broda. U kutove svetišta prizidani su pilastri, spojeni slijepim lukovima pod svodom. Recentni je svod bio barokni, križni. Barokni su pilastri, međutim, pokrili pete svodova i njihove službe, a na sačuvanom dijelu postranih zidova broda pokazali su se tragovi otklesanih službi na konzolama (Sl. 7), u čemu možda imamo potvrdu da je gotičko svetište bilo svođeno.

Pregled grafika i crteža vezanih za crkvu sv. Marije Magdalene

Niz situacija i veduta M. Stiera najstariji je rad o Slunju (oko 1660. godine) na kojima se prikazuje crkva sv. Marije Magdalene. Na veduti – pogledu sa sjevera (Sl. 3b, oznaka MM) – nacrtan je toranj s piramidalnim krovicom i konzolnom etažom na vrhu, dok su uz njega neki ruševni zidovi. Na ovoj se veduti možda radi o bivšem zvoniku i ruševnim ostatcima crkve sv. Marije Magdalene. Međutim, Stier uz to još crta nekoliko situacija i tlocrta s prijedlozima poboljšanja obrane i utvrđenosti,¹⁸ ali je prikazana samo franjevačka crkva s utvrdama oko naselja.

L. F. Marsigli oko 1700. godine crta širu situaciju Slunja: burga, Rastoka, naselja i franjevačke crkve te tlocrte dviju župnih (?) crkava. Ono što je bila župna crkva sv. Marije Magdalene prikazano je kao dosta nerazumljiv tlocrt (Sl. 2); teško je u tom tlocrtu prepoznati crkvu, pa i zvonik, iako stari zapisi jasno kažu da je tu bila crkva, a da zvonik služi kao stražarnica.¹⁹

H. F. von Hollstein (oko 1700.), koji je bio član Marsiglijeve komisije, crta tlocrt sv. Marije Magdalene s trokutastim svetištem te zvonikom uz nju. Crtež djeluje dosta realno, pa ovaj tlocrt podsjeća i na njemu suvremenu snimku istog objekta kod Marsiglija. Hollstein je bio član Marsiglijeve komisije i *izvrstan crtač*,²⁰ pa se nameće usporedba tih dvaju autora. Njihove situacije Slunja i okolice su jako slične pa se čini kao da su ta dva crteža u autorskoj vezi. Hollsteinova je situacija vrlo informativna (Sl. 9), ali bez popratnih topografskih detalja, za razliku od Marsiglijeve: kao da je Hollsteinov crtež *skica s terena*, a Marsiglijev crtež dovršena Hollsteinova *skica*!

¹⁸ Lj. KRMPOTIĆ, 1997, sl. 67, 110, sl. 68, 111.

¹⁹ M. KRUEK – Z. HORVAT, 1993, 13–14, sl. 11, 17.

²⁰ M. KRUEK – Z. HORVAT, 1993, sl. 10, 16 te napomena 61, 24.

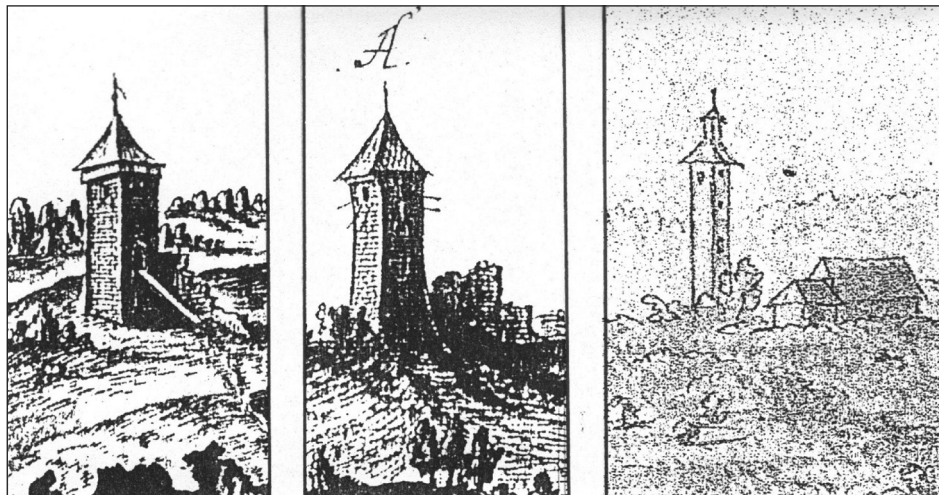

Sl. 8. Prikaz stražarske kule na mjestu srednjovjekovne župne crkve sv. Marije Magdalene, vjerojatno pregrađenog zvonika; detalji veduta: A) M. Stier, 1660, prema slici 3. a; B) M. Stier, 1660, prema slici 3. b; C) M. Weiss, oko 1730. (prema: Lj. KRMPOTIĆ, 1997, 353)

M. Claus (1713.) crta situaciju Slunja s nekim prijedlozima, dakle na razini idejnog projekta: na mjestu bivše župne crkve sv. Marije Magdalene shematski je nacrtan tlocrt crkve, jednake širine broda i svetišta, s tim da je svetište polukružno završeno (Sl. 10), naizgled romaničko.²¹ Uz ovakav simboličan tlocrt nacrtan je toranj, odvojen od crkve, koji izgleda kao postojeći, kao realan objekt uključen u predviđeno dodatno uvrđivanje Slunja, a ujedno se predlaže premještanje crkve malo dalje. Claus ne donosi prikaz naselja (ili ono što je od njega ostalo), ali ni prikaz preostale dvije crkve - franjevačku i Svih svetih.

M. A. Weiss (oko 1730.) donosi odličnu vedutu slunjske utvrde i naselja²² na drugoj obali Slunjčice, gledano sa zapada (Sl. 11); na mjestu crkve sv. Marije Magdalene je, u daljini, kao u magli, dan toranj s nekim objektom u neposrednoj blizini, koji podsjeća na crkvu.

I. A. Schillinger (1746.) crta vedutu Slunja, međutim tu više nema ni zvonika-izviđačkog tornja, a ni crkve Svih svetih.²³ Na mjestu naselja nacrtana je očito bivša franjevačka crkva sa zvonikom, bez jasnog prikaza naselja, koje je već moralo postojati (Sl. 12).

²¹ M. KRUIHEK – Z. HORVAT, 1993, 26.

²² M. KRUIHEK – Z. HORVAT, 1993, 27.

²³ M. KRUIHEK – Z. HORVAT, 1993, 28.

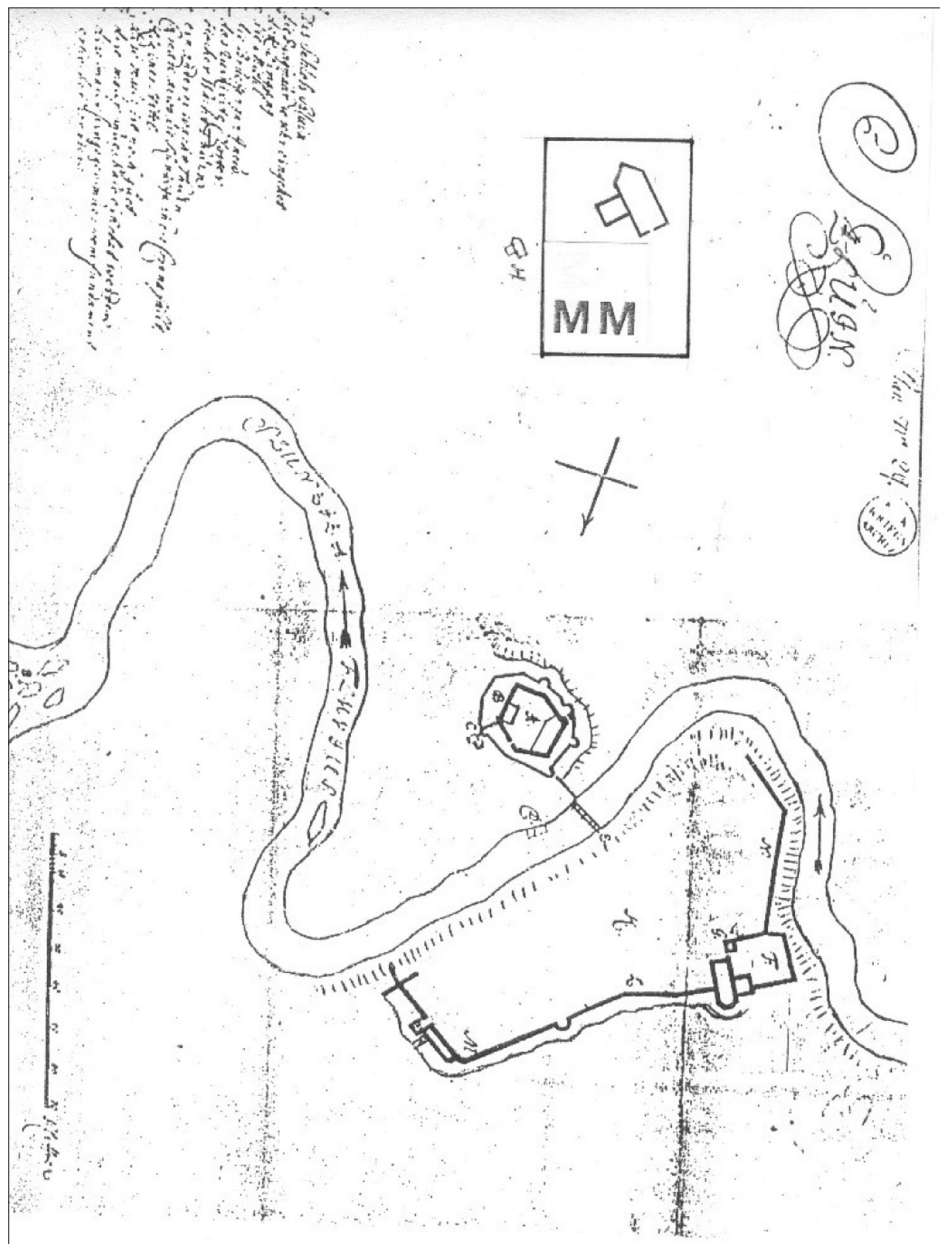

Sl. 9. H. F. von Hollstein, situacija Slunja oko godine 1700., E. Stražarski toranj (izvor: M. KRUIHEK – Z. HORVAT, 1933, 24, napomena 61)

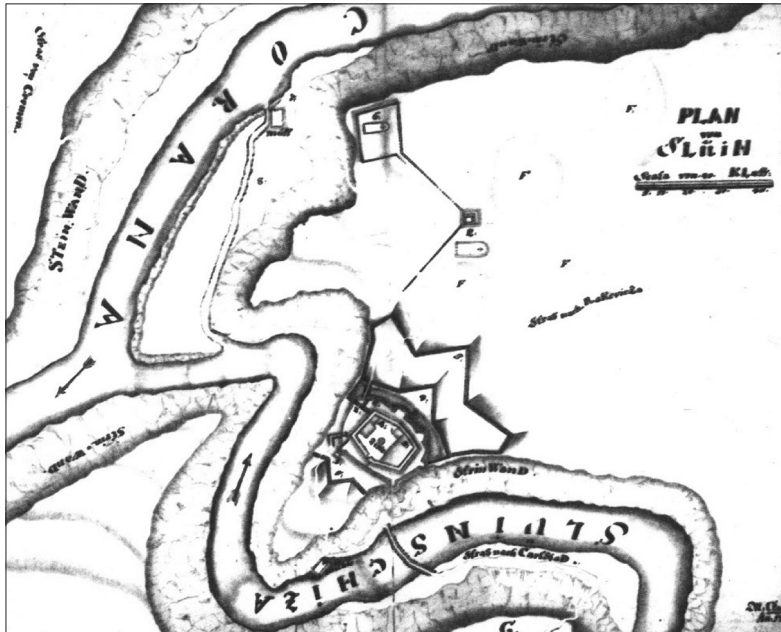

Sl. 10. M. Claus, 1713., detalj: F. Vrtača; G. Ruševine samostana;
6. Nova crkvice (kapela?)
(izvor: M. KRUIHEK – Z. HORVAT, 1993, 18 i napomena 65, 25)

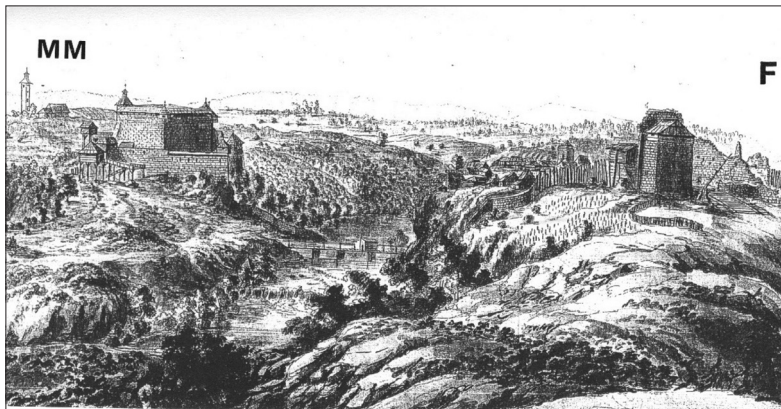

Sl. 11. M. A. Weiss, 1730.²⁴
(izvor: Lj. KRMPOTIĆ, 1997, 353, Sl. 265)

²⁴ Valja uočiti stražarski toranj lijevo od slunjske utvrde i objekt kraj tornja, koji može odgovarati jednoj kapeli.

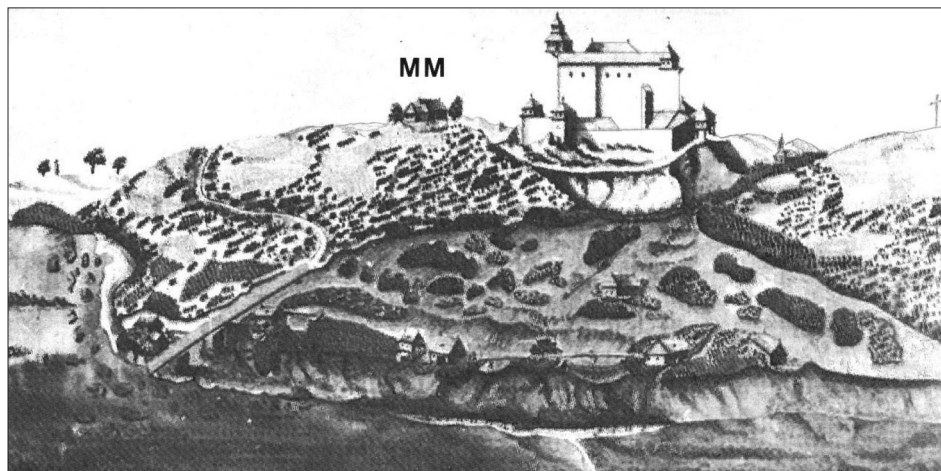

Sl. 12. J. A. SCHILLINGER, 1746., prikaz slunjske utvrde i šire situacije: na veduti je, lijevo od utvrde, nacrtana građevina, koja svojim oblikom podsjeća na sakralnu namjenu: brod s nižim svetištem. Tornja, mogućeg nekadašnjeg zvonika, više nema. (izvor: Kriegsarchiv, Beč, B. IX, a 854)

Crteži crkve Svih svetih

Izgleda da su se krajiški inženjeri manje zanimali za ovu crkvu; rjeđe je crtaju, a uz sve to, sama je lokacija kasnije popunjena suvremenim, recentnim građevinama (danas je ondje zgrada stare škole).²⁵ Stierove vedute prikazuju šire područje Slunja, pa je tu i župna crkva Svih svetih kao ruševina (Sl. 3b), na kojoj se naziru i svetište i brod, a ispred broda - zvonik. S dosta se sigurnosti može pretpostaviti jednostavan tlocrt crkve Svih svetih (Sl. 13), koji govori o uobičajenom tlocrtu ladanjskih župnih crkava.

L. F. Marsigli (oko 1700.) crta crkvu Svih svetih kao romanički tlocrt, koji je očito samo shematska naznaka jedne crkve (Sl. 2, oznaka SS).

H. F. von Hollstein (1700.) i M. Weiss (1740.) ne donose ovu crkvu.

A. Schillinger (1746.) uz geografsku kartu okolice Slunja donosi pogled na slunjsku utvrdu (Sl. 12.): desno od utvrde, na brdu, naznačen je križ, dok u sredini, u dolini između utvrde i križa dosta maglovito proviruje neki omanji objekt sa zvonikom (?), više kao oznaka da je ondje nešto postoji. Međutim, vjerojatnije je da se crkva Svih svetih nalazila na mjestu križa, na povišenu terenu. Kao što je već Stier prikazao, to bi bilo i vojnički povoljnije jer su ruševine župne crkve mogle biti iskorištene za utvrđivanje neprijatelja pri mogućoj opsadi.

²⁵ M. BOGOVIĆ, 1994, 190.

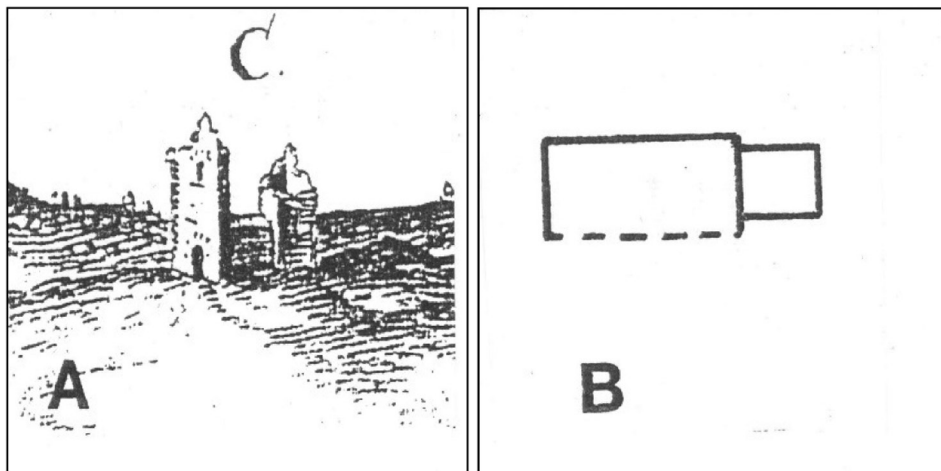

Sl. 13. Slunjska župna crkva Svih svetih (?), A) Detalj sa Stierove vedute (Sl. 3b), desno od samostana, B) Mogući tlocrt ove crkve prema Stierovoj veduti

Crteži i grafika franjevačkog samostana

Na lijevoj strani Slunjčice, nasuprot slunjskoj utvrdi, uz samu strmu obalu osnovano je naselje s franjevačkim samostanom i crkvom sv. Bernardina. Njih crtaju svi krajiški inženjeri jer je svetište franjevačke crkve dio utvrda oko naselja (Sl. 14). Staro svetište i danas postoji ugrađeno u recentnu baroknu crkvu Presvetog Trojstva. Ona je izgorjela 27. studenog 1991. godine, pa su se ispod otpale žbuke pokazali detalji stare kasnogotičke crkve.

Stier crta i situaciju s tlocrtima utvrde i naselja, ali i dvije vedute, koje su vrlo detaljne.²⁶ Na veduti s istoka vide se obje župne crkve i utvrda Slunj, dok je samo naselje tek naznačeno kao ruševina u daljini (Sl. 3a). Pogled na Slunj sa sjevera daje obilje podataka o naselju, ali to su sve ruševine (Sl. 15). Tlocrti naselja i samostana prikazani su minimalistički (Sl. 16), što baš i ne pomaže u razumijevanju prvotne situacije naselja. Prostor unutar zidina naselja prikazan je kao prazan, dok se na desnoj strani nalaze dva tornja, od kojih je jedan pod krovom. Međutim, na veduti (Sl. 15) sasvim desno vidimo više ruševina, od kojih bi zidovi u pozadini mogli biti ostatci franjevačkog samostana. Po ruševinama – npr. po broju prozora, možemo tek zaključiti da je ondje mogao biti veći, složeniji objekt - *noviter magnifice* - kako papa piše Dujmu Frankopanu.²⁷

²⁶ Stierove grafike i tlocrti preuzeti od: Lj. KRMPOTIĆ, 1997, sl. 62,105 - pogled s istoka; Sl. 63, 106 - pogled sa sjevera; situacije s tlocrtom samostana i naselja: Sl. 67, 110, Sl. 68, 111.

²⁷ M. BOGOVIĆ, 1994, 191.

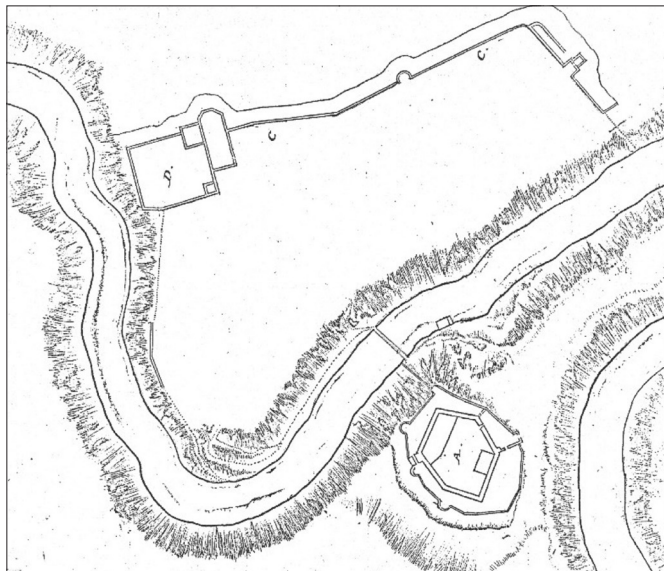

Sl. 14. M. A. Weiss, 1730., situacija Slunja – detalj naselja i franjevačkog samostana u zidinama (izvor: OeNB, Cod. 8655)

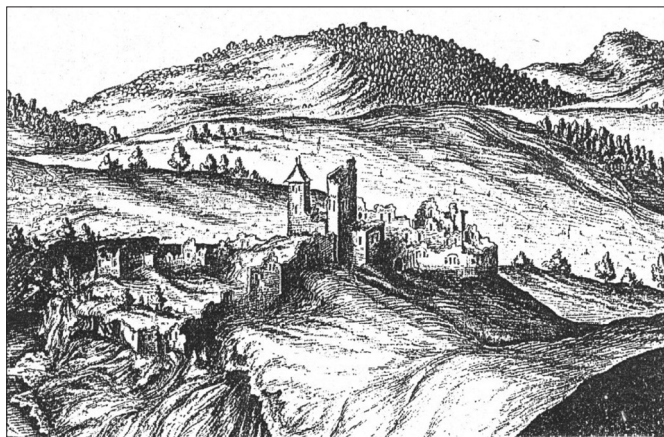

Sl. 15. Slunj, M. Stier, 1660., detalj vedute (Sl. 3a): utvrda naselja zvana "Kloštar", s ruševinama franjevačkog samostana – desno; lijevo je ulazna kula²⁸

²⁸ Valja uočiti obimnost ruševina samostana, koje istovremeno nisu naznačene ni na jednoj situaciji tog doba.

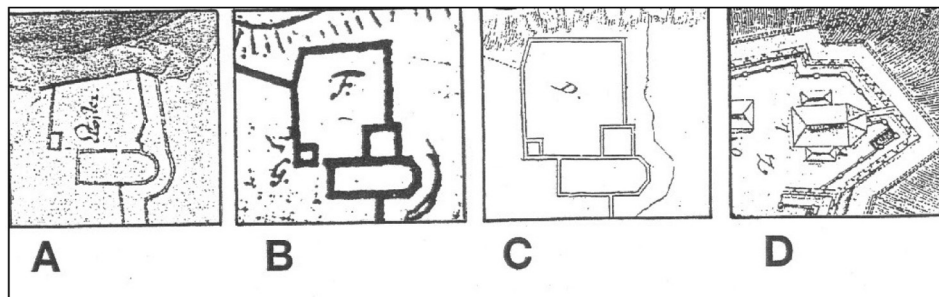

Sl. 16. Tlocrti slunjskog franjevačkog samostana s crkvom tijekom vremena: A) Stier, 1660.; B) Marsigli, oko 1700.; C) Weiss, 1730.; D) Projekt uređenja barokne (?) utvrde oko Slunja potkraj 18. st.²⁹

Koji je toranj pripadao franjevačkoj crkvi, možda onaj pod krovom? To bi moglo značiti da je prednji toranj imao izrazito obrambenu funkciju te da je stajao uz ulaz u naselje. Ova dva tornja ne moraju biti međusobno blizu; to bi mogla biti tek varka crteža.

Stier u tlocrtu crta zid samostana uz samo svetište, izlomljenom linijom. Sakristija nije nacrtana, a zaključak svetišta je polukružan. To govori o mogućim promjenama na toj strani utvrda naselja te da je taj izlomljeni zid preuzet od prvotnog samostana. Zanimljivo da nekoliko kasnijih autora crta tlocrte naselja sa samostanom gotovo identično, ali taj, inače vanjski zid prvotnog samostana, ravno, što je moguće kasnija građevna intervencija.

Marsigli i Hollstein (oba oko 1700. godine) crtaju identične situacije i tlocrte samostana (Sl. 2, 9). To je samo kvadrat s crkvom uz koju je još i sakristija (?) te na drugom uglu – omanji kvadratić, koji bi mogao biti zvonik franjevačke crkve – odvojeno od crkve. Uz to, na crtežu crkva ima trostrani zaključak svetišta te jednaku širinu i svetišta i broda crkve, kao što se danas vidi na župnoj crkvi u Slunju.

Weissova je veduta (oko 1730.), van sumnje crtana po naravi, no od naselja je mnogo manje prikazano (Sl. 17) jer je vjerojatno preostalo mnogo manje zidova. Kula u prvom planu, koja je pod krovom, a izgleda kao branič-kula, vjerojatno je bila na samom ulazu u naselje, kao i kod Stiera. Samostan je tek naznačen, a od crkvena zvonika nema ni traga: možda je vizualno *pokriven* ulaznom kulom.

²⁹ Valja uočiti da su uz brod slunjske crkve već prigradena proširenja te je ona postala trobodna.

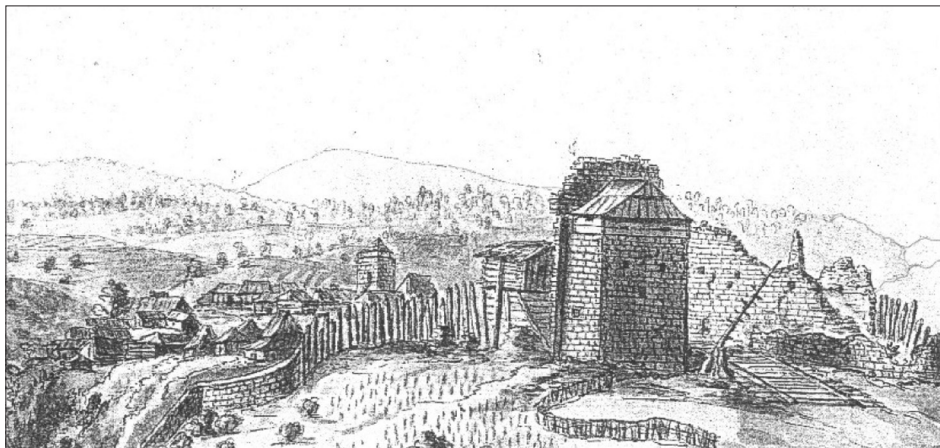

Sl. 17. M. A. Weiss, naselje prema veduti iz 1730., ali se samostan ne vidi (detalj sa Sl. 11)

Dvorska kapela u Burgu – utvrđi Slunju

U pokušaju rekonstrukcije tlocrta burga Slunja, vjerojatno građenog krajem 14. st.,³⁰ autor članka uočio je u tlocrtu mogućnost postojanja dvorske kapele. Kapela je jednoprostor, sa zaključkom svetišta *u šilj* (Sl. 18, k). Ovakav je oblik tlocrta dosta rijedak, ali ga se nalazi na nekoliko karakterističnih mjesta: prije svega na dvorskoj kapeli burga Brinja te na njima bliskoj kapeli sv. Vida (Sl. 19). Zatim je nalazimo i u Slunju, na crkvi sv. Marije Magdalene u neposrednoj blizini samog burga (Sl. 9), kako ga je – dosta shematski - nacrtao Hollstein oko 1700. godine na situaciji Slunja. Kapelu, i to dvorsku, nalazimo još i u burgu Komiću, zvanom Karlovića dvori, najvećem ličkom burgu³¹ (Sl. 20). Na tlocrtu (situaciji) Komića–Karlovića dvora, na vanjskom prstenu utvrda, podgrađu, nacrtana je kapela, veličine 5/13 m. Centralni je i najviši dio burga bio i najstariji, građen valjda tijekom 12. i 13. st., dok je donji dio, koji obuhvaća oveći prostor (115/75 m prema Hennebergu)³² mogao nastajati i nešto kasnije, kao druga i treća faza. Vrlo tanki zidovi sugeriraju još romaničko zidanje.

Zanimljivo da Frás u svom opisu Vojne krajine početkom 19. st., pišući o Komiću³³ spominje zidne slike i tragove svoda te postojanje *postolja za oltarne kipove* - vjerojatnije su to bile konzole u petama svodova. M. Bogović donosi

³⁰ M. KRUEK – Z. HORVAT, 1993, 5.

³¹ Z. HORVAT, 2003, 52.

³² M. KRUEK, 1997, 113.

³³ F. J. FRAS, 1988 (hrvatski prijevod), 143.

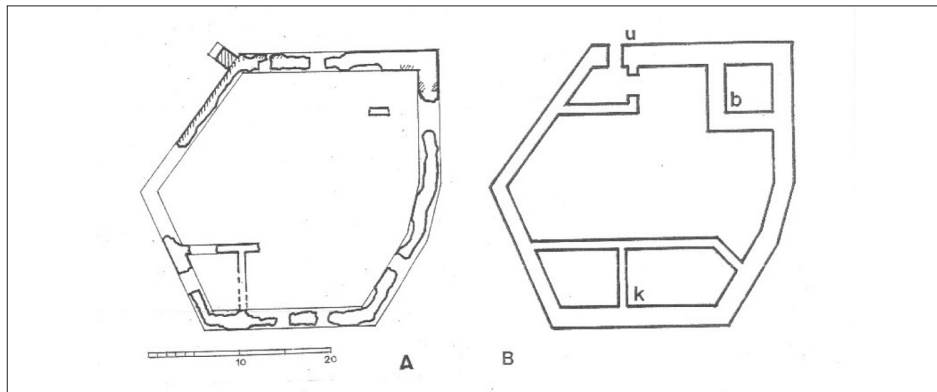

Sl. 18. Slunj, utvrda (burg), tlocrt: A) Tlocrt ruševina burga 14. - 15. st. - snimka prije 1991. godine; B) Pokušaj rekonstrukcije tlocrta burga, s naznačenom kapelom K (crtao: Z. Horvat)

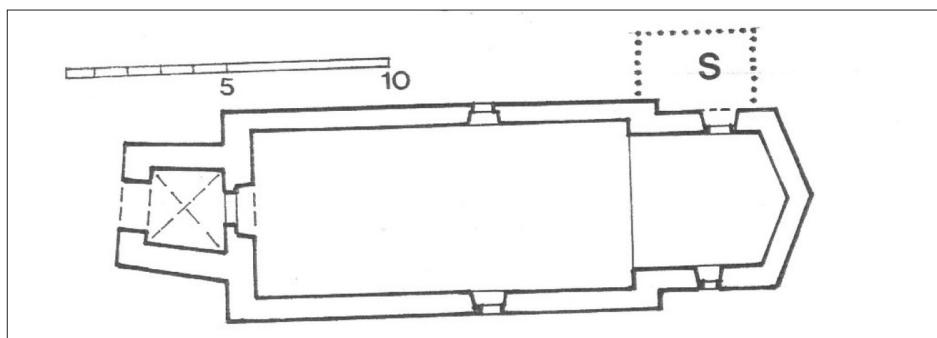

Sl. 19. Brinje, Humac, kapela sv. Vida, tlocrt (crtao: Z. Horvat)

podatak da je u *Komićkom kaštelu* bila 1479. godine crkva *Sv. Duha*, pri kojoj obitava *krbavski vikar Valentin*.³⁴

I kod Slunja i kod Komića radi se o jednodjelu i prizidanju kapele uz vanjsku zidinu. Međutim, doba nastanka komićke kapele je za sad dosta nejasno. Ovakav tlocrt svetišta – trokutasti, *u šilj* - nalazimo u Brinju, na dvorskoj kapeli Nikole IV. Krčkog (prvoga koji se prozvaao Frankopanom), koja je vjerojatno građena po majstorima češkog školovanja.³⁵

Zaključak je da se čini da je u ovom dijelu srednjovjekovne Hrvatske prihvaćen jedan tlocrtni oblik, koji je ustvari pojednostavljenije općenito

³⁴ M. BOGOVIĆ, 1996, 320.

³⁵ Z. HORVAT, 1984–1985, 52–54; D. MILETIĆ – M. VALJATO FABRIS, 2003, 24.

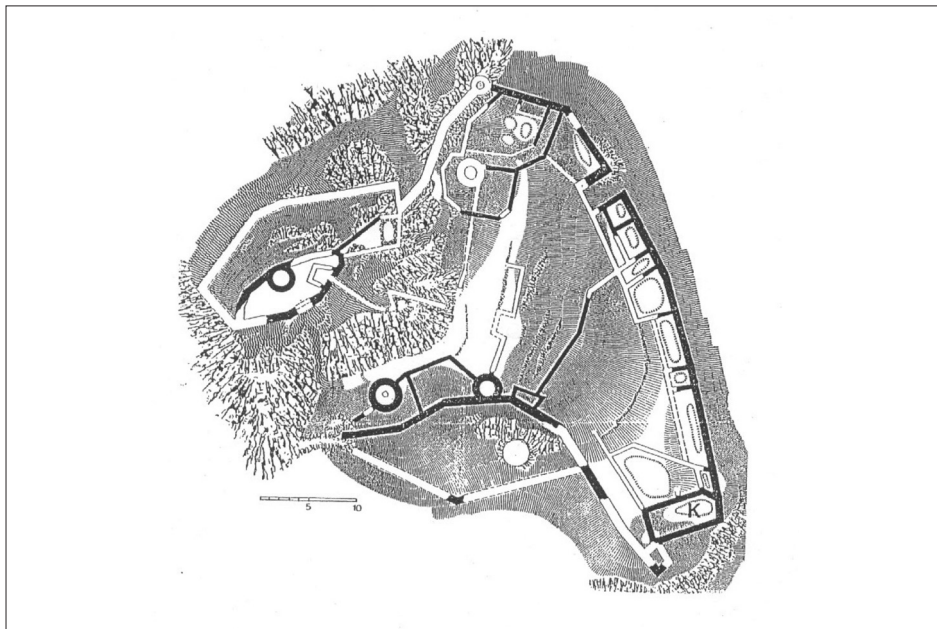

Sl. 20. Komčić-Karlovića Dvori, burg, tlocrt: K – vjerojatna kapela (crtali: F. Ilakovac i V. Henneberg, 1934. godine, original u Ministarstvu kulture, UZKB, Planoteka)

prihvaćenog poligonalnog tlocrta svetišta srednjovjekovnih sakralnih objekata: oblik tlocrta, koji stoji između poligonalnog i onog kvadratnog. Sudeći po tlocrtu dvorske kapele u Brinju, to je moglo biti inicirano početkom 15. st.

Župna crkva sv. Nikole u Cvitoviću

U blizini Slunja se i danas vide tragovi srednjovjekovnih crkava, spomenimo samo crkvu sv. Nikole u Cvitoviću³⁶ na drugoj strani Korane, već u Zagrebačkoj biskupiji (Sl. 21).

Historicistička je crkva sv. Nikole u Cvitoviću stradala u Domovinskom ratu. Pobunjeni su je Srbi spalili 18. ožujka 1992. godine. Autor ju je posjetio nekoliko godina kasnije pri popisu ratne štete na spomenicima kulture; tada su stajali samo goli zidovi. Na nižem se dijelu zvonika pokazalo da je on preuzet od starije, očito srednjovjekovne crkve. Tlocrtna je veličina zvonika 466/466 cm,³⁷

³⁶ U srednjem su to vijeku bili Ladihovići (M. BOGOVIĆ, 1991, 78–82)

³⁷ Veličina stranice od 466 cm odgovara srednjovjekovnim mjerama od 2 hvata i 2 stope (1 hvat je 195 cm, a 1 stopa 32,5 cm) (Z. HORVAT, 1996, 72, 82–83, 97). Takve mjere zvonika

dakle tlocrt je kvadrat. Na sačuvanom dijelu zvonika, oko visine potkrovlja, vidi se da je stari brod bio niži od recentnog, a krovište vrlo strmo.

Buturac³⁸ spominje da se u popisu župa arhiđakona goričkog Ivana iz 1334. godine u Ladihoviću nalazi crkva sv. Nikole te da to odgovara današnjem Cvitoviću, sjeverno od Slunja; očito je to bila plemenska crkva Ladihovića. M. Bogović piše da su se *katolici okupljali oko (starog) tornja crkve sv. Nikole. Uz njega je najprije prigradljena drvena kućica, koja je služila kao crkva.*³⁹ Godine 1790. Cvitović postaje samostalna župa. Međutim, tek će 1905. godine biti izgrađena nova crkva. Ako je suditi po starom zvoniku, nova je crkva izgrađena na temeljima one stare, ili bi se stare temelje trebalo tražiti ispod poda ove nove.

Nadgrobna ploča Luke Cvitkovića

Ovo je prigoda da se spomene staro naselje Cvi(t)kovića – Ladihoviće i nadgrobna ploča Luke Cvitkovića, koja se danas nalazi u Zemaljskom muzeju u Sarajevu. Ploča je nađena 1894. godine prilikom uređenje bivše franjevačke crkve sv. Antuna u Bihaću, današnje Fethije džamije.⁴⁰ Prostor ploče zauzima grb plemenitog Luke te natpis uokolo ruba. Donja strana ploče je oštećena, tako da nedostaje dio teksta. U gornjoj je polovici ploče Cvitkovićev grb: orao raširenih krila stoji na grani i gleda na desnu (heraldički lijevu) stranu. Oko sredine visine grba, lijevo i desno, nalazi se po jedna šesterokraka zvijezda⁴¹, dok je sam štit grba renesansno oblikovan.⁴² Tekst na rubu ploče je latinski i glasi:

*SEPVLTVRA NOBILIS LVCE CVITCVICH IVDICIS BIHIC(IENSIS...IVD) EX
P(RE)FATE SIBI SVISQVE HERED(IBVS) FIERI FECIT 15XXIII (= 1524)⁴³*

Hrvatski prijevod glasi:

GROBNICA PLEMENITOG LUKE CVITK(O)VIĆA SUDCA BIHAČKOG....
SUDAC NAVEDENA GRADA SEBI I SVOJIMA DADE NAČINITI 1524.

nalazimo na više crkava po Hrvatskoj i Slavoniji: Brinje, Humac, kapela sv. Vida; Ogulin, kapela sv. Jakoba; Perušić, župna crkva Presvetog Križa; kapela sv. Dimitrija u Brodskom Drenovcu, Sveti Ivan Žabno, župna crkva (Z. HORVAT, 2016, 96–97, 101–102).

³⁸ J. BUTURAC, 1984, 82.

³⁹ M. BOGOVIĆ, 1991, 82. Pisac ovih redaka je prigodom obilaska Cvitovića uočio i temelje nekog objekta ispred zapadnog pročelja crkve sv. Nikole, koji možda odgovaraju drvenom objektu nastalom tijekom 18. st., koji je služio umjesto crkve.

⁴⁰ D. KRMPOTIĆ, 1984, 260; Z. HORVAT, 2006, 73–76.

⁴¹ I. BOJNIČIĆ, 1899, 219, T-158.

⁴² Oblik Cvitkovićeve štita grba sličan je štitu na grbu grada Iloka iz 1525. godine našeg Jurja Klovića. (Z. HORVAT, 1996, 721, 82–83, 87)

⁴³ M. VEGO, 1954, 265; Z. HORVAT, 1996, 87.

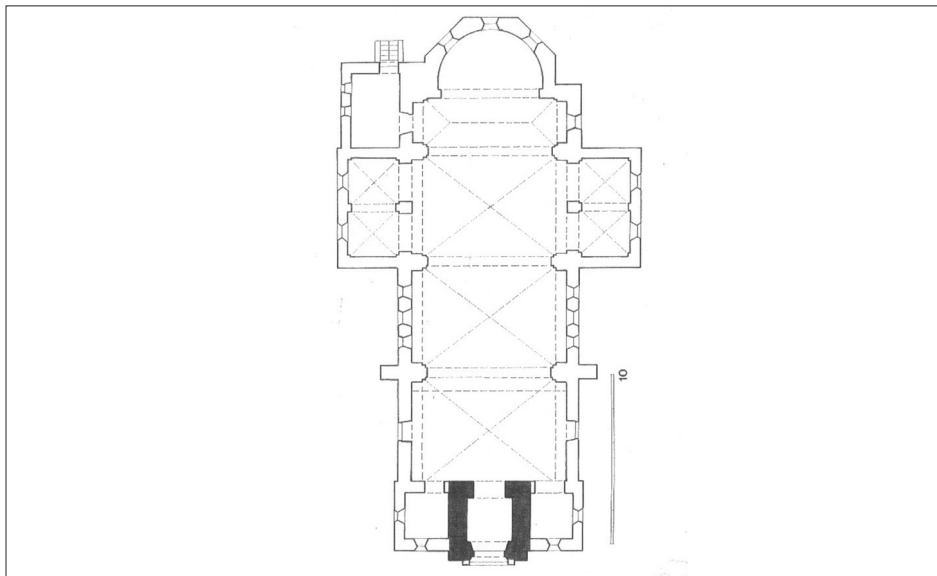

Sl. 21. Cvitovići kraj Slunja, župna crkva sv. Nikole, tlocrt: crkva građena početkom 20. st., a zvonik je još ostatak srednjovjekovne građevine (crtao: Z. Horvat prema podlozi iz Konzervatorskog zavoda Karlovac)

Na ploči ime Cvitković piše bez slova "O", što je očito greška klesara, ili je pak slovo "O" trebalo biti upisano u susjedno slovo "C", što je izostalo.

Prema istraživanjima Marka Vege⁴⁴, Cvitkovići su bili gradski suci u Bihaću i očito važniji ljudi ondje. Ploča je načinjena još za Lukina života *za sebe i svoje nasljednike*. Na ploči se ne spominju Ladihovići, no već samo spominjanje prezimena Cvit(k)ovića upućuje na ove današnje Cvitoviće.

Zaključak

Veliki broj sakralnih objekata u Slunju i okolici, kao i onih fortifikacijskih, govori o živom, bogatom i zanimljivom životu ovih krajeva srednjovjekovne Hrvatske. U okolici Slunja susretale su se granice triju biskupija: Zagrebačke, Krbavsko-modruške i Kninske. Sam je Slunj potpadao pod Krbavsko-modrušku biskupiju, dok je Zagrebačka bila s druge strane Korane te su i župe Cvitović (=Ladihović), Gnojnica, Cetin itd. onamo potpadale. Zasad nemamo izravnu potvrdu o ranijem nastanku slunjske župe te starosti tamošnjih župnih crkava,

⁴⁴ M. VEGO, 1954, 265–266.

ali na sakralnim građevinama Zagrebačke biskupije nalazimo tragove romanike (tlocrt, način zidanja priklesanim kamenom), kao i u okolici Drežnika, koji je već bio u Kninskoj biskupiji.

Slunj – burg i naselje – nastaju tijekom druge polovice 14. st., a prema M. Bogoviću postojala su dva naselja, svaki sa svojom župnom crkvom. Glavno je naselje (valjda i – starije) bilo ono oko crkve sv. Marije Magdalene, na poziciji današnjeg slunjskog groblja, a drugo oko crkve Svih svetih (zvano i "Trg"). S obzirom na to da su franjevački samostani uvijek izgrađivani van naselja, očito je da je raniji centar naselja bio "Trg" te da se tek tijekom 16. st. grade utvrde (vezane na zavoj Slunjčice) i franjevački samostan. Ova pozicija na rubu strmine mogla se lakše utvrditi i to je valjda glavni razlog da je slunjsko naselje (naselja) premješteno, a franjevački samostan, kao i crkva – pregrađeni. Taj je pregrađeni franjevački samostan stradao tijekom napada turskih akindžija godine 1582. koji pale samostan i naselje, a žitelje odvođe u ropstvo. M. Stier oko 1660. godine na mjestu samostana crta neku veću ruševinu. Međutim, tocart slunjskog franjevačkog samostana, koliko nam je to moguće spoznati prema tlocrtima iz 17. i 18. st. te prema situaciji na terenu, općenito odgovara jednom omanjem samostanu. Jedan se trakt samostana protezao nad strmom obalom Slunjčice, dok je na drugoj, nasuprotnoj strani klaustra crkva, jednake širine broda i svetišta. Zvonik je smješten odvojeno od crkve, pred glavnim pročeljem. No, najzanimljivije je da ova slunjska franjevačka crkva nije orijentirana: svetište je okrenuto prema jugozapadu, što otvara pitanje doba gradnje crkve.

Na tlocrtu iz 1660. godine (Sl. 16a) nacrtani su samo obodni zidovi (vjerojatno bivšeg) samostana te zvonik na uglu klaustra, pred glavnim pročeljem crkve. Ovaj je smještaj zvonika atipičan za zvonike franjevačkih crkava jer se zvonici uobičajeno grade uz svetište. Nepostojanje samostanskih objekata unutar obodnih zidova možda je posljedica kasnijeg rušenja, kad su obodni zidovi služili kao zidine utvrde oko naselja.

Vrlo skroman način zidanja crkve, gotovo bez klesanih detalja, govori o kasnijem dobu gradnje, čak možda prema sredini 16. st., bez obzira što je samostan osnovan sredinom 15. st. (kad je navodno i izgrađena franjevačka crkva sv. Bernardina). Možda bi se smještaj crkve i svetište, koje nije okrenuto prema istoku, mogli protumačiti da su građeni kad i utvrde oko naselja (oko sredine 16. st.), što još može značiti da je postojala jedna starija franjevačka crkva, orijentirana i na približno istom mjestu. Npr. gotički prozori na svetištu – tek monofore, vanjske širine tek 94 cm - i bez ijednog klesanca nesumnjivo ne pripadaju *monumentalnoj* crkvi, kao što odgovara Papa Dujmu Frankopanu sredinom 15. st. Tijekom druge polovice 15. st. još se uvijek gradi kvalitetno,

prema normama "Bauhueta". Iza takvih konstatacija može se zaključiti da je prvotnu, frankopansku crkvu zamijenila ova, kasnogotička, kojoj i danas vidimo ostatke svetišta. Očito se tijekom 16. st. morala dogoditi pregradnja samostana prigodom utvrđivanja naselja – "Kloštra".

Uključivanje crkve u utvrde naselja relativno je rijetko, no nalazimo primjere baš nedaleko Slunja, na utverdama frankopanskih gradova Tržca i Ogulina. Tržac je također smješten na strmini nad Koranom, a po crtežu iz 16. st. crkva je imala jednaku širinu broda i svetišta⁴⁵.

Razdoblje prve polovice 16. st., pa i kasnije, okrenuto je prije svega obrani i gradnji gradskih utvrda protiv turskih upada. Tada se gradi jednostavno, bez tipičnih gotičkih klesanih detalja, "jeftino" i – brzo što sve nalazimo na crkvi slunjskog franjevačkog samostana. Sam položaj samostana u okviru utvrda oko naselja, s crkvom koja nije orijentirana, govori o kasnom nastanku ove samostanske građevine. To nam istodobno ostavlja otvorenim pitanje: ako je slunjski franjevački samostan osnovan još sredinom 15. st., kakav je bio prvotni samostanski sklop s crkvom? Stariji je samostan mogao biti izgrađen približno na istom mjestu, ali nepovoljno smješten za potrebe obrane naselja te je do značajnih građevinskih promjena moralo doći. Znakovito je da se slunjsko naselje kasnije naziva i *Kloštar*, što očito uključuje i poziciju samostana, pa makar poslije došlo do raznih promjena; franjevci ondje žive do turske provale 1582. godine. Gradnju utvrda oko franjevačkog samostana i slunjskog novog naselja vjerojatno treba povezati s gradnjom utvrda nedalekog Tržca, također s crkvom kao dijelom tih utvrda.

Velik broj ruševnih zidova na Stierovoj veduti svjedoči o mogućem bogatstvu starijeg samostana, koji je mogao biti pregrađen, a svakako napušten nakon paleža 1582. godine. Konačno, Stierov je tlocrt naselja sa samostanom bez ikakvih građevina koje samostani inače imaju, što potvrđuje da ruševne zgrade više ničemu ne služe, osim možda kao "izvor" građevnog materijala. Franjevačka je crkva očito (kasnije) obnovljena jer je služila, osim kao župna crkva, i kao jedna od kula utvrda oko naselja. Zanimljivo da su tlocrti gotovo svih crkava (osim crkve Svih svetih) na svim prikazima oko 1700. godine nacrtani kao jednodostolnici, tj. da je svetište iste širine kao i brod. Zaključak svetišta *u šilj* na nekim dvorskim kapelama moguće je posljedica prilagođavanja tlocrtu burgova, koje su određivali obrambeni razlozi, ali kroz iskustva i realizacije srednjoeuropske arhitekture.

Slunj je tijekom 15. i 16. st. bio u centru zbivanja onodobne Hrvatske, sudjelujući u Stogodišnjem ratu s Osmanlijama. Od jednog uspješnog

⁴⁵ Utvrde Tržca – kaštel i zidine oko naselja mogli su izgraditi knezovi Frankopani Tržački, Nikola VI. (+ 1523) te Krsto II. (+ 1530) tijekom drugog - trećeg desetljeća 16. st. (Z. HORVAT, 2020, 165)

srednjovjekovnog grada postao je stražarnica, utvrda na samoj granici, tek sjena nekadašnjeg Slunja. Prestankom opasnosti dolaze i krajiški inženjeri, koji snimaju zatečeno stanje te predlažu promjene. Nama su danas ti planovi ilustracija jednog vremena, koje treba do kraja dočitati, ali i dalje proširiti.

Literatura

- Mile BOGOVIĆ, Stari grad Slunj, *Mostovi*, Slunj, 1994, 189–193.
- Mile BOGOVIĆ, Crkveno ustrojstvo današnjeg područja Riječko-senjske nadbiskupije, *Riječki teološki časopis*, Rijeka, 2, 1996, 291–328.
- Mile BOGOVIĆ, *Slunjski kraj i njegova crkva u prošlosti i sadašnjosti*, Gospić-Senj, 2014.
- Ivan BOJNIČIĆ, *Der Adel von Kroatien und Slawonien*, Nurenberg, 1899.
- Josip BUTURAC, Popis župa Zagrebačke biskupije 1334. i 1501. godine, *Starine*, Zagreb, 59, 1989, 73–107.
- Franjo Julije FRAS, *Topografija Karlovačke vojne krajine*, 1835. (hrvatski prijevod 1988. godine), Gospić.
- Hamdija HAJDARHODŽIĆ, *Bosna, Hrvatska, Hercegovina – zemljovidi, vedute, crteži i zabilješke grofa Luigija Ferdinanda Marsiglija krajem XVII. stoljeća*, Zagreb, 1996.
- Zorislav HORVAT, Burg u Brinju i njegova kapela, *Peristil*, Zagreb, 27-28, 1984, 41–67.
- Zorislav HORVAT, Franjevačka crkva sv. Ivana Krstitelja u Kloštar Ivaniću u svijetlu srednjovjekovnog načina projektiranja, *Peristil*, Zagreb, 34, 1991, 43–54.
- Zorislav HORVAT, O sakralnom graditeljstvu u Slunju i okolici u srednjem vijeku, *Mostovi*, Karlovac, 1995, 229–240.
- Zorislav HORVAT, *Heraldički štitovi gotičke arhitekture kontinentalne Hrvatske*, Zagreb, 1996.
- Zorislav HORVAT, *Srednjovjekovne katedralne crkve Krbavsko-modruške biskupije*, Zagreb, Hrvatski institut za povijest; Gospić, Državni arhiv, 2003.
- Zorislav HORVAT, O nekim samostanskim sklopovima i crkvama u Krbavskoj biskupiji, *Riječki teološki časopis*, Rijeka, 1, 2004, 35–90.
- Zorislav HORVAT, Crkva sv. Antuna u Bihaću – današnja džamija Fethija, *Tkivo kulture - Zbornik Franje Emanuela Hoška*, Rijeka, 2006, 67–97.
- Drago KRMPOTIĆ, Kršćanski grobovi u džamiji, *Katolički list*, 31, 1884, Zagreb, 260–261.
- Ljudevit KRMPOTIĆ, *Izveštaji o utvrđivanju granice Hrvatskog kraljevstva od 16. do 18. st.*, Hannover – Karlobag – Čakovec, 1997.
- Milan KRUHEK, Grad Slunj u srednjem vijeku, *Mostovi*, Slunj, 1988, 71–82.
- Milan KRUHEK, Topografija krbavske spomeničke baštine, *Krbavska bitka i njezine posljedice*, Zagreb, 1993, 99–129.
- Milan KRUHEK, *Krajiške utvrde u obrani Hrvatskog kraljevstva tijekom 16. stoljeća*, Zagreb, 1995.

- Milan KRUHEK, Slunjski kraj i njegova crkva u prošlosti i sadašnjosti (Recenzija rukopisa prof. dr. sc. Mile Bogovića), *Senjski zbornik*, 41, Senj, 2014, 83–96.
- Milan KRUHEK – Zorislav HORVAT, *Stari grad Slunj*, Zagreb, 1993.
- Ivan KUKULJEVIĆ SAKCINSKI, *Nadpisi sredovječni i novovjeki*, Zagreb, 1891.
- Radoslav LOPAŠIĆ, Slunjski stari grad u službi krajiške obrane, *Mostovi*, (preuzeto iz *Vijenca*, Zagreb, XV., 1883, 390–391), Slunj, 1988, 75–82.
- Drago MILETIĆ – Marija VALJATO FABRIS, *Sokolac – frankopanski plemićki grad u Brinju*, Zagreb, 2003.
- Mile PEČIĆ, Kronologija zlodjela, *Mostovi*, Karlovac, 1995, 19–29.
- Gjuro SZABO, *Sredovječni gradovi u Hrvatskoj i Slavoniji*, Zagreb, 1920.
- Uprava za zaštitu kulturne baštine, Konzervatorski odjel u Karlovcu, Arheološka istraživanja u slunjskoj župnoj crkvi, *Mostovi*, Slunj, 2001, 192–196.
- Tomo ŽALAC, *Rastoke*, Zagreb, 1990.

THE CHURCHES OF SLUNJ ON GRAPHIC REPRESENTATIONS OF THE 17TH AND 18TH CENTURIES

Summary

Slunj, the burg and the settlement, emerged during the second half of the 14th century. According to M. Bogović, there were two settlements, each with its own parish church. The main settlement, which is probably the oldest, was the one around the Church of St Mary Magdalene, in the position of today's cemetery, and the other around the Church of All Saints, also called Trg. A Franciscan monastery with the Church of St Bernardine was built outside the settlement during the 15th century. Due to the Ottoman threat, both Slunj settlements were relocated to the area around the Franciscan monastery, and both parish churches were abandoned. At the same time, the Franciscan church was apparently remodelled as part of the fortifications around the new settlement.

Today's parish church was set on fire during the Homeland War, so the sanctuary of the old Franciscan church, built in the 16th century, appeared under the fallen plaster of the walls. It was a structure of modest design. The church was destroyed during an Ottoman raid in 1582 but was rebuilt at the beginning of the 18th century when it was expanded and given a baroque design.

There are no preserved traces of the Churches of St Mary Magdalene and All Saints, only their approximate positions are known. At the end of the 17th and the beginning of the 18th century, frontier (Austrian and Italian) engineers drew the situation of Slunj, with floor plans and vedutas, on which the old churches of Slunj are shown. This documentation was drawn for the purposes of strengthening the border and defence against the Ottomans. The old parish Churches of St Mary Magdalene and All Saints are only indicated, whilst the centre of attention was the former Franciscan church, but only as part of the fortifications around Slunj.

For both parish churches, it can be said that they were most likely constructed in the usual manner of parish churches in this part of Croatia: with a vaulted sanctuary, a flat-roofed nave and a bell tower on the western façade.

Keywords: Slunj, churches in Slunj, Ottomans, graphics of the end of the 17th and beginning of the 18th century.