

Zrinka Buljević

Tragovi staklara u rimskoj provinciji Dalmaciji

Zrinka Buljević
HR, 21 000 Split
Arheološki muzej - Split
Zrinsko - Frankopanska 25
zrinka.buljevic@armus.hr

UDK: 904: 748 (497.5 Dalmacija) "00/02"
Izvorni znanstveni rad
Primljeno: 7. 4. 2005.
Prihvaćeno: 25. 4. 2005.

U rimskoj su provinciji Dalmaciji od 1. do 3. st. značajnog traga ostavili staklari kojima znamo ime, bilo da su njihove posude uvezene, bilo da su ovdje proizvedene. U Augusteumu u Naroni (Vid kod Metkovića) te u Tiluriju (Gardun) nađeni su ulomci čaša koje su načinili, i to potpisali, Ennion i Aristeas. U naronskom Augusteumu nađen je skyphos, djelo jednog od šest Sidonaca. U istom je hramu nađena staklena kameja, možda rad jednog od trojice Dioskuridovih sinova. U Saloni su djelovala dva staklara, Paschazije, ili Pascazije, te vjerojatno Miscenije Ampliat. Uz Asseriju (Podgrađe kod Benkovca) vezuje se rad staklarâ Trellusa i Athenija. Dodajmo tome mogućnost da su osobna imena na dnu staklenih balzamarija i boca imena staklara, pa uz Argyruntum (Starigrad), lader (Zadar), Asseriju, Volceru (Bakar) i Zaton vezujemo sljedeća imena: Rufinius, A(ntonius) Volumnius Ianuarius, Q. Dani Euhelpisti, L. Aemilius Blasius, C. Salvius Gratus, Cn. Pompeius Cassianus. Ako je riječ o staklarima, njihove su boce uvezene u Dalmaciju iz sjeverne Italije. Uz to valja napomenuti kako postoji hipoteza o Blasijevoj i Pompejevoj dalmatinskoj podružnici.

Ključne riječi: Dalmacija, rimsko staklo, staklar

U rimskoj su provinciji Dalmaciji od 1. do 3. stoljeća značajnog traga ostavili staklari kojima znamo ime, bilo da su njihove posude uvezene, bilo da su ovdje proizvedene.¹

U Dalmaciji su u posljednjem desetljeću pronađeni ulomci triju čaša što ih pripisujemo poznatim staklarima Ennionu i Aristeasu.

Ennionove čaše u Dalmaciji potječu iz vojnog logora u Tiluriju (Gardun) (sl. 1) i iz temenosa Augusteuma u Naroni (Vid) (sl. 2).² Obje su čaše od tamnomodrog stakla. Čaša iz Narone sačuvana je bez dna, a primjerak iz Garduna tek je jedan ulomak cilindrična tijela s uresom gustih vertikalnih žljebova oblih krajeva raspoređenih između horizontalnih rebara.

Potpis Enniona, najpoznatijega puhača stakla u kalup, sačuvan je na više od trideset posuda. Ennion je vjerojatno helenizirano semitsko ime. Možda je djelovao u Sidonu, a najvjerojatnije na sirijsko-palestinskome području.³ Sudeći prema datiranim nalazima, čini se da je najranije stolno posuđe puhanu u kalup napravio upravo Ennion.⁴ Posuđe s njegovim potpisom na grčkom jeziku sačuvano je po cijelom Mediteranu, kao i na sjevernoj obali Crnoga mora, što je mjera njegova poslovnog uspjeha kao staklopuhača i trgovca poduzetnika.⁵ Veći dio čaša s Ennionovim potpisom nađen je u Italiji pa se dugo vjerovalo da se u jednom trenutku majstor iz Sidona odselio u sjevernu Italiju.⁶ Nova otkrića drugdje na Zapadu sugeriraju drugo - mogućnost razmjene kalupa između radionica, trgovinu na velike udaljenosti.⁷

Čaša iz Narone urešena je geometrijskim i florealnim motivima sačuvanima u dva pojasa cilindrična tijela. U prvom pojasu ispod oboda dva su četvrtasta natpisna polja između palmeta, kružnica, stupova i zvijezde. Natpisi, u četiri retka, prilično su izlizani, ali možemo ih pripisati Ennionu, najpoznatijemu puhaču stakla iz 1. pol. 1. st. posl. Kr. U jednom polju je napisano: ENN[II]/ΩΝΕΠΙ/ΟΙΗΣΕ/Ν (*Ennion epoiesen - načinio Ennion*), dok u drugome čitamo: ΜΝΗΘΗ/ΟΑΓΟ/ΡΑΖΩ/Ν (*Mnethē ho agorazon - Neka se kupac upamti*), što je, čini se, grčki prijevod tipičnog semitskog blagoslova, fraza što se često javlja s obrtnikovim potpisom.⁸ Donji pojas urešen je gustim vertikalnim, odnosno blago ukošenim žljebovima oblih krajeva raspoređenih između horizontalnih rebara. Izravna analogija naronskoj čaši je čaša s jednom ručicom iz područja Adrie - Cavàrzere,⁹ te druga, od zelenog stakla, s Cipra



Slika 1.

- Tremithus.¹⁰ Istoj skupini pripada i čaša od žutog stakla iz Ribnice u Sloveniji (Romula, Pannonia).¹¹ Vjerojatno su sve četiri puhanu u isti kalup. Moguće je da istoj skupini pripada i čaša iz Tarragone.¹² Slični ulomak potječe iz Mogadora (Maroko).¹³

Ulomak iz Garduna (Hrvatska) premali je da bismo ga mogli pripisati nekoj užoj skupini unutar Ennionovih čaša s jednom ručicom, odnosno s dvije.¹⁴

Aristeas je potpisao tri čaše, od kojih jedna potječe iz Augusteuma u Naroni (sl. 3).¹⁵ Ta je čaša cilindrična tijela od prozirnog stakla modrikastozelenkastog odsjaja. Ures čaše podijeljen je u četiri pojasa: u središnjem pojasu, između dva horizontalno nažljebljena pojasa, nalazi se natpis u polju (*tabula ansata*), okružen vertikalnim žljebovima oblih krajeva; oblo zaobljeno dno urešeno je nizom vertikalnih žljebova, naizmjenično oblih vrhova i vrhova u obliku strjelice. Vjerojatno je riječ o čaši s dvije ručice.¹⁶ Iz sačuvanih dijelova natpisa u tri retka na grčkom jeziku može se pročitati: [ΑΡΙC]ΤΕΑ/[CΚΥ]ΠΡΙΟ/[CΕ]ΠΟΙΕΙ (*Aristeas Cipranin načinio*). Aristeas, Ennionov sljedbenik, majstor za fino stolno posuđe, na čaši se iz Narone i čaši iz zbirke Constable-Maxwell potpisuje kao Cipranin,¹⁷ dok tog etnika nema na čaši od maslinastozelenog stakla u zbirci Strada (Strada Collection, Pavia).¹⁸

¹ Ilustracije: sl. 1: Zrinka Buljević, sl. 2 i 3: Zoran Podrug, sl. 4-6: Tonči Seser, sl. 7a: Branko Penđer, sl. 7b: Zrinka Buljević, sl. 8: Arhiv Arheološkog muzeja u Splitu, sl. 9-12: Fadić 2001, preuzeto dopuštenjem autora.

² Gardun: mjesto čuvanja: Filozofski fakultet u Zagrebu, inv. br. GAR 00 192: Buljević 2003, kat. br. 142, str. 336, pl. 14. 10; Vid: mjesto čuvanja: Zbirka Narone Arheološkog muzeja u Splitu: inv. br. 2046: Buljević 2004d, str. 186, 188, kat. br. 7; Buljević 2004b, str. 56, kat. br. 7.

³ Stern 1995, str. 69, 71-72, bilj. 66-69.

⁴ Stern 1995, str. 70, bilj. 48; str. 71, bilj. 55-57; McClellan 1983, str. 73-76.

⁵ Stern 1999, str. 457-458, bilj. 70.

⁶ Harden 1935, str. 165.

⁷ Stern 1995, str. 71, bilj. 62-65; McClellan 1983, p. 75-76.

⁸ Stern 1995, str. 71-72, bilj. 59 (*mnethē* - substandardni aorist optativni u pasivnom značenju; *agorazno* - *agorazon* - prezent participia od *agorazein* - kupiti); McClellan 1983, p. 72, bilj. 6.

⁹ Larese 2004, str. 18-19, T.XLI. 352; Harden 1935, str. 165, Alia; Kisa 1908, Conton 1906.

¹⁰ Harden 1935, str. 165, Alib.

¹¹ Lazar 2004, kat. br. 17; Vidrih Perko 2003.

¹² Price 1974, sl. 1. 1, kat. br. 3, p. 69.

¹³ Price 1974, str. 69, bilj. 27; McClellan 1983, str. 75, bilj. 31.

¹⁴ Harden 1935, str. 165-167, A1 i A2.

¹⁵ Mjesto čuvanja: Zbirka Narone Arheološkog muzeja Split u Vidu: inv. br. 2047: Buljević 2004b, kat. br. 8; Buljević 2004d, str. 186, 189, kat. br. 8; Buljević 2004f, str. 189, kat. br. 8; Buljević 2004h, kat. br. 8; Buljević 2004j, str. 115-116, kat. br. 8.

¹⁶ Slična Ennionova čaša: Auth 1976, str. 65, kat. br. 58; Grose 1974, str. 37-38, sl. 1. 8, sl. 2.

¹⁷ Stern 1995, str. 72, bilj. 71-75.

¹⁸ Stern 1995, str. 72, bilj. 76; The Constable-Maxwell Collection 1979, str. 10, 157-160, kat. br. 280; Calvi 1965; Stern 2000, str. 165, sl. 1: Možda je i ulomak iz Magdalensberga (Austrija) dio Aristeasove čaše; datiran je kontekstom u Augustovo doba, pa je najraniji poznati dokaz puhanja u staklo.

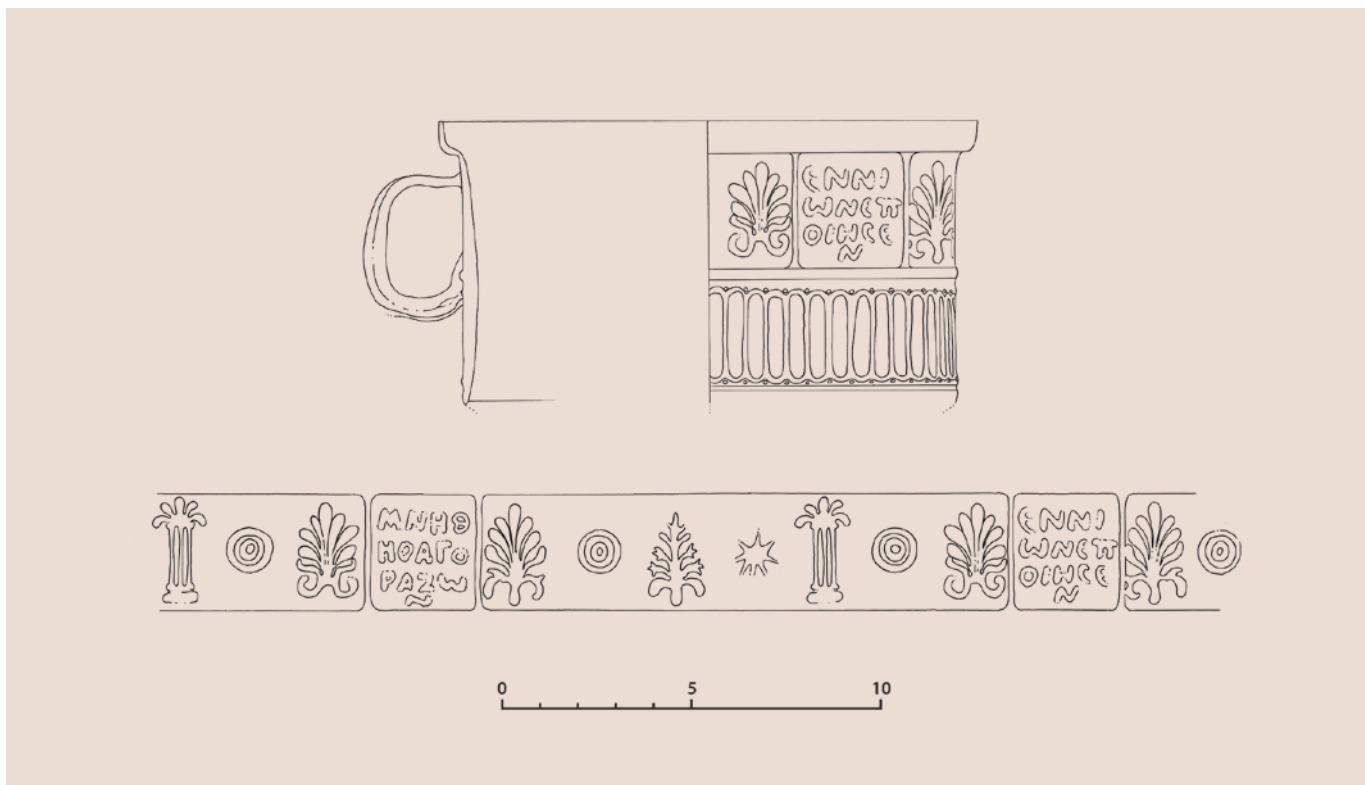

Slika 2.

Navedene čaše mogu se datirati u 2. četvrtinu 1. st. posl. Kr.¹⁹

Natpis na ručicama skyphosa²⁰ od žutog stakla iz Augusteuma u Naroni toliko je izlizan da ne znamo tko ga je od **Sidonaca** potpisao (sl. 4).²¹ Šest staklara koji su imenu dodali toponim *Sidon* ili etnik *Sidonac* potpisivali su se pečatiranjem na ručicama čaša: **Annios, Aristoon, Artas, Eirenaios, Neikoon i Philippos**. Najviše je pečata s Artasovim imenom. Navedeni toponim može biti oznaka mjesta rođenja, a ne djelovanja, ili je pak rabljen kao jamstvo kvalitete pozivanjem na ime slavnoga staklarskog središta. Budući da je većina pečatiranih ručica nađena u Rimu, pretpostavlja se da su ovi staklari imali radionice u Rimu ili u sjevernoj Italiji, u 1. st. posl. Kr., odnosno da su upravo oni tehniku puhanja stakla uveli u Rim.²²

Spomenimo i veliku modro-bijelu staklenu kameju, imitaciju kalcedona, s Livijinim portretom, nađenu na zapadnoj platformi cellae Augusteuma u Naroni (sl. 5).²³ Livija je prikazana s tzv.

italskom frizurom kasnorepublikanskoga doba, s čeonim nodusom, tjemenom pletenicom i pundom na zatiljku. Slična naronitanskoj kameji je mala staklena kameja u Musée d'art et d'histoire u Ženevi.²⁴ Analogna naronitanskoj je fragmentirana staklena kameja, imitacija oniksa, s Livijinim portretom tipa Marboury Hall u British Museumu,²⁵ te kameja (neprozirno bijela na tamnoj podlozi) iz Berlina.²⁶ Upozorimo dalje na slične kalcedonske kameje - na Livijin portret u profilu nalijevo na bijelo-sivoj kameji u zbirci vojvode od Devonshirea,²⁷ na caričin profil nadesno na bijelo-smeđoj kameji Roger u Cabinet des Médailles u u Parizu²⁸ te na njezin portret nalijevo na bijelo-smeđoj kameji, nekoć u Haagu, danas u Royal Coin Cabinetu u Leidenu.²⁹ Vollenweider prvu kameju drži Dioskuridovim djelom, a za druge dvije kameje, iz Tiberijeva doba, smatra da su možda rad Dioskuridovih sinova.³⁰ Kameja Roger pripada tipu *Fabbrini I. b* službenih caričinih portreta.³¹ U istoj je skupini s kamejom Roger Livijina glava iz

¹⁹ Stern 1995, str. 71-72, bilj. 78.

²⁰ Biaggio Simona 1991, 6.5., str. 93-94, T. 9, sl. 44; Goethert-Polaschek 1977, oblik 29a, str. 40; Calvi 1968, T. 7. 1, kat. br. 160, str. 64; Isings 1957, oblik 39, str. 55-56.

²¹ Mjesto čuvanja: Zbirka Arheološkog muzeja Split u Vidu: inv. br. 2060: Buljević 2004b, kat. br. 21; Buljević 2004d, str. 186, 192, kat. br. 21; Buljević 2004f, str. 192, 382, kat. br. 21; Buljević 2004h, kat. br. 21; Buljević 2004j, str. 128, kat. br. 21.

²² Whitehouse 1997, kat. br. 132-149, str. 91-101; Stern 1995, str. 68-69; 94-95; Stern 1999, str. 444.

²³ Mjesto čuvanja: Zbirka Arheološkog muzeja Split u Vidu: inv. br. 2087: Buljević 2004a; Buljević 2004c; Buljević 2004g, Buljević 2004i.

²⁴ Vollenweider 1979, kat. br. 206 na str. 196; T. 62, sl. 206, 3 i 3a.

²⁵ Walters 1926, str. 357, kat. br. 3813, T. XXXIX; Fabbrini 1961, str. 665; Poulsen 1962, str. 68, br. 7, tip D; Vollenweider 1979, str. 196, bilj. 9.

²⁶ Furtwängler 1896, br. 11214, T. 68; Vollenweider 1972-74, str. 283, T. 166. 10; Vollenweider 1979, str. 196, bilj. 8; Bartman 1999, kat. br. 93, str. 188.

²⁷ Vollenweider 1979, str. 196, bilj. 3; Vollenweider 1966, str. 59, 113, T. 59. 2.

²⁸ Babelon 1896, str. 1476, bilj. 6; Bernoulli 1886, str. 105; Vollenweider 1966, str. 64, bilj. 90, str. 68, 117, T. 74. 1.

²⁹ Bernoulli 1886, str. 105, T. XXVII, 7; Vollenweider 1966, str. 73, bilj. 58, str. 64, bilj. 90, str. 120, T. 84. 1.

³⁰ Vollenweider 1979, str. 196, bilj. 5; Vollenweider 1966, str. 73.

³¹ Fabbrini 1961, str. 666.

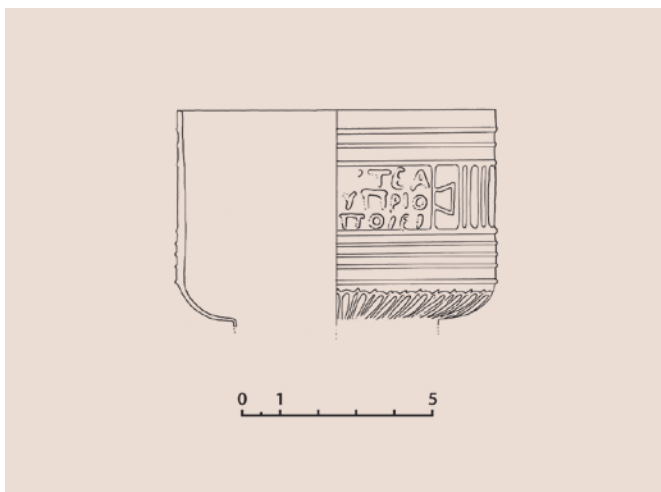

Slika 3.



Slika 4.

Fayuma,³² predložak mramornoj naronitanskoj Liviji.³³ Mramorna glava Livije iz Narone odaje akademski tretman.³⁴ Akademizam portreta na kameji iz Narone pojačan je uporabom boja - bijeli portret na modroj podlozi. I mramorna Livija nosi frizuru s karakterističnim čeonim *nodusom*, tjemenom pletenicom i kosom sa strana uvijenom poput kriški. Datirana je u 2.-3. desetljeće Tiberijeva doba.³⁵ Naronitanska staklena Livija mladenačkog izgleda s frizurou na nodus vjerojatno potječe iz Rima Tiberijeva doba, a možda je rad jednog od Dioskuridovih sinova. Dioskurid je, naime, desetljećima bio povezan s obitelji Julijevaca u drugoj polovici 1. st. pr. Kr.³⁶ U dvadesetima pr. Kr. je za Augusta napravio pečat s njegovim likom. U vrijeme Ara Pacis urezao je portrete dama iz carske kuće u kamenu i staklu.³⁷ Tri su njegova sina: **Eutyches, Hyllos i Herophilos** djelovala u Tiberijevo doba.³⁸ Navedimo ovdje staklenu kameju s Tiberijevim portretom u Kunsthistorisches Museumu u Beču koju je potpisao Herophilus.³⁹

U Saloni je na zapadnom dijelu foruma otkrivena radionica koja je bila u funkciji proizvodnje stakla, u vrijeme između 1. i 4. st. posl. Kr. koje se ne može sa sigurnošću utvrditi.⁴⁰ Nadalje, sastav kemijski analiziranog staklenog posuđa s tog lokaliteta uglavnom

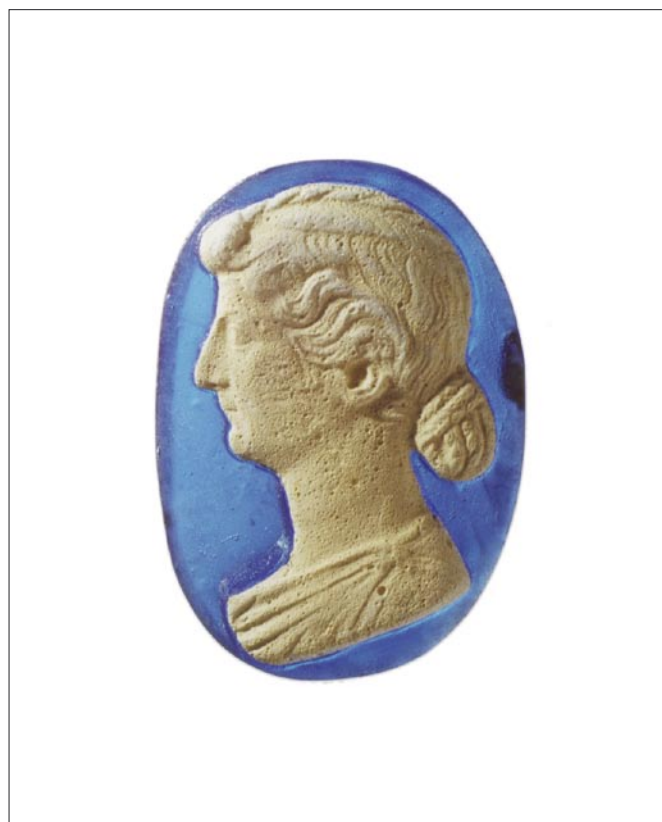

Slika 5.

odgovara sjevernoitalskom staklu, a sastav smjese u loncu za taljenje, odnosno sastav staklenog otpada odgovara određenom ranorimskom staklu italskoga ili istočnog podrijetla; to se možda može objasniti djelovanjem staklara iz istočnih dijelova Carstva u Saloni, koji su se služili svojim tradicionalnim formulama staklenog

³² Poulsen 1951, str. 427/428, br. 615; Billedtavler 1907, L, 615; Poulsen 1962, br. 34, T. LII-LIV, str. 65-71, tip C; nađena je zajedno s Augustom i Tiberijem: Poulsen 1951, August: str. 423/424, br. 610 i Tiberije: str. 431/432, br. 623; Billedtavler 1907, XXXIX, 610 i L, 623.

³³ Cambi 2000, str. 38, bilj. 217-219; kat. br. 28, T. 27; Poulsen 1962, str. 68, br. 16 i 17, tip C; skupinu vidi kod: Poulsen 1951, August: str. 423/424, br. 610, i Tiberije: str. 431/432, br. 623; Billedtavler 1907, XXXIX, 610 i L, 623.

³⁴ Cambi 2000, str. 103.

³⁵ Marin 2001, sl. 27, str. 106, bilj. 86; Cambi 2000, str. 38, bilj. 217-219, kat. br. 28, T. 27; Poulsen 1962, str. 68, br. 17.

³⁶ Freestone, Gudenrath, Painter, Whitehouse 1990, str. 125, bilj. 16.

³⁷ Goldstein 1982, str. 8; Plinije, NH, 37, 8; Freestone, Gudenrath, Painter, Whitehouse 1990, str. 125, bilj. 17.

³⁸ Breglia 1959, str. 290.

³⁹ Zazoff 1983, str. 316, bilj. 58, T. 91. 1; Eichler, Kris 1927, str. 59, kat. br. 12, T. 6; Bernoulli 1886, T. XXVI, 5.

⁴⁰ Auth 1975, str. 147; Clairmont, Von Gozenbach 1975, str. 58-63, bilj. 37-41, T. 4 i 8, sl. 30-36, C6-7, D6-7; kat. br. 21, T. 64, str. 230; Cambi ukazuje na nalaze ostataka lijevanja stakla na lokalitetu Ilinac, istočno od navedene radionice: Cambi 1976, str. 148, bilj. 54.



Slika 6.

sastava ili su pak pretaljali gotovo staklo iz istočnih radionica zbog njegove ponovne uporabe.⁴¹ Uniformnost kemijskih sastojaka rimskog stakla s raznih područja i iz različitih vremena, ali istog sirovinskog podrijetla možda je moguće objasniti i hipotezom o izradbi stakla u samo nekoliko primarnih radionica tijekom rimskoga carskog doba. Ta je pretpostavka konzistentna s činjenicom da su brojne staklarske peći otkrivene na lokalitetima zapadnog Carstva prepoznate kao sekundarne radionice, u kojima se staklo oblikovalo.⁴² Još nisu utvrđeni salonitanski tipovi staklenog posuđa.

Imamo još dokaza o proizvodnji stakla u Saloni. Na starokršćanskom groblju na Manastirinama pronađen je ulomak sarkofaga s natpisom staklara **Paschazija** ili **Pascazija** (sl. 6).⁴³ U Saloni je, na položaju pod Japirkovim kućama, na jugoistočnoj nekropoli godine 1884. nađen mramorni kalup s prikazom gladijatora i natpisom (sl. 7).⁴⁴ Najprije se pretpostavljalo da je kalup rabljen za otiskivanje kruhova distribuiranih u

salonitanskom amfiteatru, pri čemu bi **Miscenije Ampliat**, naveden u natpisu, bio vlasnik pekarnice, a potom se pomišljalo da su u kalupu izrađivane metalne pločice kao uspomena na igre što ih je donator Miscenije bio priredio u salonitanskom amfiteatru. Danas držimo da je riječ o kalupu za izradbu dna staklenih boca⁴⁵ koje su oblikom i prizorom, ako ne i sadržajem, najsličnije bocama iz Linza s natpisom staklarice Sentije Sekunde, koja je djelovala u Akvileji,⁴⁶ te boci iz zbirke Strada s prikazima gladijatora na dnu.⁴⁷ Riječ je o bocama pravokutna presjeka tijela s dvije ručice (Isings 90). Kao i na bocama iz Linza, i na salonitanskom proizvodu (kalupu, boci) stoji ime proizvođača, staklara, u nominativu, s glagolom *fecit*. Ono što je, naime, Sentia Secunda u Akvileji, Miscenius Ampliatus je *facit* u Saloni. A napravio je, vjerujemo, staklene boce punjene uljem za pobjednike u areni. Na to upućuju palmine grane bočno od

⁴¹ Auth 1975, str. 147, bilj. 12 i 100; Brill 1975.

⁴² Stern 1999, str. 454.

⁴³ [+A]RCA PASC[(H)ASI]/OVITRIARIO: Arheološki muzej u Splitu: inv. br. 28B; CIL III, 9542; Bull. Dalm. 1884, str. 69, br. 26; Egger 1926, str. 99, n. 208; Cabrol, Leclercq 1950; Cambi 1976, str. 148, bilj. 55; Šašel 1986, br. 2487, str. 285-286; Baldoni 1987, str. 28, bilj. 25; Fadić 1997, str. 76; Buljević 2002, str. 389.

⁴⁴ Arheološki muzej u Splitu: inv. br. A 826; CIL III: 8831; Bull. dalm. 1884, str. 165-166, br. 34; Hirschfeld, Schneider 1885, str. 16, br. 25; Catal. d. Mostra archaeol. 1911, str. 48; Dyggve 1933, str. 89-90, 95, br. 32, sl. 44, 48; Cambi 1979; Sanader 2001, str. 26-29, br. III.

⁴⁵ Buljević 2005.

⁴⁶ Noll 1949, str. 27, 28, sl. 72 (G 99a); sl. 73 (G 99c); Ruprechtsberger 1982, str. 164, 165, kat. br. 246 a - b; Stern 1999, sl. 23-25, str. 457, bilj. 68.

⁴⁷ Gasparetto 1973, str. 34, sl. 19; Roberti, Tamassia 1964, str. 13, 14, 50, kat. br. XI. 1, T. VII, gore.

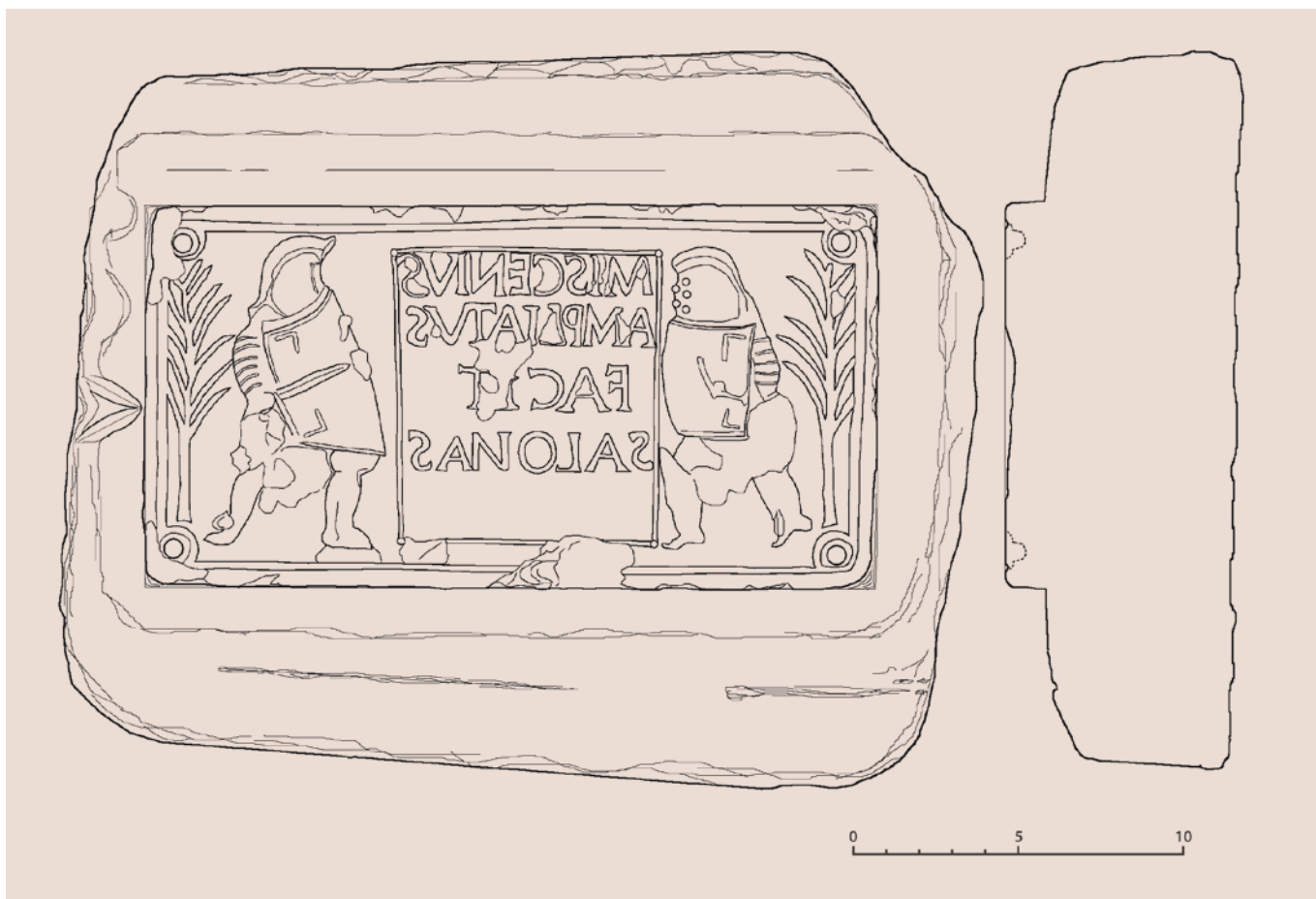

Slika 7.a.



Slika 7.b.



Slika 8.

gladijatora, te prikaz na dnu srodne boce kvadratična presjeka, iz Caerswusa, na kojem je uz gladijatora prikazan lovorov vijenac.⁴⁸ S obzirom na Miscenijev kognomen, Ampliat, možemo pretpostaviti da je bio oslobođenik, a sljedeći Hirschfeldovo tumačenje onog *Salonas* u zadnjem retku natpisa, da je možda bio Salonitanac. Tako u Saloni (u kojoj je otkrivena staklarska radionica) uz Pashazija otkrivamo još jednog staklara - Miscenija. S obzirom na srodne primjerke boca pravokutnoga i kvadratičnog dna, te kalupa za izradbu boca kvadratičnog presjeka tijela, salonitanski kalup datiramo u zadnju četvrtinu 1. st. i 2. st. posl. Kr. To je jedini dosad poznat (pronađen, zamijećen) kalup za dna pravokutnih boca, i to onih rijetkih, s figuralnim prikazima, prikazima gladijatora.

Prikazi staklarskih radionica u kojima se puhalo staklo sačuvali su se na tri lucerne iz 3. četvrtine 1. st. posl. Kr., koje su suvremene širenju tehnike puhanja iz ferrarskog područja (Prati di Monestirolo, Italija), iz Asserije (Dalmacija) (sl. 8), te onoj iz Školarice (Slovenija: Regio X).⁴⁹ Prikazane su staklarske peći s horizontalnim zatvorenim odjeljkom za zagrijavanje, te staklari koji, čini se, pušu kroz keramičke cijevi koje su lako mogli sami napraviti, čime bi se moglo objasniti brzo širenje tehnike puhanja

stakla. Na lucerni iz Asserije urezana su imena dvojice puhača stakla, oslobođenih robova: **[Tre]llus i Athenio**, njegov pomoćnik, čije ime sugerira atensko podrijetlo, bilo njegovo, bilo njegova pretka.⁵⁰ Svjetiljka je (sjeverno)italskog podrijetla, proizvedena u istom kalupu kao i ona iz ferrarskog područja.

Nešto možda možemo otkriti i iz natpisa⁵¹ na dnima balzamarija i kvadratičnih recipijenata na području rimske Dalmacije iz razdoblja od 2. pol. 1. st. do 3. st. posl. Kr. Osobna imena na dnima recipijenata su imena proizvođača recipijenta, ili/i njegova sadržaja, ili vlasnika radionice. Na dnima balzamarija u Dalmaciji (Argyrunum), prema Fadiću, iščitavamo imena proizvođača sadržaja: RVFINI - od **Rufinius** (sl. 9); AVOLUMNIANVARI - od **A(ntonius) Volumnius Ianuarius** (sl. 10).⁵² Spomenimo ovdje kraticu QDE/LPF s dna jednoga zadarskog balzamarija (sl. 11) od koje se tri slova imena u prvom retku možda mogu razriješiti natpisom s dna jedne kvadratične boce iz Almesea (Torino): Q. DANI EVHELPISTI.⁵³ Neki drže da su imena u nominativu oznake proizvođača, a imena u genitivu vjerojatno oznake vlasnika radionice.⁵⁴ Vođeni time navedimo da su na dnima dalmatinskih kvadratičnih recipijenata neka imena u nominativu, odnosno i u nominativu: BLASIV[S], od **L. Aemilius Blasius**, na dnu zadarskog primjerka, jedini je poznati primjer u nominativu (sl. 12.4), ostala tri dalmatinska su u genitivu: BLASII - L. AEMILI iz Argyrunuma (sl. 12.1); AEMILI / BLASI iz Asserije (sl. 12.2); te LA / EM / IBL / ASI iz Volcere (sl. 12.3).⁵⁵ SALVIVS GRATVS,⁵⁶ od **C. Salvius Gratus**, - ime na dnu drugoga, također zatonskog primjerka je u genitivu C. SALVI GRATI, što možda ukazuje i na ime majstora, vlasnika radionice (sl. 12.5-6). **Cn. Pompeius Cassianus** ime je potvrđeno na staklenim dnima samo u genitivu; dva su dna iz sjeverne Italije, jedno je iz Zadra - POMPEI (sl. 12.7).⁵⁷ Prema jednim najvjerojatnije je riječ o proizvođačima recipijenta, jer je vjerojatnije da su ime proizvođača sadržaja i drugi podatci o sadržaju bili upisani na naljepnicama na bocama kakve su primjerice *pittacia*, što ih opisuje Petronije.⁵⁸ Prema drugima, pečati se odnose na proizvođače sadržaja.⁵⁹ Spomenimo i ovdje važan nalaz zapakiranoga staklenog posuđa u dućanu u Herculaneumu, u kojemu je i prazna staklena boca s imenom P. GESSI AMPLIATI na dnu. To što je boca za prodaju zapakirana

⁴⁸ Arnold 1989, str. 44, 45, br. 89.

⁴⁹ Arheološki muzej u Splitu: inv. br. Fc 1094: Abramić 1959; Baldoni 1987; Stern, Schlick-Nolte 1994, str. 25, 82, sl. 54; Stern 1999, str. 446, 455, 457, sl. 7, bilj. 69; Buljević 2002, str. 388, sl. 1; Fadić 2001, str. 470-472, 474, 492, sl. 15; Fadić 2002, str. 398, 400, sl. 4; Lazar 2003, str. 211, sl. 56; Lazar 2004, sl. 15, str. 28, kat. br. 25.

⁵⁰ Prema Fadiću upisano je ime jednog staklara u dvočlanoj imenskoj formuli pri čemu ime Athenio upućuje na njegovo orijentalno podrijetlo, a dvočlana imenska formula na status oslobođenika.

⁵¹ Fadić 2001, str. 469-470, 490-491; Fadić 2002, str. 398; Fadić 1997, str. 76.

⁵² Fadić 2001, str. 421-426, sl. 9, 3 i 4; Fadić 1997, 81, kat. br. 42.

⁵³ Taborelli 1998, T. II, 2 i 3; Fadić 2001, str. 421, sl. 9, 1.

⁵⁴ Lehrer Jacobson 1992, p. 42, bilj. 21; Rottloff 1999, str. 47, bilj. 14; nešto drugačije vidi kod: Stern 1999, str. 469.

⁵⁵ Fadić 2001, str. 429-432, sl. 10, 1-4; Fadić 1997, 87, kat. br. 125; ovdje ne možemo ne primijetiti da analogni primjerci iz Italije uvijek glase L. Aemilius Blastus, a ne Blasius.

⁵⁶ Fadić 2001, str. 432-434, sl. 10, 5 i 6; Fadić 1997, str. 87.

⁵⁷ Fadić 2001, str. 426-429, sl. 10, 7; Fadić 1997, str. 87, kat. br. 128.

⁵⁸ Masseroli 1998, str. 44, bilj. 47; Roffia 1993, str. 149, bilj. 5; De Tommaso 1990, str. 25, bilj. 36.

⁵⁹ Taborelli 1983, str. 25, 57-58, 65-68; Taborelli 1985, str. 198, 199; Taborelli 1996.



Slika 9.



Slika 10.



Slika 11.

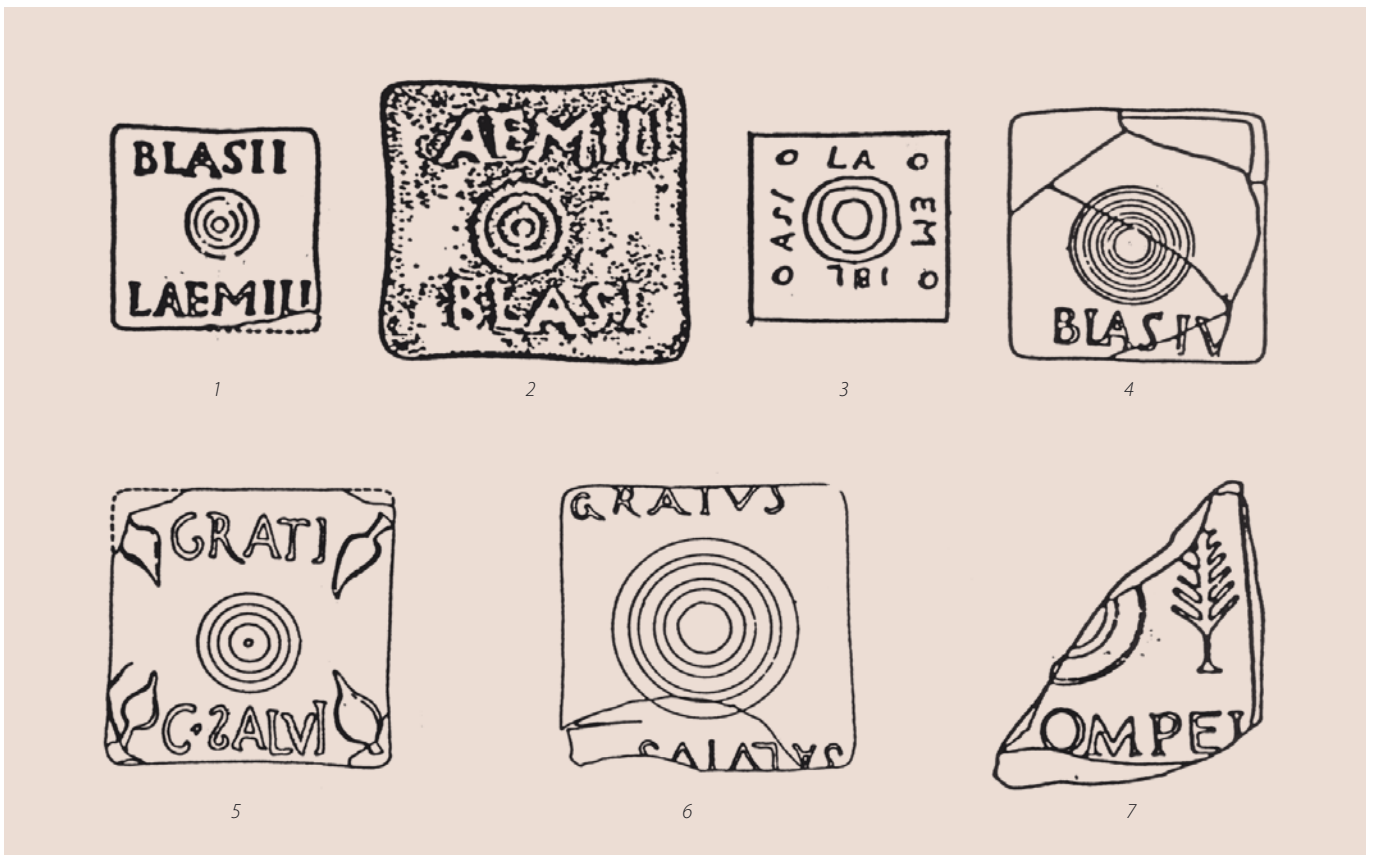

Slika 12.

prazna, upućuje na činjenicu da se ime kojem nije dodano *fecit* (kao kod spomenute *Sentiae Secunde*), ipak odnosi na radionicu stakla, a ne sadržaja.⁶⁰ Ako je točna pretpostavka o imenu u nominativu kao oznaci proizvođača stakla i o imenu u genitivu kao oznaci vlasnika radionice, ostaje nerazjašnjeno zašto su neka imena jednom napisana u nominativu, a drugi put u genitivu. Moguće je da je proizvođač recipijenta katkad proizvodio i sadržaj (česta napomena)⁶¹ ili je čak bio i vlasnik radionice, ili je u jednom

trenutku svoje karijere postao vlasnikom radionice. Možda bi precizno datiranje posuda potpisanog inačicama istog imena moglo pomoći barem djelomičnom razrješavanju navedenih hipoteza i dvojbi. Ako je riječ o staklarima, njihovi su proizvodi u Dalmaciju importirani iz sjeverne Italije, s time da je iznesena pretpostavka o Blasijevoj i Pompejevoj dalmatinskoj podružnici.⁶²

⁶⁰ Stern 1999, str. 468, bilj. 151, p. 471.

⁶¹ Masseroli 1998, str. 44, bilj. 46.

⁶² Fadić 2001, str. 429, 432; Fadić 2002, str. 398.

Popis kratica

AIHV - Association internationale pour l'histoire du verre

BAR - British Archaeological Reports

Bull. Dalm. - Bullettino di archeologia e storia Dalmata

Catal. d. Mostra archaeol. 1911 - *Catalogo della Mostra archaeologica nelle Terme di Diocleziano*, Bergamo 1911.

CIL - Corpus Inscriptionum Latinarum

NH - Naturalis Historia

VAHD - Vjesnik za arheologiju i historiju dalmatinsku

Literatura

Abramić 1959

M. Abramić, *Eine Römische Lampe mit Darstellung des Glasblasens*, Bonner Jahrbücher 159, 1959, 149-151

Arnold 1989

J. Arnold, *Glass Bottles*, u: J. Britnell, *Caerws Vicus, Powys. Excavations at the Old Primary School 1985-56*, BAR Brit. Ser. 205, Oxford 1989, 44

Auth 1975

H.S. Auth, *Roman Glass*, u: C.W. Clairmont, *Excavations at Salona, Yugoslavia (1969-1972)*, Park Ridge, New Jersey 1975, 145-175

Auth 1976

H.S. Auth, *Ancient Glass at the Newark Museum*, Newark, New Jersey 1976

Babelon 1896

E. Babelon, *Gemmae*, u: C. Daremberg, E. Saglio, *Dictionnaire des antiquités grecques et romaines* II/2, Paris 1896, 1460-1488

Baldoni 1987

D. Baldoni, *Una lucerna romana con raffigurazione di officina vetraria: alcune considerazioni sulla lavorazione del vetro soffiato nell'antichità*, Journal of Glass Studies 29, Corning, New York 1987, 22-29

Bartman 1999

E. Bartman, *Portraits of Livia*, Cambridge 1999

Bernoulli 1886

J.J. Bernoulli, *Die Bildnisse der Römischen Kaiser*, II-1, Berlin-Stuttgart 1886

Biaggio Simona 1991

S. Biaggio Simona, *I vetri romani provenienti dalle terre dell' attuale Cantone Ticino*, Locarno 1991

Billedtavler 1907

Ny Carlsberg Glyptotek, Billedtavler til kataloget over antike kunstvaerker, Kjøbenhavn 1907

Breglia 1959

L. Breglia, *Cammeo*, Enciclopedia dell'arte antica classica e orientale II, Roma 1959, 288-295

Brill 1975

R.H. Brill, *Chemical Analyses of Some Glass From Salona*, u: C.W. Clairmont, *Excavations at Salona, Yugoslavia (1969-1972)*, Park Ridge, New Jersey 1975, 176-180

Bull. Dalm. 1884

Bullettino di archeologia e storia Dalmata 7, Split 1884

Buljević 2002

Z. Buljević, *Stakleni balzamarji, Longae Saloniae*, Split 2002, 383-454

Buljević 2003

Z. Buljević, *Stakleni inventar/ Glasinventar*, u: M. Sanader, *TILURIUM I, Istraživanja - Forschungen 1997. - 2001.*, Zagreb 2003, 271 - 356

Buljević 2004a

Z. Buljević, *Staklena kameja s Livijinim portretom*, u: E. Marin i suradnici, *Augusteum Narone. Splitska siesta naronskih careva*, Split 2004, 54-55

Buljević 2004b

Z. Buljević, *Stakleni inventar*, u: E. Marin i suradnici, *Augusteum Narone. Splitska siesta naronskih careva*, Split 2004, 56-59

- Buljević 2004c
Z. Buljević, *A Glass Cameo with a Portrait of Livia*, u: E. Marin, *The Rise and Fall of an Imperial Shrine. Roman Sculpture from the Augusteum at Narona*, Split 2004, 181-185
- Buljević 2004d
Z. Buljević, *The Glass*, u: E. Marin, *The Rise and Fall of an Imperial Shrine. Roman Sculpture from the Augusteum at Narona*, Split 2004, 186-209
- Buljević 2004e
Z. Buljević, *Camafeu de vidre amb retrat de Livia. Camafeu de vidrio con retrato de Livia*, u: E. Marin, *Divo Augusto. La descoberta d'un temple romà a Croàcia. El descubrimiento de un templo romano en Croacia*, Split 2004, 181-185, 375-378
- Buljević 2004f
Z. Buljević, *El vidrio. El vidrio*, u: E. Marin, *Divo Augusto. La descuberta d'un temple romà a Croàcia. El descubrimiento de un templo romano en Croacia*, Split 2004, 186-209, 378-390
- Buljević 2004g
Z. Buljević, *Il cameo vitreo con il ritratto di Livia*, u: E. Marin et al., *L'Augusteum di Narona. Roma al di là dell'Adriatico*, Split 2004, 54-55
- Buljević 2004h
Z. Buljević, *I materiali in vetro*, u: E. Marin et al., *L'Augusteum di Narona. Roma al di là dell'Adriatico*, Split 2004, 56-59
- Buljević 2004i
Z. Buljević, *Staklena kameja s Livijinim portretom*, VAHD 97, Split 2005, 151-160
- Buljević 2004j
Z. Buljević, *Stakleni inventar iz Augusteuma Narone*, VAHD 97, Split 2005, 109-149
- Buljević 2005
Z. Buljević, *Salonitanski kalup s prikazom gladijatora*, *Opuscula archaeologica* 28, Zagreb 2005, 189-198
- Cabrol, Leclercq 1950
F. Cabrol, H. Leclercq, *Vitrier*, *Dictionnaire d'archéologie chrétienne et de liturgie* XV, 2, Pariz 1950, 3133
- Calvi 1965
M.C. Calvi, *La coppa vitrea di Aristeeas nella collezione Strada*, *Journal of Glass Studies* 7, Corning, New York 1965, 9-16
- Calvi 1968
M.C. Calvi, *I vetri romani del Museo di Aquileia*, Aquileia 1968
- Cambi 1976
N. Cambi, *Neki kasnoantički predmeti od stakla s figuranim prikazima u Arheološkom muzeju u Splitu*, *Antičko steklo v Jugoslaviji, Materijali* XI, Ljubljana 1976, *Separatum: Arheološki vestnik* 25 (1974), 19-210, 139-157
- Cambi 1979
N. Cambi, *Kalup za izlivanje natpisa*, *Antički teatar na tlu Jugoslavije*, Novi Sad 1979, kat. br. 557, 267-268
- Cambi 2000
N. Cambi, *Imago animi. Antički portret u Hrvatskoj*, Split 2000
- Catal. d. Mostra archaeol. 1911
Catalogo della Mostra archaeologica nelle Terme di Diocleziano, Bergamo 1911
- CIL III
Corpus Inscriptionum Latinarum, III, Supl.
- Clairmont, Gonzenbach 1975
C.W. Clairmont, V. Von Gonzenbach, *The Excavations. The Workshop Area*, u: C.W. Clairmont, *Excavations at Salona, Yugoslavia (1969-1972)*, Park Ridge, New Jersey 1975, 56-63
- Conton 1906
L. Conton, *I più insigni monumenti di Ennione recentemente scoperti nell'agro Adriese*, *L'Ateneo Veneto* XXIX, II, 1, Venezia 1906, 1-25
- D'Ambrosio 1997
A. D'Ambrosio, *Pompei*, u: D'Ambrosio A., De Carolis E. (ed.), *I monili dall'area vesuviana*, Roma 1997, 21-25
- De Tommaso 1990
G. De Tommaso, *Ampullae vitreae. Contenitori in vetro di unguenti e sostanze aromatiche dell'Italia romana (I sec. a.C.-III sec. d.C.)*, *Archaeologica* 94, Roma 1990
- Dyggve 1933
E. Dyggve, *L'Amphithéâtre*, *Recherches à Salone II*, Copenhagen 1933, 33-150
- Egger 1926
R. Egger, *Der altchristliche Friedhof Manastirine*, *Nach dem Materiale Fr. Bulić*, *Forschungen in Salona II*, Wien 1926
- Eichler, Kris 1927
F. Eichler, E. Kris, *Die Kameen im Kunsthistorischen Museum*, *Publikationen aus den Kunsthistorischen Sammlungen in Wien II*, Wien 1927
- Fabbrini 1961
L. Fabbrini, *Livia Drussila*, *Enciclopedia dell'arte antica classica e orientale IV*, Roma 1961, 663-667
- Fadić 1997
I. Fadić, *Il vetro*, *Trasparenze imperiali. Vetri romani dalla Croazia*, Milano 1997, 73-238
- Fadić 2001
I. Fadić, *Antičko staklo u Liburniji*, Zadar 2001, neobjavljena disertacija
- Fadić 2002
I. Fadić, *Antičke staklarske radionice u Liburniji*, *Akademija nauka i umjetnosti Bosne i Hercegovine*, Godišnjak, knjiga XXXII, Centar za balkanološka ispitivanja, knjiga 30, Sarajevo - Frankfurt am Main - Berlin - Heidelberg 2002, 385-405
- Freestone, Gudenrath, Painter, Whitehouse 1990
J.C. Freestone, W. Gudenrath, K. Painter, D. Whitehouse, *Recent Resarch on the Portland Vase*, *Journal of Glass Studies* 32, Corning, New York 1990, 85-136
- Furtwängler 1896
A. Furtwängler, *Beschreibung der Geschnittenen Steine im Antiquarium*, Berlin 1896
- Gasparetto 1973
A. Gasparetto, *Un frammento di coppetta romana circense del Museo di Murano*, *Bollettino dei Musei Civici Veneziani* N. 3/4, Venezia 1973, 23-38
- Goethert-Polaschek 1977
K. Goethert-Polaschek, *Katalog der römischen Gläser des Rheinischen Landesmuseums Trier*, Mainz am Rhein 1977

- Goldstein 1982
S.M. Goldstein, *Roman Cameo Glass*, u: S.M. Goldstein, L.S. Rakow, J.K. Rakow, *Cameo Glass. Maserpieces from 2000 Years of Glassmaking*, The Corning Museum of Glass, Corning, New York 1982, 8-29
- Grose 1974
D.F. Grose, *Roman Glass of the First Century AD. A Dated Deposit of Glassware from Cosa, Italy*, Annales du 6^e Congrès de l'Association Internationale pour l'Histoire du Verre, Liège 1974, 31-52
- Harden 1935
D.B. Harden, *Romano-Syrian Glasses with Mold-blown Inscriptions*, Journal of Roman Studies 25, 1935, 163-186
- Hirschfeld, Schneider 1885
O. Hirschfeld und Schneider, *Bericht über eine Reise Dalmatien*, Archaeologisch-epigraphische Mittheilungen 9, Wien 1885, 1-84
- Isings 1957
C. Isings, *Roman Glass from Dated Finds*, Groningen/Djakarta 1957
- Kisa 1908
A. Kisa, *Das Glas im Altertume*, Leipzig 1908
- Larese 2004
A. Larese, *Vetri antichi del Veneto*, Corpus delle collezioni archeologiche del vetro nel Veneto 8, Venezia 2004
- Lazar 2003
I. Lazar, *Rimsko steklo Slovenije. The Roman Glass of Slovenia*, Ljubljana 2003
- Lazar 2004
I. Lazar, *Odsevi davnine. Antično steklo v Sloveniji; Spiegelungen der Vorzeit. Antikes Glas in Slowenien*, u: Rimljani. Steklo, glina, kamen; Die Römer. Glas, Ton, Stein, Celje - Ptuj - Maribor 2004, 18-81
- Lehrer Jacobson 1992
G. Lehrer Jacobson, *Greek Names on Prismatic Jugs*, Journal of Glass Studies 34, Corning, New York 1992, 35-43
- Marin 2001
E. Marin, *The temple of the imperial cult (Augusteum) at Narona and its statues: interim report*, Journal of Roman Archaeology 14, 2001, 81-112
- Masseroli 1998
S. Masseroli, *Analisi di una forma vitrea: la bottiglia Isings 50 nella Cisalpina Romana*, Il vetro dell'antichità all'età contemporanea: aspetti tecnologici, funzionali e commerciali. Atti 2^e giornate nazionali di studio. AIHV - Comitato nazionale italiano 14-15 Dicembre 1996 Milano, Milano 1998, 41-49
- McClellan 1983
M.C. McClellan, *Recent Finds from Greece of First-century A.D. Mold-blown Glass*, Journal of Glass Studies 25, Corning, New York 1983, 71-78
- Noll 1949
R. Noll, *Kunst der Römerzeit in Österreich*, Salzburg 1949
- Poulsen 1951
F. Poulsen, *Catalogue of Ancient Sculpture in the Ny Carlsberg Glyptotek*, Copenhagen 1951
- Poulsen 1962
V. Poulsen, *Les portraits romains I*, Copenhagen 1962
- Price 1974
J. Price, *Some Roman Glass from Spain*, Annales du 6^e Congrès de l'Association Internationale pour l'Histoire du Verre, Liège 1974, 65-84
- Roberti, Tamassia 1964
M.M. Roberti, A.M. Tamassia, *Catalogo della mostra dei vetri romani in Lombardia*, Milano 1964
- Roffia 1993
E. Roffia, *I vetri antichi delle civiche raccolte archeologiche di Milano*, Milano 1993
- Rottloff 1999
A. Rottloff, *Römische Vierkantrüge*, u: Michael J. Klein (ed.), *Römische Glaskunst und Wandmalerei*, Mainz am Rhein 1999, 41-49
- Ruprechtsberger 1982
E.M. Ruprechtsberger, *Römerzeit in Linz - Bilddokumentation*, Linz 1982
- Sanader 2001
M. Sanader, *...et circenses u Solinu*, Arheološki radovi i rasprave 13, Zagreb 2001, 17-31
- Stern, Schlick-Nolte 1994
E.M. Stern, B. Schlick-Nolte, *Early Glass of the Ancient World. 1600 B.C.-A.D. 50*, Ernesto Wolf Collection, Stuttgart 1994
- Stern 1995
E.M. Stern, *Roman Mold-blown Glass. The First Through Sixth Centuries*, Rim 1995
- Stern 1999
E.M. Stern, *Roman Glassblowing in a Cultural Context*, American Journal of Archaeology, 103/3, Boston 1999, 441-484
- Stern 2000
E.M. Stern, *Three notes on Early Roman Mold-Blown Glass*, Journal of Glass Studies 42, Corning, New York 2000, 165-167
- Šašel 1986
A. i J. Šašel, *Inscriptiones latinae quae in Iugoslavia inter annos MCMIII et MCMXL repertae et editae sunt*, Situla 25, Ljubljana 1986
- Taborelli 1983
L. Taborelli, *Nuovi esemplari di bolli già noti su contenitori vitrei dall'area centro-italica (Regg, IV-V-VI)*, PICVS studi e ricerche sulle marche nell'antichità III, 23-69
- Taborelli 1985
L. Taborelli, *A proposito della genesi del bollo sui contenitori vitrei. (Note sul commercio delle sostanze medicinali e aromatiche tra l'età ellenistica e quella imperiale)*, Athenaeum 63, fasc. I-II, Como 1985, 198-217
- Taborelli 1996
L. Taborelli, *Contenitori di vetro con bollo: un caso esemplare della loro problematica*, Rivista archeologica dell'antica provincia e diocesi di Como, fascicolo n. 177, Como 1996, 71-87
- Taborelli 1998
L. Taborelli, *Riflessioni sul caso di un bollo vitreo con tria nomina forse ridotti a sigla*, Athenaeum, fasc. I, Como 1998, 286-291
- The Constable-Maxwell Collection 1979
The Constable-Maxwell Collection of Ancient Glass, Sotheby Parke Bernet 1979

Vidrih Perko 2003

V. Vidrih Perko, "*Sia ricordato il compratore!*", *Aquileia nostra* LXXIV, Aquileia 2003, 478-494

Vollenweider 1966

M.-L. Vollenweider, *Die Steinschneidekunst und ihre Künstler in spätrepublikanischer und augusteischer Zeit*, Baden - Baden 1966

Vollenweider 1972-74

M.-L. Vollenweider, *Die Porträtgemmen der römischen Republik* 2 vol, Mayence, 1972-74

Vollenweider 1979

M.-L. Vollenweider, *Musée d'art et d'histoire de Genève, Catalogue raisonné des sceaux, cylindres, intailles et camées II*, Mainz am Rhein 1979

Vollenweider 1994

M.-L. Vollenweider, *Cammeo*, *Enciclopedia dell'arte antica classica e orientale I*, Secondo supplemento, Roma 1994, 831-833

Zazoff 1983

P. Zazoff, *Die antiken Gemmen*, München 1983

Walters 1926

H.B. Walters, *Catalogue of the Engraved Gems and Cameos Greek, Etruscan and Roman, in the British Museum*, London 1926

Whitehouse 1997

D. Whitehouse, *Roman Glass in the Corning Museum of Glass* 1, Corning, New York 1997

Summary

Traces of Glassmakers in Roman Province of Dalmatia

Key words: Dalmatia, Roman Glass, Glassmakers

In the last decade in Dalmatia the fragments of three cups attributed to the famous 1st century glassblowers Ennion and Aristreas were found. Dalmatian Ennion's cups come from the military camp in Tilurium (Gardun near Trilj) and from the Augusteum in Naronia (Vid). The Naronitan vessel is the fourth or fifth such vessel found on the route to Tremithus in Cyprus - Naronia - Cavárzere near Adria - Romula - possibly Tarragona. Similar fragments are known from Mogador in Morocco as well as aforementioned fragment from Gardun in Croatia, which is too small to be attributed to some of Ennion's cups with one or two handles.

Aristreas, Ennion's follower, as a Cypriote signed the Naronitan cup from Augusteum and the cup in the Constable-Maxwell collection, and without the toponymic mark the cup in olive-green glass in the Strada Collection, Pavia.

The inscriptions on the flat horizontal tongues of two handles of *scyphus* from the Augusteum in Naronia are worn and illegible so we don't know who of Sidonians signed it in the 1st century AD. The Naronitan glass cameo of Livia with the youthful appearance and hairstyle with *nodus* certainly originated in Rome during the period of Tiberius, and is possibly a work of one of Dioskourides' sons: Eutyches, Hyllos or Herophilos.

Only Salona in Dalmatia is proved to have been a glassworks centre not only by the remains of a glass furnace, but with certain epigraphic evidence - a sarcophagus fragment with the inscription of glassmaker Paschasius or Pascasius, and a marble mould for glass bottles with the inscription of glassmaker Miscenius Ampliatus.

Depictions of closed glass furnaces, and glassblowing scenes are preserved on three clay lamps from the 3rd quarter of 1st century AD, consistent with the spread of glassblowing technique, one from Prati di Monestirolo (Ferrara region, Italy), the one from Školarice (Slovenia: Regio X) and another from Asseria (Dalmatia). On the lamp from Asseria the names of two depicted glassblowers, freedmen are inscribed: [Tre]llus and Athenio, his assistant whose name suggests Athenian origin, his or his ancestor's.

There is a possibility that the personal names on the bottoms of glass unguentaria and bottles are the names of glassmakers, so we relate the following names Rufinius, A(ntonius) Volumnius Ianuarius, Q. Dani Euhelpisti, L. Aemilius Blasius, C. Salvius Gratus, Cn. Pompeius Cassianus to Argyruntum (Starigrad), Iader (Zadar), Asseria (Podgrađe near Benkovac), Volcera (Bakar) and Zaton. If they were glassmakers, their bottles were imported in Dalmatia from north Italy; note that there is a hypothesis about Blasius' and Pompeius' Dalmatian branch glass shop.