

IVAN ŠARIĆ

Regionalni zavod za zaštitu spomenika kulture u Zagrebu

POKLOPAC »JAPODSKOG« OSUARIJA

UDK 904:726:823(497.13)

Izvorni znanstveni rad

Na temelju nalaza kamenog poklopca u obliku krova na dvije vode s posebno učinjenim utorom za nalijeganje poklopca na tzv. »japodske urne«, razlikuju se poklopci tih spomenika od onih koji su nalijegali na sanduke osuarija u obliku kvadra. Pretpostavlja se istovremena proizvodnja oba tipa poklopca, odnosno sanduka.

Kada sam prije nekoliko godina identificirao prve primjerke tzv. »japodskih urni« u Lici, izgledalo je tada dosta neobično da se ti značajni spomenici naše protoantičke i antičke baštine otkrivaju izvan Pounja.¹ Pokazalo se međutim, da se učestalost »japodskih urni« u Pounju, na temelju koje bi se između ostalog mogle iznijeti i pretpostavke o posebno nastalim spomenicima unutar neke uže japodske društvene zajednice, može smatrati pojavom nastalom na temelju više ili manje sretnih okolnosti po kojima su se ti spomenici u većoj mjeri sačuvali u tom a ne u nekom drugom dijelu japodske teritorije, konkretno na području Like.

Imajući vjerojatno i to u vidu, nedavno je D. Rendić-Miočević predložio nešto slobodniji i po njegovu mišljenju stvarnosti bliži naziv — osuariji s japodskog područja². Novi naziv poklopca »japodskog« osuarija u Lici sve više ukazuje na činjenicu da u tom centralnom klasičnom japodskom području treba s pravom i dalje očekivati takve nalaze.

¹ Činjenica je da se do identifikacije tzv. »japodskih urni« u Lici (vidi moj rad *Japodske urne u Lici*, VAMZ, 3. ser., IX, 1959; usporedi također moj rad *Kamene urne u Lici*, »Lika«, znans. skup, Otočac, Split 1975) ta vrsta spomenika našla isključivo na području Pounja, na lokalitetima uz ri-

jeku Unu u okolici Bihaća (vidi kartu lokaliteta u radu, B. Raunig, *Japodski kameni sepulkralni i sakralni spomenici*, »Lika«, sp. mj., 46. str,

² Usp. D. Rendić-Miočević, *O nekim zanemarenim komponentama kod »japodskih urni«*, VAMZ, 3. ser., XV, Zgb 1982, str. 2.

U okviru kulturno-povijesnog i umjetničkog značenja naše antičke baštine posebnost se »japodskih« osuarija ogleda u njihovim značajnim arhitektonskim i simbolično-dekorativnim elementima, što su se ustrajnošću japodske duhovne kulture i umjetnosti održali i ponovno učvrstili unutar rimske sepulkralne umjetnosti, odražavajući na najbolji način njene provincijalne komponente. Neki se elementi njihovog likovno-dekorativnog sadržaja, zbog svojih stilsko-ikonografskih značajki, s dosta uvjerljivosti povezuju s arhaisko-grčkom i alpsko-venetskom umjetnošću kao i s (u novije vrijeme) likovnošću daunijskih stela³. Za razliku od tih likovno-dekorativnih elemenata, posebnog crteža i sadržaja, arhitektonska forma »japodskog« osuarija ne nalazi za sada sličnosti u ranijoj kamenarskoj tradiciji. Mislimo pritom ponajprije na njegov kameni sanduk, odnosno na kamene konzolne istake smještene s prednje strane sanduka koje ga i čine toliko atipičnim. Premda su i one, kako je to na temelju do sada poznatih primjeraka sanduka »japodskog« osuarija ustanovljeno, pretrpjele stanovite promjene i modifikacije⁴, ipak se zahvaljujući njima ustrajno i jasno održava prepoznatljivost obrasca čak i kod onih osuarija koji su u velikoj mjeri bili već na putu da se pretvore u rimsku varijantu tog spomenika. Upravo su ti oblikovni elementi, doduše ponešto preinaceni ali prepoznatljivi, sudeći po izgledu jednog sarkofaga nađenog u Lici, bili preneseni i na taj novi tip sepulkralnog spomenika, pa se time svijest Japoda o vlastitom duhovnom nasljeđu održala i u kasnijim stoljećima Rimskog Carstva⁵.

Unatoč tom posebnom obliku sanduka arhitektonski oblik i izgled »japodskog osuarija time nije iscrpljen. Razmatrajući nedavno neka pitanja glede osuarije s japodskog područja konstatirao je Rendić-Miočević da su se svi osuariji »morali sastojati od sanduka za ostatke spaljenih pokojnika i njihova pokrova, bez obzira kakvu su formu (pokrovi — op. a.) imali...«⁶. U vezi s tim postavlja se opravdano pitanje kakav je oblik poklopca mogao imati sanduk osuarija »japodskog« tipa.

Čitav niz do sada poznatih poklopaca na području Japudije kvadratičnog su tlocrta. Izvedeni su u obliku krova na dvije vode. Svi su nađeni bez pripadajućeg sanduka. Usprkos tome mora se između poklopaca i sanduka nađenih na tom području, kako je to već ranije bilo uočeno, pretpostaviti određena uzajamnost⁷. Na području Like nije do sada nađen ni jedan kameni pokrov koji tipološki ne bi pripadao poklopcima u obliku krova na dvije vode⁸. Ta činjenica, kao uostalom i učestalost tih poklopaca na području Pounja, ima sama po sebi određeno značenje. Razlike među ličkim poklopcima, ma koliko bile formalne u općem izgledu poklopca, jasno su naglašene utorom. Spominjem kao primjer jedan poklopac u

³ Fenomenom kulturno-povijesnog i umjetničkog značenja tzv. »japodskih urni« bavili su se uglavnom domaći autori, razmatrajući unutar tog fenomena i probleme utjecaja i veza s prepoznatljivim i uvjerljivim analogijama šire protoantičke, antičke a i ranije spomeničke baštine. Usporedi D. Sergejevski, *Japodske urne*, G.Z.M. u Sarajevu, N.S. 4 — 5, 1945—1950, str. 72; također radove autora: R. Vasić, *Hronološka podjela japodskih urni*, »Živa antika«, XVII, 1967, D. Rendić-Miočević, sp.dj., str. 7.

⁴ Usp. R. Vasić, sp. dj., str. 230; B. Ravnig, *Japodski kameni sepulkralni i sakralni spomenici*, »Starinar«, N. S., knjiga XXIII, Beograd 1972, str. 45, vidi pod istim naslovom u »Lika«, sp. dj., str. 53—54.

⁵ Usp. N. Cambi, *Antički sarkofazi iz Like*, »Lika«, str. 75, si. 1.

⁶ Usp. Rendić-Miočević, VAMZ, sp. dj., str. 7.

⁷ Usp. Rendić-Miočević, sp. dj., str. 6; također usp: Šarić, »Lika«, sp. dj., str. 60.

⁸ Usp. Šarić, »Lika«, sp. mj., str. 60.

obliku krova na dvije vode, uočen u Vrepcu, čiji okruglo formirani utor za nalijeganje poklopca jasno govori o cilindričnom obliku sanduka⁹.

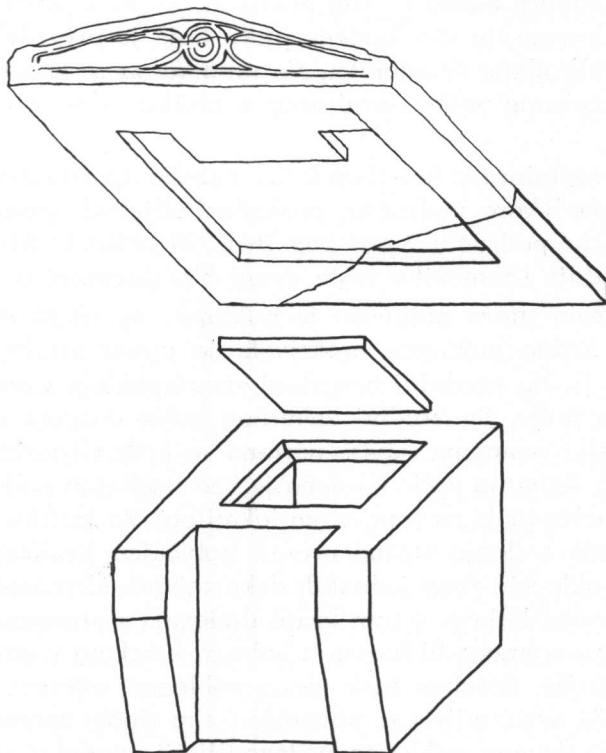

Crtež 1

Novootkriveni kameni poklopac osuarija u Lici ima oblik krova na dvije vode. Kvadratnog je tlocrta. Premda djelomice oštećen sačuvao je s donje strane poseban utor za nalijeganje poklopca koji ga bez sumnje povezuje sa sandukom osuarija »japodskog« tipa¹⁰. Nađen je, na žalost, bez pripadajućeg sanduka u okviru manjih sondažnih istraživanja u Konjskom Brdu nedaleko od Perušića. Otkriven je u sondi iskolčenoj u predjelu zvanom Tisni Klanac a smještenoj pokraj ceste

⁹ Usp. Šarić, »Lika«, sp. mj., str. 62, katalog br. 7/b, slika 15.

¹⁰ To je drugi primjerak poklopca takvog tipa nađenog u Lici. Prvog smo već ranije identificirali na temelju crteža koji donosi Brunšmid (vidi: J. Brunšmid, *Predmeti halštatskog doba iz grobova u Vraniča Glavici u Širokoj Kuli*, VHAD, N.S. sv. V, 1901, str. 71, sl. 33) u »Lika«, sp. dj., str. 59, katalog br. 6/d, sl. 3. Taj se poklopac, na žalost, nije sačuvao. Donosimo dimenzije na-

šeg poklopca: širina 112 cm, dužina 112 cm, širina utora 75,5 cm, duljina utora s vanjske strane 74 cm, širina dijela utora kojim je nalijegao na konzolne istake 16 cm, duljina 11 cm. Duljina utora između konzola 43,5 cm. Visina zabatnog polja u osi sljemena 36 cm, visina na krajevima zabatnog polja 12 cm. Poklopac je izrađen od domaćeg tvrdog kamena vapnenca. Zbog pucanja kamena spomenik je u cijelosti dosta oštećen.

koja vodi od Perušića za Čanak. Zatečen je izvrnut, po svojoj prilici u jednom već sekundarnom položaju, zajedno s drugom poluobrađenom kamenom građom koja je vjerojatno trebala poslužiti podlozi cestovnog naboja. (Tabla 1, sl. 1; Tabla 2, sl. 1). Osim ovog poklopca nađen je tom prilikom još jedan mali ulomak poklopca s ostacima »kosog krova«, te dio kamene ploče koja je pripadala prednjoj strani nekog antičnog sepulkralnog spomenika, Na ulomku su se sačuvali ostaci dekoracije i profilacije natpisnog polja, formiranog u obliku *tabulae ansatae*¹¹. (Tabla 2, sl. 2).

Usprkos tim nesretnim okolnostima koje, izgleda, uporno prate dosadašnje nalaze osuarija na japodskom području, pronađeni dijelovi spomenika i poklopac nesumnjivo pripadaju području Konjskog Brda ili obližnje Široke Kule, odakle su za potrebe izgradnje spomenika ceste mogli biti dovučeni u Tisni Klanac.¹²

Posebnim oblikom utora nalijegao je poklopac na osam rubnih bridova japodskog osuarija. Širina poklopca natkrivala je poput strehe vertikalne plohe sanduka (vidi crtež 1). Na prednjoj pročelnoj strani poklopca urezanom je linijom obrubljeno zabatno polje. Po sredini zabatnog polja urezana je okrugla rozeta. Od rozete prema užim stranama zabata ucrtana su krila elipsoidnog oblika (Tabla 1, sl. 2; vidi crtež 1). Zabatno polje riješeno je kao i zabatno polje jednog kamenog poklopca nađenog nešto prije na tom istom lokalitetu. Za razliku od našeg primjerka, taj poklopac ima s donje strane urezan uobičajen kvadratni utor¹³. Unatoč toj razlici oba se poklopca, zbog jednakih dekorativnih elemenata, mogu pripisati nekoj lokalnoj radionici koja je u tom kraju djelovala s prepoznatljivom proizvodnjom, proizvođači istovremeno ili barem u jednom kratkom vremenskom razdoblju različite tipove osuarija. Poseban utor našeg poklopca, učinjen u obliku sanduka »japodskog« osuarija nesumnjivo ga povezuje s tim tipom spomenika, dok je kvadratno učinjen utor drugog poklopca prilagodljiviji sanduku »čisto« kvadratnog oblika. Premda bi se ta razlika u obliku utora mogla činiti u prvi mah bezsadržajnom jer bi i kvadratni oblik utora mogao dovoljno dobro zatvarati i sanduk osuarija »japodskog« tipa, očito je da upravo forma utora ovdje razlikuje poklopce — dakle i jedan tip sanduka od drugog.

Iako se do sada nađeni poklopci s ličkog područja, kao što je to u većini slučajeva vrijedi i za slične sanduke s ostalog japodskog teritorija, ne mogu pripisati ni jednom do sada poznatom kamenom sanduku nađenom u Lici, ne mijenja se u biti podatak da su »japodski« osuariji bili pokriveni poklopcem u obliku krova na dvije vode s posebno učinjenim utorom za nalijeganje poklopca. Vjerujemo da je japodsko stanovništvo, zbog posebnih razloga prihvatilo upravo obrazac poklopca u obliku krova na dvije vode, koji, po mome mišljenju, leže u postanku »japodskog« osuarija i toku prilagođavanja rimskim sepulkralnim spomenicima. Možda je tip poklopca u obliku krova na dvije vode na odgovarajući način zbližavao dvije slične predodžbe o smislu i izgledu groba i zagrobnog života. Ovim ne

¹¹ Dimenzije: najveća visina 35,5 cm, najveća širina 44 cm. Debljina ploče 9 cm.

¹² Na području Široke Kule pronađeno je više primjeraka kamenih osuarija, vidi

naš rad u »Lika«, sp. dj., str. 66, katalog br. 6, slika 12, 13.

¹³ Usp. Šarić, »Lika«. sp. mj., str. 60, katalog br. 5, sl. 5 i 11.

kanim tvrditi da poklopac, za razliku od ostalih elemenata »japodskog« osuarija, nije pretrpio stanovite preobrazbe; međutim, njih smo ipak skloni u većoj mjeri pripisati njegovim dekorativno-figuralnim elementima a manje obliku u koji se ubraja i posebno učinjen utor. Oblik se, uz posebnu tehniku crteža, najdulje održao; to vrlo slikovito posvjedočuju i oblici sanduka s uraštenim konzolnim istacima. Takav poklopac u obliku krova na dvije vode ne samo da približava stvarnosti simbolični smisao čitavog osuarija kao kuće mrtvih koja oblikom podsjeća na kuću živih, već nam se i s obzirom na podneblje u kojem su ti spomenici *sub divo* stajali takav oblik poklopca čini primjenivijim. Kosina »krova« štitila je bez sumnje prikladnije sanduk i bočne stranice sanduka, ukrašene simboličnim crtežima, nego što bi to činio poklopac u obliku ravne ili oblo svođene ploče.

Tako sagledan poklopac »japodskog« osuarija otvara neka nova pitanja glede nekih već otprije poznatih elemenata prisutnih na »japodskim« osuarijima. Postavlja se pitanje kojoj su svrsi služili utori prostora u koje su se polagali spaljeni ostaci pokojnika¹⁴. Koljenasto izvedeni i smješteni uz gornje rubove otvora, sigurno su nosili neku vrstu pokrova kojim su se ti prostori zatvarali. Uz pretpostavku da je i tu zadaću preuzimao poklopac čitavog sanduka, trebalo bi i sa njegove donje strane očekivati pune istake kojima bi poklopci nalijegali na koljenasto izveden utor. Vjerujem da bi to umnogome otežavalo izradu poklopca osuarija, pogotovo u slučajevima gdje postoji više udubljenja za polaganje ostataka spaljenih pokojnika¹⁵. Mislim da su ti prostori bili pokriveni ravnim kamenim pločama, dimenzijama prilagođenim otvorima i visinama utora (vidi crtež 1). Umetanjem ploča u unutrašnje utore izravnala se ujedno i gornja ploha sanduka na koju je veliki poklopac osuarija nalijegao. Možda su takvu ulogu imale ravne kamene ploče koje se spominju prilikom nalaza nekih primjeraka »japodskih« osuarija¹⁶.

Više primjeraka do sada poznatih osuarija »japodskog« tipa imaju s prednje strane sanduka, utjecajem rimskih sepulkralnih običaja, »ugrađeno« natpisno polje oblika steloidnog titulusa, dakle polja koje se završavalo ucrtanom ili isklesanom trokutastom formom zabata¹⁷.

Zamislimo li izgled osuarija kao cjelinu sanduka i poklopca, tada se prikaz zabata, kod onih primjeraka sanduka koji na takav način imaju riješeno natpisno polje, neizbježno ponavlja. Razmatrajući neke zanemarene komponente kod »japodskih urni« tu je činjenicu već prije uočio Rendić-Miočević, pretpostavljajući tim povodom i druge moguće oblike poklopca osuarija s japodskog područja¹⁸. Ne suzujući prostor i za daljnje objašnjive pretpostavke i druga opravdana mišljenja o izgledu poklopca kamenog osuarija, treba imati u vidu da do sada na području Japudije nisu nađeni poklopci koji bi oblikom i veličinom pružali mogućnost uspostavljanja određenih korelacija s postojećim kamenim sanducima, za razliku od poznatih poklopca u obliku krova na dvije vode koji to nesumnjivo omogućuju. Zatečeni

¹⁴ Usp. Sergejevski, sp. dj., slika 1 i 6; također usp., Šarić, VAMZ, sp. mj., tabla I

¹⁵ Usp. Sergejevski, sp. dj., sl. 1.

¹⁶ Usp. Sergejevski, sp. dj., str. 51. i 57.

¹⁷ Usp. Sergejevski, sp. dj., Tabla VII, sl. 2, Tabla X, Tabla XII, slika 1.; također usp.

Šarić, VAMZ, sp. dj., Tabla IV; I. Čremošnik, *Rimski spomenici iz okoline Bihaća*, GZMS, 1957, tabla I, sl. 1, tabla II, sl. 4.

¹⁸ Usp. Rendić-Miočević, VAMZ, sp. dj., str. 6. 4

oblici poklopca i sanduka također imaju svoju prošlost i etape razvoja koje se za sada, ne mogu definirati. Međutim, »ugrađivanje« steloidnog titulusa u prednju plohu »japodskog« osuarija između dva konzolna istaka predstavlja, u odnosu na razvoj tog tipa spomenika, naknadni i novi element, koji jasno odražava postupnu ali sigurnu afirmaciju rimskih sepulkralnih običaja. Ma koliko da su ti novi elementi bili u prvi mah strani domaćem stanovništvu, prihvaćeni su bez sumnje u procesu određene identifikacije. Kao što je, vjerujemo, isticanje epitafa moglo biti prihvaćeno njegovim poistovjećivanjem sa smislom likovnog prikaza nekad urezanog u takve plohe, tako je i zabatni završetak natpisanog polja u okviru svojevrsnog sinkretizma mogao biti poistovjećen s ulaznim vratima kuće u kojoj boravi pokojnik, kuće koju cjelina »japodskog« osuarija s poklopcem u obliku krova na dvije vode nesumnjivo simbolično odražava (*domus aeterna*). Zbog toga vjerujem da je klesar, klešuci nadgrobnu stelu Kvinta Valerija Valerijana i ucrtavajući dva zabata, jednog iznad drugog, želio također isti simbolični smisao što bolje približiti stvarnosti, imajući pritom u vidu i rješenja koja su mu u tom smislu pružali dostupni kameni osuariji¹⁹.

¹⁹ Usp. I. Čremošnik, sp. dj., str. 168, sl. 9.

OPIS TABLI
DESCRIPTION OF PLATES

Tabla 1

Plate 1

Slika 1 — Donja strana poklopca »japodskog« osuarija s karakterističnim utorom

Figure 1 — The lower surface of the lid of the »Japodic« ossuary with the typical groove

Slika 2 — Detalj zabatnog polja s urezanim ukrasom

Figure 2 — Detail of the gable with cut in decoration

Tabla 2

Plate 2

Slika 1 — Donja strana poklopca »japodskog« osuarija s karakterističnim utorom

Figure 1 — The lower surface of the lid of the »Japodic« ossuary with the typical groove

Slika 2 — Ulomak spomenika s ostacima dekoracije natpisnog polja

Figure 2 — Fragment of a monument with remains of a *tabula ansata*

CRTEŽ U TEKSTU
ILLUSTRATION IN TEXT

Crtež 1

Crtež poklopca i pokušaj rekonstrukcije načina pokrivanja sanduka »japodskog« osuarija

Figure 1

Drawing of the lid and the attempted reconstruction of the manner in which the »Japodic« ossuary was covered

SUMMARY
THE LID OF THE »JAPODIC« OSSUARY

The special features of the »Japodic« ossuaries, as seen within the framework of the cultural, historic and artistic importance of our Classical heritage, are reflected in their architectural, symbolic and decorative elements. They survived owing to the persistence of Japodic spiritual culture and art and they took firmly roots within Roman sepulchral art thus representing their provincial components at their best.

Unlike the figural and decorative elements of such monuments, the specific architectural form of the stone chest has no parallel within the older stone-cutting tradition at this stage. In spite of its unusual shape, the architectural form and pattern of the »Japodic« ossuary is far from being fully researched. It has been maintained (Rendić-Miočević, Šarić) that such particular memorials were covered by roof-shaped lids of which a considerable number have been found on the Japodic territory. The recent discovery of a roof-shaped stone lid with typical grooves on the lower surface to fit the urn affirms this presumption as the grooves of such lids differ from others. The »Japodic« ossuary was therefore provided with a roof-shaped lid and the groove below was executed to fit the upper surface of the typical chest.

Further analysis of the grooves framing the container for the incinerated remnants of the deceased proves that the »Japodic« ossuaries were first sealed with an inner flat stone slab before being covered by the lid.





1



2