

Vesna Župetić

Povijest nastanka i očuvanja Vrata od krča u Turopoljskom lugu

Vesna Župetić
 Grad Velika Gorica
 Upravni odjel za društvene djelatnosti
 HR – 10410 Velika Gorica, Trg kralja Tomislava 34

UDK: 725.94.025.3/4(497.521)Velika Gorica-37)
 Stručni rad / Professional Paper
 Primljen / Received: 15. 11. 2021.

Ključne riječi: Vrata od krča, Krčka vrata¹, Turopoljski lug, Turopolje, Plemenita općina turopoljska, Velika Gorica
Keywords: Vrata od krča (the Timber Gate), Krčka vrata, Turopoljski lug, Turopolje, Noble Municipality of Turopolje, Velika Gorica

Šume su bile važan resurs na kojem se temeljio gospodarski razvoj Turopolja sve do sredine 20. stoljeća. O gospodarenju i korištenju šumskog bogatstva postoje zapisnici od najranijeg vremena. Najstariji zapis o organiziranom krčenju šumskih površina većeg opsega u Turopolju potječe iz druge polovine 18. stoljeća. Nakon završetka krčenja, u znak sjećanja na ovaj iznimni poduhvat Turopoljci su podigli drveni spomenik Vrata od krča u Turopoljskom lugu. Početkom 20. stoljeća izvorna drvena arhitektura spomenika zamijenjena je betonskom. U posljednjih četrdesetak godina gospodarsko korištenje šuma, sječa stabala uz uporabu suvremene tehnologije, specijaliziranih dizalica te transportnih vozila znatno je ugrozila spomenička svojstva ovoga kulturnog dobra. U vremenskom periodu od 1982. do 2020. godine, zbog nepažnje prijevoznika drvene građe, Vrata od krča su srušena četiri puta: 1982., 2001., 2017. i 2019. godine. Tekst donosi pregled svih konzervatorsko-restauratorskih radova koji su poduzimani na spomeniku nakon oštećivanja kao i promjena koje su se posljedično dogodile prilikom obnove te utjecale na izvornost spomeničkih obilježja kulturnog dobra.

UVOD

Spomenik Vrata od krča podigli su turopoljski plemići 1779. godine od drva u spomen na izniman napor uložen u krčenje turopoljskih šuma i stvaranje plodnih površina. Drveni spomenik srušila je velika poplava 1914. godine. Na istom

mjestu izgrađen je 1916. godine novi betonski spomenik. Drvena greda s latinskim natpisom spašena je od poplave i ugrađena na novu betonsku arhitekturu (sl. 1). Spomenik je smješten na šumskom putu u Turopoljskom lugu, regija Turopolje, na katastarskoj čestici br. 2 (zk. ul. 7), k.o. Turopoljski lug. Nalazi se na administrativno-upravnom području jedinice lokalne samouprave Grada Velike Gorice te je dio njezine kulturne baštine. U povijesnim dokumentima sve do 14. stoljeća za ovaj prostor umjesto naziva Turopolje u upotrebi je naziv Zagrebačko polje, a u povelji bana Stjepana iz 1249. i 1255. godine Turopoljski lug spominje se pod nazivom Velika šuma.²

Turopoljski lug smješten je u regiji Turopolje, koju opisujemo kao *nizinsko područje koje se prostire južno od Zagreba, uz desnu obalu rijeke Save u smjeru Siska, gdje postupno prelazi u Pokuplje te dijelom uključuje i pobrđe Vukomeričkih gorica*.³ Granice Turopoljskog luga omeđene su rijekom Odrom, Kanalnom Sava – Odra, željezničkom prugom Zagreb – Sisak te Odranskim poljem. Šumsku cjelinu Turopoljskog luga čine: *Kozjak, Međubunje, Topolovec, Rastine, Prekobunje s predjelom Jalševa greda, Kolniki, Klenovo, Ostrovska greda, Strug i Ostrovske, Jasenje s predjelom Velika globuka i Krč (Turopoljski krč)*.⁴

Za razumijevanje konteksta izgradnje spomenika te njegova kulturno-povijesnog značaja za lokalnu zajednicu pogodnija je prostorno-identitetska definicija Turopolja profesorice Borne Fuerst-Bjeliš koja polazeći od *prirodnih i egzistencijalno-proizvodnih te socio-kulturnih obilježja povezuje nizinski dio i pobrđe Vukomeričkih gorica u jedinstvenu cjelinu*. Prema Bjeliš *egzistencijalno-proizvodna povezanost temelji se na tradicijskom gospodarstvu, od svinjogojstva u Turopoljskom lugu, vinogradarstva i polikulture u pobrđu te polikulture i uzgoju žita u nizinskom dijelu. Socio-kulturnu povezanost pronalazi u*

¹ U lokalnoj zajednici češće je u upotrebi naziv Krčka vrata. Ovaj naziv koristi se i u nekim službenim dokumentima te na internetskim portalima. Primjerice, spomenik je pod nazivom Krčka vrata uveden i u *Registar kulturnih dobara Hrvatske*. Kako bi se izbjegla poveznica s otokom Krkom, u tekstu će se koristiti naziv Vrata od krča.

² DRVODELJIĆ, DAMIR, 1999., 67.

³ KLEMENČIĆ, MLADEN, 2021. (2022.).

⁴ MATKOVIĆ MIKULČIĆ, KATJA, 2010., 25.



1 Vrata od krča – Turopoljski lug (foto: G. Jerabek, 2022.)

“Vrata od krča” or the Timber Gate – Turopoljski lug (photo: G. Jerabek, 2022)

lokalnom govoru⁵, kulturnom krajoliku te upravno-političkoj i crkvenoj organizaciji prostora kroz povijest. Svijest o regionalnom identitetu proizvod je kulturnog nasljeđa, a oblikovanju ove percepcije te njejoj održivosti kroz povijest najznačajnije je pridonijela najstarija upravno-politička organizacija u Turopolju, Plemenita općina turopoljska koja je u kontinuitetu trajala od XIII. stoljeća do 1947. godine.⁶

UPRAVLJANJE I GOSPODARENJE TUROPOLJSKIM LUGOM

Upravljanje i gospodarenje Turopoljskim lugom bilo je u nadležnosti Plemenite općine turopoljske, zajednice turopoljskih plemića organiziranih u četrnaest *sučija* u nizinskom dijelu Turopolja i osam *sučija* u Vrhovlju.⁷ Svaka *sučija* imala na čelu *suca*, a na čelu Plemenite općine turopoljske postavljen je župan – *komeš*. Ova naslijeđena plemenska organizacija temeljila se na relativno demokratskoj upravi – *suci* i župan birali su se na *spravišćima*. Imali su ovlasti uređivati imovinska i gospodarska pitanja u zajednici, o čemu su se vodili zapisnici iz kojih danas možemo rekon-

struirati djelovanje ove dugovječne zajednice kroz povijest.

Najveća gospodarska vrijednost Turopoljaca bile su šume. Šume su se prema vlasništvu dijelile na zajednički posjed cijele Plemenite općine turopoljske, na posjed pojedinih *sučija*, a manji dio šuma bio je u privatnom vlasništvu pojedinih obitelji.⁸ Svinjogojstvo⁹ i trgovina drvom najstarije su gospodarske grane u Turopolju. Posebno se čuvao hrast i njegov plod žir jer je bio važan za ishranu turopoljskih svinja čije je meso bilo cijenjeno i traženo. Budući da je o šumama ovisio prosperitet kako pojedinca tako i cijele zajednice, posvećivana im je posebna pozornost te su imali organizirane čuvare šuma koji su birani na turopoljskim *spravišćima*. *Iz sačuvanih se pisama razbire, da su lugari i vojvode u prvom redu imali čuvati šume, a zatim bditi nad općinskim ribnjacima i dijeliti ribu i ubirati dohodak od žira (žirovninu). Ako su prekršili dužnost svoju, bivali su kažnjeni prema jednom zaključku spravišća starijeg od god. 1606... Najstarije vijesti o lugarima i vojvodama nalazimo u najstarijem zapisniku spravišća od godine 1571.¹⁰*

⁵ Turopoljski dijalekt pripada kajkavskom narječju te je zaštićeno nematerijalno kulturno dobro Republike Hrvatske, od 2017. godine.

⁶ ŽUPETIĆ, VESNA, 2012. (2022.) prema: FUERST-BJELIŠ, BORNA, 2012., 1, 13.

⁷ BRESZTYENSZKY, ŠANDOR, 1889., 4., navodi da plemenita općina ima 24 *sučija*, 16 u „ravnom kotaru“ i 8 u „bregovitom kotaru“ ili „Vrhovju“.

⁸ LASZOWSKI, EMILIJ, 1911., 101.

⁹ Prvi spomen o uzgoju svinja u Turopolju potječe iz 1352. godine. Hrvatsko-ugarski kralj Ljudevit naložio je Kaptolu da istraži krađu svinja u Turopoljskom lugu koju je počinio banski službenik Grgur. Prema: ROBIĆ, ZVONKO, 2002., 75.

¹⁰ LASZOWSKI, EMILIJ, 1911., 56.

Nakon 1874. godine, prema odluci Sabora kraljevine Hrvatske, Slavonije i Dalmacije Plemenita općina gubi sudbene ovlasti, dobiva status zemljišne zajednice, a turopoljski plemići *po osnovi zajedničkog posjeda postaju jedna zadruga prema kompromisu od 1560. godine*.¹¹ Od tada je njezina jedina ovlast upravljanje zajedničkom imovinom koja se sastojala od šume Turopoljski lug i livade Krči.¹² Zakonom iz 1895. godine Plemenita općina je uređena kao zemljišna zajednica.¹³ Upravu šumama zadržala je sve do 1947. godine, kada se zakonom ukida rad i djelovanje Plemenite općine turopoljske, a upravu turopoljskim šumama i Turopoljskim lugom 1954. godine preuzima Šumarija Velika Gorica.

Gospodarenje Turopoljskim lugom planiralo se na *spravišćima* te provodilo odlukama župana. Sječa šume i raspodjela drva bila je organizirana prema pravilima koja su određivala količinu i doba godine kada pojedina obitelj može sjeći stabla za potrebe ogrjeva. Pravilima se kontrolirala i odobravana sječa za gradnju ili popravak kuća i gospodarskih objekata.¹⁴ Briga i promišljanje o gospodarskom korištenju te očuvanju svih turopoljskih šuma vidljiva je u odluci o korištenju turopoljskih šuma koju je potpisao 23. travnja 1776. župan Franjo Đuro Pogledić¹⁵ (župan od 1776. do 1783. godine).¹⁶ Budući da je glavna gospodarska djelatnost bila svinjogojstvo, proizvodnja žira i žiropaša bile su prioritet; stoga su čuvana stabla hrasta, što je dugoročno nepovoljno utjecalo na obnavljanje i pomlađivanje šume. S ciljem poboljšanja i prevencije posljedica ovakvog upravljanja, za Turopoljski lug je izrađena 1875. godine prva šumsko-gospodarska osnova koja se dopunjavala i mijenjala 1878. i 1895. godine, a promjene su u pravilu bile vezane uz utvrđivanje ophodnje hrasta. Godine 1896. osnovan je šumarski odred, koji je s radom započeo tek 1898. godine.¹⁷

Prva poznata velika sječa šume u Turopoljskom lugu započela je 1774. godine, trajala je pet godina, sve do 1779. godine i zapisana je na drvenoj gredi spomenika Vrata od krča. Iskrčeno je 375.085 m² (37,5 hektara) šumske površine.¹⁸

Krajem 19. i početkom 20. stoljeća intenzivirala se sječa i prodaja šume Turopoljskog luga (prvenstveno hrastove građe). Plemenita općina turopoljska prodala je 1880. godine osam tisuća hrastovih stabala, a samo nakon šesnaest godina, 1896. godine, prodaje još 6.684 hrastovih stabala.¹⁹

Gospodarski najznačajnija sječa u Turopoljskom lugu te posljednja takvog obima koja se dogodila pod upravom Plemenite općine turopoljske jest prodaja prava sječe šume na vremenski period od 1895. do 1924. godine kojom je

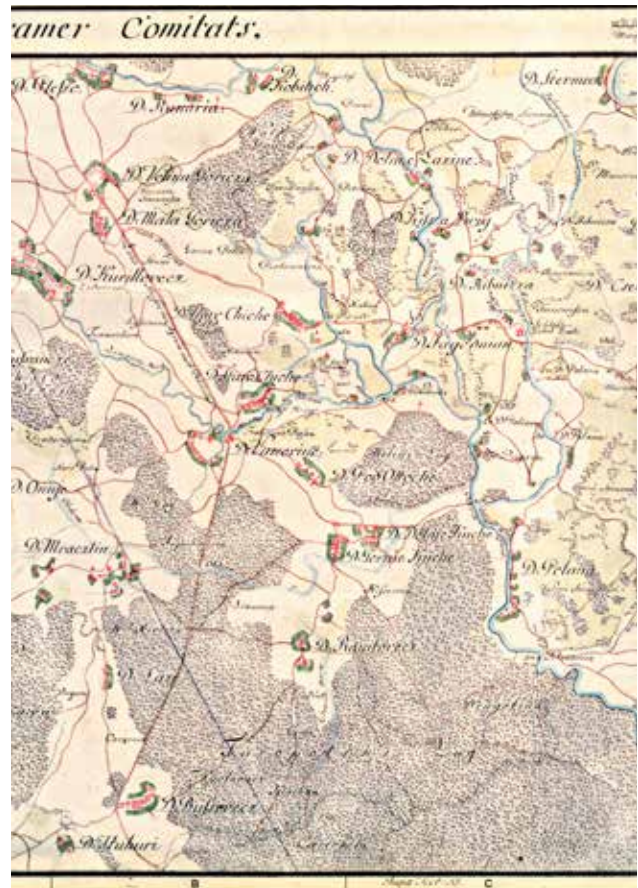

2 Karta Turopolja iz 19. stoljeća. (izvor: VALENTIĆ, MIRKO; HORBEC, IVANA; JUKIĆ, IVANA (ur.), Hrvatska na tajnim zemljovidima 18. i 19. st. Sv. 12: Zagrebačka županija (II), Hrvatski institut za povijest, Zagreb, 2009.

The map of Turopolje of the 19th century (source: Theil des Agramer Comitats. Hrvatska na tajnim zemljovidima 18. i 19. stoljeća. Zagrebačka županija. V. Mirko (ed.). Volume II. 2009)

Plemenita općina ostvarila prihod od 2.400.000 k. Sredstva su utrošena za kulturno-obrazovne potrebe zajednice, uređenje šumskih puteva, izgradnju novih objekata, a dio sredstava podijeljen je i ovlaštenicima.²⁰

Šumska površina Turopoljskog luga 1892. godine je obuhvaćala 6.941 rali (2.809 hektara), 1906. godine 6.275 rali (2.539 hektara)²¹, a danas se šuma prostire na 4.364 hektara (10.784 rali)²². Na rasprostranjenost i veličinu šume Turopoljskog luga kroz povijest su utjecale gospodarske i ekonomske prilike te brojne društvene promjene kao što su porast stanovništva, urbanizacija, izgradnja željezničke pruge te izgradnja Kanala Sava – Odra. Zbog navedenih promjena bile su nužne intervencije kojima su se šumske površine smanjivale, ali su organizirane i akcije pošumljavanja kojima su se ponovo povećavale. Usporedbom povijesnih zemljopisnih karata i zemljovida novijeg doba vidljive su spomenute promjene i varijacije u površinskim obuhvatima (sl. 2, 3).

11 POGLEDIĆ, FRANJO, 1877., 10.

12 Isto, 10.

13 KESTERČANEK, FRAN ŽAVER XAVER, ur., 1906., 467.

14 ROŽIĆ, IVAN, 2020., 100.

15 Isto, 100.

16 LASZOWSKI, EMILIJ, 1911., 42.

17 KESTERČANEK, FRAN ŽAVER XAVER, ur., 1906., 468-469.

18 DUBRAVICA, BRANKO, 1997., 124.

19 Isto, 124-125.

20 KESTERČANEK, FRAN ŽAVER XAVER, ur., 1906., 469.

21 Isto, 1906., 466.

22 Podatak objavio na internetu JOSIP BEUK, dipl. ing. šum., voditelj Šumarije Velika Gorica.

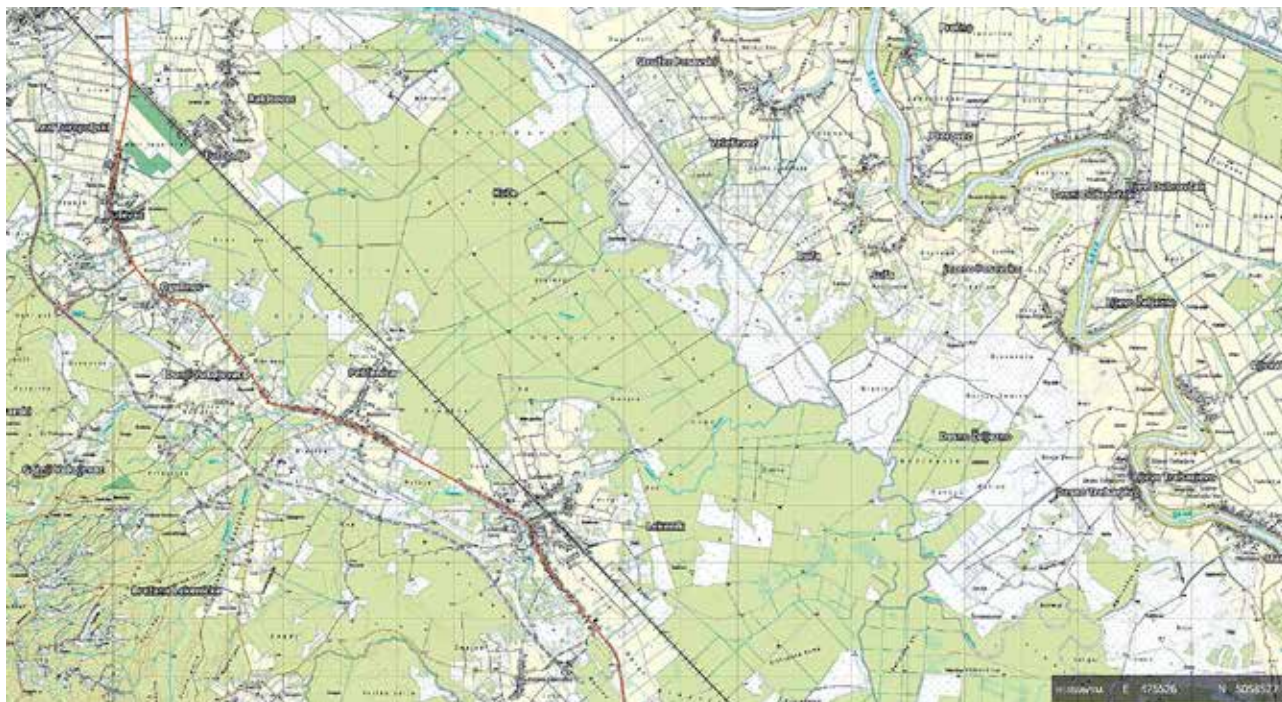

3 Karta Turopolja – današnje stanje, topografska karta 1:25 000 za područje Grada Velike Gorice (TK25 Geoportal DGU_2)

The map of Turopolje – today's state, Topographical map 1:25 000 for the area of the City of Velika Gorica (TK25 Geoportal DGU_2)

POVIJESNI KONTEKST IZGRADNJE SPOMENIKA

Odluku o krčenju dijela šume Turopoljskog luga i stvaranju sjenokoša potrebnih za uzgoj stoke donio je župan Ivan Plepelić²³ koji je dužnost župana obnašao od 1772. do 1775. godine.²⁴ Obvezu sudjelovanja u krčenju šume imale su sve plemićke zadruge, uvedena je radna obveza kojom je za svaku zadrugu određen broj osoba te vrijeme trajanja obveze. Krčenje šume trajalo je u razdoblju od 1774. do 1779. godine, a nova livada Krči podijeljena je na 462 dijela, odnosno dvorna mjesta iz 22 sučije²⁵ kako je navedeno u tablici 1.

U znak sjećanja na ovaj događaj turopoljski plemići su podigli memorijalna drvena vrata koja u pojednostavljenoj formi podsjećaju na povijesne slavoluke. Današnji izgled spomenika, međutim, potječe iz 1916. godine jer je starija drvena arhitektura stradala u velikoj poplavi 1914. te je zamijenjena 1916. godine betonskom. Drvena greda s latinskim natpisom koju je odnijela oluja spašena je i montirana na novi betonski spomenik. Arhitektura spomenika (dimenzije oko v/s 549 cm x 609 cm bez temelja) sastoji se od dvaju betonskih stupaca, horizontalne betonske grede te hrastove drvene grede s latinskim natpisom. Na drvenoj gredi s obje strane utisnut je latinski tekst koji daje informaciju o godini i razlozima podizanja spomenika.

U predgovoru drugom izdanju knjige *Ženidba turopoljskog plemenitaša* Vida Lackovića autor knjige, pučki pisac

Josip Kovačević, objavio je latinski tekst koji je prepisao s grede. Na strani iz smjera Velike Gorice nalazi se tekst: *FLORIDA+NOBILIUM, SUNT,HIC+FOENILLAXCAMPIQUIN QUENIO X SOCIOLABORE X NANUS+SxIxNxX (SISTUNT)*, a s druge strane grede: *1774=COEPTA EXTIRPARI TNADEM X DIVISA X PER X X OMNES = 1779.*²⁶ U spomenutom predgovoru donesen je i prijevod latinskog teksta koji u slobodnoj formi glasi: *Ovdje su rascvjetale livade plemenitih Turopoljaca koje su, tijekom pet godina udruženim radom i zalaganjem, iskrčile marljive ruke, 1774. godine započele su krčiti, napokon 1779. godine razdijeljene su na svu braću, koja ovdje zadobiše jednake dijelove.* (Preveo: dr. Stanko Kos).²⁷

U *Rješenju* Ministarstva kulture iz 2008. godine kojim je utvrđeno da Vrata od krča u Turopoljskom lugu imaju svojstvo kulturnog dobra nalazi se sljedeći prijevod navedenog latinskog natpisa: *...na jednoj strani drvene grede navodi podatak da je 1774.g. započelo krčenje šume koja je podijeljena 1779. godine na 160 jednakih dijelova, a na drugoj je strani navedeno kako su nakon pet godina krčenja šume ovdje cvjetne livade turopoljskih plemića.*²⁸ Prijevod latinskog teksta istog sadržaja nalazi se i u *Rješenju o preventivnoj zaštiti spomenika kulture* iz 1982. godine.²⁹

²³ ROŽIĆ, IVAN, 2020., 99-100.

²⁴ LASZOWSKI, EMILIJ, 1911., 42.

²⁵ Tablica je u cijelosti preuzeta od: DUBRAVICA, BRANKO, 1997., 51.

²⁶ KOVAČEVIĆ, JOSIP, 1987., 11-12 i MODRUŠAN, MARTIN, 183 (2001.), podlistak.

²⁷ Isto.

²⁸ *Rješenje*, Ministarstvo kulture, Uprava za zaštitu kulturne baštine, Klasa: UP-1612-08/08-06/0177, Urbroj: 532-04-01-014-08-2, Zagreb, 14. svibnja 2008.

²⁹ Turopoljski lug – Krči, vrata – rješenje o preventivnoj zaštiti, Regionalni zavod za zaštitu spomenika kulture u Zagrebu, Broj: 03-UP/I-781/1, Zagreb, 25. 10. 1982., Znak BL/VP.

	Ime sučije	Broj parcela	Dimenzija parcela	Ukupna površina
1.	Kuče	47	(52 x 16)	39.104 m ²
2.	Lomnica Donja	43	(73,3 x 11)	34.670 m ²
3.	Dragonožec, Lipnica i Haviđić Selo	42	(72,3 x 12,3)	33.402 m ²
4.	Mraclin-Lazi	40	(62 x 13)	32.240 m ²
5.	Cerovski Vrh-Jerebić	29	(52 x 16)	24.128 m ²
6.	Kurilovec-Kušanec	28	(42,3 x 19)	22.503 m ²
7.	Velika Mlaka	28	(81 x 10)	22.680 m ²
8.	Buševac	23	(69 x 12)	19.044 m ²
9.	Lukavec Gornji	22	(63,4 x 12)	16.737 m ²
10.	Vukomerić-Petravec	21	(43 x 18,3)	16.524 m ²
11.	Dubranec	19	(71 x 11,3)	15.243 m ²
12.	Pleso-Rakarje	19	(58 x 15)	16.530 m ²
13.	Mala Gorica	18	(50 x 16)	14.400 m ²
14.	Hrašće	16	(47,1 x 17,1)	12.886 m ²
15.	Cvetković Brdo	11	(51,4 x 16)	9.046 m ²
16.	Kobilić	10	(30 x 27)	8.100 m ²
17.	Bukovčak	9	(55 x 15)	7.425 m ²
18.	Gustelnica	9	(40 x 20)	7.200 m ²
19.	Rakitovec	8	(40 x 20)	6.400 m ²
20.	Lukavec Donji	7	(39 x 22)	6.006 m ²
21.	Velika Gorica	7	(43 x 19,4)	5.839 m ²
22.	Prvonožina	5	(22 x 3 8)	4.180 m ²
	Komešov kut	1		800 m ²
	Ukupno			375.085 m ²

Tablica 1. Livada Krči podijeljena je u 22 sučije

Table 1. The Timber Meadow is divided into 22 "sučija" (administrative divisions).

Četvrtasti stupci izvedeni su u nekoliko geometrijskih oblika, u donjem dijelu su proširenja u piramidalnom obliku, u sredini u obliku izduženog pravokutnika, a u gornjem dijelu bogato ukrašeni trokutnim poljima utisnutim u beton koja su s čeone i stražnje strane ukrašena šahovnicom s umetnutim plavim stakalcima. Iznad njih se nalazi šest položenih plitkih kvadara nejednakih duljina te kapiteli u koje su utisnuti nepravilni ukrasni oblici, a na koje je položena betonska greda. Betonska greda je na oba kraja polukružno zaobljena. S donje strane ukrašena je kvadratnim kasetiranim poljima utisnutima u beton, a na vrhu grede u osi betonskih stupaca s obje strane nalaze se ukrasne kape. Na ova dva betonska stupca naliježe hrastova greda koja je položena cijelom duljinom ispod armiranobetonske grede koja je štiti od vremenskih nepogoda. Na unutarnje strane

betonskih stupaca pričvršćene su granitne ploče s natpisima koji opisuju događaj kada je i kako izvorni drveni spomenik srušen. Rušenje spomenika povezano je s važnim povijesnim događajem, atentatom na prijestolonasljednika Franza Ferdinanda i početak Prvoga svjetskog rata koji je utjecao na društvene i teritorijalne promjene Europe i svijeta (sl. 4, 5).

Oblikom izvedbe, smještajem u šumski krajolik i funkcijom očuvanja memorije povijesnog događaja važnog za lokalnu zajednicu Vrata od krča su jedinstven spomenik na području sjeverne Hrvatske. Jednostavnost u oblikovanju odražava status graditelja – turopoljskih plemića. Posvećena su ideji zajedništva i ljudskom radu, tj. vrijednostima koje su pridonijele boljitku cijele zajednice. Šumski put kao mjesto izgradnje logičan je, praktičan i ekonomičan odabir, kao i materijal za izgradnju koji se nalazio odmah pri ruci.



4 Granitna ploča s natpisom (foto: G. Jerabek, 2022.)
Granite panel with an inscription, 2022 (photo: G. Jerabek)



5 Granitna ploča s natpisom (foto: G. Jerabek, 2022.)
Granite panel with an inscription, 2022 (photo: G. Jerabek)

Spomenik je prezentacija graditelja, naručitelja, stilskog razdoblja i složenih društveno-kulturoloških okolnosti te ima vrijednost povijesnog dokumenta i svjedoka jednog vremena.³⁰

Upravo zbog posebnosti simbolike i izvedbe Vrata od krča su 2008. godine dobila status zaštićenog kulturnog dobra Republike Hrvatske te su uvedena u *Registar kulturnih dobara* pod brojem Z-3649. Kulturno-povijesna, estetska i arhitektonska vrijednost spomenika u *Rješenju* iz 2008. godine Ministarstva kulture izvodi se iz načina *oblikovanja spomenika koje podsjeća na tradicijski način građenja drveta u Turopolju, u ponovljenim profilacijama i ukrasima drvenog graditeljstva u suvremenom materijalu betonu, detaljima izvedenima u stilu moderne. Vrata od krča su rijedak primjer spomenika posvećenog ljudskom radu, a smještaj na šumskom putu pridonosi njihovoj jedinstvenosti.*³¹

Temeljem čl. 18. st. 2. Zakona o zaštiti i očuvanju kulturnih dobara vlasnik ovog kulturnog dobra je Republika Hrvatska, no budući da Hrvatske šume gospodarski koriste šumsko područje i upravljaju njime, briga o ovom spomeniku u njihovoj je nadležnosti.

U kontekstu značaja za lokalnu zajednicu spomenik je prepoznatljivo identitetsko obilježje Turopolja te mu se kao važnoj sastavnici korpusa kulturnih dobara Grada Velike

Gorice posvećuje posebna pozornost. Premda se spomenik nalazi na zabačenom mjestu, duboko u šumi, niti jedna od gore navedenih nezgoda nije ostala neprimijećena u javnosti. Predstavnici tradicijskih udruga, građani i lokalna javna glasila budno su pratili i komentirali obnove, obraćali se gradskim tijelima i tražili informacije o tijeku restauracije. Lokalna zajednica bila je aktivno uključena u sve obnove, od 1982. do 1983. godine kroz Muzej Turopolja, a u ostale tri obnove kroz Upravni odjel za društvene djelatnosti Grada Velike Gorice. Uloga Upravnog odjela za društvene djelatnosti u obnovama mijenjala se od organizatora i voditelja obnove u razdoblju od 2001. do 2007. godine do koordinacije sudionika te informiranja građana o tijeku obnove u razdoblju od 2017. do 2020. godine.

OBNOVA 1982. – 1983.

Prema dokumentu *Vrata od krča, Turopoljski Lug: Izvještaj o radovima na sanaciji i rekonstrukciji objekta* Restauratorskog zavoda Hrvatske 1982. godine prometno vozilo teško je oštetilo arhitekturu spomenika (sl. 6). Betonska greda duga 7,12 m i teška oko 8000 kg te vršni segmenti s profilacijama popucali su i pali u pokrajnji jarak ispunjen vodom. Lijevi stupac gledano iz smjera Velike Gorice u osi je zaokrenut za 30%, dok je desni stupac srušen do pola, a dijelovi su pali u jarak s vodom na drugoj strani ceste. Priprema i organizacija obnove započela je odmah nakon što je oštećen spomenik 1982. godine, a zbog nepristupačnosti terena sami radovi obnove započeli su tek u rujnu 1983. godine. Prema navedenom *Izvještaju* izvedeni su novi temelji koji su uzdignuti od razine ceste te je visina grede podignuta za oko 45 cm. Intervencija je izvedena u nadi da će se povišenjem

³⁰ DOBRIĆ ŽAJA, SUZANA (2021.).

³¹ *Krčka vrata rijedak su spomenik ljudskom radu, oblikovno evociraju tradicijski način konstruiranja i gradnje drvetom pri čemu je osnovna podjela nosača i tereta, zajedno s izgledom profilacija i ukrasa iz jezika drvodjelstva prevedena u tada suvremeni materijal beton, a istovremeno se u detalju primjećuje stilski rječnik moderne. Smještaj ovog spomenika usred šume i daleko od naselja, specifičnost je bez koje bi se uvelike izgubio njihov smisao i vrijednost.* Rješenje Ministarstva kulture, Uprave za zaštitu kulturne baštine, Konzervatorski odjel u Zagrebu, Klasa: UP-1612-08/08-06/0177; Urbroj: 532-04-01-01/04-08-2 od 14. 5. 2008.

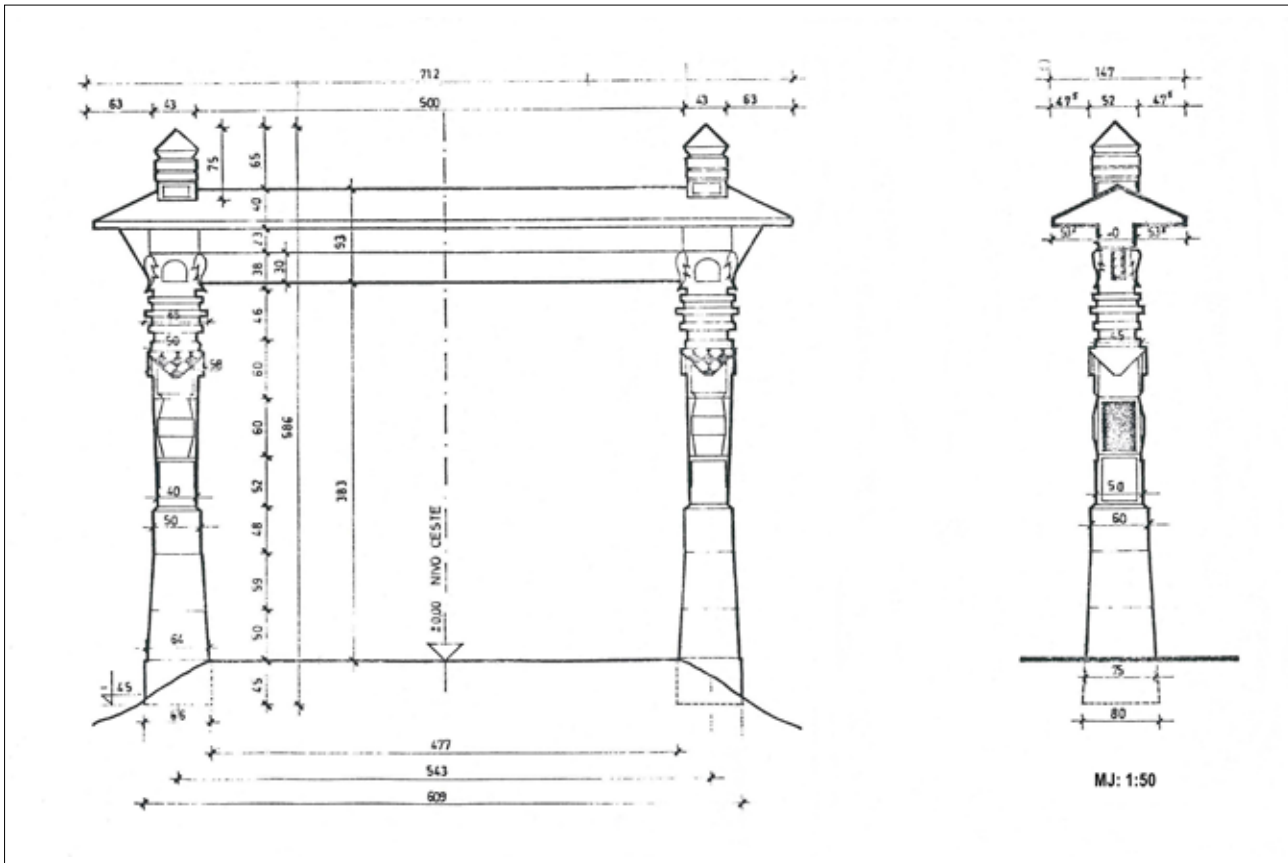

6 Vrata od krča – Turopoljski lug, shematski prikaz stanja prije rušenja 1982. (AKO-ZG)

“Vrata od krča” or the Timber Gate – Turopoljski lug, schematic representation of its condition before collapsing in 1982 (AKO-ZG)

grede omogućiti prolaz kamionima i time zaštititi spomenik od budućih sličnih nezgoda. Betonski dijelovi sanirani su na takav način da je oko zdrave jezgre postavljena armatura te je izvedena nova tzv. košuljica od kulir betona koja je spojena sa zdravom jezgrom. Betonski elementi montirani su pomoću dizalice, spojeni čeličnim trnovima i izliveni poliestrom. Granitne spomen-ploče sanirane su na isti način crnim granitnim zrnom. Drvena greda s natpisom restaurirana je postupkom tašeleranja. Truli i oštećeni dijelovi su zamijenjeni, nakon čega je greda zaštićena sredstvom protiv štetočina i ponovno montirana na spomenik. U okviru restauratorskih radova obnovljen je natpis na pločama i gredi te je cijeli spomenik zaštićen od atmosferilija.³² Godine 1983. Vrata od krča su obnovljena zalaganjem Šumarije Velika Gorica i Muzeja Turopolje, trudom Restauratorskog zavoda Hrvatske i sredstvima osiguravajućeg zavoda „Croatia“³³ (sl. 7).

OBNOVA 2001. – 2007.

Nakon 19 godina, točnije 23. siječnja 2001. godine ponavlja se sudbina Vrata od krča, koja su ponovno srušena

nepažnjom vozača prometnog vozila. Vozač kamiona nije spustio dizalicu montiranu na kamion te je prilikom prolaska kroz memorijalna vrata dizalicom srušio betonsku gredu koja se razlomila u nekoliko dijelova. Sudbina drvene grede s natpisom bila je ista kao i sudbina betonske grede. Teško su oštećeni i gornji dijelovi stupaca na kojima je bila položena greda. Lijevi stupac, gledano iz smjera Velike Gorice, srušen je do polovice svoje visine, a desni je ostao bez vršnog dijela. Segmenti spomenika pali su u obližnje duboke kanale ispunjene vodom. U *Projektu obnove Krčkih vrata u Turopoljskom lugu* tvrtke SAM.N.P.P. d.o.o. iz Zagreba navodi se podatak da je izmjerena visina prolaza 383 cm, a dozvoljena visina za kamione je 420 cm.³⁴ Vjerojatno je tijekom dvadesetak godina poslije prethodne obnove i povišenja spomenika 1983. godine, a zbog održavanja šumskih puteva, ponovno došlo do snižavanja visine prolaza (sl. 8).

Dijelovi drvene grede skupljeni su i odvezeni u Hrvatski restauratorski zavod u Zagrebu na restauraciju. Upravni odjel za društvene djelatnosti zatražio je mišljenje nadležnog Konzervatorskog odjela u Zagrebu o potrebnim intervencijama na oštećenom spomeniku. Zbog nepopravljivih oštećenja, odlučeno je da se betonska greda te slomljeni

³² Izvještaj je sastavio Vladimir Hanzl, dipl. ing. građ., 16. siječnja 1984.

³³ Vrata od Krča, Turopoljski Lug: Izvještaj o radovima na sanaciji i rekonstrukciji objekta, Zapisnik o primopredaji radova na obnovi Vrata od Krča u Turopoljskom Lugu, 13. 1. 1984., 2.

³⁴ Projekt obnove Krčkih vrata, SAM.N.P.P.d.o.o., 2001., str. 10.



7 Vrata od krča, stanje nakon obnove 1983. (foto: HRZ, AKO-ZG, 1984.)

The Timber Gate – condition after restoration in 1983 (source: Croatian Restoration Institute, AKO-ZG, 1984)

dijelovi stupaca (kapitel i kape) izrade novi prema nacrtima, a oštećeni dijelovi stupaca obnove, povežu i ponovno montiraju na spomenik. Tvrtka SAM-N.P.P. iz Zagreba izradila je 2001. godine projektnu dokumentaciju za obnovu spomenika prema smjernicama Konzervatorskog odjela u Zagrebu. Projektom je predviđena izrada grede prema arhitektonskoj snimci i postojećim dijelovima. Provedena su dva postupka javne nabave na koje se usprkos interesu nije prijavio niti jedan izvođač. Nepristupačnost i udaljenost spomenika, zahtjevnost izrade grede te projekt koji nije dao dovoljno detaljna rješenja za izvođenje bili su razlozi koje su navodili potencijalni izvođači za odustajanje. Rješenje je stoga pronađeno u gradskoj tvrtki VG Komunalac d.o.o. s kojom je temeljem čl. 6. st. 1. Zakona o javnoj nabavi (NN 117/01) i čl. 5. Uredbe o postupku nabave roba, radova i usluga male vrijednosti (NN 14/02) zaključen ugovor o izvođenju zaštitnih radova na Vratima od krča. Betonske dijelove, arhitravnu gredu, kapitele i kape izradio je podizvođač, tvrtka BETON-RAD d.o.o. u Turopolju prema nacrtima i srušenim dijelovima originala. Stručni nadzor izvodio je Grapro d.o.o. iz Velike Gorice, a tvrtka Arhitektura Leder izradila je *Dopunu projektne dokumentacije za izvođenje radova obnove* 2003. godine. Dopuna je sadržavala detaljni projekt za izradu nove grede i oštećenih dijelova stupaca. Restaurirana drvena greda izložena je u

Muzeju Turopolja, a akademski kipar Mladen Mikulin izradio je repliku koja je montirana na obnovljenu arhitekturu spomenika. Dana 1. listopada 2002. godine predstavnici Konzervatorskog odjela u Zagrebu i Upravnog odjela za društvene djelatnosti Grada Velike Gorice konstatirali su da je replika drvene grede Vrata od krča u Turopoljskom lugu identična izvorniku u materijalu, dimenzijama i natpisu s obje strane, no montaža je odgođena jer još nisu bili izvedeni radovi sanacije arhitekture spomenika.

Radovi sanacije arhitekture spomenika započeli su 12. rujna 2003. godine, a završeni su u cijelosti postavljanjem replike drvene grede 7. studenoga 2003. godine.³⁵ Sanacija spomenika izvedena je prema priloženoj shemi (sl. 9, 10).

U 2007. godini Vuksan Slikarsko-konzervatorska radionica iz Velike Gorice izradila je *Prijedlog restauratorskih radova s troškovnikom* prema kojem je proveden postupak javnog nadmetanja. Za izvođača radova odabrana je Vuksan Slikarsko-konzervatorska radionica. Na obnovljenom korpusu memorijalnih vrata izvedeni su radovi čišćenja, liječenje barijevom hidroksidom, učvršćivanje kamena natapanjem, otvaranje fuga, čišćenje starih rekonstrukcija, restauriranje oštećenih dijelova, rekonstrukcija

³⁵ Preuzeto iz *Zapisnika o preuzimanju radova*, Klasa: 612-13/2003-01/41 od 14. studenog 2003. te *Završnog izvješća nadzornog inženjera Mladena Brckovića*, KLASA: 612-13/2003-01/41, Urbroj: 379-2003-10, 5. 12. 2003.

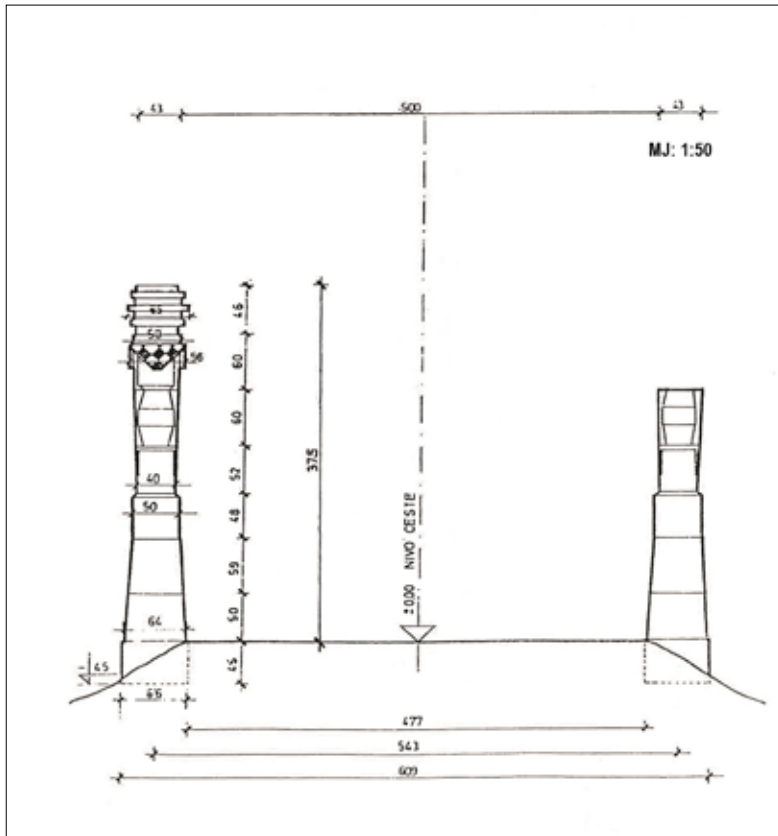

8 Vrata od krča, stanje nakon nezgode 2001. (projekt SAM-N.P.P. d.o.o., AGVG)
 he Timber Gate, condition after the accident in 2001
 (project SAM-N.P.P. d.o.o., AGVG)

i restauracija, izrađene su nove četvrtaste pločice na trokutastim dijelovima stupova, provedeno je čišćenje i restauratorska rekonstrukcija spomen-ploča, usklađivanje boje novih betonskih elemenata sa starima, impregnacija i zaštita cijelog spomenika. Restauratorske radove izveli su akademski kipar, viši konzervator-restaurator Ivan Briski i konzervator-restaurator Branko Briski.³⁶

Nekoliko puta postavljena je odgovarajuća signalizacija koja je pozivala na oprez vozače kamiona s oznakom visine prolaza, ali je svaki put nakon postavljanja vrlo brzo uklonjena. Radove obnove spomenika vodio je i organizirao Upravni odjel za društvene djelatnosti Grada Velike Gorice u suradnji s Konzervatorskim odjelom u Zagrebu Ministarstva kulture te uz podršku Hrvatskih šuma i Šumarije Velika Gorica. Grad Velika Gorica i Ministarstvo kulture osigurali su sredstva za radove obnove. Grad Velika Gorica zaključio je 2001. godine s počiniteljem *Sporazum o štetnom događaju i naknadi štete na spomeniku kulture – Krčkim*

*vratima*³⁷ temeljem kojeg je zatražena i sudskim putem dobivena naknada štete od osiguravajućeg društva.

OBNOVA 2017. – 2020.

U ovom razdoblju Vrata od krča su ponovo srušena, i to 2017. i 2019. godine te su dva puta obnavljana, tako da su se dvije intervencije nakon počinjene štete gotovo stopile u jednu. Nakon što su vrata oštećena 2017. godine Hrvatske šume preuzele su organizaciju i vođenje postupka obnove uz stručnu pomoć Konzervatorskog odjela u Zagrebu Ministarstva kulture, a Upravni odjel za društvene djelatnosti Grada Velike Gorice preuzeo je ulogu koordinatora sudionika u obnovi te informiranje javnosti.

Spomenik je srušen 27. rujna 2017. godine te je očevidom 4. listopada iste godine ustanovljeno da je betonska horizontalna greda srušena, ali bez većih oštećenja, za razliku od drvene grede i dviju piramidalnih baza koje su teško oštećene (sl. 11, 12). Proveden je postupak procjene potrebnih radova temeljem kojega su Hrvatske šume provele postupak javne nabave za odabir izvođača radova.

³⁶ Izvještaj o izvršenim restauratorskim radovima na objektu Krčka vrata, Turopoljski lug, Vuksan Slikarsko-konzervatorska radionica, Velika Gorica, Klasa: 612-13/07-01/60, Urbroj: 383-2008-25, od 28. 12. 2007.

³⁷ *Sporazum o štetnom događaju i naknadi štete na spomeniku kulture – Krčkim vratima, zaključen između Grada Velike Gorice i počinitelja štete Gorana Papića. Temeljem Sporazuma Grad Velika Gorica je sudskim putem dobio povrat uloženi sredstava u obnovu spomenika od osiguravajućeg zavoda Veritas. Klasa: 612-13/2001-01/23, Urbroj: 238-31-08-2001-8, 12. 2. 2001.*

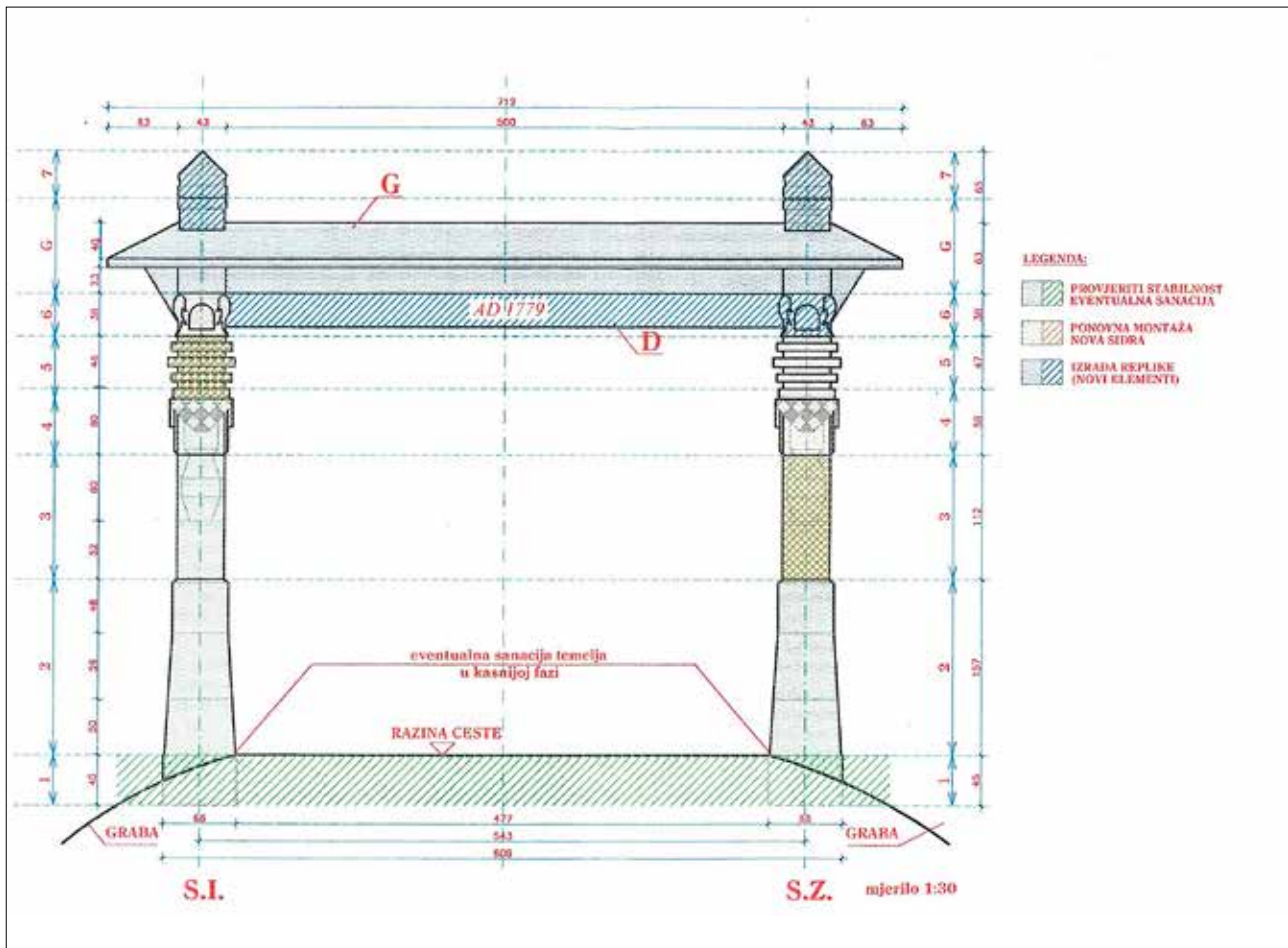

9 Vrata od krča, shema sanacije po elementima (Dopuna projektne dokumentacije za izvođenje, Arhitektura Leder, 2003., AGVG)

The Timber Gate, scheme for the restoration by element (Addition to the project documentation for execution, Arhitektura Leder, 2003, AGVG)

Radovi su se izvodili tijekom 2018. godine. Prema *Restauratorsko-konzervatorskom elaboratu o sanaciji i restauraciji „Krčkih vrata“ u Turopoljskom lugu*³⁸ betonski dijelovi spomenika prevezeni su u radionicu, obnovljeni, slijepljeni i ponovno montirani pomoću dizalica u rujnu 2018. godine. Lijevi stupac (iz smjera Velike Gorice) vraćen je u vertikalnu, a ispod dijela stupca izvedena je armiranobetonska oplata radi učvršćivanja temelja. Drvena greda s natpisom (replika iz 2001. godine) slijepljena je i povezana drvenim tiplama od identičnog drva, očišćena te zaštićena lazurnom. Dopriven je oštećeni natpis na granitnim pločama, a plava stakalca na kapitelima su restaurirana. Svi dijelovi spomenika su restaurirani i zaštićeni.³⁹ Radove su izvodili akademski kipar i viši restaurator Rajko Hercegovac i tvrtka Građevina d.o.o. iz Zagreba (sl. 13).

Vrata od krča ponovno su srušena 11. rujna 2019. godine na isti način, tako da je dizalica montirana na prikolicu traktora zapela za spomenik i srušila ga. Betonska greda je

srušena i u sredini oštećena od siline udarca dizalice, lijevi stupac gledano iz smjera Velike Gorice srušen je do baznoga betonskog bloka, a desni stupac je pomaknut te su mu srušeni gornji dijelovi. Svi dijelovi su manje ili više oštećeni, a drvena greda je izgubljena (sl. 14, 15). Prema *Izveštaju o konzervatorsko-restauratorskim radovima na objektu „Vrata od Krča“ u Turopoljskom lugu*⁴⁰ radovi su se odvijali *in situ*. Betonski dijelovi su očišćeni od starog veziva i oštećene armature, pukotine su povezane šipkama od inoksa veličine 5-10 mm uz korištenje epoksidne smole i tekućeg epoksida. Manja oštećenja su zapunjena umjetnim kamenom na cementnoj bazi, a veća tekućim epoksidom. U blokovima je oštećena armatura zamijenjena novom. Oštećena plava stakla ispod kapitela zamijenjena su novima. Nakon sanacije, betonski elementi arhitekture spomenika sastavljeni su pomoću dizalice, a u radionici je izrađena nova replika drvene grede. Nakon montaže svih dijelova spomenik je očišćen i premazan zaštitnim sredstvima.⁴¹

³⁸ Restauratorsko-konzervatorski elaborat o sanaciji i restauraciji „Krčkih vrata“, sastavio akademski kipar i viši restaurator Rajko Hercegovac te Građevina d.o.o., Zagreb, 2018.

³⁹ Restauratorsko-konzervatorski elaborat o sanaciji i restauraciji „Krčkih vrata“, 2018., str. 6.

⁴⁰ Izveštaj o konzervatorsko-restauratorskim radovima na objektu „Vrata od Krča“ u Turopoljskom lugu sastavio je akademski kipar i viši restaurator Rajko Hercegovac, Zagreb, studeni 2020.

⁴¹ Izveštaj o konzervatorsko-restauratorskim radovima na objektu „Vrata od Krča“ u Turopoljskom lugu, studeni 2020., str. 15-16.

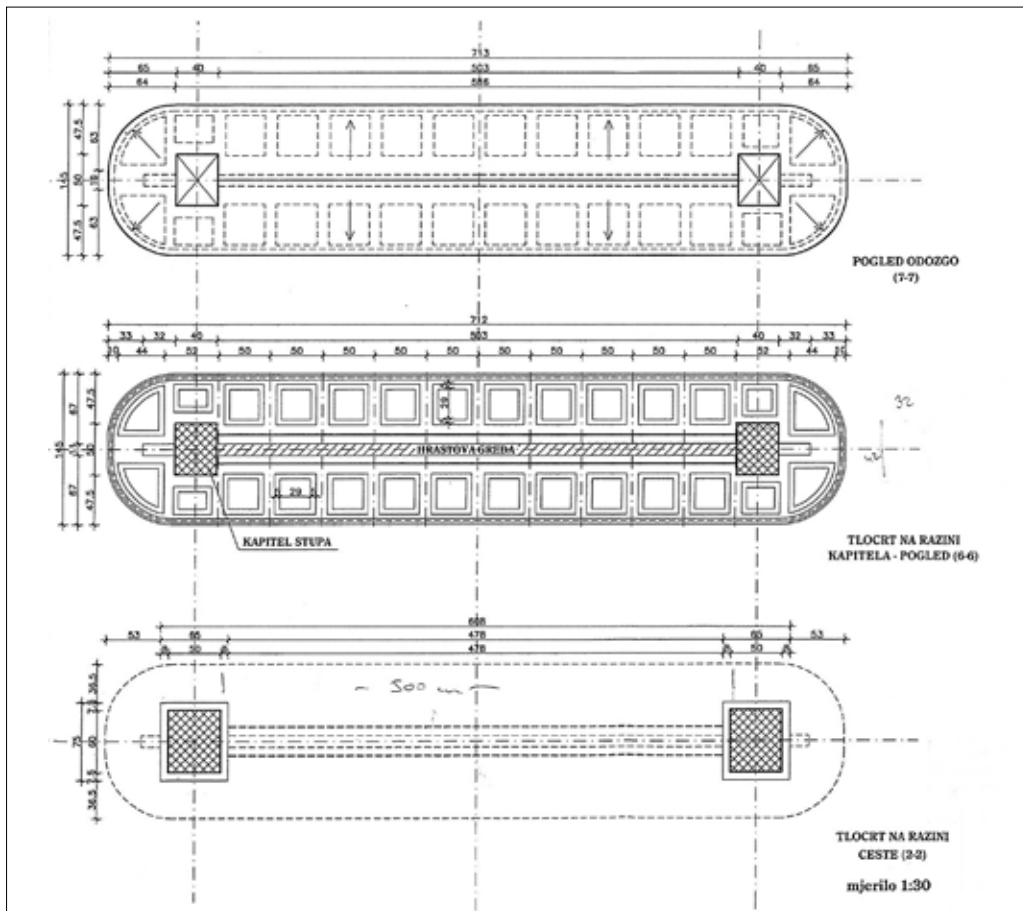

10 Vrata od krča, shema izrade nove betonske grede (Dopuna projektne dokumentacije za izvođenje, Arhitektura Leder, 2003., AGVG)

The Timber Gate, scheme for the execution of the new concrete beam (Addition to the project documentation for execution, Arhitektura Leder, 2003, AGVG)

ZAKLJUČAK

Betonska arhitektura Vrata od krča u postojećem obliku izvedena je 1916. godine. U razdoblju od postavljanja 1916. godine do 2020. godine spomenik je oštećen i obnavljan četiri puta. Najzahtjevnija obnova, koja je ujedno najviše utjecala na izvornost spomenika, jest obnova nakon nezgode 2001. godine kada je izvedena nova betonska greda, dijelovi kapitela i kape, a originalna drvena greda zamijenjena je replikom.

S obzirom na učestalost nezgoda, postalo je jasno da se hitno treba pronaći dugotrajno rješenje koje će zaštititi spomenik od sličnih nezgoda, a i troškovi obnove su veliki. Nakon nezgode 2019. godine održan je sastanak predstavnika Ministarstva kulture, Konzervatorskog odjela u Zagrebu, Hrvatskih šuma te Upravnog odjela za društvene djelatnosti Grada Velike Gorice na kojem je dogovoreno da se izgradi zaobilaznica kojom će ubuduće prometovati kamioni i ostala mehanizacija koja se koristi za sječu šume, a postojeći prolaz ostat će otvoren za osobne automobile, bicikliste i pješake. Zaobilaznica je izgrađena usporedno sa zadnjom sanacijom spomenika 2020. godine te se nadamo da će ova intervencija zaštititi spomenik i spriječiti ovakve nezgode u budućnosti (sl. 16).

U novije doba paradigma o gospodarsko-ekonomskom značaju Turopoljskog luga mijenja se u skladu sa suvremenim pogledima na okoliš i potrebom da se zaštite prirodni resursi. Povijesno značajna gospodarska vrijednost Turopoljskog luga sve je manja, a na značaju dobiva njegova ekološka i društvena uloga u zajednici.⁴² Ekološki značaj Turopoljskog luga potvrđen je 2003. godine kada sukladno *Zakonu o zaštiti prirode* dobiva status značajnog krajobraza Republike Hrvatske, a uvršten je i u ekološku mrežu zaštićenih područja Europske unije Natura 2000.⁴³

Značaj društvene uloge Turopoljskog luga raste proporcionalno s razvojem rekreativno-zdravstvenih te kulturno-turističkih potencijala koji se grade u blizini dvaju gradova: Velike Gorice i Zagreba. Razvoj društvene uloge Turopoljskog luga pridonijet će vidljivosti i važnosti spomenika kao povijesno i kulturno vrijednog objekta u prostoru prema kojemu se treba odnositi s posebnom pažnjom, što će, nadamo se, osigurati očuvanje i održivost cjeline u budućnosti.

⁴² U prilog paradigmi o rastućem značaju društvene uloge Turopoljskog luga govori činjenica da općekorisne funkcije šume Turopoljskog luga imaju šesnaest puta veću vrijednost od njihove ekonomsko - gospodarske vrijednosti (Podatak iz osnove gospodarenja za g.j. «Turopoljski lug» 1995 – 2004). DRVOĐELIĆ, DAMIR, 1999. (2022.).

⁴³ ŠPANJOL, ŽELJKO, DRVOĐELIĆ, DAMIR, 2017. (2022.).



11 Stanje nakon nezgode 2017. (foto: R. Hercegovac)
Condition after the accident in 2017 (photo: R. Hercegovac)

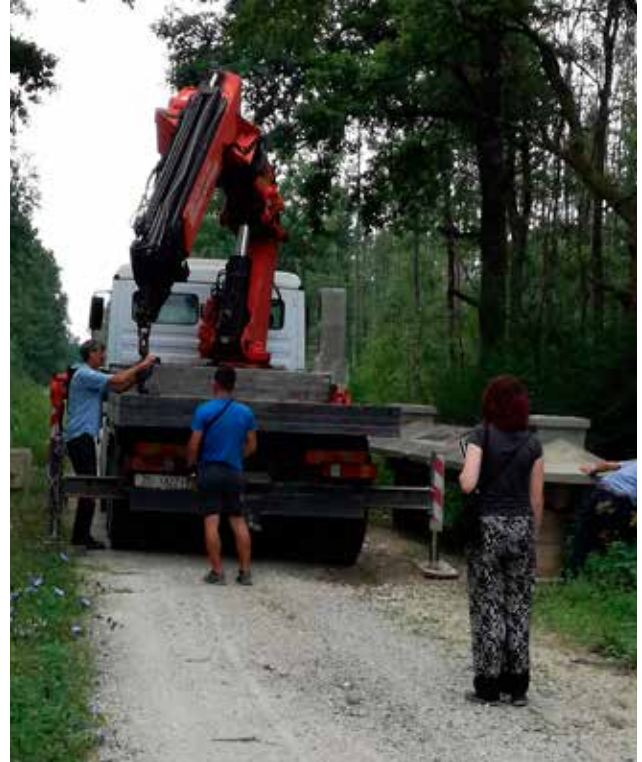

12 Stanje nakon nezgode 2017. (foto: R. Hercegovac)
Condition after the accident in 2017 (photo: R. Hercegovac)



13 Obnova drvene grede (foto: M. Ožanić, 2018.)
Restoration of the wooden beam (photo: M. Ožanić, 2018)



14 Stanje nakon nezgode 2019. (foto: Arhiva Hrvatske šume d.o.o.)
Condition after the accident in 2019 (source: Archive of Hrvatske šume d.o.o.)



15 Stanje nakon nezgode 2019. (foto: Arhiva Hrvatske šume d.o.o.)
Condition after the accident in 2019 (source: Archive of Hrvatske šume d.o.o.)



16 Vrata od krča i zaobilaznica izgrađena 2020. (foto: G. Jerabek, 2022.)
The Timber Gate and the bypass built in 2020 (photo: G. Jerabek, 2022)

LITERATURA

- BRESZTYENSZKY, ŠANDOR, *Zapisi plemenite sudčije Pleso-Rakarje od godine 1642 do 1746.*, Zagreb, 1889.
- DUBRAVICA, BRANKO, *Turopoljsko plemstvo poslije ukidanja plemstva*, Velika Gorica, 1997.
- FUERST-BJELIŠ, BORNA, Turopolje – Što je to? Historijskogeografski pogled na prostorni pojam i identitet tradicijske regije. *Luč. Časopis ogranka Matice hrvatske Velika Gorica. Matica hrvatska – Ogranak Velika Gorica* 1 (2012.), 13-19.
- KESTERČANEK, FRAN ŽAVER XAVER, ur., *Izlet u turopoljski lug*, *Šumarski list* 12 (1906.), 465-470.
- KLEMENČIĆ, MLADEN, Turopolje uzduž i poprijeko, *Studia lexicographica* 15 (2021.), 69-81.
- KOVAČEVIĆ, JOSIP, *Ženidba turopoljskog plemenitaša Vida Lackovića*, 3. izmijenjeno i dopunjeno izdanje, Zagreb, 1987.
- LASZOWSKI, EMILIJ, *Povijest plemenite općine Turopolja nekoć Zagrebačko polje zvane*, svezak II, Zagreb, 1911.
- MATKOVIĆ MIKULČIĆ, KATJA, *Hrast – drvo Turopolja*, Velika Gorica, 2010.
- POGLEDIĆ, FRANJO, *Imovina i život plemićah kotara turopoljskoga*, U Zagrebu, 1877. – 8*. Turopolje
- ROBIĆ, ZVONKO, *Obnova turopoljske pasmine svinja u*

sklopu prilagodbe ekološkim uvjetima, Zbornik *Turopoljska svinja autohtona hrvatska pasmina*, (ur.) Marija Đukić, Ivan Jurić, Plemenita općina turopoljska, Velika Gorica, 2002., 72-80.

ROŽIĆ, IVAN, *Povijest Plemenite općine turopoljske*, Velika Gorica, 2020.

ŽUPETIĆ, VESNA, Uloga Vojka Miklaušića u oblikovanju tradicijske kulture Turopolja, *Kaj* 46 (2013.), 141-151.

ARHIVSKI IZVORI

Arhiva Grada Velike Gorice, *Izveštaj o izvršenim restauratorskim radovima na objektu Krčka vrata, Turopoljski lug*, Vuksan slikarsko-konzervatorska radionica, 2007., Klasa: 612-13/2007-01/60, Urbroj: 383-2008-25.

Arhiva Grada Velika Gorica, *Krčka vrata – Dopuna projektne dokumentacije za izvođenje T.D.26/03*, Arhitektura Leder d.o.o., Velika Gorica, 2003., Klasa: 612-13/2003-01/50, Urbroj: 383-2003-3.

Arhiva Grada Velike Gorice, *Projekt obnove Krčkih vrata u Turopoljskom lugu*, SAM-N.P.P., 2001., Klasa: 612-13/2001-01/23, Urbroj: 383-2001-25.

Arhiva Grada Velike Gorice, *Rješenje o preventivnoj zaštiti spomenika kulture*, Regionalni zavod za zaštitu spomenika kulture u Zagrebu, Broj: 03-UP/I-781/1, 25. 10. 1982.

Arhiva Ministarstva kulture, Uprave za zaštitu kulturne baštine, Konzervatorski odjel u Zagrebu, HERCEGOVAC, RAJKO, *Izveštaj o konzervatorsko-restauratorskim radovima na objektu „Vrata od krča“ u Turopoljskom lugu*, studeni 2020.

Arhiva Ministarstva kulture, Uprava za zaštitu kulturne baštine, Konzervatorski odjel u Zagrebu, *Rješenje*, KLASA: UP-I612-08/08-06/0177; URBROJ: 532-04-01-01/04-08-2, 14. 5. 2008.

Arhiva Ministarstva kulture, Uprave za zaštitu kulturne baštine, Konzervatorski odjel u Zagrebu, HERCEGOVAC, RAJKO, „Građevina“ d.o.o., *Restauratorsko-konzervatorski elaborat o sanaciji i restauraciji Krčkih vrata u Turopoljskom lugu*, 2018.

Arhiva Ministarstva kulture, Uprava za zaštitu kulturne baštine, Konzervatorski odjel u Zagrebu, *Turopoljski lug, Krčka vrata – očevid*, KLASA: 612-08/17-01/2909, URBROJ: 532-04-02-01/15-17-2, 6. 10. 2017.

Arhiva Ministarstva kulture, Uprave za zaštitu kulturne baštine, Konzervatorski odjel u Zagrebu, „Vrata od krča“:

Turopoljski lug: Izveštaj o radovima na sanaciji i rekonstrukciji objekta, Hrvatski restauratorski zavod, Zagreb, 1984. Arhiva Muzeja Turopolja, Hemeroteca, MODRUŠAN, MARTIN, *Vrata od krča – Krčka vrata*, *Glasnik Turopolja*, 2001., 183, podlistak.

INTERNETSKI IZVORI

BEUK JOSIP, Šumarija Velika Gorica, 2016., <https://door.hr/wp-content/uploads/2017/09/%C5%A0umarija-Velika-Gorica.pdf> (12. 9. 2022.)

DOBRIĆ ŽAJA, SUZANA, Slavoluci u Rimskom Carstvu, *Nova Acropola*, <https://nova-akropola.com/lijepe-umjetnosti/arhitektura/slavoluci-u-rimskom-carstvu/> (22. 10. 2021.) DRVODELIĆ, DAMIR, *Ekološki i prostorni značaj Turopoljskog luga*, diplomski rad, 1999.

<https://repositorij.sumfak.unizg.hr/islandora/object/sumfak:1246> (20. 9. 2022.)

ŠPANJOL, ŽELJKO, DRVODELIĆ, DAMIR, *Prirodna baština Turopolja*, 2017., <https://core.ac.uk/download/pdf/197905261.pdf> (15. 9. 2022.)

Summary

THE HISTORY OF THE BUILDING AND CONSERVATION OF “VRATA OD KRČA” OR THE TIMBER GATE IN TUROPOLJSKI LUG

The forest was an important resource for the economic development of Turopolje until the middle of the 20th century. Documentation on managing and utilizing the riches of the forest dates back to very early periods. The oldest existing record of organized large-scale wood clearing in the Turopolje area dates to the second half of the 18th century. After completing the clearing of this area's forest, the inhabitants of Turopolje built a wooden monument in remembrance of this great endeavor called “Vrata od krča” or the Timber Gate in Turopoljski lug. At the beginning of the 20th century, the original wooden construction of the monument

was replaced with a concrete structure. During the last 40 years, the economic utilization of the forest of this area, that is tree-cutting using contemporary technologies, specialized cranes and transport vehicles significantly endangered the heritage value of this cultural good. From 1982 to 2020, due to the negligence of wood transporters, the Timber Gate has collapsed four times: in 1982, 2001, 2017 and 2019. This paper brings forth an overview of all conservation-restoration work done on the monument after its damaging, as well as the changes resulting from restoration which affect the authenticity of the monument's heritage characteristics.

