

## Razvoj kolekcije korzeta inspiriran utjecajem oblika struka u 20. stoljeću

**Irma Radovan**, mag. ing. des. text.

Izv. prof. dr. sc. **Renata Hrženjak**, dipl. ing.

Sveučilište u Zagrebu Tekstilno-tehnološki fakultet

Zavod za odjevnu tehnologiju

Zagreb, Hrvatska

e-mail: [renata.hrzenjak@ttf.unizg.hr](mailto:renata.hrzenjak@ttf.unizg.hr)

Prispjelo 21. 12. 2021.

UDK 687.05

Izvorni znanstveni rad\*

*Ovaj rad prikazuje povijesni pregled razvoja i karakteristika ženskih korzeta, te se detaljnije istražuje i prikazuje promjena i primjena korzeta tijekom 20. stoljeća. Dodatno se obrađuju utjecaji raznih silueta i oblika struka na konstrukciju korzeta, te se kroz modeliranje vlastite kolekcije korzeta inspirirane 20. stoljećem predstavlja sociološki utjecaj korzeta na tijelo i uporaba korzeta u funkciji oblikovanja tijela. Kolekcija je predstavljena kroz nekoliko modela prilagođenih suvremenijim trendovima, a konačni model izrađen je prema vlastitim mjerama autorice rada.*

**Ključne riječi:** korzet, moda 20. stoljeća, oblik struka, konstrukcija odjeće, izrada odjeće

### 1. Uvod

Korzet kao oblikotvorni odjevni predmet postoji u nekom obliku od davnina, te je preživio razne kulturološke, ekonomske i sociološke promjene koje su se odrazile na njegov oblik, kroj i funkciju u odnosu na struk. Ti utjecaji se dodatno definiraju unutar razdoblja 20. stoljeća sa kronološkim predstavljanjem oblika siluete i socioloških fenomena koji ovdje igraju ulogu. Cilj rada je kroz kolekciju inspiriranu utjecajem oblika struka u 20. stoljeću, stvoriti poveznicu sa suvremenom modnom atmosferom, te jedan model odabrati i izraditi.

Za pisanje teorijskog dijela rada koristila se pretežito strana literatura, te informacije dostupne u stručnim online bazama podataka (muzejske publikacije, članci, slike, istraživanja...). Kako je korzet povijesno kategoriziran kao donje rublje, ne može se u potpunosti osloniti na točnost prikupljenih podataka, pogotovo zbog svoje mistične naravi „nevidljivog“ oblikovanja tijela ispod gornje odjeće. Kako modne ilustracije nisu dovoljno dobar prikaz aktualnosti mjera ni postignute figure, jer su vrlo vjerojatno predstavljale hiperbolizirani prikaz željene siluete kako bi se jednostavnije pratila, tj. kako su služila kao prikaz estetskog ideala, nemaju kriterij točnosti vezan uz sebe. Modne fotografije sadrže malo snažnije temelje, no i fotografijama se da manipulirati - svjetlošću, kutom, a i naknadnim

retuširanjem. Najveći oslonac u istraživanju rada su dakle bili modni artefakti i publikacije iz muzeja, pretežito opus vezan uz temu korzeta i odnosa struka iz Metropolitan Museum of Art, New York.

Rad je podijeljen u dva dijela – teorijski i eksperimentalni dio. Teorijski dio je strukturiran kroz poglavlja unutar kojih se razrađuje tematika. Prvotno se općenito obrađuje ljudska zanimacija za korzet i estetske vrijednosti siluete, te se dotiče povezanosti i odnosa ljudskog tijela naspram korzeta kao i njegovih utjecaja. Iduće poglavlje bavi se osnovnim obilježjima samog korzeta i njegovim specifikacijama. U posljednjem dijelu rad se bavi detaljnim prikazom utjecaja kroja na vladajuću siluetu, odnosno oblik struka kroz 20. stoljeće, strukturirano u tri etape (početak, sredina i kraj

\*Izlaganje na 14. znanstveno-stručnom savjetovanju „Tekstilna znanost i gospodarstvo“, 26. siječnja 2022., Zagreb, Hrvatska

stoljeća), te se istražuje sociološki značaj korzeta. Eksperimentalni dio prikazuje kolekciju korzeta kroz skice, od kojih se jedna daljnje razrađuje i modelira u nekoliko varijanti i boja. Također prikazuje konstrukciju i modeliranje korzeta prema skici, s prikazom krojnih dijelova sa šavnim dodacima. Zadnji dio strukturiran je kao fotografski prikaz izrađenog modela korzeta.

## 2. Utjecaj korzeta na žensko tijelo

Korzet je kroz tijek povijesti navukao na sebe podosta negativnih konotacija. Većini je na žalost prva pomisao na riječ korzet - sprava za mučenje, nešto što u potpunosti ograničava kretanje, nešto što svi 's pravom' žele odbaciti iz svijeta mode, ili ga pak isključivo povezuju sa fetišizmom i seksualnošću, nekim manje prihvaćenim, društvenim tabu temama razgovora [1].

Modni korzet kao primarnu funkciju ima vizualno smanjenje struka. Vizualno smanjenje struka ne znači nužno stiskanje do krajnjih granica uz poteškoće disanja, pogotovo kada je u dosta vremenskih epoha struk trebao biti naglašen, ali naglašen u odnosu na krinoline od radijusa 4 m ili ogromne gigot rukave kao protutežu u postavljanju željene siluete pješčanog sata. Shodno tome, koristio se kao temeljna potporna konstrukcija tijela na kojoj se dalje gradila cijela modna silueta - od košarica, raznih proširivača obujma bokova te višeslojnih suknji i haljina. Baš zato što je bio dio bazne odjevne konstrukcije, nije konstantno bio stisnut do mjera kojih si današnje društvo voli zamišljati, već su ljudi u njemu provodili dane i obavljali svakodnevne poslove, što ne bi bili u mogućnosti da nisu mogli normalno disati u njima. U najmanju ruku, za povijesne slučajeve pada-

nja u nesvijest i nemogućnost normalnog funkcioniranja nije kriv isključivo korzet, već je razlog cjelokupnost modne siluete razdoblja i svi silni slojevi odjeće i konstrukcije koje su bile postavljene preko samog korzeta: „(haljina a la française)...Ovaj dvorski kostim je bio krajnje ograničavajući. Premda je bio vizualno zadivljujući, bio je iznimno težak, te padanje u nesvijest nije bilo neuobičajeno“ [2]. Svejedno, krajem 19. stoljeća, uz konkretniji razvoj medicinskih mogućnosti, započinje snažan otpor prema nošenju korzeta i finalnom odbacivanju fizičkih modnih stega, optužujući korzet za dobivanje raka, tuberkuloze, pucanje jetre i rebara, pa čak i neprimjereno ponašanje. Važno je napomenuti da se zbog tadašnjih tehnoloških nemogućnosti, tek otprilike 70-ih godina uopće moglo stisnuti struk u korzetu do nekog konkretnijeg pritiska zvanog tightlacing. Salen ukazuje da: „Pojava metalnih očica (francuske rupe) nakon 1828. god. je značilo da je jače stiskanje sada moguće. Prije tog datuma, ručno rađene očice bi se raspuknule ukoliko ih se previše optereti“ [3]. Naravno da ukoliko se korzet nosi ekstremno stisnut svaku budnu minutu svakog dana tijekom dužeg vremenskog perioda života (pogotovo odmalena), dolazi do nekakvih konkretnijih posljedica za ljudski organizam. Te posljedice su najviše vidljive za samo vrijeme nošenja korzeta, kako je struk koščano najnezaštićeniji dio tijela, kod kontinuiranog nošenja korzeta (koji nije u potpunosti izrađen po mjeri) može doći do smanjenja obujma rebara, do blagog razmještaja unutarnjih organa (što se događa i tijekom trudnoće svakako), a u ekstremnim slučajevima do oslabljenja kostura i muskulature tijela nositeljice [4]. No ovdje naglasak treba biti stavljen na vrstu i namjenu korzeta u odnosu na tijelo. Kada se

korzet pravilno izradi po mjeri osobe koja će ga nositi, pogotovo kada je i konstrukcija anatomske prilagođena figuri, te ju afirmira i ravnomjerno stavlja pritisak na sve obujmljene dijelove tijela, dugoročnih problema uz umjereno nošenje ne bi trebalo biti. Korzet je delikatan, ali moćan odjevni predmet koji zahtjeva zadovoljavanje određenih parametara i pravila; no isto tako bi bilo apsurdno kupiti uski model novih cipela koje su premale za pola broja, te se žaliti kako užasno bole noge nakon nošenja istih po cijele dane, te da se nakon godina nošenja počinju javljati deformacije u kostima stopala. Određeni uvjeti nošenja se podrazumijevaju za određene kategorije, no korzet je zbog svoje specifične funkcije regulacije tijela, tj. krutosti s mogućnošću podešavanja, nekako postao iznimka koja potvrđuje pravilo. Neke stvari jednostavno, uz zadovoljavanje baznih uvjeta (kod korzeta primarno da je izrađen po mjeri), zahtijevaju i period prilagodbe kako bi se bolje formirali po tijelu - umjereno nošenje u kraćim vremenskim periodima svaki dan. Ukoliko je bazno polazište umjerenost, korzet nakon skidanja s tijela ne bi trebao imati trajnih utjecaja na ljudsko tijelo. Današnje proizvodne mogućnosti su uvelike proširile spektar sigurne upotrebe korzeta i svih njegovih varijacija, bili to široko reklamirani elastični steznici za stanjivanje struka, medicinski korzeti za otklanjanje bolova u leđima ili ortopedski korzeti kao dio tretmana u borbi protiv poteškoća s kralježnicom [4]. S druge strane, kada je u pitanju tightlacing - uz dugoročno nošenje i s ciljem preoblikovanja tijela - korzeti mogu napraviti upravo to. Do kakvih se ekstreme corset trainingom može dovesti najbolje prikazuje činjenica da se u Guinnessovoj knjizi rekorda nalazi zapis o najmanjem stisnutom opsegu struka, a rekord još od

1999. godine drži Cathie Jung s izmjerenim opsegom struka u korzetu od zapanjujućih 38.1 cm (sl.1). Naravno, struk bez korzeta joj iznosi 53.34 cm, no svoje putovanje konstantnog nošenja korzeta, osim tuširanja, započela je sa strukom od 66.4 cm prije čak 15 godina [5]. To je opseg dovoljno malen da ga prosječna odrasla osoba može komotno objumiti sa dvije ruke. Zapanjujuće malen opseg, pogotovo kada se, na primjer, uspoređi s opsegom struka novorođenčeta – koji normalno iznosi preko 40 cm te se od početka ne može baš objumiti s dvije ruke. Ovo naravno predstavlja krajnosti distorzije, tj. deformacije tijela do kojih se može doći upotrebom korzeta, no rezultat promjene siluete te vizualnog smanjenja struka je neosporiv.



Sl.1 Cathie Jung [5]

### 3. Osnovna obilježja i karakteristike korzeta

Etimologija riječi korzet nije nimalo začuđujuća ako se ima na umu da se njime može postići struk manji nego na djetetu. Naime sama riječ korzet (njem. Korsett, franc. corset, od starofranc. cors: tijelo) značenja tijelo, uz dodatak za umanjene –et(te) čini doslovni prijevod riječi corset – ‘malo tijelo’. Korzet je temeljni oblikovni odjevni predmet koji se koristi u funkciji steznika struka, može biti nošen kao gornja ili donja odjeća, te svojom ojačanom konstrukcijom preformulirava tijelo nositelja.

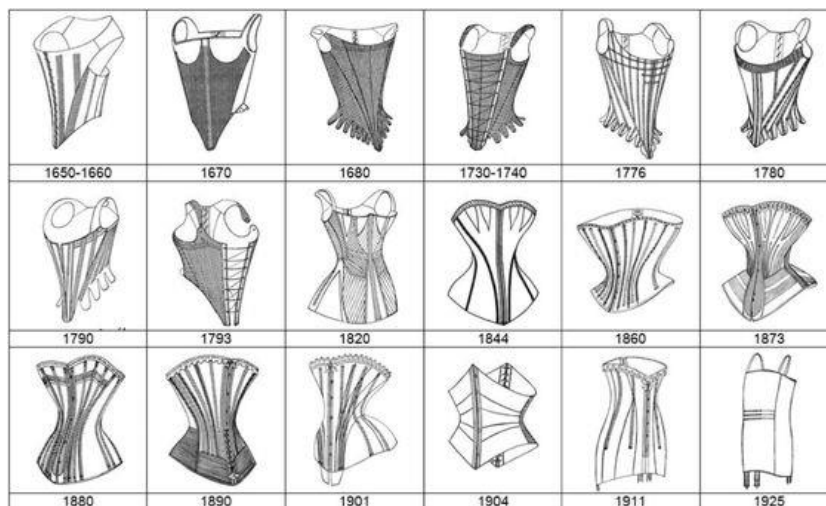

Sl.2 Prikaz mijenjanja vodećih korzeta po povijesnim razdobljima [1]

Postoje razne vrste i oblici korzeta koji su se razvijali i mijenjali kroz povijest (sl.2), te ih danas možemo razlikovati po više različitih karakteristika [6].

Po površini, tj. dijelovima tijela koji su prekriveni razlikujemo overbust koji pokriva grudi i underbust koji doseže ispod grudiju (cincher) i sve njihove inačice; po obliku tijela koji korzet stvara mogu se razlikovati svakojake varijacije, od S bend korzeta, elastičnih cinchera, ravnih flapper stays-a koji prekrivaju bokove i čine figuru pravokutnom ili klasičnog oblika viktorijanskog pješčanog sata [1].

Korzet je jedan od rijetkih odjevnih predmeta koji se koriste i u današnje doba, a nije napravljen isključivo od tkanina, već sadrži čvrste strukture čija je funkcija integrirana u konstrukciju i koje uvjetuju postignutu siluetu nositelja i način nošenja samog odjevnog predmeta (ne zatvarači i gumbi). Istina je da su postojali i korzeti napravljeni u potpunosti od metala, no zbog fizikalnih svojstava materijala nemaju mogućnost naknadnog stezanja te su se iz estetskih razloga nosili preko već stegnutog korzeta, ili češće, izrađeni od lakših perforiranih metalnih ploča, u korektivnoj funkciji iz medicinskih [4].

## 4. Zastupljenost korzeta kroz 20. stoljeće

### 4.1. Početak 20. stoljeća

„Do početka 20. stoljeća međutim, stavovi prema korzetiranom tijelu su se mijenjali. Na korzet se počinje gledati kao ortopedsko pomagalo za ostarjele i pretile. To je bio početak kraja tradicionalnog korzeta" [4].

Sa smrću kraljice Viktorije 1901. godine obilježen je kraj Viktorijanskog razdoblja i shodno tome, poželjne estetske siluete tog doba. Prelaskom u 20. stoljeće, glavnu manu odijevanja korzeta i restriktivnih donjih konstrukcija predstavlja nemogućnost bavljenja sportom u njima, tj. nepraktičnosti čvrstog steznika u fizičkim aktivnostima (poput jahanja i tenisa). Prvo desetljeće 20. stoljeća se naziva Edvardijanskim razdobljem, a karakterizira ga upravo način reklamiranja siluete – naime, širenje započinje novonastali mentalitet stigmatiziranja korzeta kroz prizmu medicine ('anticorset movement') – razvoj nove 'zdrave' siluete, tzv. S-bend korzeta koji torzo nositeljice zabacuje za nekih 30 stupnjeva prema naprijed te tako stvara siluetu nalik golubljoj, dok potiče 'pravilno' držanje (sl. 3).

Uz već prijašnji razvoj tehnološke i marketinške popularizacije korzeta, novi Edvardijanski medicinski korzet veoma je rasprostranjen, a modeliran je prema Gibson djevojci - ženskom idealu s početka stoljeća, a karakterizira je izražena blago deformirana figura pješčanog sata sa zamannim oblinama koje tu siluetu ispunjavaju (sl.4a). Protuteža Gibson djevojkama bile su sljedbenice Flapper stila (sl.4b), značajno androgenije predvodnice novog 'dječakog' ideala ljepote koji je karakteriziran opuštijenijim životnim stilom, te tada, upitnijim moralom, pogotovo usporedno s pitomim Gibson damama [7].

Kako je muški dio populacije morao napustiti svakodnevne pozicije kako bi sudjelovao u ratu, žene su se tada u povijesti po prvi puta našle u ekonomskoj funkciji muškarca unutar kulturološke sredine, što je dovelo do neminovne i nepovratne promjene u mentalitetu i sagledavanju vlastitih pozicija unutar društvenog spektra. Era flapper 20-ih godina prošlog stoljeća na tijelo gleda poprilično dvodimenzionalno, s nenaglašenim strukom koji se u silueti spustio do kukova, dok je prirodan struk zanemaren [8]. Takva silueta ne zahtjeva nužno temeljnu odjevenu konstrukciju koja će ju uvjetovati, tako da je: „Neočekivani izazov modnog dizajna kasnih 1910-ih i 1920-ih bio stvoriti formu od mekih materijala bez oslanjanja na neku vrstu potporne strukture...“ [9]. No unutar flapper razdoblja, nakon strahota Prvog svjetskog rata, moda dodatno postaje utjecajno sredstvo kojim se mijenjaju sociološko politički ideali, te makar je korzetu pridodana stigma simbola opresije i restrikcije prijašnjih vremena, s razvojem novih elastičnih materijala proizvođači počinju proizvoditi elastične korzete u namjeni oblikovne donje odjeće. Ovoj silueti nije nužno potrebna potporna konstrukcija koja će ju uvjetovati, te se ovakav steznik ni ne može više nazivati

korzetom u pravom smislu riječi, no korzet se kroz 20. stoljeće prilagođuje potrebitostima vremena. Flapper era sociološkog oslobođenja i ženske opuštenosti je otprilike trajala do kraha burze 1929. godine, no 1930.-te godine su, gledajući kroz prizmu položaja struka unutar siluete, obilježene (auditornim) razvojem kinematografije te estetskim idealima starleta s velikih ekrana. Glumice koje u bile aktualne u tom periodu 'zlatnog doba' Hollywooda, sada su postavljale standarde željenih ženskih figura.



Sl.3 S bend korzet



a) Gibson djevojka Camille Clifford, b) Flapper djevojka [11]



Sl.5 Donje rublje 1930.-ih godina: a-corselette, b-slip, c-grudnjak, d-girdle [12]

Vidi se ponovno povratak svevremskoj anatomskoj formi tijela s naglašenim uskim strukom. Makar je struk vraćen na prirodan položaj i poželjnu anatomsku siluetu, naglasak u ovom razdoblju je stavljen na prikaz idealne žene kao glamurozne, senzualne i zavodljive, a to se translatiralo u razvoj donjeg rublja - razvijaju se različite varijante produženih korzeta, steznika, negligea, grudnjaka i slipova (sl.5). Ovo razdoblje karakterizira vrhunac ženstvenosti i glamura kroz posvećivanje pažnje estetici donjeg rublja i donje odjeće, tj. stavljanju većeg naglaska na razvoj i ukrašavanje odjeće koja nije namijenjena svačijem pogledu. Briga za estetsku vrijednost nečega što je privatno i skriveno od pogleda javnosti, daje ženama drugačiji misteriozan osjećaj skrivenih elemenata o kojima zna samo nositeljica [12].

#### 4.2. Sredina 20. stoljeća

Do perioda početka Drugog svjetskog rata, tekstilni materijali su uvelike tehnološki napredovali, no problem ovog razdoblja je predstavljala dostupnost istih. Ratno doba sa sobom je donijelo uvjetovanje materijalnih racija, tako da je manjak izbora bio osjetan, a na snagu stupa utilitaristička moda, s time i skromnija jednostavnija figura. Ratno racionaliziranje značilo je da funkcionalnost u odijevanju postaje imperativ, s naglaskom na uštedi tekstilnih materijalnih sredstava koja su se mogla upotrijebiti za ratne svrhe – najpoznatije možda pomama za nedostupnim najlonkama. Osim nedostupnosti samih materijala, te poticanjem na modnu štednju i prekranje odjeće radije nego kupovanje nove, uvjetovan je bio čak i maksimalan broj gumbiju na odjevnim predmetima, te i sami broj dozvoljenih nošenih predmeta. Silueta je pratila pravila funkcionalnosti i minimalizma stvarajući jednostavnu skoro rav-

nu siluetu koja je pristojno sezala do ispod koljena, a ramena su bila naglašena. Osim što su modni izričaji u svim razinama bili maksimalno zatamljeni striktnošću, ženska populacija u ratnom razdoblju bila je primorana zamijeniti muškarce na dotad nezamislivim 'muškim' poslovnim pozicijama, tako nije začuđujuće da se kroz ratno razdoblje (ponovno) javila nostalgija romantiziranja starinskog ideala 'besposlene žene' kojoj je primarna briga – briga o vlastitom izgledu i figuri (s kojim se kulturološki klasificirala u društvu) [13].

Nakon rata i mnoštva sociopsiholoških restrikcija, modni svijet je kulturološki ponovno bio spreman za tjelesne restrikcije, te objeručke prihvaća novi hiperženstveni stil koji donosi Dior 1950-ih godina s ponovnim uvođenjem uskog istanjenog struka kao ideala, inspiriranog prošlim stoljećem, sl.6.



Sl.6 Dior – 'Bar' 1947. god. [14]

Dior u svojim konstrukcijski elaboriranim odjevnim predmetima, kombiniranjem novonastalog obilja materijala s naglaskom na sitni ženstveno oblikovani struk, pokazuje neupitnu razinu sigurnosti u postavljenu siluetu, koja je poslijeratnom narodu unosila nadu i funkcionirala kao protuteža nedostatku modnog izričaja. Tako je sa Diorovim New Look-om idealna figura istanjenog struka i nagla-

šenih bokova i grudi ponovno postavljena kao univerzalno prihvaćeni standard ljepote. Ispod konstrukcije i stvorene siluete, donje rublje ju je pratilo, s naglaskom na odvojenoj odjeći, tj. grudnjaku odvojenom od uskog steznika/gaća, te dolazi do ekperimentiranja sa voluminoznošću i oblicima same konstrukcije grudnjaka. Jedan od poznatijih ideala ovog razdoblja osim istanjenog struka predstavlja inovaciju stožastih grudnjaka, koji fokus stavljaju na grudi stvarajući neprirodnu trokutastu formu (koja ostaje naglašena ispod svakodnevnog odjeće). Dior za tadašnje kolekcije inspiraciju vuče iz Viktorijanskog razdoblja prošlog stoljeća, te je *de facto* prva prekretnica 20. stoljeća u ponovnom vraćanju trodimenzionalnosti modnom tijelu i njegovom umjetnom skulpturiranju [14]. Za stvaranje takve siluete ekstremno naglašenog struka, potrebno je ili koristiti određenu vrstu potporne konstrukcije, u ovom razdoblju to predstavljaju elasticirani steznici za struk (waist cinchers - 50-ih godina su popularni waspies - wasp, eng.: osa - nazvani po stisnutom srednjem predjelu tijela, poput anatomije ose), ili biti konstrukcijski toliko vješt za integriranje istoga u sami odjevni predmet. Sl.7 prikazuje haljinu „Odette“, koja je odličan prikaz Diorove stručne manipulacije siluete, te i porijekla inspiracije. U opisu slike stoji (Dior, str.113. - 'Odette' ball gown, f/w 1952.): „Printanje crnog grafičkog cvjetnog uzorka na bijeloj podlozi sugerira na Edvardijanski stil haljine, ali silueta ove toalete ima zvonasti oblik karakterističan za 1860-e, koristeći svoju vlastitu unutrašnju strukturu korzeta i podupiruću krinolinu, te također zahtjeva popunjavanje oko kukova za potpunu realizaciju forme“ [14].

Vješto kontrolirajući i definirajući torzo, ženstvena forma New Look-a je bila kulturološki imperativna



Sl.7 Dior – 'Odette' 1952. god. [14]

silueta sredine 20. stoljeća, no zbog rapidnih socioekonomskih promjena u kulturološkim formama u svijetu, vjerojatno i zadnja smatrana općeprihvaćenom u zapadnjačkom društvu. Razvoj kapitalizma, sudjelovanje SAD-a u Vijetnamskom ratu, te razvoj hippie subkulture i daljnji razvoj feminističkog pokreta, su samo neki kulturološki fenomeni u povijesti koji su značajno utjecali na razvoj i strukturu širenja i prihvaćanja same mode, te s njome i korzeta. 60-e godine 20. stoljeća predstavljaju razdoblje kada se društvo napokon (u potpunosti) odmiče od formirajuće funkcije donje odjeće koja gradi i drži siluetu. Feministički pokret i Hippie subkultura imaju zajednički cilj liberacije ženskog tijela od stega opresije mode i globalnog uvjetovanja idealne forme, te shodno tome naglasak je stavljen na odbacivanje fizičkih i metafizičkih restrikcija svih vrsta. Hippie silueta je dakle bila temeljena na laganim padajućim odjevnim formama, sa naglaskom na odbacivanje stega donjeg rublja svih vrsta (ne samo korzeta, već i grudnjaka), no primarno mogućnosti vlastitog izbora i mira, koliko u odijevanju toliko i u svakodnevnom životu. Seksualno oslobođenje igralo je veliku ulogu u pokretu, u ovom razdoblju se postavlja presedan, te se po prvi puta u povijesti ženski donji

odjevni obrub diže preko pola bedra [15]. Početak konkretnije slobode izbora uvjetovao je 'kraj' mode [16].

### 4.3. Kraj 20. stoljeća

„Bubble up/percolate teorija mode opisuje početak stilova koji originiraju iz malih skupina koje nisu dio mainstream kulture... dizajneri i proizvođači (luksuzne mode)...znaju nekada razviti couture ili masovno proizvedene dizajne koji su potekli iz odjevnog stila subkulture. To je jedna od značajnijih promjena u načinu funkcioniranja mode od otprilike 1970-ih i ponukala je neke autore da proglase kraj tj. smrt mode. U biti, nije toliko stvar da je modni proces mrtav, već da se dogodio gradualan/postepen pomak od prošlih razdoblja kada je (jedna) određena silueta prevladavala u svim vrstama odijevanja i posjedovala dovoljno sličnosti da se odmah moglo identificirati iz kojeg odjevnog perioda potječe. Umjesto toga, moda krajem 20. i u 21. stoljeću je segmentirana, i odjevni odabiri će prije reflektirati ono što je prihvaćeno unutar određene referentne skupine... jedinstvena monolitna modna silueta je nestala” [16]. Ovo

ukazuje na vidno i neizbježno raslojavanje modnih stilova na i unutar različitih skupina, te nestanak karakterističnog uniformnog modnog ideala prema kojemu bi se ljudi konformirali. I dalje postoji okvirna forma koja se smatra određenom oznakom vremena, no kako se izgubila glavna nit vodilja, javlja se sve veći postotak populacije koja se ne želi ukalupiti unutar mainstream modne kulturne klasifikacije. Jedna od najpoznatijih predvodnica, ne samo izbjegavanja već i ismijavanja mainstream kulture - je ekscentrična Vivienne Westwood.

Njena dizajnerska karijera započinje 1970-ih godina, kada je Malcom McLaren (pjevač benda Sex pistols), potiče da kroz dizajn realizira svoju viziju nesvrstane 'princeze s drugog planeta', te zajedno otvaraju modno utočište punk subkulture u Londonu [17]. Konvencionalna moda tog razdoblja bazno je bila obilježena geometrijskim siluetama i urednim linijama, te je subkultura punka koja se protivi 'vladajućem' poretku, protutežu pronašla upravo u destrukciji standardiziranih rigidnih formi i radikalnoj modnoj improvizaciji koju je Westwood stvarala tijekom prve faze karijere.



Sl.8 V. Westwood, kolekcija Portrait, 1991. god. – korzeta [19]

Westwood je kroz svoj opus radova potvrdila eklektičnost stilova: od radikalnih kolekcija iz 1980-ih ('Pirate' i 'New Romantic') s kojima se modno etablirala; preko suvremenih korzeta (izrađenih par godina prije) na koje je 1990-ih dala tiskati/ilustrirati prikaze dviju slika iz 18. stoljeća (Frans Hals Catharina Hoof, 1620. i Francois Boucher's Shepherd Watching a Sleeping Shepherdess, 1745.) transformirajući simbolizam korzeta u emancipacijsku vrijednost u funkciju gornje odjeće (sl.8); do ponovnog intenzivnog perioda zanimacije za 17. i 18. stoljeće, točnije Rochefoucaultove teze da 'žene ne shvaćaju potpuni obujam svoje koketnosti', i kolekcije 'Vive la Cocotte' koja nije bila pretjerano nosiva, ali je sadržavala jasno izražene povijesne elemente u vidu konformiranja prenaplašenju figuri pješačkog sata s metalnim kavezima za stvaranje potpune siluete [18]. Povezujući aristokratske elemente povijesnih tjelesnih restrikcija u vidu korzeta u originalnoj konstrukciji s suvremenim konceptima mode, te istovremeno besramnim postavljanjem donjeg rubnja vizualno u prvi plan, te i seksualnim provokacijama i za vrijeme revija i samih kolekcija – Westwood preokreće narativ i značenje samog korzeta.



Sl.9 V. Westwood, kolekcija jesen/zima 2021./2022. [20]

Westwood je kroz karijeru većinski konstantno bila inspirirana povijesnim elementima i spoju starog s modernim, te korzete i dan danas koristi kao komponentu unutar kolekcija, u vidu vanjske odjeće proaktivnog značenja, s originalnom formom transformacijskih vrijednosti, te sveukupnom aristokratskim ugođaju koji stvara (sl.9). Simbolizam korzeta postaje otpor, izbor i između ostalog seksualna emancipacija ženskog spola i identiteta.

Osoba koja je također uvelike doprinijela pozitivnoj reinterpretaciji sagledavanja ženskog modnog tijela (a i ponovnom oživljavanju uporabe korzeta) je Jean Paul Gaultier, koji u svojim kolekcijama briše sociološke granice roda i spola, te naglasak stavlja na modnu fluidnost i jednakost, nekonvencionalno kombinirajući spolno stereotipne odjevne predmete i elemente bez ograničavanja [18].



Sl.10 Madonna, cone shape korzet [21]

Možda najpoznatiji korzet 20. st. dizajnirao je upravo Dior, a Madonna proslavila – cone shaped cups korzet rađen za Madonninu 'Blond ambition' turneju 1990. godine (sl.10). Ovaj korzet trokutaste forme inspiriran je stilom donjeg rublja iz 1950.-ih godina, točnije elastičnim grudnjakom stožastih košarica, a nošen u klasičnoj Gaultierovoj kombinaciji s ukrojenim ('muškim') odijelom, proispi-tuje *status quo* granica muške/ ženske te gornje/ donje odjeće i postavlja korzet kao jasan simbol ženske seksualne emancipacije, samostalnosti i moći [20].



Sl.11 J. P. Gaultier za '5th Element' 1997. god. [22]

Pred sam kraj 20. stoljeća, Gaultier je radio kostimografiju za film 'Peti Element', gdje je ispunio zadatak stvaranja futurističkih uniformi s ponovnom upotrebom korzetnih elemenata, tako uspješno spajajući vremenska razdoblja izvan sadašnjosti. Kod uniforma za stjuardese u filmu (sl.11) afirmacijom siluete koja nije deformirana, već samo dodatno naglašena stegnutom formom - futuristički dojam postiže perforacijama na samim korzetima. Westwood i Gaultier su uvelike pripomogli ponovnom širem prihvaćanju korzeta krajem 20. stoljeća, ovog puta s novim kulturološkim značenjem. Povratak reinventiranog korzeta bi se kroz prizmu socioloških teorija mode mogao sagledati piramidalno - Westwood je subkulturalnom inspiracijom putem bubble up teorije kroz punk postavila korzet na mapu, a Gaultier ga je putem trickle down teorije ponovno rasprostranio među masu, utilizirajući širok doseg koji sa sobom donosi promocija od strane celebrity-ja poput Madonne [23]. „Koristeći sensualni i seksualni aspekt donjeg rublja, koji je inače smatranim previše perverznom i subverzivnom, (Westwood i Gaultier) su donijeli modu koja ruši tabue u mainstream modni svijet. S time, upotreba donjeg rublja u funkciju gornje odjeće postaje ključ u ženskoj modi današnjice“ [24].

#### 4.4. Sociološki značaj naglašenog struka

Sociološki značaj naglašenog struka je kroz povijest usko povezan s korzetom, jer on definira ključni aspekt standarda ljepote, primarno oblikovanje samog tijela. Veliki aspekt simbolike korzeta je kroz povijest bio socijalni status i hijerarhijsko sagledavanje unutar društva, najviše jer si ga veliku većinu povijesti nisu svi mogli priuštiti [25].

Sociološko sagledavanje ženskog tijela kao submisivnog kroz povijest je dovelo korzet i njegove restriktivne funkcije na loš glas, no potreba za naglašavanjem struka nije isčeznula. Kako bi naglašavanje struka putem pomagala ostao misterij, korzet je zadržao svoj status donjeg rublja (sve do spomenutih preokreta 70-ih godina prošlog stoljeća), no cijelo vrijeme se paralelno razvijao s vodećom modom kako bi ju oblikovao.

„Dio privlačnosti korzeta očito potječe iz njegovog statusa donjeg rublja – kategorije odjeće koja komplicira tradicionalnu paradigmu golog i obučenog tijela – jer je osoba u donjem rublju simultano i obučena i razgoličena“. Privatnost, tj. javnost donjeg rublja oduvijek je bila povezana sa seksualnošću, te se taj seksualni aspekt koji korzet predstavlja, jasno očituje u podatku da skoro 90% internetskih pretraga riječi 'korzet' vodi do erotskih stranica sa fetišističkim tendencijama. Naglašavanje struka vodi do isticanja ženskih seksualnih atributa/oblina, te ne čudi što je fetišistički značaj korzeta i naglašenog struka konstantno prisutan [1]. Korzet je predmet koji danas svakako ima primarni značaj moći - bio on korišten u vidu dominantnog ili submisivnog - a varijacija značaja je individualna i to na razini materijala, kroja ali i same upotrebe. Redefinirani značaj naglašavanja struka kroz neku vrstu

korzeta, tj. oblikotvornog donjeg rublja je usko povezan sa preuzimanjem narativa i seksualnom emancipacijom žena, a ispoljava se u masovnoj popularizaciji upotrebe varijacija korzeta u funkciji gornje odjeće tijekom 20. stoljeća [24]. Druga struja misli podupire teoriju da je korzet krajem 20. stoljeća internaliziran, tj. da se naglasak struka kao konstanta ljepote u tom razdoblju kreće ispoljavati kroz vježbanje, dijete, te i estetsku kirurgiju [1]. Bez obzira na individualni odabir, značaj naglašenog struka ne jenjava, a to potvrđuju i varijacije na temu kolokvijalnih naziva ženskih oblika tijela, popularno uspoređujući idealnu figuru s bocom Coca-Cole [26] - što se može i ne mora smatrati pogrđnim s pozicije moći - baš kao i naglašavanje struka korzetom.

#### 5. Eksperimentalni dio

Ova kolekcija vuče inspiraciju iz raznovrsne upotrebe korzeta tijekom 20. stoljeća, te utjecaj naglašenosti struka u odnosu na vladajuću siluetu tog razdoblja. Projektni crteži su izrađeni u programu Procreate, dok su prikazi konstrukcije i krojnih dijelova digitalno obrađeni u programu Adobe Illustrator.

Konačna konstrukcijska shema modela odabranog za izradu je #5f6 (sl.12). U izrađeni model je implementirana nit vodilja kolekcije - u vidu inspiracije, suvremenosti, odabira materijala i boje, te funkcionalnosti, tj. modalnosti samog predmeta.

Projektni crtež #5 je odabran i dodatno istražen kroz varijacije te je izabran model #5f. Kako je odabran identičan materijal u svijetloj i tamnoj varijanti, model #5f je prikazan u nekoliko varijacija sa različitim kolorističkim kombinacijama krojnih dijelova, te dvostruko prikazan uz izmjenu boja rukava (crne i bijele).

U skladu s tim odabran je model #5f6 s crnim i bijelim rukavima.

#### 5.1. Konstruiranje i modeliranje korzeta po mjeri s krojnim dijelovima

Odabrani model korzeta i rukava modeliran je prema sl.12. Korištenjem zatvarača umjesto klasičnog korzetnog vezanja, model postaje pristupačniji suvremenoj nositeljici, a rukavi koji su odvojeni daju mogućnost kombiniranja. Za korzet je korištena temeljna konstrukcija grudnjaka, a za rukav temeljni kroj rukava ženske bluze. Kod korzeta su pomaknute i proširene naramenice (4 cm), gornja košarica je modelirana i spuštена za 2 cm i napravljena iz dva dijela, te je ušitak s prednje strane razdvojen na dva kako bi se dobili krojni dijelovi modela (sl.13).

Rukav je u odnosu na temeljni kroj produžen za 10 cm, te i po vertikalnoj sredini proširen za istu duljinu, dok je ušitak zanemaren radi prilagodbe kroju (sl.14). Za obrub oko rukava iskrojena je vrpca širine 5 cm.

#### 6. Rezultati i rasprava

Sl.15 i 16 predstavljaju krojne dijelove modela korzeta za osnovnu tkaninu sa šavnim dodacima. Podstava je krojena jednako kao i osnovna tkanina, s jedinom iznimkom većeg šavnog dodatka na stražnjoj sredini kod zatvarača, a međupodstava je krojena 0.3 mm manje nego osnovna tkanina. Šavni dodaci dodani na krojne dijelove iznose po 1 cm na ravnim linijama, te 0.7 cm na krivuljama te donjem obrubu, uz dodatak od 1.5 cm na stražnjoj sredini zbog zatvarača, te naramenica koja je krojena dvostruke širine i sa šavnim dodacima od 0.7 cm. Šavni dodaci za rukav iznose 1 cm.



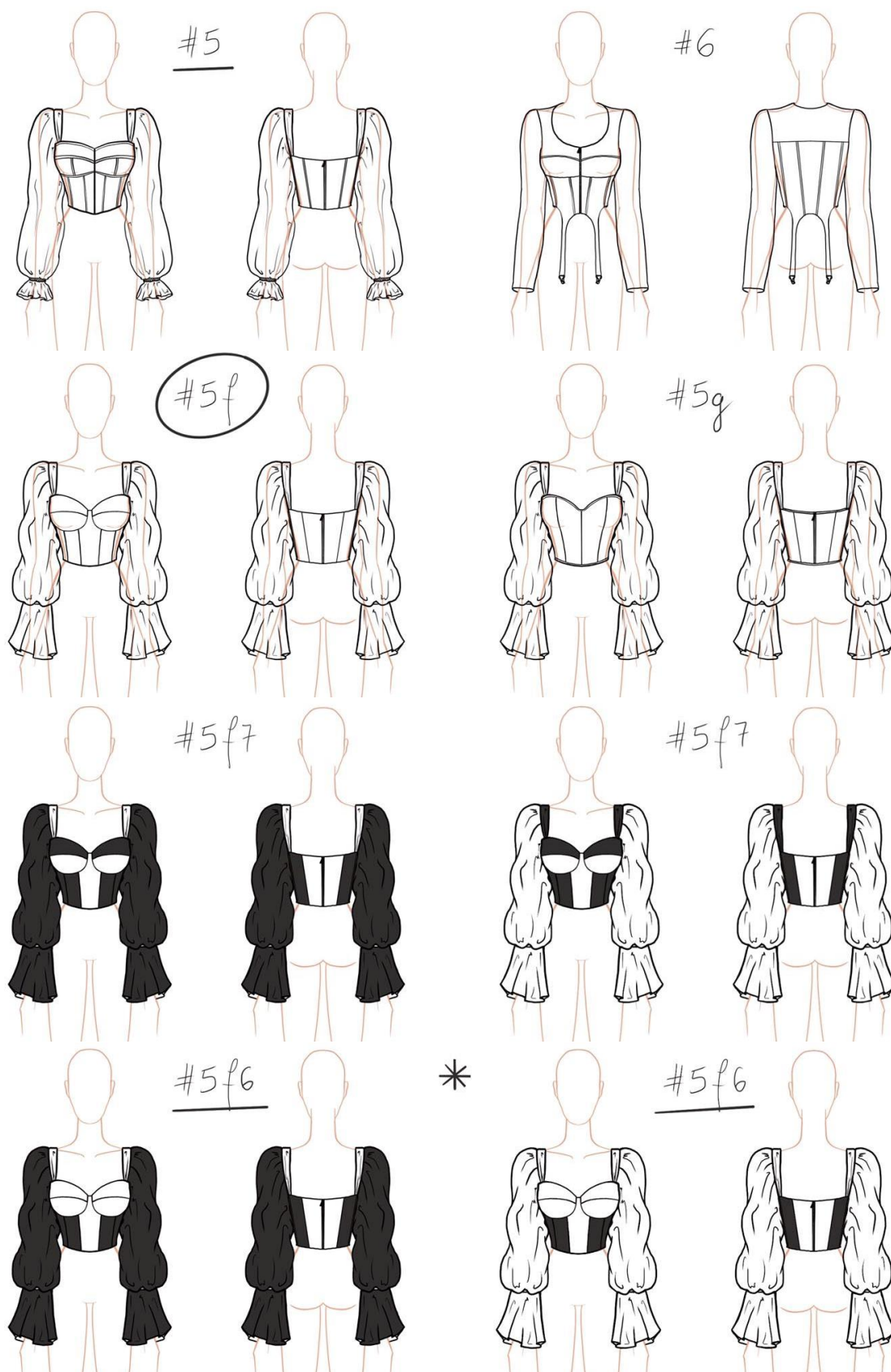

Sl.12 Projektni crteži s rukavima različitih boja (sa odabranom varijantom #5f6) [27]

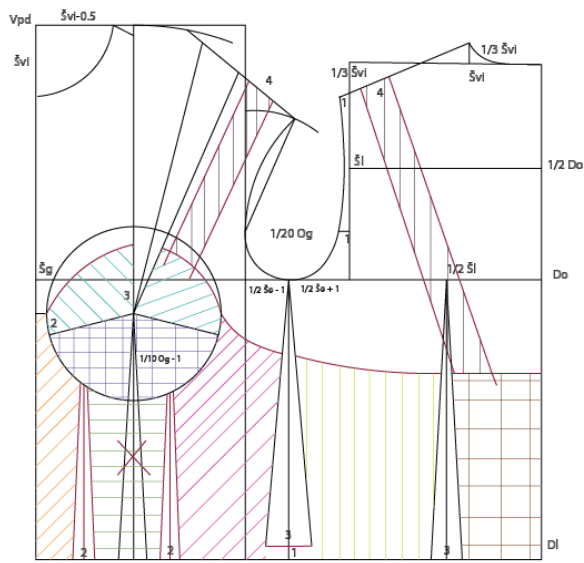

Sl.13 Konstrukcija i modeliranje korzeta [27]

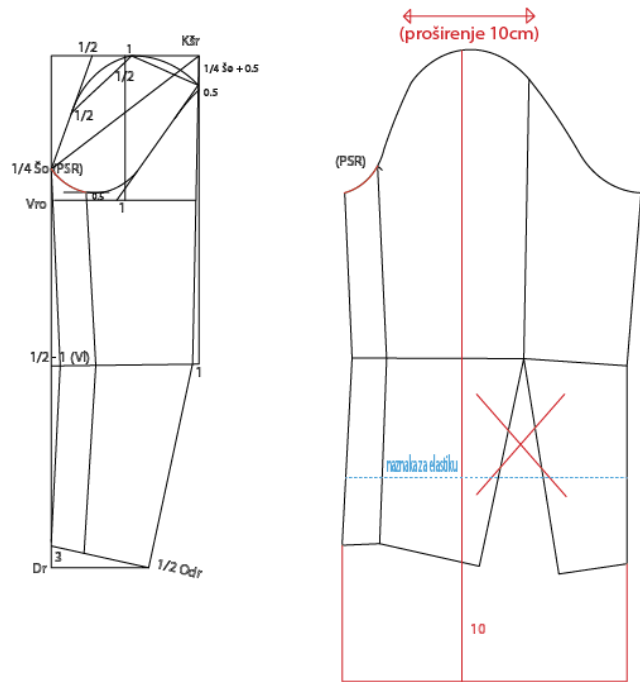

Sl.14 Konstrukcija i modeliranje rukava [27]

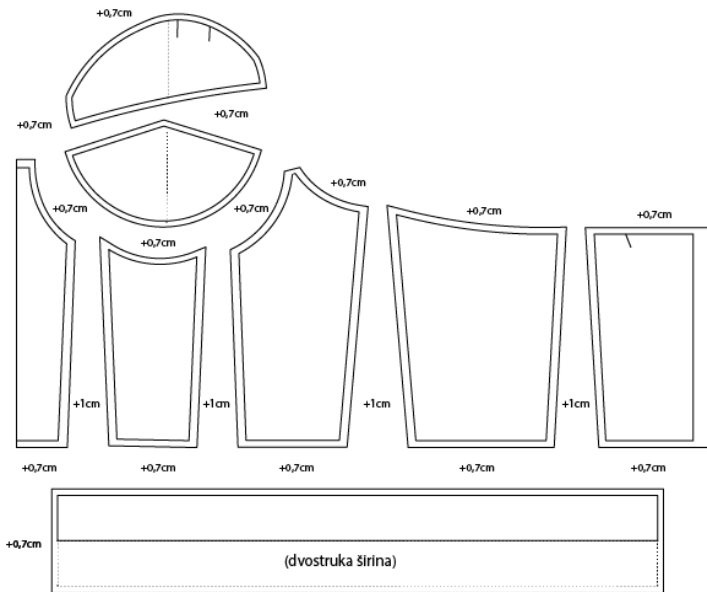

Sl.15 Krojni dijelovi korzeta za osnovnu tkaninu [27]

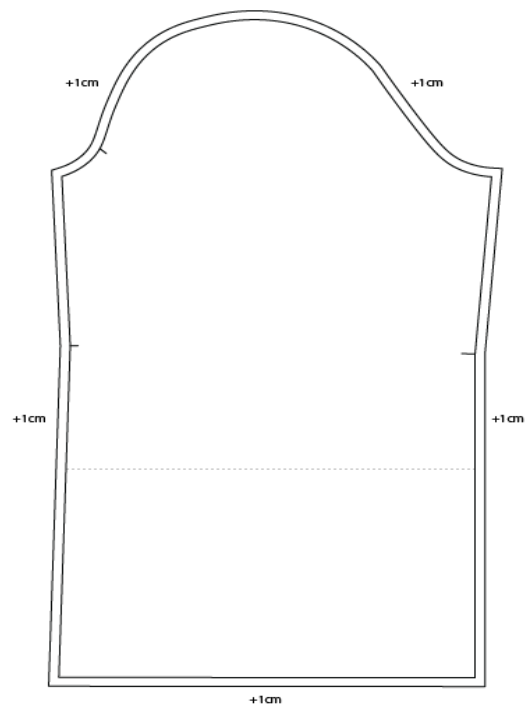

Sl.16 Krojni dio rukava sa šavnim dodacima [27]



Sl.17 Prikaz izrađenog modela korzeta s različitim varijantama rukava [27]

## 5.2. Prikaz izrađenog modela korzeta

Sl.17 i 18 prikazuju izrađeni korzet koji se sastoji od dvije nijanse dekorativnog brokata (crni i bež) dok su rukavi od crnog i bijelog muslina. Rukavi se po potrebi mogu zakopčati i skinuti u predjelu rukava te međusobno kombinirati ovisno o odjevnoj kombinaciji i raspoloženju nositeljice. Modalni rukavi se spajaju s donjom stranom naramenica korzeta uz pomoć metalnih gumbiju, a izrađene su verzije i u crnoj i u bijeloj boji kako bi se omogućio veći spektar varijacija.

Posebna važnost je stavljena na izbor i raspored boja pojedinih krojnih dijelova na korzetu, te realizirani model ima kroz prizmu boja dodatno naglašenu vrijednost vizualnog smanjenja struka – kroz uporabu tamnijih dijelova u području struka, postiže se vizualno smanjenje u odnosu na ostatak kroja, pogotovo košarice grudnjaka koje su svijetle. Materijal korišten za izradu je kruta dekor tkanina u akromatskoj skali, odabrana za postizanje bolje čvrstoće kroja uz ljepljivu međupodstavu - flizelin, kako bi se zadržala povijesna oblikovna funkcija samog korzeta; no rukavi su izrađeni od muslina koji svojim laganim padom predstavlja potpuni kontrast stegama značaja samog



Sl.18 Prikaz izrađenog modela korzeta [27]

korzeta, te kao takvi primarno predstavljaju odabir i moć izbora nositeljice, tj. ponovno preuzimanje pozitivnog sociološkog narativa korzeta.

## 7. Zaključci

Može se zaključiti da je korzet konstantan modni objekt koji se provlači kroz povijest, te čija je simbolika nadišla sam predmet i kroz vrijeme izmijenila predstavljanje prvotnog statusnog značaja, da bi preko simbola opresije i stega postao simbol ženske seksualne emancipacije i moći u suvremeno doba. Zadržavajući povijesnu stigmiju navodne stoljetne deformacije ženskog tijela, i dalje zadržava dvoznačnost kroz kulturu fetiša, te ima oprečne sociološke značaje – podlijeganje moći naspram imanje moći – jednako kao s brisanjem granica između gornje i donje odjeće.

20. stoljeće uslijed svih navedenih kulturološko-ekonomskih, te tehnoloških faktora podliježe dotad neviđenoj brzini izmjene trendova, koji skoro do kraja razdoblja uvjetuju određenu formu siluete, tj. naglaska struka. Vidjelo se da se korzet može poistovjetiti s uvjetovanjem forme oblika struka, koja se po zadanim estetskim vrijednostima tijekom 20. stoljeća izmjenjuje približno svakih 10 godina, te ni na fizičkoj ni psihološkoj razini nije zdrava, a uostalom samo ciklički vrti siluetu manje ili više stisnutog struka, tj. naglašenih ženskih seksualnih atributa. Iz istraživanja se može zaključiti kako je i nakon 'kraja mode', tj. kraja uniformno prepoznatljive monolitne siluete za određeno razdoblje, definiranje korzetiranog struka jednim dijelom prebačeno na izradu od drugih materijala i u drugim formama, a drugim dijelom se interniziralo na individualnoj razini u vidu fizičkih muskulturno formativnih aktivnosti i raznih estetskih zahvata. U

suvremenom svijetu cijeni se mogućnost izbora, i bez obzira na decentralizaciju mode, cikličnost trendova je neminovna, makar trendove pratio znatno manji dio populacije. Koliko god se radikalnom činila nova modna estetska forma, s vremenom ona postane normativna, te tako nije nemoguće za pretpostaviti da će doći do idućeg vala restriktivnih odjevnih predmeta, uostalom – naglašeni struk nije nikada niti izašao iz mode.

## Zahvala

*Autorice zahvaljuju tvrtki Prostorija d.o.o. na donaciji osnovne tkanine. Ovo istraživanje djelomično je financiralo Sveučilište u Zagrebu kroz potporu istraživanju „Mikrobne barijere tekstilija kao baza za funkcionalni dizajn odjeće specifične namjene“ (TP14/21).*

## Literatura:

- [1] Anastasiya W.: Das Korsett im Spiegel der Zeit, <https://www.muellerundsohn.com/allgemein/das-korsett-im-spiegel-der-zeit/>, pristupljeno 28. kolovoza 2021
- [2] Le Bourhis K.: The Age of Napoleon: Costume from Revolution to Empire 1789-1815, The Metropolitan Museum of Art, New York, 1989
- [3] Salen J.: Corset: Historic Patterns and Techniques, Batsford, London, 2008
- [4] Steele V.: The Corset: A Cultural History, International Journal of Costume and Fashion 1 (2001) 71-82
- [5] Guinness World Records, [https://www.guinnessworldrecords.com/world-](https://www.guinnessworldrecords.com/world-records/smallest-waist-)

- living-person, pristupljeno 24. srpnja 2021.
- [6] Korzet, Hrvatska Enciklopedija, Leksikografski zavod Miroslav Krleža, <https://enciklopedija.hr/Natuknica.aspx?ID=33278>, pristupljeno 6. rujna 2021.
- [7] Palso R-J. J.: Face of Feminism: The Gibson Girl and the Held Flapper In Early Twentieth-Century Mass Culture, University of Michigan-Flint, 2001
- [8] Martin R., Koda H.: Waist not, The Migration of the Waist 1800-1960, The Metropolitan Museum of Art, New York, 1994
- [9] Martin R., Koda H.: Haute Couture, The Metropolitan Museum of Art, New York, 1995
- [10] ...: Collectors weekly, <https://www.collectorsweekly.com/articles/everything-you-know-about-corsets-is-false/>, pristupljeno 27. kolovoza 2021.
- [11] ...: From the Bygone, a. <https://fromthebygone.wordpress.com/2013/02/03/camille-clifford-1885-1971-the-quintessential-gibson-girl/>; b. <https://www.goodyardhairblog.com/the-pure-and-sexy-hairstyles-of-1920s.html>, pristupljeno 27. kolovoza 2021.
- [12] ...: Vintage dancer, <https://vintagedancer.com/1930s/1930s-lingerie-styles/>, pristupljeno 25. kolovoza 2021.
- [13] Lowell, L. M., Costume Designer: <https://lowelldesigns.com/1930s/>, pristupljeno 25. kolovoza 2021.
- [14] Martin R., Koda H.: Christian Dior, The Metropolitan Museum of Art, New York, 1996
- [15] ...: Vintage dancer, <https://vintagedancer.com/19>

- 60s/60s-hippe-fashion/, pristupljeno 27. kolovoza 2021.
- [16] Tortora P. G.: *History and Development of Fashion*, Berg Encyclopedia of World Dress and Fashion Part 4: Fashion Worldwide, Bloomsbury, England
- [17] Clarke J. S., Holt R.: *Considered consumption: Vivienne Westwood and the ethics of consuming fashion*, *Journal of Management Inquiry* 25 (2016) 199-213
- [18] Griggs J.: *Art and Fashion in the 20th Century: Vivienne Westwood and Jean-Paul Gaultier*, <https://www.yumpu.com/en/document/read/7038629/art-and-fashion-in-the-20th-century-vivienne-want-a-graphic>, pristupljeno 19. lipnja 2021.
- [19] ...: *Museum of Applied Arts & Sciences*, <https://collection.maas.museum/object/353321#&gid=1&pid=1>, pristupljeno 19. lipnja 2021.
- [20] ...: *Vivienne Westwood*, <https://www.vivienne-westwood.com/en/collections/vivienne-westwood/aw2122-lookbook/>, pristupljeno 25. kolovoza 2021.
- [21] Hess L.: *The Story Behind Madonna's Iconic Jean Paul Gaultier Cone Bra*, <https://www.vogue.com/article/madonna-blonde-ambition-jean-paul-gaultier-cone-bra>, pristupljeno 10. kolovoza 2021.
- [22] Christina P.: *Madonna's Iconic Cone Bra Isn't The Only Kooky Bra Designed by Birthday Boy Jean Paul Gaultier*, [https://www.glamour.com/story/this-famous-cone-bra-is-only-?mbid=social\\_pinterest\\_referral](https://www.glamour.com/story/this-famous-cone-bra-is-only-?mbid=social_pinterest_referral), pristupljeno 25. kolovoza 2021.
- [23] Paić Ž.: *Vrtoglavica u modi – prema vizualnoj semiotici tijela*, Alta Gama, Zagreb, 2008.
- [24] Sang J. S., Park M. J.: *A study on the Use of Underwear as Outerwear*, *The International Journal of Costume Culture*, 12 (2009) 1, 1-12
- [25] Goldthorpe C.: *From Queen to Empress, Victorian Dress 1837-1877*, The Metropolitan Museum of Art, New York, 1989
- [26] ...: *Urban Dictionary*, *Body like a Coke bottle*, <https://www.urbandictionary.com/define.php?term=body%20like%20a%20coke%20bottle>, pristupljeno 14. rujna 2021.
- [27] Radovan I.: *Modeliranje suvremene kolekcije korzeta inspirirane utjecajem oblika struka u 20. stoljeću*, diplomski rad, Zagreb, 2021

## SUMMARY

### **Development of corset collection inspired by the influence of waist shape in the 20<sup>th</sup> century**

*I. Radovan, R. Hrženjak*

This paper presents a historical overview of the development and characteristics of women's corsets, and investigates in more detail and presents the change and application of corsets during the 20<sup>th</sup> century. The influences of various silhouettes and waist shapes on the construction of corsets are additionally processed, and through the modeling of author's own collection of corsets inspired by the 20<sup>th</sup> century, the sociological influence of corsets on the body and the use of corsets in body shaping function is presented. The collection is presented through several models adapted to more modern trends and the final model was made according to the author's own measurements.

**Keywords:** corset, 20<sup>th</sup> century, waist shape, clothing construction, clothing production

*University of Zagreb Faculty of Textile Technology*

*Department of clothing technology*

*e-mail: renata.hrzenjak@tf.unizg.hr*

*Received December 21, 2021*

### **Entwicklung einer Korsettkollektion, inspiriert durch den Einfluss der Taillenform im 20. Jahrhundert**

Dieser Artikel bietet einen historischen Überblick über die Entwicklung und die Merkmale des Damenkorsetts sowie einen detaillierten Überblick und eine Darstellung der Veränderungen und des Gebrauchs des Korsetts im 20. Jahrhundert. Die Einflüsse verschiedener Silhouetten und Taillenformen auf die Konstruktion von Korsetts werden ebenfalls untersucht, und der soziologische Einfluss von Korsetts auf den Körper und die Verwendung von Korsetts in körperformender Funktion wird anhand der Modellierung der eigenen, vom zwanzigsten Jahrhundert inspirierten Korsettsammlung der Autorin dargestellt. Die Kollektion wird durch mehrere Modelle präsentiert, die an modernere Trends angepasst sind, und das letzte Modell wurde nach den eigenen Maßen der Autorin angefertigt.