

BRANKA MIGOTTI

*Zavod za arheologiju JAZU u Zagrebu
Marinkovićeve 4, YU 41000 Zagreb*

GRČKO-HELENISTIČKA KERAMIKA IZ STAROGA GRADA NA HVARU (II.)

UDK 904:738.8 (497.13)»-05/-02«

Izvorni znanstveni rad

Dio zbirke grčko-helenističke keramike iz Staroga Grada na Hvaru, sada u AMZ, objelodanjen je u Vjesniku AMZ 1986. g. Ovdje je obrađen naknadno pronađeni preostatak materijala iste zbirke, amaterski iskopane potkraj prošlog stoljeća na privatnom posjedu u Starome Gradu. Zbirka je sastavljena pretežno od CG, ponešto ulomaka Gnathie, te neukrašene kućne keramike. Datira se u rasponu od sredine 4. do kraja 2. st. -poč. 1. st. pr. n. e., a najvećim dijelom vjerojatno potječe iz južnoitalskih radionica. Najvredniji primjerak zbirke je ulomak glinenog kalupa za lijevanje terakotnih figurica, jer svjedoči o postojanju keramičarske radionice u samome Pharosu.

Objavljujući zbirku grčko-helenističke keramike iz Staroga Grada na Hvaru, sada u AMZ, svratila sam pozornost da je riječ o dijelu prethodno evidentiranog materijala, preostatak kojeg je bio zagubljen¹. Naknadno su u depou muzeja pronađene još dvije kutije s više od stotinu keramičkih ulomaka, nažalost prilično usitnjenih, što znatno umanjuje mogućnost rekonstrukcije, odnosno tipološkog razvrstavanja i datiranja². Materijalu je bilo priloženo i nekoliko cedulja s različitim podacima, koji uglavnom razrješavaju dvojbu kako u pogledu provenijencije zbirke, tako i pojave manjeg broja rimskih ulomaka³. Naime, iz navedenih podataka proizlazi da je stariogradski liječnik Ante Biankini 1896. g. poklonio zagrebačkome muzeju svoju zbirku sastavljenu od predmeta iskopanih na vlastitom posjedu, te onih otkupljenih od posjednika Buića, vlasnika susjednog zemljišta, pronađenih ondje dvadesetak godina prije. Dade se naslutiti i to da je Biankinijev »teren« dao pretežno grčko-helenistički materijal, dok su Buića dopali grobni nalazi republikanskog horizonta.

1. B. Migotti, Grčko-helenistička keramika iz Staroga Grada na Hvaru, *Vjesnik AMZ*, 19/1986, 147, bilj. 3.)

2. Kolegama s odjela antike u AMZ zahvaljujem na odobrenju za objavu, te na sugestijama pri izboru literature. Također srdačno zahvaljujem kolegi

Branku Kiriginu iz Arheološkog muzeja u Splitu, koji mi je na raspolaganje stavio svoje radne bilješke, učinjene prilikom prvobitnog evidentiranja zbirke.

3. B. Migotti, n. dj. (1), 147-148.

Taj dio zbirke prate, kao i prethodni, iste nepovoljne okolnosti, ponajprije nedostatak sigurnijih podataka o mjestu, vremenu i uvjetima pronalaska, kao i kasnijoj sudbini do pohrane u zagrebačkome muzeju. Kako u takvim uvjetima iscrpan statistički pregled cjelokupnog inventara ne bi mogao pružiti odgovarajuće rezultate, i ovog se puta odlučujem na objavu manjeg broja odabranih ulomaka, koji dopuštaju širu mogućnost tipološkog i vremenskog određivanja⁴.

Glavnina materijala pripada CG keramici, manji dio tzv. kućnoj, neukrašenoj, a zatečena su i dva ulomka Gnathia vaza. Međutim, izdvaja se osobito zanimljiv komad kalupa za lijevanje terakotnih figurica, za sada jedinstven nalaz u okviru grčko-helenističkog horizonta naših krajeva.

I Kalup za lijevanje tzv. tanagra figurica

Ulomak glinenog kalupa za lijevanje tanagra figurica je, nedvojbeno, najznačajniji nalaz zbirke, jer svjedoči o postojanju keramičarske proizvodnje u grčkoj koloniji Pharos. Kalupi, koji se razmjerno rijetko susreću na nalazištima, izvozili su se, kao i figure, iz najznačajnijih središta proizvodnje u Grčkoj (Tanagra, Atena) diljem Mediterana. Provenijencija hvarskog primjerka je nepoznata, ali u obzir dolazi i neka od južnoitalskih radionica (Taranto?), s obzirom na upućenost jadranskih kolonija na taj dio grčkog svijeta, kao i na činjenicu da je proizvodnja tanagri dosegla veliki procvat u grčko-helenističkom miljeu južne Italije⁵.

Tanagra plastika je nazvana prema najznačajnijem radioničkom središtu Tanagri u grčkoj Beociji, a proizvodi se od kraja 4. st. pr. n. e. do u rimsko razdoblje, da bi najveći procvat dostigla u 3. st. pr. n. e. Lajt-motiv joj je stojeća ženska figura u bogatoj draperiji, a prema mjestima nalaza daje se zaključiti da su tanagre imale ponajprije grobnu i votivnu, a potom i čisto dekorativnu namjenu⁶.

S obzirom da ne raspolažemo s predmetom u cijelosti, svaki pokušaj datiranja ostaje krajnje hipotetičan, tim više što je za helenističku umjetnost u cjelini, pa tako i za tanagra proizvodnju, tipično ponovno oživljavanje pojedinih stilskih trendova u različitim razdobljima⁷. S druge strane, moguće je slijediti neke generalne linije stilskeg razvoja tanagri, koje u drugoj pol. 4. st. pr.n.e. i drugoj pol. 3. st. pr.n.e. pokazuju sklonost živom pokretu i minuciozno razrađenoj, zanjihanoj draperiji, dok su za 2. st. pr.n.e. karakteristični tzv. centrifugalni pokret i transparentnost slojevite odjeće. U prvoj pol. 3. st. pr.n.e. je, naprotiv, očita sklonost strožim i ukočenijim naborima draperije, pa bi se to razdoblje, uz prije navedenu zadržku, smjelo predložiti kao moguće vrijeme nastanka starigradskog kalupa⁸.

Katalog*

1. Ulomak vjerojatno stražnjeg dijela kalupa za lijevanje tanagri. Veličina: 12,8 x 7,7 cm. Izduženo trapezoidni, koritasto udubljen ulomak, grubo zaglađen izvana. S unutrašnje strane u negativu reljefni motiv donjeg dijela ženske odjeće (hiton i himation) s naborima koji se u pravilnim okomitim linijama spuštaju prema stopalu. Fina svijetlocrvenkasta, veoma tvrda glina, vj. 3. st. (T. 7/1)

4. Nisu objavljeni krajnje fragmentirani i netipični ulomci, ali ni oni gotovo identični pojedinim prikazanim, kao npr. veći broj dna skifosa ukrasanih crnim koncentričnim linijama.

5. S. Besques-Mollard, *Tanagra*, Pariš, 1950, 4; G. Kleiner, *Tanagrafiguren. Untersuchungen zur hellenistischen Kunst und Geschichte*, Berlin, 1942, 25, passim.

6. G. Kleiner, n. dj. (5), 9.

7. G. Kleiner, n. dj. (5), 20, passim.

8. O spomenutim stilskim trendovima usp. G. Kleiner, n. dj. (5), 145, 176 i d.

* Veličina: visina (vis.), dužina (duž.) i promjer (D) navode se u centimetrima. Crteži ulomaka CG 15 i Gnathia 2 dani su u mjerilu 1:1, a svi ostali 1:2. Stojeća se odnose na razdoblje stare ere.

II Crnoglazirana keramika (CG)

Prekrivanje posuda crnom glazurom prati grčko lončarstvo u kontinuitetu od arhajskog do helenističkog razdoblja, kada postaje dominantan način ukrašavanja i izrazito obilježje cjelokupne mediteranske keramičarske koine, što se u zapadnim krajevima najčešće još uvijek konvencionalno naziva kampanskom keramikom⁹. U helenističkom razdoblju crna glazura samo ponekad doseže kvalitetu i sjaj klasičnih grčkih uzora, preobražavajući se radije u razrijeđene premaze mrkosivih, smeđih i zelenkastih nijansi. Dna CG posuda se početkom 5. st. pr.n.e. počinju ukrašavati ponajprije urezanim, a potom i reljefnim (utisnutim ili izbočenim) motivima koncentričnih krugova, palmeta, rozeta, ovula i ruletiranih zareza izvedenih kotačićem.¹⁰

Amforica (1) je, čini se, isejski proizvod, na što upućuje kako nedostatak izravnih analogija na drugim nalazištima, tako i učestalost gotovo identičnih posuda u isejskim grobovima. Primjerak (2) sačuvan je u mjeri koja ne dopušta sigurno utvrđivanje oblika, ali se s obzirom na slabiju kvalitetu gline i premaza, kao i nedostatak izravnih analogija, također može pomišljati na domaću radionicu, isejsku ili farosku. Među posudama za piće najbrojnija je skupina skifosa, a susreću se još kantarosi i zdjelice. Ručka (3) pripada razmjerno rijetkom tipu kantarosa cilindričnog, blago konkavnog tijela na vitkoj nožici. Trakaste ručke, koje u obliku uha nadvisuju široko razgrnut obod, spuštajući se koso prema dnu recipijenta, prekinute su u gornjem dijelu poprečnom spojnicom. Izvorno područje opisanog oblika je, čini se, grčka Beocija, a javlja se i u južnoitalskom krugu Gnathia keramike. Ako donji dio posude (5) pripada skifosu, onda je riječ o primjerku iz najkasnije prve pol. 4. st. pr.n.e., jer se kasnije posude ovog tipa rijetko sreću u tako velikim dimenzijama¹¹. Ulomak (6) je najvjerojatnije donji dio skifosa, stijenke kojeg su izvana ukrašene vodoravnim crvenim linijama. Takav tip dekoracija u osnovi grčka keramografija njeguje u različitim varijantama od geometrijskog do kraja helenističkog razdoblja, u kojem se CG posude često dodatno ukrašavaju pravilno omeđenim ili pak razlivenim vodoravnim crtama crnog, smeđeg ili crvenog laka. Štoviše, od 4. st. južnoitalska pokrajina Apulija njeguje posebnu keramičku vrstu, ukrašenu isključivo na spomenuti način¹².

Dno iste posude (6) je s vanjske strane ispunjeno crnim koncentričnim krugovima, što je izrazito svojstveno helenističkome miljeu južne Italije, gdje se taj način ukrašavanja preuzima od klasične grčke keramike u vrijeme kada on u matičnim krajevima pomalo izlazi iz mode. Slično su ukrašeni i neki drugi primjerci ove zbirke (CG 6, 7, 9, 10, 20, 22, 25, 26; Gnathia 1). Međutim, za sada još nije temeljito razrađena kronologija, odnosno radionička atribucija na temelju ovog toliko indikativnog detalja¹³. Opisani ukras se ponekad primjenjuje na crvenoj podlozi (CG 6, 7, 10), što upućuje na južnoitalsku proizvodnju¹⁴. Izgleda, međutim, da taj detalj nije istovremeno i »zaštitni znak« radionice, o čemu svjedoči primjer dvaju gotovo identičnih

9. N. Lamboglia, *Polemiche campane*, *RSL*, 26/1960, 292 i d.; G. Fiorentini, *Prime osservazioni sulla ceramica campana della vale del Po*, *RSL*, 29, 1963, 29; G. C. Duncan, *Roman Republican Pottery from the Vicinity of Sutri*, *PBSR*, 33 (20), 1965, 134 i d.; *CC*, passim.

10. *Agora*, 22 i d.; *Corinth*, 19.

11. *Corinth*, 66.

12. E. Gummey Pemberton, *The Vrysoula Classical Deposit from Ancient Corinth*, *Hesperia*, 39/4, 1970, 277; E. M. De Juliis, *Ordona (Foggia), Scavi nella necropoli*, *Not. se.* 27, 1973, 396, Fig. 54 i d.; E. Militello, *Sicilia, Troina*, *Not. se.* 15, 1961, 371, Fig.

31; *Agora*, 17.

13. *Agora*, 17, 85, passim; *CC*, 307, passim; *Corinth*, 68, passim; P. Orlandini, *Gela, Nuovi scavi*, *Not. se.* 14, 1960, 125, Fig. 6; P. E. Corbett, *Palmette Stamps from an Attic Black-glaze Workshop*, *Hesperia* 24/3, 1955, 176; M. Py, *Une production massaliète de céramique pseudoattique à vernis noir*, *RSL*, 44, 1978, Fig. 4.

14. G. Patroni, *Apuli, vaši*, *Enciclopedia Italiana*, 3, 1929, 783 i d.; *CC*, 311, 313, passim. U atičkim radionicama se koncentrični krugovi pretežno nanose na prirodnu površinu gline. *Agora*, 17.

skifosa (10, 11), proizvedenih očito na istome mjestu, pri čemu je dno jednoga (10) ukrašeno crnim linijama na crvenoj podlozi, a drugoga (11) na isti način, ali na prirodnoj boji gline.

Svi skifosi (5-12) ovog dijela starigradske zbirke pripadaju atičkom tipu, koji se u 5. st. odlikuje jajolikim, blago zaobljenim tijelom na širokoj prstenastoj nožici, dok se trbuh kasnijih primjeraka malo naglije steže, a stajaća im se površina smanjuje proporcionalno u odnosu na otvor¹⁵. Atički tip skifosa njeguju i apulske radionice, kojima bismo, s obzirom na slabiju kvalitetu izvedbe, starigradske primjerke pripisali radije negoli atičkima. Neočekivano u jednoj ovakvoj zbirci nedostaju skifosi s diskoidnom nožicom, inače gotovo neizostavni dio inventara južnoitalskih nalazišta od druge pol. 4. str. pr.n.e.¹⁶ Kronološki parametar je i oblik ručke (4), utoliko što su one u 5. st. pr.n.e. masivnije, položene horizontalno ili blago iskošeno neposredno ispod ruba, korijena razmaknutih u vidu potkove. Od kraja 4. st. pr.n.e. korijeni se međusobno primiču zatvarajući trokutasti otvor, a ručka se spušta od ruba prema trbuhu, izvijajući se istovremeno snažno nagore¹⁷. Isti predmet (4) svjedoči po svojoj prilici i o tome da su faroski Grci poznavali jednu karakterističnu vrstu apulske keramike (varijantu CG) stijenki prevučeni mutnim crvenim ili smeđim lakom, koja se proizvodila u Dauniji u drugoj pol. 4. i početkom 3. st. pr.n.e.¹⁸. Ulomak lampice (13) je oštećen upravo na dijelu koji otkriva njen tip - atička, s horizontalnom drškom, ili pak korintska, bez drške, ali ponekad s kljunastom istakom sa strane, što se naslućuje i na našem primjerku. Fragmentiranost predmeta otežava precizniju dataciju, ali na kasnije vrijeme upućuje jednostavni, neprofilirani otvor¹⁹. Među zdjelicama, koje se u CG proizvodnji javljaju u izobilju varijanti, specifičnim oblikom i kvalitetom glazure, koja bi mogla upućivati i na atičku provenijenciju²⁰ ističe se primjerak (15), poznat u literaturi kao posuda za sol (salt cellar). Inače je to minijaturna podvrsta šire grupe tzv. ehinus zdjelica, nazvanih prema sličnosti s dijelom kapitela korinskog stupa²¹. U skupini od osam ulomaka dna zdjelica ili tanjura (20-27) većini je (21-26) unutrašnja površina ispunjena urezanim, odnosno utisnutim kružnim kompozicijama s motivima palmeta, girlandi, ovula, krugova i ruletiranih zareza. Takav način ukrašavanja helenističko lončarstvo preuzima od klasičnog grčkog (atičkog i korinskog), gdje se nabrojani i neki drugi motivi javljaju prvo u tehnici urezivanja, da bi potkraj 5. st. pr.n.e. prevladalo utiskivanje pečatom, a od 4. st. pr.n.e. dominantnim obilježjem cijele kompozicije postao motiv kruga izveden ruletiranim zarezima²². U CG helenističkoj keramici mediteranskog područja utisnuti se motivi palmeta, rozeta, girlandi, ovula, ruletiranih zareza i si. javljaju u nepreglednom nizu srodnih varijanti. Međutim, kako su za sada oblici CG keramike mnogo bolje proučeni negoli način ukrašavanja, atribucija, odnosno provenijencija starigradskih primjeraka ostaje dvojbenom, a i datiranje se, s obzirom na necjelovitost i oštećenost ulomaka, uglavnom zasniva na formalnim sličnostima pojedinih detalja ili dijelova kompozicija²³. Općenito je za kasniju fazu ove keramičke vrste karakteristično ponavljanje manjeg broja stereotipnih modela, koji se u osnovi

15. *Corinth*, 66 i d.; *Agora*, 84 i d.

16. Javljaju se u dvije varijante: korintski tip, tankih stijenki i snažno utegnutog tijela na prijelazu u široku diskoidnu nožicu, te apulski, sličan a-Učkom, jajolikog tijela, ali blažeg prijelaza u diskoidnu nožicu. *Agora*, 81 i d.; *Corinth*, 212 i d.; A. M. Chiéco-Bianchi Martini, Conversano, *Not. se.*, 18, 1964, 142, Fig. 53, 54.

17. *Corinth*, 68; *Agora*, 11.

18. M. Carrara Ronzani, *Ceramica apula a ver-*

niče bruna e rossa, RSL, 44, 1978, 219 i d.

19. H. Goldman, *Excavations at Gozlu Kule, Tarsus*, Princeton, 1950, 88.

20. Pretpostavku treba uzeti s rezervom, jer se primjerci s izuzetno debelim dnom uglavno ne nalaze među atičkim materijalom.

21. *Corinth*, 29-30.

22. *Agora*, 29-30; *Corinth*, 19; M. Py, n. dj. (13), 184 i d.

23. *CC*, 75.

dadu svesti na motiv radijalno postavljenih palmeta što je svojstveno i starigradskoj zbirci²⁴. Na južnoitalski krug upućuje ulomak kiliksa iz Reggio Calabria, datiranog na razmeđe 5/4. st. pr.n.e., ukrašen girlandnim palmetama koje su jednako oblikom i izvedbom (plitko udublivanje) gotovo identične onima u našoj zbirci²⁵. Antičke radionice bi teže došle u obzir, jer one favoriziraju stil reljef noizbočenih motiva, za razliku od korintskih, gdje prevladava intaljo²⁶. U istom kontekstu je indikativan ulomak CG grupe (23), koji jedinu blisku, gotovo potpunu analogiju ima na sicilijском području²⁷. Moguće je, međutim, pomišljati i na neku od dvije do sada identificirane domaće radionice (Issa, Pharos), tim više što su svi primjerci, s izuzetkom jednog (25), izrađeni od gline slabije kvalitete, prekrivene jednako lošom glazurom. Spomenuta pretpostavka ujedno razrješava i nesklad u dataciji između opisanih pečatnih motiva, svojstvenih 5. i 4. st. pr.n.e., te oblika posuda (uglavnom nožica) koje ukrašavaju (3-2. st. pr.n.e.).

Ulomak tanjura ili zdjelice (27) osebujan je primjerak s grafitnim natpisom na vanjskoj površini dna. Grafiti, koji inače često prate grčku i helenističku keramiku, mogu u pogledu sadržaja biti vlasnički (imena), komercijalni (kapacitet, težina ili cijena posude, odnosno sadržaja), nazdravičarski, votivni i slično²⁸. Natpis na našem primjerku je nečitak zbog oštećenosti i nemarne izvedbe, ali se naslućuju grčka slova *alfa*, *pi* i *tau*. S druge strane, nije isključeno da je riječ o specifičnom načinu numeričkog označavanja jedinica mjere okomitim zarezima²⁹.

Katalog CG keramike

1. Amforica. vis. 16 cm. Tanjurasti obod gotovo naliježe na trakaste ručke, koje spajaju vrat oblika klepsidre s izbočenim ramenom. Trbušasti recipijent je snažno utegnut na prijelazu u prstenasto ojačanu nisku koničnu nožicu. Tragovi lončarskog kola na unutrašnjim i vanjskim stijenkama i dva dublja horizontalna žlijeba na donjem dijelu trbuha. Meka, pjeskovita, kompaktna siva glina. Ostaci mutne, veoma oštećene crne glazure na vanjskim stijenkama.

Anal.: N. Cambi, B. Kirigin, E. Marin, Zaštitna arheološka istraživanja helenističke nekropole Isse (1976. i 1979. god.), *VAHD*, 75, 1981, 70-71, Tab. XIII/3.; B. Kirigin, Zapažanja o helenističkoj nekropoli Isse, u: Sahranjivanje pokojnika sa aspekta ekonomskih i društvenih kretanja u praistoriji i antici, *Materijali XX*, Beograd, 1985, 106, SI. 3.

kraj 3. st. - 2. st. (T. 1/1)

2. Ulomak amforice ili vrča. Vis. 6 cm. Masivna trakasta ručka spaja vitki cilindrični vrat s naglašenim ramenom. Na granici vrata i ramena dva plitko udubljena horizontalna koncentrična žlijeba. Meka, kompaktna svijetlocrvenkasta glina. Ostaci gustog, mutnog crnog premaza na vanjskim i unutrašnjim stijenkama.

Približne anal.: K. Braun, Der Dipylon-Brunnen B₁, *Athenische Mitt.*, 85, 1970, 143, Taf. 58/2 - 105; CC, 3674 a[^] A. Mano, Le tumulus I de la necropole d'Apollonie, *Iliria* 1, 1971, 206, Tab. VII-IX; U. Knigge, Eridanos - Nekropole, *Athenische Mitt.*, 81, 1966, Beil. 58.

druga pol. 4. st. - prva pol. 3. st. (T. 1/2)

3. Ulomak ručke kantarosa. Vis. 4,7 cm. Gornji dio trakaste ručke sedlastog presjeka.

24. *Agora*, 29.

25. E. Tomasello, Monasterace Marina (Reggio Calabria), *Not. se.* 26, 1972, 640, Fig. 145.

26. P. E. Corbett, n. dj. (13), 175; Ch. Kaufman Williams, II, *Corinth*, 1978: Forum Southeast, *Hesperia*, 48/2, 1979, 134, Pl. 50/49.

27. Usp. Katalog CG, br. 24.

28. *Agora*, Pls. 22-23; *Corinth*, 9; M. Lang, Numerical notations on Greek vases, *Hesperia*, 25/1, 1956, 1 i d.; R. Ross Holloway, Excavations at Satrianum, 1966, *American Journ. of Archaeol.*, 71/1, 1967, 61.

29. M. Lang, n. dj. (28), 5, passim.

Vodoravna traka razdvaja gornju trećinu od preostalog dijela, koji se inače koso spušta prema dnu recipijenta kantarosa.

Anal.: CC, Pl. 112/37148!; V. Damevski, Crvenofiguralne vaze iz apulskih radionica u Arheološkom muzeju u Zagrebu - III, *Vjesnik AMZ*, 8, 1974, 103, T. XLVI-XLVII;

druga pol. 4. st. (T. 1/3)

4. Ručka skifosa. Duž. 5,2 cni; Masivna, okrugla drška potkovastog oblika postavljena je neposredno ispod lagano izvijenog oboda. Meka crvenkasto-bež glina. Srednje sjajna glazura smeđe-crvene boje.

Anal.: CC, Pl. 130/4362b_x; *Corinth*, Pl. 13/310, 331; M. Carrara Ronzani, n. dj. (18), 227, Fig. 10.

sredina 4. st. - 2. pol. 4. st. (T. 1/4)

5. Donji dio duboke posude (skifos, oinohoe, amfora). Vis. 4,7 cm; D. 13,2 cm. Široka prstenasta nožica trapezoidnog presjeka nadovezuje se na donji dio jajolikog recipijenta. Crvenkastosmeda glina osrednje kvalitete. Unutrašnje stijenke prevučene su razmjerno kvalitetnim crnim lakom slabog sjaja, koji je pri dnu vanjske površine kombiniran s vodoravnim prugama u boji gline. Dno pošteđeno.

Anal.: CC, Pl. 131/4373b₂, 4373[^]; Pl. 132/4375[^]; Pl. 236/331a₃.

druga pol. 4. st. - početak 3. st. (T. 1/5; 7/6)

6. Ulomak antičkog skifosa. Vis. 3,1 cm. D. 6,4 cm. Na prstenastoj nožici počiva donji dio jajolikog recipijenta. Svijetlocrvenkasta glina osrednje kvalitetna. Glazura na unutrašnjim stijenkama je mutna, crvenosmedih nijansi, a izvana razmjerno sjajna, crnosmede boje, u kombinaciji s crvenkastim vodoravnim trakama. Dno tamnije crvene nijanse ukrašavaju s vanjske strane dva nemarno izvedena crna koncentrična kruga s točkom po sredini.

Analogije i datacija kao pod brojem 5. (T. 1/6; 8/3)

7. Ulomak antičkog skifosa. Vis. 3,9 cm; D. 5,2 cm. Na prstenastoj nožici počiva donji dio jajolikog recipijenta. Osrednje kvalitetna glina-bež boje. Vanjske i unutrašnje stijenke prevučene crnosmedom mutnom glazurom. Pošteđeno dno ukrašeno je dvama koncentričnim krugovima i točkom u crnoj boji.

Analogije i datacija kao pod brojem 5. (T. 2/1; 8/2)

8. Donji dio duboke posude (usp. kat. br. 5). Vis. 3,4 cm, D. 14 cm. Na prstenastoj nožici trapezoidnog presjeka počiva donji dio jajolikog recipijenta. Meka crvenkasto-bež glina slabije kvalitete. Na unutrašnjim i vanjskim stijenkama veoma oštećeni ostaci crnog premaza.

Analogije i datacija kao pod brojem 5. (T. 2/4)

9. Donji dio antičkog skifosa. Vis. 7,9 cm; D. 6 cm. Trbušasti recipijent se u donjem dijelu naglo sužava i prelazi u prstenastu nožicu. Kvalitetna glina tamnije bež-nijanse. Na unutrašnjim stijenkama mutan premaz crne do crvene nijanse, a na vanjskim stijenkama razmjerno kvalitetna sjajna crna glazura. Pošteđeno dno je s vanjske strane ukrašeno krugom i točkom svijetlocrvene boje.

Anal.: CC, Pl. 131/4373a₂; 4373b_{1,2}; *Corinth*, 69, Pl. 13/323.

2. pol. 4. st. (T. 2/5; 8/6)

10. Donji dio antičkog skifosa. Vis. 4,9 cm; D. 4,4 cm. Trbušasti recipijent, sužavajući se naglo prema dnu, počiva na prstenastoj nožici. Kvalitetna sivkasto-okor glina. Stijenke s obje strane prevučene sjajnom glazurom izvedenom kao mrljaste crne i smeđe vodoravne pruge. Na pošteđenom dnu nejasni ostaci crvenih i crnih krugova s točkom po sredini, (ili je riječ o crnim krugovima na crvenoj podlozi).

Anal.: CC, Pl. 129/4343a!, 4352ai; *Corinth*, Pl. 13/310, 317; Pl. 14/357.

druga pol. 4. st. - početak 3. st. (T. 2/2; 8/5)

11. Donji dio atičkog skifosa. Vis. 3,8 cm; D. 4,2 cm. Oblik, kvaliteta gline i premaza, kao i njihova boja, gotovo identični broju 10. Razlike: prstenasta nožica u prosjeku blago bikonična, a dno u prirodnoj boji gline ukrašeno izbljedjelim crnim krugovima i točkom po sredini.
Analogije i datacija kao pod brojem 10.
12. Donji dio atičkog skifosa. Vis. 5,2 cm; D. 3,6 cm. Trbušasti recipijent se naglo sužava i oslanja na masivnu prstenastu nožicu. Glina osrednje kvalitete, bež-boje. Ostaci crvenog premaza na unutrašnjim stijenkama. Dno i donji dio vanjske površine pošteđeni su, dok je trbuh ukrašen mrljastim mutnim premazom - vodoravnim smeđecrnim prugama.
Anal.: CC, Pl. 128/4341a, Pl. 129/4342c u Pl. 236/321c, d; N. Cambi, B. Kirigin, E. Marin, n. dj. (analogije CG 1), 69, T. XI/25.
kraj 4. st. - početak 3. st. (T. 2/3; 8/4)
13. Ulomak lampice. Vis. 3 cm; D. 3,6 cm. Šuplje cilindrično tijelo na jedva izraženoj prstenastoj, blago konkavnoj nožici. Gornja se stijenka spušta koso prema sredini, zatvarajući okrugli neprofilirani otvor. Zadebljanje na vanjskom cilindru upućuje na ostatak drške ili kljunaste istake. Svijetlocrvenkasta mekana glina. Veoma oštećeni ostaci mutnog crnog premaza na unutrašnjim i vanjskim stijenkama.
Anal.: H. Goldman, n. dj. (19), 84 i d., Pl. 93; Ch. Kaufman Williams, II, J. F. Fisher, *Corinth*; 1971: Forum Area, *Hesperia* 41/2, 1972, 162, Pl. 27/53-55; D. Adamesteanu, Manfria (Gela), *Not. se*, 12, 1958, 321, Fig. 26/3.
druga pol. 4. st. - 3. st. (T. 2/6; 6/2)
14. Zdjelica. Vis. 4,9 cm; D. 4,4 cm. Široki recipijent blago izvojenog oboda počiva na prstenastoj nožici. Crvenkasto-oker glina osrednje kvalitete. Mutni smeđecrni premaz na cijeloj površini.
Približna anal.: CC, Pl. 60/2621[^], Pl. 234/235b,
3. ili 2. st. (2/7; 8/1)
15. Zdjelica. Vis. 1,8 cm; D. 3 cm. Plitko zaobljeni recipijent počiva na vjerojatno prstenastoj nožici (oštećena). Kvalitetna crvenkasta glina i sjajna crna glazura, osobito na vanjskim stijenkama.
Anal.: CC, Pl. 50/2433ei; L. Forti, *La ceramica di Gnathia*, Napoli, 1965, 38 i d., Tav. VI; *Agora*, 294, Fig. 8/817.
4. st. (T. 2/8; 6/7)
16. Ulomak zdjelice. Vis. 2,3 cm. Plitko zaobljen trbuh i lagano zadebljan, ravni rub. Široka stajaća površina (nedostaje). Kvalitetna crvenkasto-bež glina. Mutan mrljasti premaz u nijansama crne, smeđe i crvene boje na cijeloj površini.
Približna anal.: CC, Pl. 38/2243[^]; M. Schindler, Die »Schwarze sigillata« des Magdalenberges, *Kärntner Museumschriften*, 43, Klagenfurt, 1967, 28, Taf. 3/15.
3. st. - prva pol. 1. st. (T. 2/9; 7/7)
17. Ulomci zdjelice. (Ne spajaju se, ali prema obliku i fakturi nedvojbeno pripadaju istoj posudi). Oštro izvijen i zaravnjen obod prelazi u blago bikonični trbuh. Kvalitetna glina tamnije oker-nijanse. Mutan mrljasti premaz smeđih tonova iznutra, razmjerno sjajna crnosmeđa glazura na vanjskim stijenkama.
a) duž. 9 cm. Pri dnu unutrašnje stijenke ostatak utisnute palmete.
b) duž. 7,5 cm.
Anal.: CC, Pl. 60/2621el; Pl. 62/2642[^]; *Agora*, 294, Pl. 8/808.
3. st. (T. 3/1; 6/1)

18. Ulomak zdjelice. Duž. 4 cm. Oštro izvijen i zaravnjen obod prelazi u blago zaobljen, jedva primjetno bikoničan trbuh. Glina i premaz kao pod brojem 17.
Anal.: *Agora*, 293, Fig. 8/803; *CC*, Pl. 60/2621b; G. C. Duncan, n. dj. (9), 143-144, Fig. 2/12, 14.
3. st. - prva pol. 2. st. (T. 3/2)
19. Ulomak plitke zdjelice. Vis. 2,2 cm. Ravan, stanjeni rub prelazi u blago zaobljen plitki recipijent. Crvenkasto-okor do siva kvalitetna glina i mutan mrki premaz na cijeloj površini. Udubljeni žlijeb s unutrašnje strane na prijelazu trbuha u dno posude.
Anal.: *CC*, Pl. 46/2286, 2287a_x; M. Schindler, n. dj. (anal. CG 16), 14-15, Taf. 1/4, 8.
2. st. - prva pol. 1. st. (T. 3/3)
20. Ulomak zdjelice ili tanjura. D. 8,1 cm. Neznatno zaobljeno dno počiva na prstenastoj nožici, ukrašenoj s vanjske strane dvama dubokim koncentričnim žlijebovima. Srednje kvalitetna glina roskasto-okor boje. Ostaci mutnog crnog premaza s unutrašnje i vanjske strane. Pošteđeno dno je ukrašeno koncentričnim krugovima crne i smeđe boje.
Približna anal.: *CC*, Pl. 23/1553a!; Pl. 120/4221[^].
druga pol. 4. st. - poč. 3. st. (T. 3/4)
21. Ulomak dna tanjura ili zdjelice. Duž. 7,8 cm; D. 8. cm. Dno s jedva naznačenom stajaćom površinom i dio recipijenta u gotovo jednakoj ravnini. Dno je s unutrašnje strane ukrašeno urezanim motivima ovula, girlandi i palmeta u kružnoj kompoziciji. Izrazito mekana i sipljiva glina roskasto-okor boje. Veoma istrošeni ostaci mrkocrvenkastog premaza na cijeloj površini.
Približna anal.: *Agora*, Pls. 49/458; 59/826; A. M. Fallico, *Saggi di scavo nell'area della Villa Maria (Sicilia, Siracusa)*, *Not. se*, 25/11, 1971, 600, Fig. 25/A43; Ch. Kaufman Williams, II, n. dj. (26), 134, Pl. 50/49; M. Py, n. dj. (13), 187, Fig. 5/1, 7.
4 - 3. st. (T. 3/7; 6/3)
22. Dno tanjura ili zdjelice. D. 5,1 cm. Dno izvana jedva primjetno izbočeno, a iznutra blago udubljeno, počiva na niskoj koničnoj nožici sa širokom stajaćom površinom. Središnji dio je s unutrašnje strane ukrašen plitko udubljenim vijencem od pet palmeta u krugu. Crvenkasta meka glina. Tragovi crnog mat premaza na cijeloj površini.
Približne anal. (ukrasni motiv): P. E. Corbett, n. dj. (13), 178, Pl. 66/2, 3; *Agora*, 292, Pl. 57/789.
Približne anal. (nožica): *CC*, Pl. 232/211b₃; Pl. 234/233aj.
kraj 4. st. - poč. 1. st. (T. 3/5; 6/6)
23. Dno tanjura ili zdjelice. D. 5,6 cm. Na niskoj koničnoj nožici plitko udubljenog donjeg dijela počiva dno lagano zaobljenog recipijenta, ukrašeno po sredini vijencem od pet palmeta u okvirima. Okor-roskasta glina osrednje kvalitete. Dosta oštećeni ostaci mutnog premaza na cijeloj površini.
Anal. (ukrasni motiv): A. M. Fallico, n. dj. (anal. CG 21), 600, Fig. 25/A48.
Približne anal. (nožica): *CC*, Pl. 8/1231[^]; Pl. 35/2232dj; Pl. 234/253aj.
3 - 2. st. (T. 3/6; 6/4)
24. Ulomak dna zdjelice ili tanjura. D. 7,6 cm. Na cilindričnoj nožici sa žlijebom po sredini stajaće površine počiva gotovo ravno dno recipijenta. S unutrašnje strane udubljeni motiv vijenca od četiri palmete oko središnjeg kruga, u okviru dugačkih ruletiranih zarezova. Bež glina osrednje kvalitete. Na cijeloj površini dosta oštećeni ostaci mutnog premaza u nijansama od tamnosmeđe do crvenkaste boje.

- Približne anal. (ukrasni motiv): U. Knigge, n. dj. (anal. CG 2), Beil. 72/2.18; *Agora*, 279, Pl. 55/611; P. E. Corbett, n. dj. (13), 178, Pl. 66/2,3.
- Približne anal. (nožica): *Agora*, 296, Fig. 8/837; *CC*, Pl. 71/2771ii; Pl. 236/321c₂₃₃, kraj 4. st. - 3. st. (T. 4/1; 7/8)
25. Dno tanjura ili zdjelice. D. 10,8 cm. Na razmjerno visoku cilindričnu nožicu oslanja se gotovo ravno dno recipijenta. Po sredini s unutrašnje strane veoma oštećen udubljeni motiv četiriju palmeta i vijenca dužih i kraćih ruletiranih zarez. Kvalitetna crvenkasta glina. Na cijeloj površini dobro sačuvan mutan i gust crni premaz, mjestimice smeđih i zelenkastih nijansi. Pošteđeno dno izvana ukrašeno crnim koncentričnim prugama.
- Približne anal. (ukrasni motiv): *Agora*, 275. Pl. 53/359; P. E. Corbett, n. dj. (13), 178, Pl. 66/2, 3; H. Goldman, n. dj. (19), 210, Pl. 119/1.
- Anal. (nožica): *CC*, Pl. 1/11iea[^] 58/2585ai.
kraj 4. st. - 3. st. (T. 4/5; 7/4)
26. Ulomak dna tanjura ili zdjelice. D. 7,6 cm. Na blago zaobljenu cilindričnu nožicu naslanja se neznatno udubljeno dno recipijenta ukrašeno po čitavoj očuvanoj površini utisnutim motivom dva reda girlandnih palmeta. Glina osrednje kvalitete, bež-boje. Ostaci mutnog, mrljastog smeđeg premaza na čitavoj površini. Na pošteđenom dnu naziru se uobičajeni koncentrični krugovi izvedeni mrkim premazom.
- Približne anal. (ukrasni motiv): U. Knigge, n. dj. (anal. CG 2), Beil. 71/1,4; Ch. Kaufman Williams, n. dj. (26), Pl. 50/49.
- Anal. (nožica): *CC*, Pl. 23/1551ax.
4. st. - prva pol. 3. st. (T. 4/2; 7/5)
27. Ulomak dna tanjura ili zdjelice. D. 8,4 cm. Na koničnu prstenastu nožicu oslanja se neznatno zaobljeno dno recipijenta. Na vanjskoj strani ostaci grafit. Bež glina slabije kvalitete. Mutan mrki premaz na čitavoj površini.
- Približne anal.: *CC*, Pl. 18/1443di; Pl. 233/231bj.
druga pol. 2. st. - prva pol. 1. st. (T. 4/3; 6/5)

III Gnathia

Gnathia keramika, nazvana prema istoimenom nalazištu u južnoj Apuliji, podvrsta je CG produkcije, koja se javlja od 4. st. pr.n.e. i traje do kraja helenističkog razdoblja. Ukrašava se višebojnim figuralnim, biljnim i geometrijskim motivima, te okomitim kanelurama³⁰. Kaneliranje se inače vezuje uz kasniju razvojnu fazu ove vrste, koja počinje oko 320. g. pr.n.e. i traje sve do kraja apulske Gnathia proizvodnje u 2. st. pr.n.e., a u našim krajevima, čini se, i dulje³¹. Tu fazu vjerojatno domaće proizvodnje najbolje oslikava ulomak (2) ukrašen gustim, plitkim, nemarno izvedenim kanelurama. Donji dio dublje posude (1) također bi trebalo pripisati kaneliranoj fazi (moguće je taj ukras bio na gornjem dijelu posude, koji nedostaje), jer se vijenac točkica kao ukras noge javlja zajedno s kaneliranjem³².

30. L. Forti, n. dj. (anal. CG 15); J. R. Green, *Gnathia Pottery in the Akademisches Kunstmuseum Bonn*, Mainz, 1976; T. B. L. Webster, Towards a Classification of Apulian Gnathia, *Bulletin of the Institute of Classical Studies*, 15, London, 1968, 1 i d.; B. Kirigin, *Issa - otok Vis u helenističko doba*, Katalog izložbe, Split, 1983, 14.

31. J. R. Green, n. dj. (30), 1; T. B. L. Webster, n. dj. (30), 22-31; N. Cambi, B. Kirigin, E. Marin, n. dj.

(anal. CG 1), 70; Dj. Basler, Nekropola na Velikim Ledinama u Gostilju (Donja Zeta), *Glasnik Zemaljskog muzeja Bosne i Hercegovine*, 24, Sarajevo, 1969, 7; N. Degrassi, Taranto, u: *Enciclopedia dell'arte antica*, Vol. VII, Roma, 1966, 609.

32. L. Forti, n. dj. (anal. CG 15), Tav. Iie, XXb, XXIa, XXIIIc itd.; T. B. L. Webster, n. dj. (30), 23 i d.; Pl. IVa.

Katalog Gnathia keramike

1. Donji dio duboke posude (kantaras, skifos, pelike?). D. 2,4 cm; Vis. 4,7 cm. Trbušasti recipijent se naglo steže i prelazi u stepenasto profiliranu diskoidnu nožicu. Meka, pjeskovita, žućkasta glina. Neznatni ostaci crnog premaza na unutrašnjim stijen-kama. Izvana tragovi smeđecrne glazure, a u donjem dijelu, uključujući nožicu i sta-jaću površinu, vodoravne smeđecrne i crvene pruge. Nožica je ukrašena vijencem (vjerojatno dvostrukim) bijelih točkica.
Anal.: *Corinth*, 76, Pl. 15/379; CC, Pl. 86/3112aj; T. B. L. Webster, n. dj. (30), 23 i d., Pl. IVa.
3. st. (T. 4/6); 7/3)
2. Ulomak trbuha. Duž. 4,7 cm. Zaobljeni ulomak trbuha zatvorene posude. Rameni dio označen je vodoravnim plohom omeđenom dvama žljebovima. Trbušni je dio ukrašen plitko udubljenim, gotovo urezanim, okomitim kanelurama.
vj. domaći proizvod iz 3 - 2. st. (T. 4/4)

IV Neukrašena (kućna) keramika

Podrazumijevaju se posude različitih oblika i kvalitete, kojima je zajednička oso-bina nedostatak bilo kakvog ukrasa, uključujući i uglašavanje stijenki, površina kojih stoga ostaje gruba, hrapava, u boji postignutoj pečenjem. Oblici neukrašene keramike mahom upućuju na utilitarno kuhinjsko posuđe, dok je datacija često dvoj-bena, jer takve forme znaju nepromijenjene trajati stoljećima.

Katalog neukrašene keramike

1. Sitasti ulomak. Veličina 9 x 6 cm. Debljina stijenke 0,6 cm. Ravni ulomak (sito? sitasta posuda?) jednolično po čitavoj površini prošupljen rupama (D. oko 1 cm), koje su na gornjoj površini naglašene prstenasim zadebljanjima. Gruba, nepročišćena, tamnije crvenkasta glina.
Anal.: A. Bedini, Parco del Cavallo (Sibari), *Not. se*, 24/1970 (III Suppl.), 137, Fig. 125/173.
3. st. (T. 7/2)
2. Ulomak poklopca. D. 17,2 cm. Posve plitko zaobljene stijenke, stanjene na rubovima. Na vrhu drška u obliku obrnutog konusa. Gruba nepročišćena narančasto-okker glina sa crnim nijansama.
Približne anal.: *Corinth*, 106, Pl. 59/609; *Agora*, 374, Pl. 95/1979.
Helenističko razdoblje. (T. 5/1)
3. Ulomak zdjele. Duž. 11 cm. Ljevkasti vrat se preko kratkog ramena pod oštrim kutom lomi prema uvučenom truhu. Uz rame i vrat priljubljena je, neznatno nad-visujući rub, okrugla, blago spljoštena ručka. Duž unutrašnje stijenke između vrata i ramena teče horizontalna istaka, koja je podržavala poklopac.
Anal.: *Corinth*, 93-94, Pls. 17, 56/553; E. Militello, Sicilia, Troina, *Not. se*, 15, 1961, 380, Fig. 39; D. Adamesteanu, Sicilia, Manfria, *Not. se*, 12, 1958, 329, Fig. 30/3-4; K. Braun, n. dj. (anal. CG 2), 156, Taf. 71/181.
druga pol. 4. st. - 3. st. (T. 5/2)
4. Ulomak zdjele. Duž. 10 cm. Oštro izvijen i stanjen tanjurasti obod prelazi u blago zaobljeno rame, odnosno truh dubljeg recipijenta. Spljoštena sedlasta ručka pri-ljubljena je uz rame i obod. Gruba svijetlocrvenkasta glina.

Anal.: D. Adamesteanu, Sicilia, Manfria, *Not. se*, 12, 1958, 327, Fig. 30/3; K. Braun, n. dj. (anal. CG 2), Taf. 66/153; Ch. K. Williams, II - J. E. Fisher, n. dj. (anal. CG 13), 161, Pl. 27/48.

druga pol. 4. st. - 3. st. (T. 5/3)

V Pršljeni i kalemi (?)

Kalemi, pršljeni, utezi i slični utilitarni predmeti često od prahistorijskog razdoblja ne mijenjaju bitno oblik, pa se datacija uglavnom oslanja na cjelokupni kontekst nalaza. Od dva šuplja konična predmeta (1,2), obilježena kao pršljeni, jedan je ukrašen crnom glazurom, koja ga svrstava u krug CG helenističke proizvodnje³³. Namjena šupljih cilindričnih predmeta (3,4) dvojbena je, jer se kalemi za konac, kojima najviše nalikuju, javljaju u punom obliku³⁴.

Katalog prsijena i kalema

1. Pršljen. D. 4,5 cm. Pravilno konično tijelo, prošupljeno okomito po sredini. Stajaća površina stepenasto profilirana dubokim žljebovima oko otvora, a njen rubni segment ukrašen je udubljenim točastim cik-cak motivom. Gruba tamnije siva glina bez glazure. (T. 6/10)
2. Pršljen. D. 4,3 cm. Konično-zvonoliko tijelo, blago utegnuto po sredini, okomito prošupljeno. Stajaća površina ukrašena plitko udubljenim motivom koji podsjeća na valovitu rozetu. Srednje kvalitetna roskasto-bež glina, crni mutni premaz, djelomice oštećen, po cijeloj površini. (T. 6/11)
3. Kalem. V. 3,6 cm. Šuplje cilindrično tijelo, na jednom kraju blago, a na drugom jače prošireno. Fina oker glina s vodoravnim tragovima zagađivanja. (T. 6/8)
4. Kalem. V. 3,4 cm. Oblik i glina gotovo identični kao pod brojem 3. Dimenzije malo manje, a izvedba nemarnija. (T. 6/9)

Imajući pred očima cjelokupnu zbirku keramike iz Staroga Grada na Hvaru, sada u AMZ, treba konstatirati da pitanja koja ona nameće, kao i eventualni zaključci, na ovom stupnju (ne)poznavanja grčko-helenističkog keramičkog materijala antičkog Pharosa, ostaju i dalje dobrim dijelom na razini pretpostavke. Potpunija saznanja o toj problematici mogli bi pružiti jedino nalazi prikupljeni stručnim arheološkim istraživanjem, što do sada nije bio slučaj na području grčke ove kolonije.

Podaci iz cedulja priloženih zbirci potvrđuju da je riječ o nalazima nekropole Pharosa, čemu se ne protivi zastupljenost kućne keramike, koja se često zatiče pored, ili čak u samim grobovima, kao ni nalaz kalupa za lijevanje terakota³⁵.

Ovdje predstavljeni dio zbirke se datira u rasponu od sredine 4. do kraja 2. st. pr.n.e.³⁶. S obzirom na zastupljenost arhajskih ulomaka s kraja 6. st. - poč. 5. st. pr.n.e. i dalje ostaje otvoreno pitanje hijatusa između 5. i prve pol. 4. st. pr.n.e.³⁷. Čini se da je samo pukim slučajem gornja vremenska granica prethodno objavljenog dijela zbirke bio kraj 3. st. pr.n.e., jer se u ovom dijelu neki ulomci (CG 1, 14, 16, 17, 18, 19, 22, 23, 27; Gnathia 2) mogu statirati u sam kraj 2. ili čak početak 1. st. pr.n.e. Taj podatak daje

33. Međutim, u raspoloživoj literaturi o helenističkom materijalu ne nalazim paralele ovim predmetima.

34. Usp. P. Bruneau, Tombes d'Argos, *Bulletin de correspondance hellénique*, XCIV/II, 1970, 506-507, Fig. 189-191. Ovi predmeti su mogli imati i neku funkciju u vezi s keramičkim pećima, na što upućuje crna paljevinska nijansa na jednom od njih.

35. O kalupima u grobnom kontekstu usp. G. Kleiner, n. dj. (5), 4. O mogućim dodatnim sadržaji-

ma u okviru nekropole, B. Migotti, n. dj. (1), 167-168.

36. Treba imati na umu jedan važan element pri dataciji materijala kao što je ovaj, kojemu je provenijencija dvojbena. Naime, na južnoitalskim nalazištima se primjerci ocijenjeni kao lokalna imitacija (ne uvoz) grčkih oblika obično datiraju 50-tak godina kasnije nego u matičnom području. Usp. L. Rota, Sibari. Considerazioni sui materiali, *Not. se*, 26, 1972, 258.

37. Usp. B. Migotti, n» dj. (1) 169.

naslutiti da su faroski Grci i nakon pada pod rimsku vlast potkraj 3. st. pr.n.e. zadržali ekonomsku rutinu sretnijih razdoblja samostalnosti³⁸.

Neki se primjerci CG keramike (16, 18, 19) oblikom i kronološki mogu svrstati u prijelaznu grupu k srednjoitalskoj sigilati, a nazivaju se različito - presigilata, crna sigilata i si.³⁹ Kako se slični oblici zatiču i u CG keramici grčkog kruga južne Italije, bilo bi, u pogledu trgovačkih i općenito ekonomskih odnosa grčkih naselja na jadranskim obalama, poželjno razlučiti grčku od italske keramike republikanskog horizonta.

Utvrđivanje provenijencije materijala, kao najosjetljiviji i najzahtjevniji element jedne ovakve tipološke obrade ostaje i dalje u znatnoj mjeri dvojbena. Čini se, međutim, da među ulomcima koje sam sklon smatrati uvezenima, prevladavaju oni iz južnoitalskih ili sicilijskih radionica, što sugeriraju kako oblici, tako i pojedini ukrasni detalji⁴⁰. Ovakva pretpostavka o ekonomskim odnosima uklapa se i u poznatu političku konstelaciju snaga na mediteranskom prostoru u 4. st., gdje maticu jadranskog Pharosa, egejski Paros, zatičemo u bliskoj vezi sa sicilijskim vladarom Dionizijem Starijim, koji i sam pomaže pri osnivanju Pharosa⁴¹. S druge strane, ulomak kalupa za lijevanje terakotnih figurica, potvrđujući postojanje keramičarske radionice u Pharosu, otvara istovremeno veoma osjetljivo pitanje domaće provenijencije ostalih keramičkih proizvoda. Među za sada neusporedivo bogatijim i bolje proučenim isejskim materijalom nazire se autohtona grupa keramike obilježena specifično komponiranim ukrasom⁴². O faroskoj proizvodnji je iz ranije navedenih razloga nemoguće donositi zaključke takve naravi, ali se neki pokazatelji ipak naslućuju. To se ponajprije odnosi na grupu ulomaka CG keramike, ukrašenih utisnutim palmetama i sličnim motivima, (CG 21-26) u kojima se naslućuju zakašnjele, specifične imitacije grčkih uzora iz 5. i 4. st. pr.n.e., što bi moglo upućivati na domaću proizvodnju. Jednako se odnosi i na ulomak trbuha Gnathia vaze, obilježene primitivno izvedenim ukrasom na glini isto tako loše kvalitete⁴³.

Neke osobine materijalne i duhovne kulture Pharosa su poznate, a pomalo se počinju nazirati i konture tamošnje keramografije, što omogućuje stanovite usporedbe s mnogo poznatijom Issom. Pojedini su elementi zajednički objema sredinama - npr. hijatus između arhajskog razdoblja i druge pol. 4. st. pr.n.e., otkad datira neprekinut priliv keramičkog materijala u nekropolama Isse i Pharosa⁴⁴. U Issi prevladavaju oinohoe, pelike i skifosi - posude za piće, što govori o pogrebnom ritualu u kojem je vino imalo određenu ulogu⁴⁵. U zagrebačkoj zbirci iz faroske nekropole također su najbrojniji skifosi⁴⁶. S druge strane, dok u Issi prevladavaju obiteljske grobnice, u Pharosu su za sada poznate jedino pojedinačne, što otvara problem složenih društvenih odnosa koje su Grci ovih dvaju naselja ostvarila u dodiru s autohtonim miljeom⁴⁷. Prema globalnom utisku, hvarska keramika je u cjelini nekvalitetnija od isejske⁴⁸. Moguće i vjerojatno, ali je ona istovremeno i na poseban način različita od isejske, sudeći barem

38. Treba pretpostaviti da se to odnosi ne samo na keramički obrt nego i na druge elemente društvenog i privrednog ustrojstva. O padu Pharosa pod rimsku vlast usp. G. Novak, *Stari Grci na Jadranskom moru*, *Rad Jugosl. akad. znan. i umj.*, 322, 1961, 194.

39. *CC*, 526 i d.; M. Schindler, n. dj. (anal. CG 16).

40. Što se odnosi na gotovo cjelokupnu grupu CG keramike, s izuzetkom ulomka koji bi mogao biti atički (15), te onih koji bi se eventualno smjeli pripisati domaćoj radionici, o čemu niže.

41. G. Novak, n. dj. (38) 177.

42. B. Kirigin, n. dj. (30), 10-11.

43. Treba, međutim, biti oprezan s apriornim

izjednačavanjem loše kvalitete i provincijske proizvodnje, jer se propusti takve vrste dešavaju i u vodećim radioničkim središtima. *Usp. CC*, 511. S druge strane, manje je vjerojatno da bi se izrazito neuspjeli primjerci izvozili.

44. Za Issu usp. B. Kirigin, n. dj. (anal. CG 1), 101. Podatak za Pharos treba ipak uzeti s rezervom, jer tamošnji materijal upućuje na mogućnost identifikacije stanovitog broja ulomaka 5. i 1. pol. 4. st. pr.n.e. *Usp. B. Migotti*, n. dj. (1), 169, *passim*.

45. B. Kirigin, n. dj. (44), 102.

46. *Usp. bilj.* 4.

47. B. Kirigin, n. dj. (44), 98-99.

48. Podatak iz radnih bilježaka B. Kirigina, učinjenih prilikom prve evidencije zagrebačke zbirke.

prema inventaru zagrebačke zbirke. Odlikuje se vrijednim arhajskim ulomcima, te nalazom kalupa za lijevanje terakotnih figurica, a u cjelini posjeduje više komada koji sugeriraju moguću atičku provenijenciju. Neizostavna isejska Gnathia je u ovoj zbirci jedva evidentna, ali se zato javlja specifična grupa posuda s utisnutim cvjetnim motivima, čega u Issi uglavnom nema, jednako kao ni indigene mesapske crvenobojene keramike. Starigradska zbirka sadrži jedan tipičan domaći isejski proizvod (CG 2). Predstoji, međutim, još mnogo rada na proučavanju faroske keramike, prije no što dođemo u priliku identificirati tamošnje proizvode u Issi, kao, uostalom, i u samome Pharosu.

KRATICE

AMZ	- Arheološki muzej Zagreb
<i>Agora</i>	- <i>Agora XII</i> , B. A. Sparkes, L. Talcott, <i>Black and Plain Pottery of the 6th, 5th, and 4th Centuries B. C.</i> , Princeton 1970.
CC	- J.-P. Morel, <i>Ceramique campanienne, les jorm.es</i> , Pariš, 1981.
<i>Corinth</i>	- G. Roger Edwards, <i>Corinthian Hellenistic Pottery</i> (Vol. VII, Part III), Princeton, 1975.
CG	- crnoglazirana (keramika)
<i>Not. se.</i>	- <i>Notizie degli scavi di antiehità</i> , Roma
PBSR	- <i>Papers of the British School at Rome</i> , London
RSL	- <i>Rivista di studi liguri</i> , Bordighera
VAHD	- <i>Vjesnik za arheologiju i historiju dalmatinsku</i> , Split

OPIS TABLI DESCRIPTION OF PLATES

Tabla 1 (M 1:2)

1. CG amforica - kat. br. 1; 2. CG ulomak amforice ili vrča - kat. br. 2; 3. CG ulomak ručke kantarosa - kat. br. 3; 4. CG ručka skifosa - kat. br. 4; 5. CG donji dio duboke posude - kat. br. 5; 6. CG ulomak atičkog skifosa - kat. br. 6

Plate 1 (scale 1:2)

1. Black-glazed (CG) amphorisk - Cat. No. 1; 2. Fragment of a black-glazed amphorisk or jug - Cat. No. 2; 3. Fragment of a black-glazed kantharos handle - Cat. No. 3; 4. Handle of a black-glazed skyphos - Cat. No. 4; 5. Bottom part of a deep black-glazed vessel - Cat. No. 5; 6. Fragment of a black-glazed Attic skyphos - Cat. No. 6

Tabla 2 (1-7,9 - MJ 1:2 8 - MJ 1:1)

1. CG ulomak atičkog skifosa - kat. br. 7; 2. CG ulomak atičkog skifosa - kat. br. 10; 3. CG ulomak atičkog skifosa - kat. br. 12; 4. CG ulomak duboke posude - kat. br. 8; 5. CG ulomak atičkog skifosa - kat. br. 9; 6. CG ulomak lampice - kat. br. 13; 7. CG zdjelica - kat. br. 14; 8. CG zdjelica - kat. br. 15; 9. CG ulomak zdjelice - kat. br. 16

Plate 2 (1-7,9 scale 1:2; 8 scale 1:1)

1. Fragment of a black-glazed Attic skyphos - Cat. No. 7; 2. Fragment of a black-glazed Attic skyphos - Cat. No. 10; 3. Fragment of a black-glazed Attic skyphos - Cat. No. 12; 4. Fragment of a black-glazed vessel - Cat. No. 8; 5. Fragment of a black-glazed Attic skyphos - Cat. No.; 6. Fragment of a black-glazed lamp - Cat. No. 13; 7.

Small black-glazed pot - Cat. No. 14; 8. Small black-glazed pot - Cat. No. 15; 9. Fragment of a small black-glazed pot - Cat. No. 16

Tabla 3 (MJ 1:2)

1. CG ulomak zdjelice - kat. br. 17; 2. CG ulomak zdjelice - kat. br. 18; 3. CG ulomak plitke zdjelice - kat. br. 19; 4. CG ulomak zdjelice ili tanjura - kat. br. 20; 5. CG ulomak zdjelice ili tanjura - kat. br. 22; 6. CG dno tanjura ili zdjelice - kat. br. 23; 7. CG ulomak dna tanjura ili zdjelice - kat. br. 21

Plate 3 (scale 1:2)

1. Fragment of a small black-glazed pot - Cat. No. 17; 2. Fragment of a small black-glazed pot - Cat. No. 18; 3. Fragment of a small low black-glazed pot - Cat. No. 19; 4. Fragment of a small black-glazed pot or dish - Cat. No. 20; 5. Fragment of a small black-glazed pot or dish - Cat. No. 22; 6. Bottom of a black-glazed pot or dish - Cat. No. 23; 7. Fragment of the bottom of a black-glazed dish or pot - Cat. No. 21

Tabla 4 (1-3, 5-6 - MJ 1:2; 4-MJ 1:1)

1. CG ulomak dna tanjura ili zdjelice - kat. br. 24; 2. CG ulomak dna tanjura ili zdjelice - kat. br. 26; 3. CG ulomak dna tanjura ili zdjelice - kat. br. 27; 4. Gnathia - ulomak trbuha - kat. br. 2; 5. CG ulomak tanjura ili zdjelice - kat. br. 25; 6. Gnathia - donji dio duboke posude - kat. br. 1

Plate 4 (1-3, 5-6 scale 1:2; 4 scale 1:1)

1. Fragment of the bottom of a small black-glazed dish or pot - Cat. No. 24; 2. Fragment of the bottom of a black-glazed dish or a small pot - Cat. No. 26; 3. Fragment of the bottom of a black-glazed dish or small pot - Cat. No. 27; 4. Gnathia - belly fragment - Cat. No. 2; 5. Fragment of a dish or small pot - Cat. No. 25; 6. Gnathia - lower part of a big vessel - Cat. No. 1

Tabla 5 (MJ 1:2)

1. Neukrašena keramika, ulomak poklopca - kat. br. 2; 2. Neukrašena keramika, ulomak zdjele - kat. br. 3; 3. Neukrašena keramika, ulomak zdjele - kat. br. 4;

Plate 5 (scale 1:2)

1. Undecorated pottery, lid fragment - Cat. No. 2; 2. Undecorated pottery, pot fragment - Cat. No. 3; 3. Undecorated pottery, pot fragment - Cat. No. 4

Tabla 6

1. CG ulomak zdjelice - kat. br. 17; 2. CG ulomak lampice - kat. br. 13; 3. CG ulomak tanjura ili zdjelice - kat. br. 21; 4. CG ulomak tanjura ili zdjelice - kat. br. 23; 5. CG ulomak tanjura ili zdjelice - kat. br. 27; 6. CG dno tanjura ili zdjelice - kat. br. 22; 7. CG ulomak zdjelice - kat. br. 14; 8. Neukrašena keramika - kalem - kat. br. 3; 9. Neukrašena keramika - kalem - kat. br. 4; 10. Neukrašena keramika, pršljen - kat. br. 10; 11. CG keramika - pršljen - kat. br. 11

Plate 6

1. Fragment of a small black-glazed pot - Cat. No. 17; 2. Fragment of a black-glazed lamp - Cat. No. 13; 3. Fragment of a black-glazed dish or small pot - Cat. No. 21; 4. Fragment of a black-glazed dish or small pot - Cat. No. 23; 5. Fragment of a black-glazed dish or small pot - Cat. No. 27; 6. Bottom of a black-glazed dish or small pot - Cat. No. 22; 7. Fragment of a small black-glazed pot - Cat. No. 15; 8. Undecorated pottery - spool - Cat. No. 3; 9. Undecorated pottery - spool - Cat. No. 4; 10. Undecorated pottery, whirl - Cat. No. 10; 11. Black-glazed pottery - whirl - Cat. No. 11

Tabla 7

1. Ulomak kalupa za lijevanje terakotnih figurica; 2. Neukrašena keramika, ulomak sitaste posude - kat. br. 1; 3. Gnathia, donji dio duboke posude - kat. br. 1; 4. CG ulomak tanjura ili zdjelice - kat. br. 25; 5. CG ulomak tanjura ili zdjelice - kat. br. 26; 6. CG donji dio duboke posude - kat. br. 5; 7. CG ulomak zdjelice - kat. br. 16; 8. CG ulomak tanjura ili zdjelice - kat. br. 24

Plate 7

1. Fragment of a mould for terracotta-figure casting; 2. Undecorated pottery - fragment of a strainer-like vessel - Cat. No. 1; 3. Gnathia, bottom part of a deep pot - Cat. No. 1; 4. Fragment of a black-glazed dish or small pot - Cat. No. 25; 5. Fragment of a black-glazed dish or small pot - Cat. No. 26; 6. Fragment of the lower part of a deep pot - Cat. No. 5; 7. Fragment of a small black-glazed pot - Cat. No. 16; 8. Fragment of a black-glazed dish or small pot - Cat. No. 24

SUMMARY
GREEK-HELLENISTIC POTTERY FROM STARI GRAD
ON THE ISLAND OF HVAR (II.)

A few years ago a catalogue of part of the collection of Graeco-Hellenistic pottery from Stari Grad on the island of Hvar was published in this periodical. In this article an inventory is published of material, found subsequently in the Zagreb Archaeological Museum, all resulting from amateur excavations undertaken at the end of the last century. This fact, as well as the very fragmentary nature of the sherds, restricts the possibility of a scholarly study. In the same way an exhaustive statistic survey would not offer adequate results, thus a certain number of samples which offer a somewhat wider possibility of typological comparison and dating has been chosen. The value of this collection derives from the fact that there has been almost no systematic archaeological excavation in the area of the Greek colony of Pharos.

Except for two Gnathia fragments, and a minor quantity of undecorated, so-called home pottery, the bulk of material is black-glazed pottery. The most outstanding piece of the entire collection is the fragment of a mould for the casting of terracotta (*Tanagra*) figurines, witnessing that a potter's shop existed at Pharos; this is an exceptional find in the region.

The items from this collection came from the necropolis of Greek Pharos and can be dated between the mid-fourth to the late second century B. C. The provenance of the material is largely doubtful at this stage when so little is known about the Graeco Hellenistic ceramic heritage of Pharos. It is very probable however that most of the material was imported, as indicated by forms and some details of decoration which came from Southern Italy (Apulia, Sicily). One of the fragments (CG 15), judging from the quality of glazing, could be Attic. The mould for terracotta-casting already mentioned opens the very delicate question of local production. So far it has not been possible to identify products of the Pharian workshop with certainty; a group of black-glazed vessels decorated with impressed floral motifs and rolling is a distinct possibility. Besides a lower quality of clay and glaze this supposition is supported by a tendency to find specifically varied decorative motifs on the 5th to 4th cents. B.C. Greek pottery on forms of vessels that could be dated to the period between the 3rd and first cents. B.C. at Pharos.

While the material and spiritual aspects of the Greek milieu in Pharos are barely sighted, those of the Greek colony of Issa on the neighbouring island of Vis are far better known, enabling us to draw some comparisons. It seems that both communities had a hiatus among the ceramic material in common, covering the span between the Archaic period and the second half of the 4th cent. B.C, and a predominance of drinking vessels in the grave inventory.^{44,45} On the other hand, family vaults are typical of Issa, and individual graves of Pharos.⁴⁷ Finally, Issaeon pottery is different from the Pharian, in quality, as well as in kinds. Much work still lies ahead as does the study of Pharian material and spiritual inheritance, in order to obtain a clearer picture and to allow a more complete comparison with other Greek colonies on the Adriatic.



Tabla 1



Tabla 2

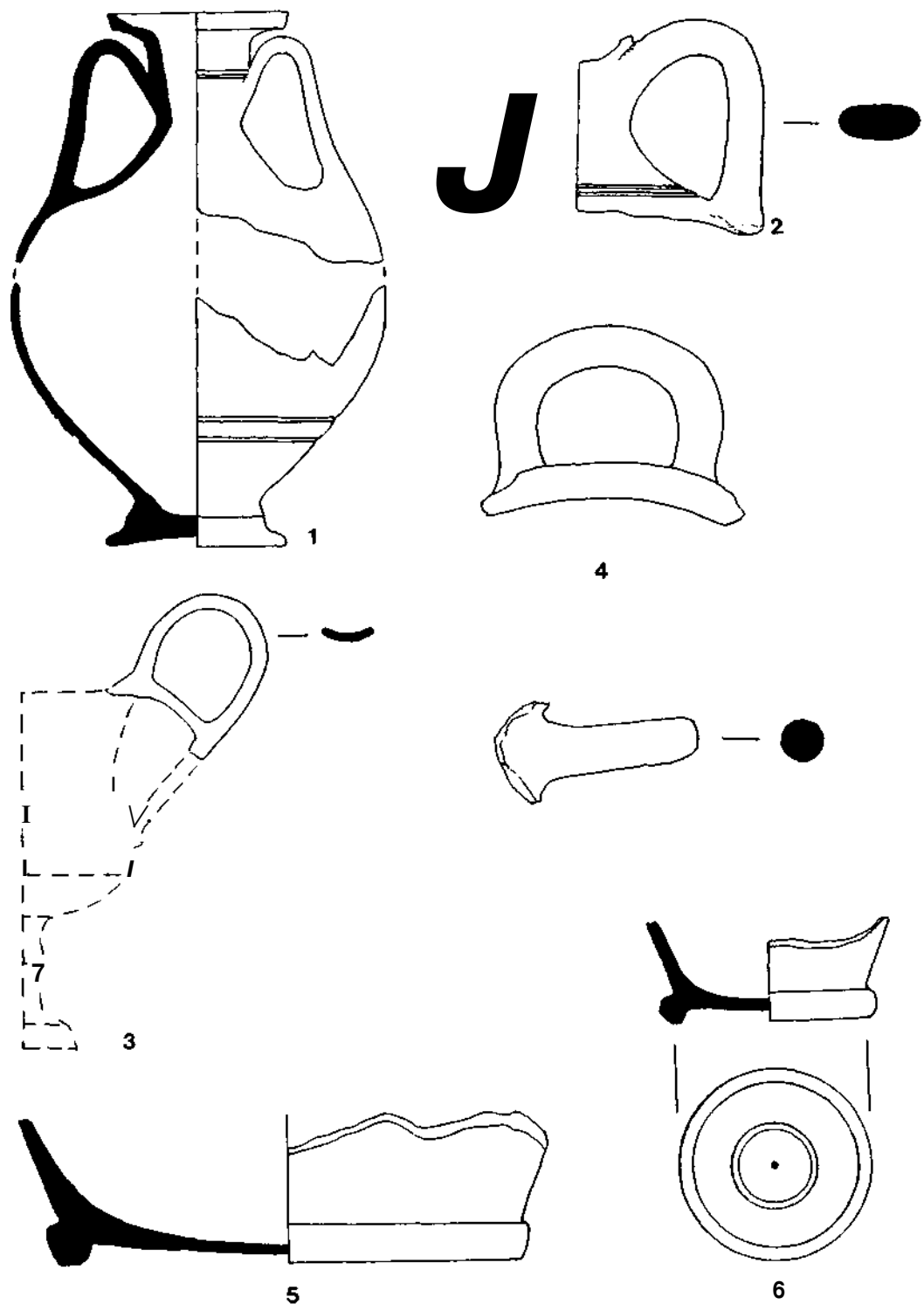

Tabla 3

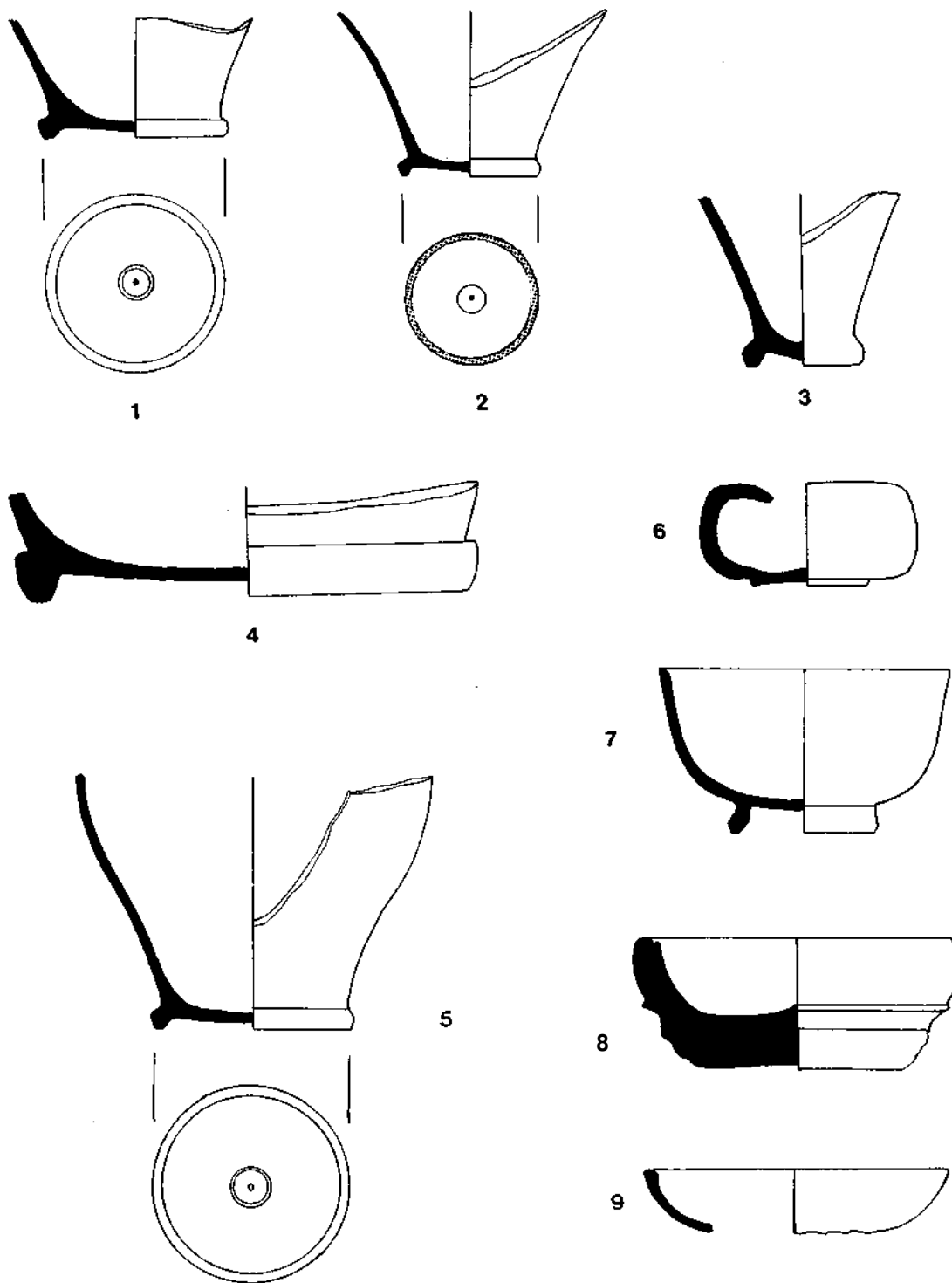

Tabla 4

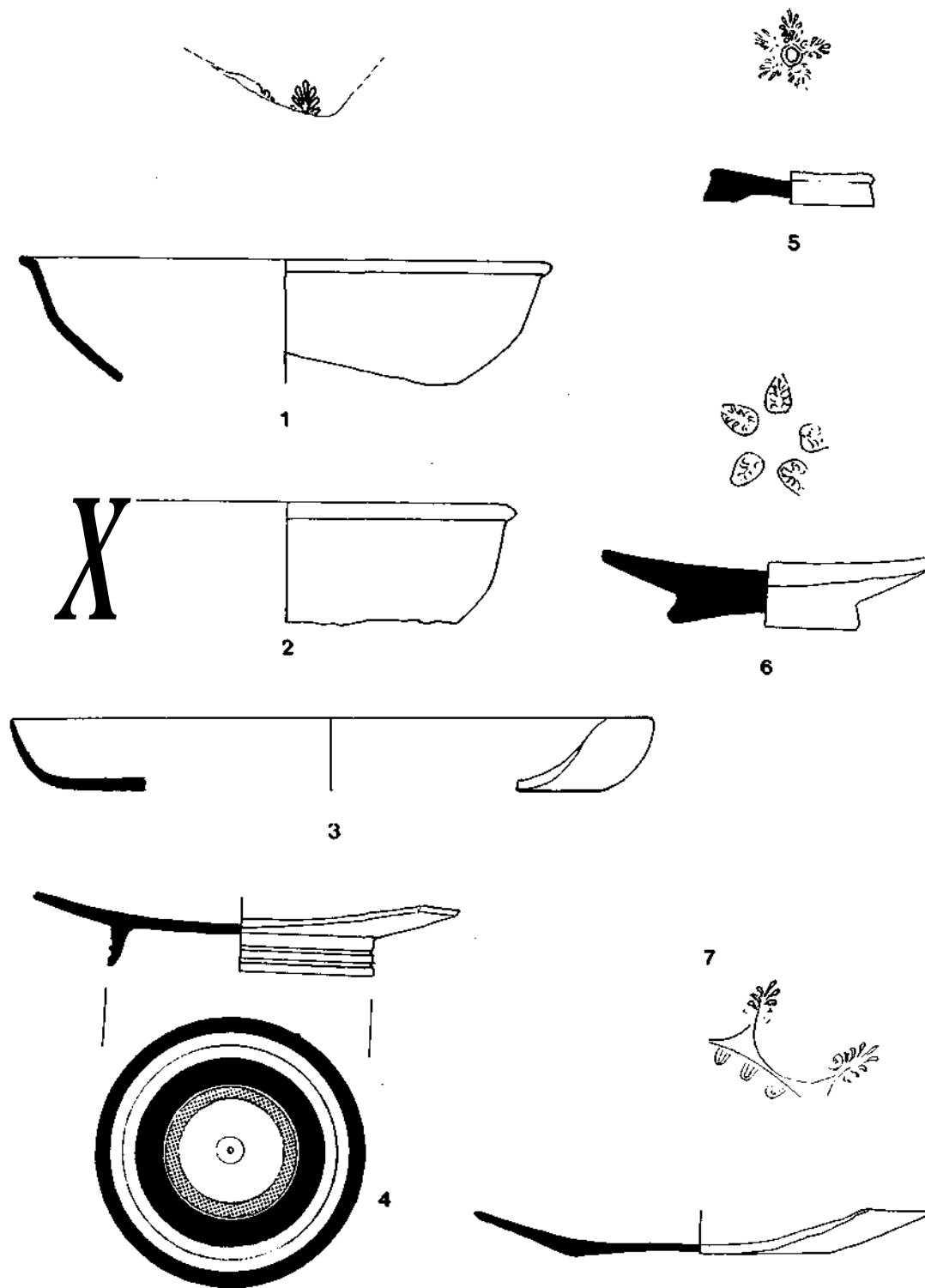

1

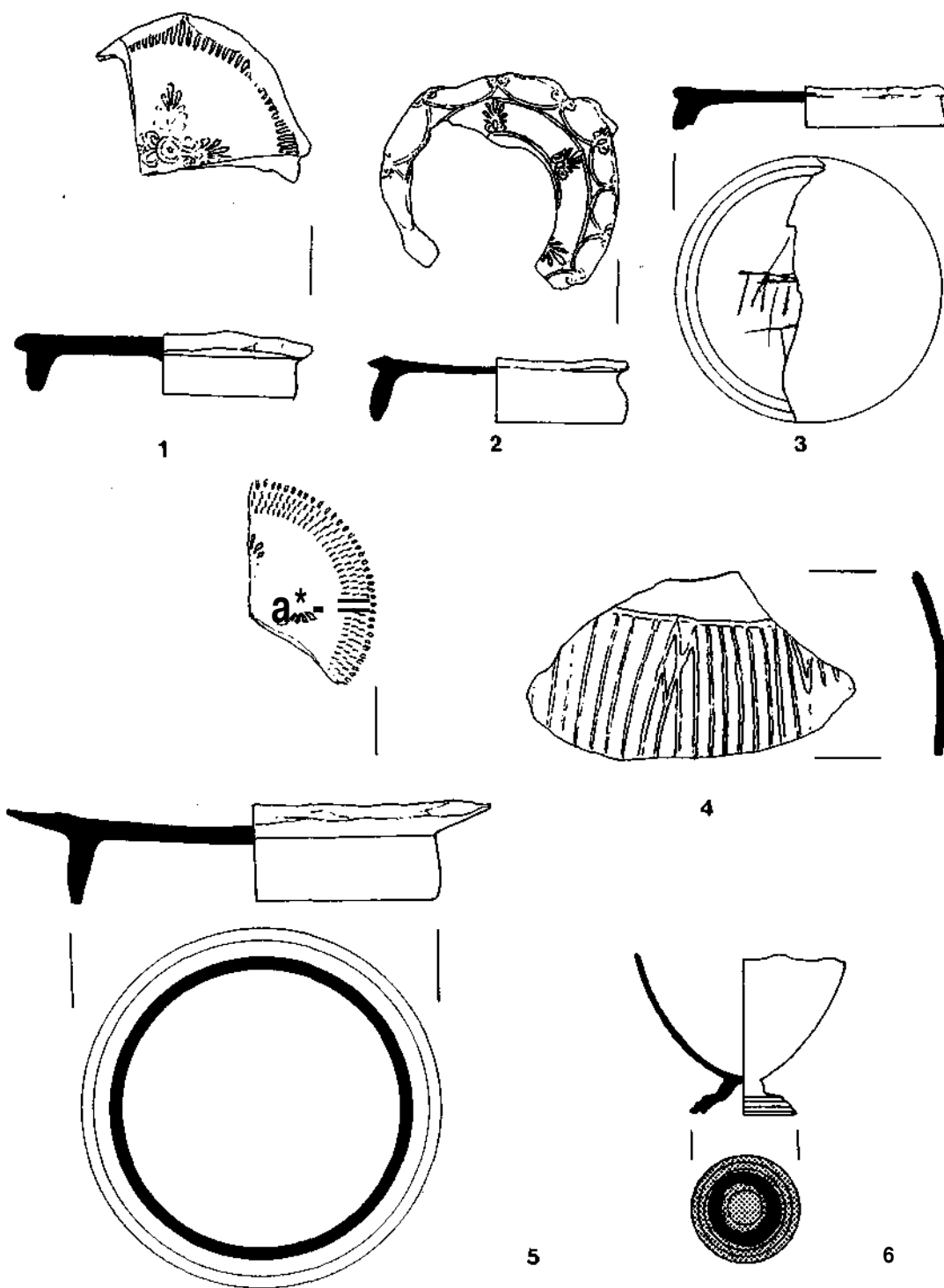
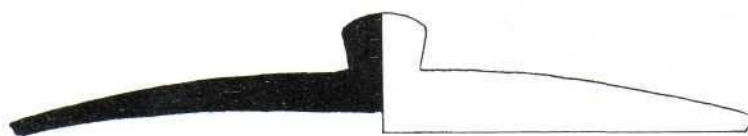

2

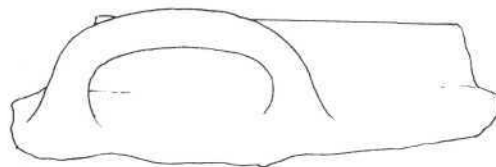

3

Tabla 5



Tabla 6



Tabla 7

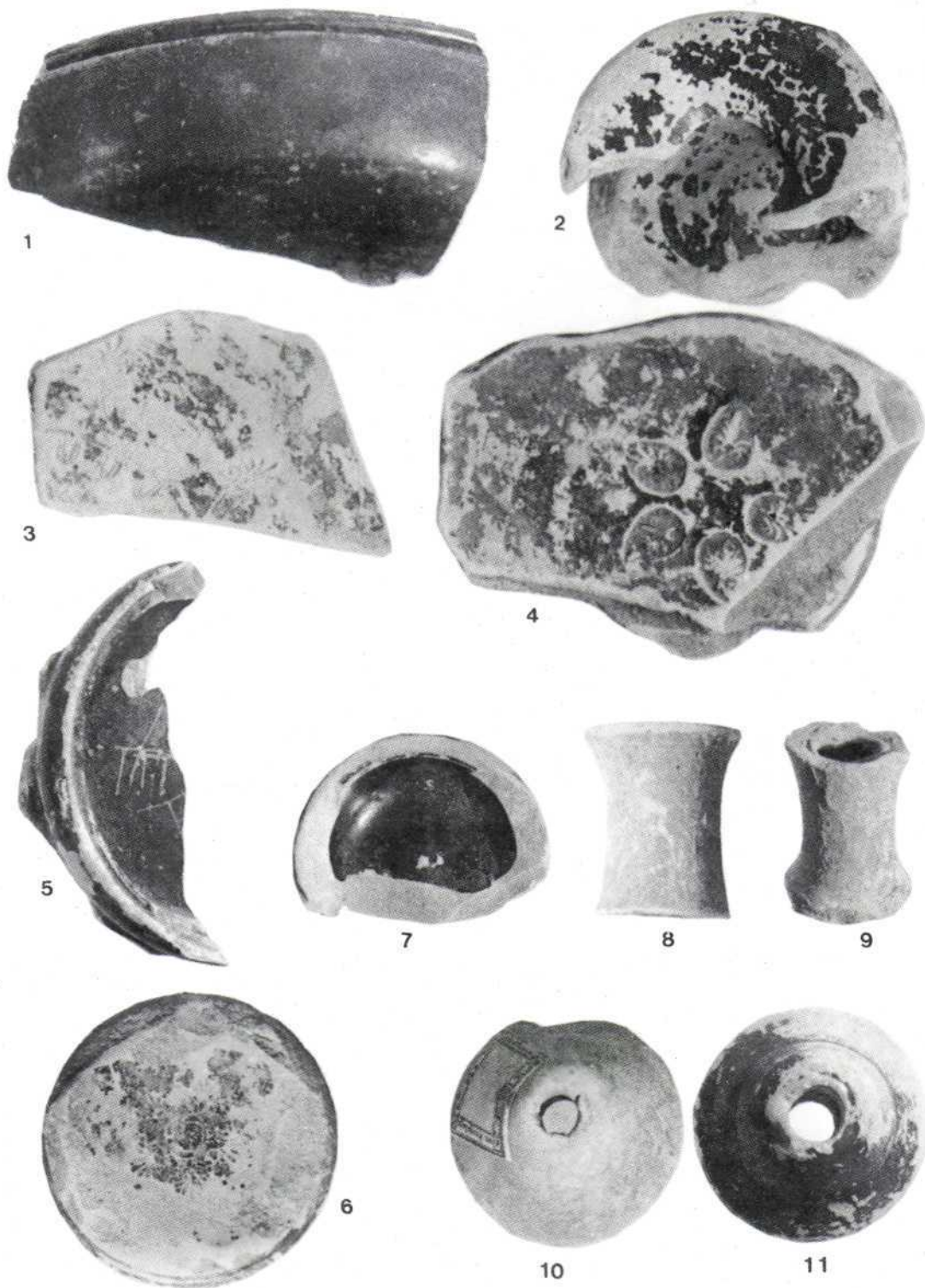

Tabla 8