



Rezultati istraživanja

špiljske crkve

sv. Ante u kanalu

kod Šibenika

Emil Podrug | Muzej grada Šibenika

Josip Pavić | Javna ustanova u kulturi Tvrđava kulture Šibenik

*Špilja sv. Ante u stjenovitoj obali istoimenog kanala
Autor: Emil Podrug*

Uvod

Šibensku luku s otvorenim morem povezuje Kanal sv. Ante, koji je dug oko 2,5 km i dio je potopljenog ušća rijeke Krke. Nekada je ovaj kanal bio glavna prometnica kojom se pristupalo Šibeniku, a danas je popularno izletište, šetnica i kupalište. Osim prirodnim vrijednostima, kanal privlači pažnju i značajnim povijesnim lokalitetima – na prvom mjestu zbog Tvrđave sv. Nikole iz 16. stoljeća (od 2017. godine pod zaštitom UNESCO-a) na zapadnom kraju, zatim srednjovjekovnih kula na istočnom kraju kanala te većeg broja vojnih lokaliteta nastalih od Prvog svjetskog rata nadalje (kao što su topovski i mitraljeski položaji, skladišta, bunker, tuneli i dr.). U potpunoj suprotnosti s vojnom infrastrukturom, u kanalu nalazimo nekoliko lokacija koje su imale sakralnu funkciju. Među njima se izdvaja špilja sv. Ante – lokalitet kojeg odlikuje jedinstven splet prirodne, sakralne i vojne baštine.

Špilja sv. Ante smještena je u liticama južne obale kanala (03-0137; X: 449584; Y: 4843190) na 12 m nadmorske visine. Do nje se dolazi putom koji se odvaja od nedavno uređene šetnice duž obale kanala ili, pak, brodom do pristaništa pod špiljom. Ispred špilje nalazi se zemljana terasa do koje od obale vode uska staza i stepenište. Špilja se sastoji od jedne prostrane dvorane duljine 10,5 m, koja

Chiesa – talijanski: crkva

je najviša (9,6 m) i najšira (8 m) pri sredini. Otvor špilje također je velik (visine do 6 m, širine do 6,3 m) i okrenut je prema sjeverozapadu. Zbog sakralne namjene otvor špilje je u srednjem vijeku zatvoren kamenim zidom.

Iz povijesnih izvora

Špilja je od srednjeg vijeka korištena kao svetište posvećeno sv. Antunu Opatu (Stošić, 1941), poznatom egipatskom pustinjaku iz 3. – 4. stoljeća. Slojevito štovanje ovog sveca kao zaštitnika zdravlja ljudi (u kasnom srednjem vijeku), a potom životinja (od ranog novog vijeka sve do danas) zabilježeno je na cijelom Mediteranu. Ovaj je špiljski lokalitet među vjernicima smatran u pravom smislu crkvenim objektom, što pokazuju arhivski dokumenti u kojima se često navodi kao *chiesa* ili *ecclesia di san Antonio*. Brojnost dosad utvrđenih spomena ove špiljske crkve u notarskim i crkvenim dokumentima ukazuje na to koliko je ovaj objekt

Ecclesia – latinski: crkva

Zapadni ulaz u Kanal sv. Ante s Tvrđavom sv. Nikole
Autor: Tomislav Šmider





Kanal sv. Ante s lokacijom špilje (Hrvatska osnovna karta 1:5000)
Izvor: Geoportals DGU (2024)

bio poznat i omiljen među Šibenčanima, pa i šire. Radi se uglavnom o oporukama u kojima se crkva daruje novcem ili nekom drugom vrstom donacija (od ulja i tkanine do novog oltara). Najraniji dosad poznati spomen crkve sv. Ante u kanalu datira iz 1415. godine (oporuka Jurja Raškovića), a kao sakralni objekt posljednji se put spominje 1905. godine (**kanonska vizitacija** u vrijeme šibenskog biskupa Vinka Pulišića). Crkvom je u prvim stoljećima upravljao nekadašnji samostan sv. Nikole,

Kanonska vizitacija – posjet i obilazak biskupije koji radi biskup ili njegov delegat; između ostalog, uključuje i pregled svih crkava te njihovog inventara

koji se također nalazio u kanalu, na mjestu kasnije istoimene tvrđave. Nakon što samostan tijekom 16. stoljeća prestaje s aktivnim radom, crkvicom vjerojatno upravlja šibenska katedralna župa, no patronat i direktnu skrb u 18. i 19. stoljeću ima ugledna šibenska plemićka obitelj Soppe Papalić. Zbog rodbinske povezanosti s njima patronat je pred kraj funkcioniranja crkve preuzela druga poznata šibenska obitelj – Draganić Vrančić (Stošić, 1941).

Špilja sv. Ante često je označena na mletačkim i kasnijim kartama koje prikazuju Šibenik i/ili šire područje. Već na prvoj poznatoj karti srednje Dalmacije, iz ranog 16. stoljeća, špilja je naznačena toponimom **lagrota** i shematiziranim prikazom (Juran i dr., 2019). Na kasnijim kartama

Lagrota – talijanski: špilja (*la grotta*)

Ulaz u špilju – pročelje crkve sv. Antuna
Autor: Sinisa Strkalj



Lazaret – najčešće komunalna zgrada u koju se smještaju oboljeli od zaraznih bolesti poput kuge; u srednjovjekovno vrijeme često građeni u lukama, na rubovima urbanog područja

izgled špilje, odnosno njezinog zidanog pročelja, donesen je vjernije, a ponekad mu je dodan titular *S. Antonio*. Na više je njih u blizini špilje uz obalu nacrtana građevina koja danas nije sačuvana. Radi se zasigurno o jednom od šibenskih **lazareta**, koji se u više pisanih izvora spominje na lokaciji sv. Ante u kanalu.

Pustinjačka oaza

Osim kao crkveni objekt, špilja sv. Ante bila je poznata i kao eremitorij (ermitaž), odnosno mjesto na koje su pustinjaci dolazili u izolaciju od svijeta da bi prakticirali **askezu**. Pustinjaci su bili uobičajena pojava dalmatinskih gradova tijekom kasnog srednjeg i ranog novog vijeka (Pederin, 1995; Ladić, 2021; Lonza, 2021), naročito od 15. do početka 17. stoljeća, kada je datiran najveći broj dosad poznatih šibenskih pustinjaka. Za svoja boravišta odabirali bi uglavnom crkve ili crkvene posjede u okolici

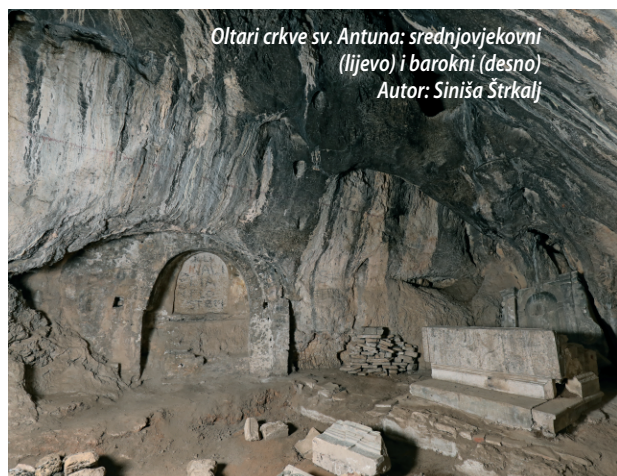

Oltari crkve sv. Antuna: srednjovjekovni (lijevo) i barokni (desno)
Autor: Siniša Štrkalj

Askeza – svojevoljno odricanje od tjelesnih nagona i svakodnevnih užitaka radi postizanja više razine vjere ili povezanosti s božanskim

grada. Crkvice posvećene sv. Antunu Opatu i inače su često smještene na rubovima urbanih sredina, uz prometnicu koja vodi prema gradu (primjerice u Dubrovniku, Poreču ili Pagu), što je pogodovalo



Pogled na pročelni zid iz špilje
Autor: Siniša Štrkalj

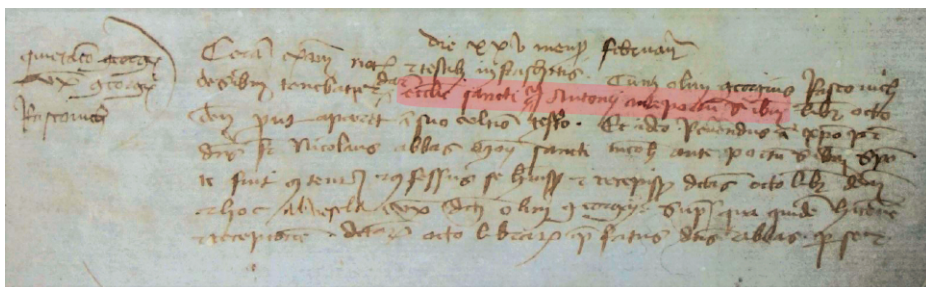

Spomen crkve sv. Antuna pred šibenskom lukom (ecclesie sancti Antonii ante portum Sibenici) u oporuci Jurja Raškovića 1415. godine

Izvor: Državni arhiv u Šibeniku



Detalj karte dijela Dalmacije s početka 16. stoljeća s prikazom špilje i toponimom lagrota

Izvor: Archivio di Stato di Venezia



Detalj vedute Šibenika iz 1598. godine

Izvor: Muzej grada Šibenika



Detalj vedute Šibenika iz 1568. godine

Izvor: Nacionalna i sveučilišna knjižnica u Zagrebu

Heremita – latinski: pustinjak

Ljudima koji bi se odlučili na izolaciju. Uz špilju sv. Ante u kanalu veže se zasad najviše šibenskih pustinjaka koje poznajemo iz notarskih i crkvenih spisa. To ne čudi kad se uzme u obzir da njezinog titulara odlikuje snažan pustinjački predznak, kao i mističnost špiljskog ambijenta kakav su nalazili u pričama o prvim kršćanskim pustinjacima. Špilja sv. Ante nudila je pustinjacima još jednu pogodnost – dostupnost pitke vode (o tome detaljnije u daljnjem tekstu). Prvi je kao *heremita* »koji živi na lokaciji sv. Antuna« spomenut Matej Gojčinić 1434. godine. Pustinjak Jeronim Trombeta je, još preciznije, bio 1552. »u špilji crkve svetog Antuna«. Zasad najkasniji je bezimni *romito* iz 1710. godine. Ovaj su eremitorij koristili i pustinjaci redovnici i vjernici laici (svjetovnjaci), a osim spomenutih Gojčinića (koji je iz Petrovog polja) i Trombete (iz Splita), zabilježeno ih je još nekoliko koji nisu bili iz Šibenika, nego su na ovu lokaciju dospjeli iz drugih krajeva (npr. iz Zadra i Istre).

Ostaci nekadašnje crkve

Od ostataka nekadašnjeg crkvenog uređenja prostora, u špilji se nalaze dva kamena oltara, oba u lošem stanju, zatim veća kamenica za vodu i segmenti kamenog opločenja poda. Lijevo od ulaza nalazi se stariji od dva oltara. Umetnut je u prirodnu nišu tako da su njegovi stražnji dijelovi (udubljenja za oltarnu sliku i menzu) uklesani u špiljsku stijenu, a prednji je dio zidan od kamenih blokova i ožbukani. Po obliku može se reći da je oltar srednjovjekovni (prvenstveno zbog lučnog završetka vrha oltara, u obliku svoda), no preciznija datacija nije moguća zbog velikog stupnja devastacije (većina njegovih dijelova nedostaje). To je bio i jedini oltar u špilji sve do prve četvrtine 18. stoljeća, kada je na inicijativu patrona Jurja Soppea podignut novi oltar, postavljen nasuprot ulaza, na središnje mjesto u špilji. Gornji se dio ovog oltara urušio, no veći dio kamenih blokova danas je sačuvan, stoga je moguća njegova

Romito – talijanski: pustinjak



Detalj karte iz 1647. godine
Izvor: Archivio di Stato di Venezia

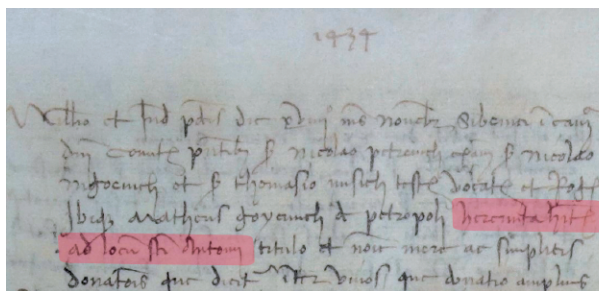

Detalj isprave Mateja Gojčinića, pustinjaka na lokaciji sv. Antuna (*heremita habitator ad locum sancti Antonii*) iz 1434. godine
Izvor: Državni arhiv u Šibeniku

rekonstrukcija. Njegove stilske karakteristike također pripadaju razdoblju baroka, točnije prvoj polovici 18. stoljeća (Prijatelj Pavičić, 2021).

Unutar špilje pronađeni su i interesantni sekundarni nalazi. Među njima su najzanimljivije dvije kamene glave iz druge polovice 15. stoljeća (od njih je danas očuvana jedna), koje se okvirno pripisuju danionicama Jurja Dalmatina ili Andrije Alešija, kao i predromanički ulomak **pluteja** oltarne ograde sa sredine 9. stoljeća, koji je bio donesen u špilju i uzidan u barokni oltar.

Plutej – dio kamene oltarne ograde koja u ranokršćanskim i srednjovjekovnim crkvama dijeli crkvu na prostor za svećenstvo (oltar) i prostor za vjernike; obično ukrašen različitim motivima

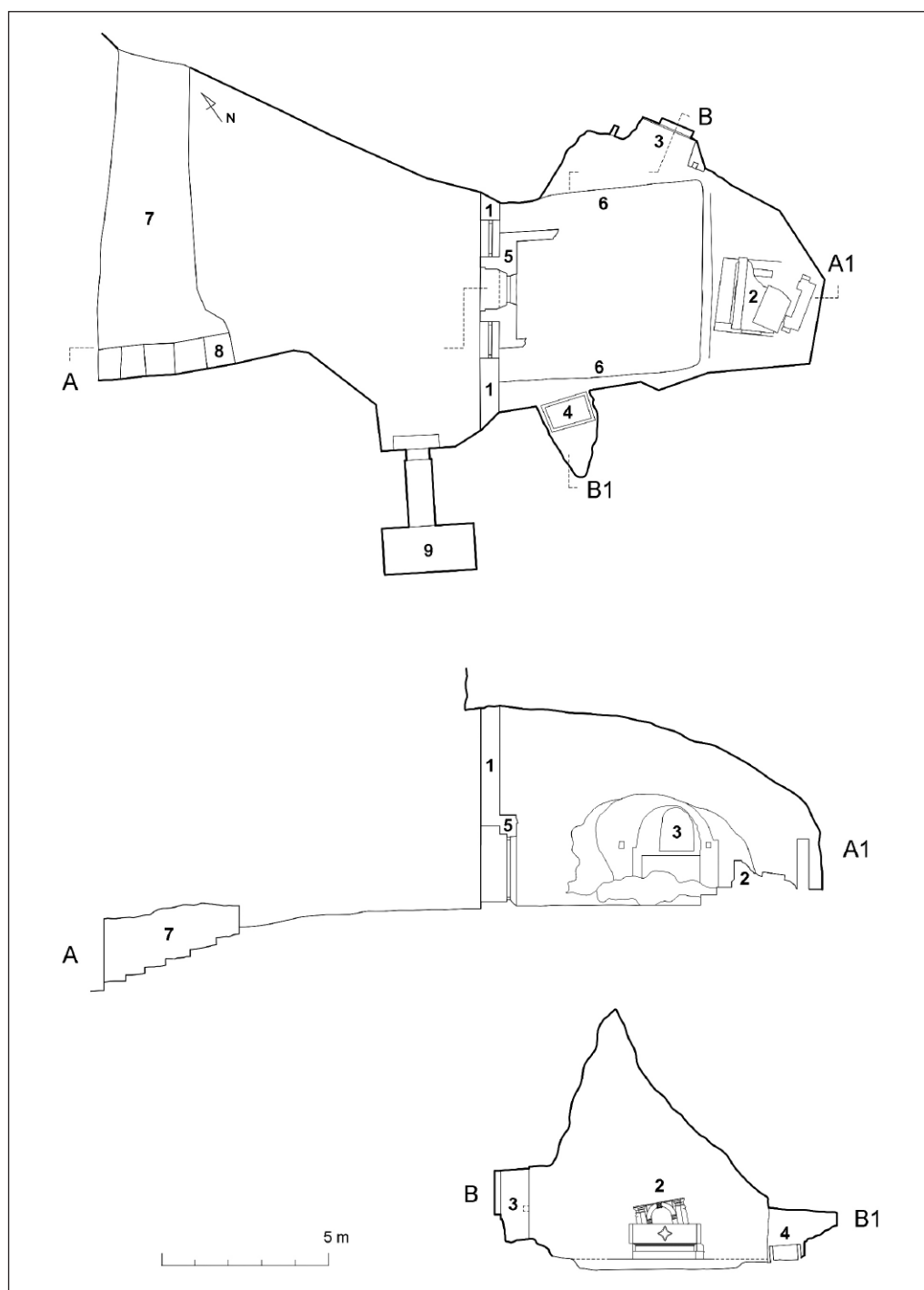

Tlocrt (gore) i presjeci špilje sv. Ante i terase ispred nje: 1) pročelni zid; 2) barokni oltar; 3) srednjovjekovni oltar; 4) kamenica; 5) prednji dio betonskog objekta; 6) rub ukopa betonskog objekta u pod crkve; 7) ogradni zid terase; 8) stepenište do terase; 9) vojna prostorija izdubljena u litici
 Autor: Mile Rak; podloga: Geodetska mjerjenja d.o.o.



*Kamena muška glava iz druge polovice 15. stoljeća
Autor: Željko Krnčević*



*Kamenica
Autor: Siniša Štrkalj*



*Ulomak pluteja oltarne ograde iz sredine 9. stoljeća
Autor: Emil Podrug*

Natpis uklesan duž prednjeg
oboda kamenice
Autor: Siniša Štrkalj



Zanimljiv kameni element je i kamenica koja se nalazi desno od ulaza. Postavljena je u manju nišu, na mjestu gdje se najviše vode cijedi niz stijenke špilje nakon kiše. Da bi se skupljanje vode optimiziralo, kamenici je dodana blago nagnuta žbukana ploha, a u stijeni iznad kamenice uklesane su vodilice za sabiranje i usmjeravanje cijednice. I zaista, tijekom čitave godine u ovoj kamenici ima vode. Duž njenog prednjeg oboda uklesan je natpis: MERS NE MERS HOTO PIMO MCCCCLIIII †. Osim godine 1454. i križa na kraju natpisa, ostali njegov dio nam je zagonetan jer ne sadrži lako prepoznatljive latinske (ili romanske) riječi.

Prostor crkve bio je omeđen prirodnim stijenama, koje su mjestimično priklesane, a samo je otvor špilje zatvoren kamenim zidom koji je služio kao pročelni zid crkve. Sudeći po prikazima na kartama te po opisima i fotografijama nastalima prije kraja dvadesetih godina prošlog stoljeća, pročelje crkve (odnosno broj i izgled otvora za vrata i prozore) s vremenom se nekoliko puta mijenjalo. I prostor unutar špilje doživio je nekoliko preinaka; tako je, u nepoznatom trenutku, pregradnim zidom od opeka bio podijeljen u dvije prostorije,

zbog čega su uz glavni ulaz na pročelju dodana bočna vrata. Posljednja građevinska intervencija dovela je do veće devastacije unutrašnjosti i pročelnog zida, a dogodila se kao posljedica vojnog prisvajanja špilje.

Crkveno postaje vojno

Početakom 20. stoljeća crkva sv. Antuna u kanalu više se ne koristi i ne održava, na što 1927. godine u lokalnim novinama upozorava don Krsto Stošić, osnivač šibenskog muzeja i konzervatorski povjerenik (Stošić, 1927). U to vrijeme, između dva svjetska rata, vojska Kraljevine SHS utvrđuje dijelove Kanala sv. Ante postavljanjem topovskih i mitraljeskih bitnica da bi obranila morski pristup Šibeniku. Špilja sv. Ante počinje služiti kao stražarnica i skladište oružja, zbog čega 1929./1930. vojska u njoj gradi betonski objekt s dvostrukim zidovima. Dimenzijama 4,5 × 3,5 m u tlocrtu i visinom koja je dosežala do 2,85 m (u visini je betonska prostorija završavala polukružnim svodom), ovaj objekt zauzeo je najveći dio špiljske dvorane. Time je devastiran veći dio kamenog opločenja crkve i donja polovica kamenog pročelnog zida, u kojem

su otvoreni nova vrata i prozori u betonu i opeci. Velik dio nekadašnjeg interijera špiljske crkve sv. Antuna tako je nepovratno uništen, a ono što je »preživjelo« prepušteno je propadanju. Do kraja Drugog svjetskog rata vojska radi preinake i u okolišu špilje – betonom je ojačan ogradni kameni zid terase ispred špilje, a u stijenama desno od špilje izdubljena je manja prostorija čiji tlocrt ima oblik slova T.

Arheološka iskopavanja

Prve konkretne inicijative za obnovom špilje sv. Ante pojavile su se prije petnaestak godina. Volonterskom akcijom Šibenčana, koju su organizirali Šibenski građanski forum, Turistička zajednica grada Šibenika i Konzervatorski odjel u Šibeniku, 2010. godine iz špilje je uklonjen gotovo čitav vojni betonski objekt. Ostavljen je zasad tek njegov prednji dio, i to prvenstveno zbog statičkih razloga, jer je naslonjen na pročelni zid špilje. Zatim su 2013. i 2017. godine u špilji i na zemljanoj terasi ispred nje provedena arheološka iskopavanja (Podrug, 2014;

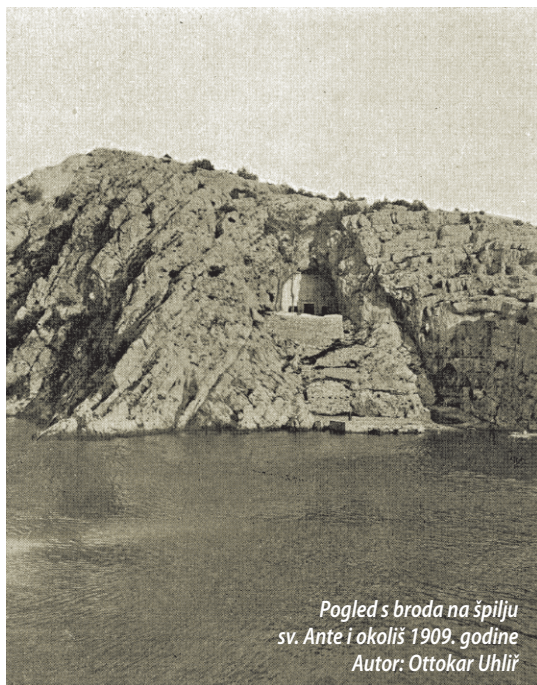

*Pogled s broda na špilju sv. Ante i okoliš 1909. godine
Autor: Ottokar Uhlir*



*Uklanjanje betonskog objekta 2010. godine
Autor: Miroslav Škugor*

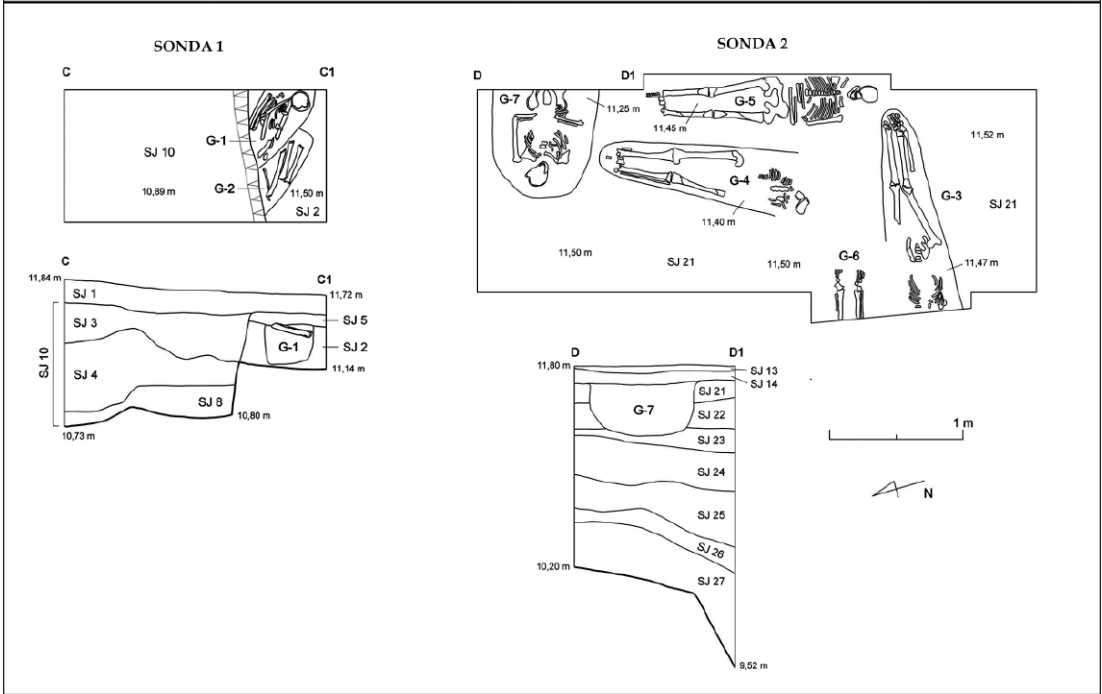
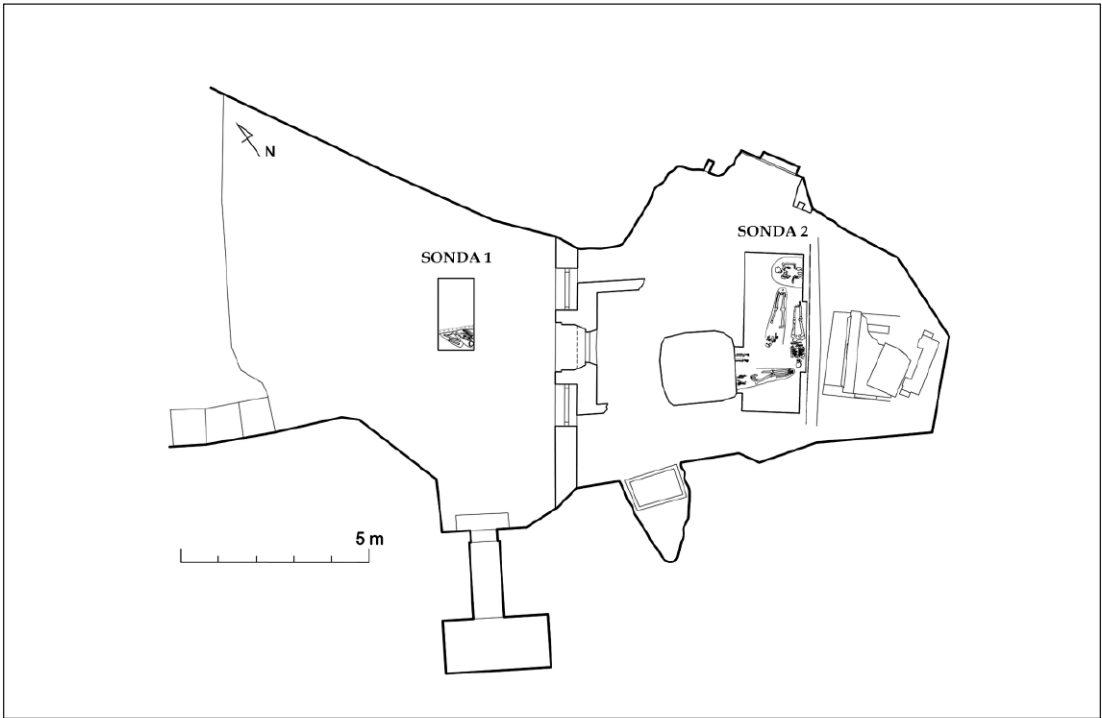

Pozicije, tlocrti i profili arheoloških sondi
 Autori: Jelena Jović, Mile Rak

2018). U dvije sonde (dimenzije sonde 2 unutar špilje: 4,2 × 1,5 m, a sonde 1 ispred špilje: 1 × 2 m) ustanovljeno je da su unutrašnjost špiljske crkve i prostor ispred nje korišteni kao mjesto ukopa. Istraženo je sedam grobova, od čega su dva datirana radiokarbonskom analizom kostiju: za grob G-1 kalibracija dobivene datacije ima raspon između 1277. i 1385. godine (PSU-5970/UCIAMS-137936: 680 ± 20 BP), a za grob G-3 raspon između 1298. i 1396. godine (PSUAMS-3470: 625 ± 15 BP). Špilja je, dakle, korištena kao grobište najkasnije od 14. stoljeća, a možda već i krajem 13. stoljeća. Samim time, špilju kao sakralni objekt treba vidjeti barem jedno stoljeće ranije nego što pokazuju dosad najstariji poznati arhivski spomeni sv. Ante u kanalu. Ostale istražene grobove nije moguće datirati jer nisu sadržavali ikakve predmete. S obzirom na skromne dimenzije sonde, zasad nije poznato koliko se još grobova nalazi ispod poda crkve, kao ni ima li među njima ranijih ukopa. Ukapanje u špilji sv. Ante možemo u arhivskim dokumentima pratiti barem do druge polovice 19. stoljeća. Među vjernicima koji su ovo mjesto odabrali za svoje posljednje



počivalište spominju se zadarski plemić i svećenik, pustinjač Jeronim Detrico (podatak u oporuci 1615. godine) i šibenski plemić Jacint Soppe Papalić, pripadnik patronatske obitelji (u oporuci 1779. godine).

Sonda 1 ispred špilje pokazala se relativno plitkom te se matična stijena pojavila ispod sloja



s grobovima. S druge strane, sonda 2 postavljena ispred baroknog oltara imala je puno veću dubinu – špiljsko tlo nataloženo je u dubini od više od 2 m, no tragovi korištenja špilje prije srednjeg vijeka nisu otkriveni.

Obnova lokaliteta

Špilja sv. Ante jedinstven je lokalitet na našem području, a njena priča objedinjuje elemente prirodne (speleološke), sakralne (crkvene i pustinjačke) i vojne baštine. Špilja je trenutno zatvorena za posjetitelje jer joj slijedi obnova. Lokalitet je pod nadležnošću Javne ustanove Priroda Šibensko-kninske županije, koja je najprije dala izraditi konzervatorske elaborate o stanju crkve sv. Ante i pristupnog puta sa smjernicama za njihovu restauraciju i obnovu, a potom i izvedbeni projekt sanacije lokaliteta. Naposljetku, 2023. godine objavljena je knjiga *Crkva, pustinja, bunker / Špilja sv. Ante u kanalu pred Šibenikom*, grupe autora (E. Podrug, J. Pavić, I. Prijatelj Pavičić, Ž. Bedić, V. Vyroubal, M. Šlaus, S. McClure, Ž. Krnčević), koja donosi detaljne rezultate interdisciplinarnih istraživanja špilje sv. Ante.

Literatura

- *Geoportal Državne geodetske uprave Republike Hrvatske*, n. d., <https://geoportal.dgu.hr/> (23. 12. 2024.).
- Juran, K., Barzman, K., Faričić, J., 2019: Kartografija u službi mletačke države: karta sjeverne i srednje Dalmacije nepoznatog autora s početka 16. stoljeća, *Geoadria* 24 (2), 93–139.
- Ladić, Z., 2021: Female Reclusion in Dalmatia from the Thirteenth to Fifteenth Centuries, *Quaderni di storia religiosa medievale / Ripensare la reclusione volontaria nell'Europa medievale* 24 (2), 539–585.
- Lonza, N., 2021: *Ana, Pavo, Grlica: rekluze i pustinjaci u pobožnom krajobrazu srednjovjekovnog Dubrovnika*, Monografije – Knjiga 41, Hrvatska akademija znanosti i umjetnosti – Zavod za povijesne znanosti u Dubrovniku, Zagreb – Dubrovnik.
- Pederin, I., 1995: Šibensko društvo u drugoj polovici XV. st., *Radovi Zavoda za povijesne znanosti HAZU u Zadru* 37, 249–293.
- Podrug, E., 2014: Lobor – Špilja sv. Ante, *Hrvatski arheološki godišnjak* 10, 520–522.
- Podrug, E., 2018: Lobor – Špilja sv. Ante, *Hrvatski arheološki godišnjak* 14, 712–713.
- Podrug, E., Pavić, J., Prijatelj Pavičić, I., Bedić, Ž., Vyroubal, V., Šlaus, M., McClure, S., Krnčević, Ž., 2023: *Crkva, pustinja, bunker / Špilja sv. Ante u kanalu pred Šibenikom*, Javna ustanova Priroda Šibensko-kninske županije, Muzej grada Šibenika, Javna ustanova u kulturi Tvrđava kulture Šibenik, Šibenik.
- Prijatelj Pavičić, I., 2021: Prilog poznavanju dviju glava porijeklom iz crkve-pećine Sv. Ante opata u šibenskom Kanalu sv. Ante, *Ars Adriatica* 11, 129–150.
- Stošić, K., 1927: Pećina sv. Ante opata u šibenskom kanalu, *Narodna straža* VII (4), 2–3.
- Stošić, K., 1941: *Sela šibenskog kotara*, Tiskara Kačić, Šibenik.

Results of the Research on the St. Anthony's Cave Church in the Channel near Šibenik

St. Anthony's Cave is located in the channel of the same name, which connects Šibenik and its port with the open sea. The cave consists of a single spacious hall with a large opening facing northwest. In the Middle Ages, the cave was adapted into a sanctuary dedicated to St. Anthony the Abbot (the Hermit), which led to its entrance being closed with a stone wall, and its interior began to take on elements of church furnishings. The cave church of St. Anthony is mentioned in numerous historical sources, primarily in wills where believers recorded donations to it, and it is often depicted on Venetian and later maps. It was also known as a hermitage, chosen by hermits for their ascetic, penitent life in isolation. Of the stone elements of the church of St. Anthony, the cave still contains two altars (in poor condition), a water basin, and segments of the floor paving. In the first half of the 20th century, the cave lost its sacred purpose and became part of a military zone that occupied much of the channel's coasts. Between the two World Wars, a concrete structure was built inside the cave, serving as a military warehouse and guardhouse, which led to the devastation of a large part of the facade wall and the church interior. Recent construction of a walkway in St. Anthony's Channel has made this unique cave site more accessible to visitors, and efforts have been initiated to restore the former church space. As part of the preparatory research and conservation activities, archaeological excavations have been carried out inside and in front of the cave.