

Prethodno priopćenje

UDK 712.035(497.5 Zagreb)

DOPRINOS GRADSKOG VRTLARA JOSIPA PEKLARA VRTNOME I PARKOVNOM OBLIKOVANJU ZAGREBA 1878-1895.

Tea Helman

Priljeno: 22. veljače 1994.

Sažetak

Članak donosi rezultate istraživanja o zagrebačkom vrtlaru Josipu Peklaru provedenoga u Povijesnom arhivu grada Zagreba, među spisima o gradskoj vrtlariji. Budući da su podaci o gradskom vrtlaru J. Peklaru te nastanku i radu gradske vrtlarije krajem 19. stoljeća slabo poznati, ovo je istraživanje prilog boljemu poznavanju te teme u povodu stogodišnjice osnivanja gradske vrtlarije, koja je obilježena 1992. godine.

Josip Peklar se nakon izučenog vrtlarstva usavršavao u poznatim europskim vrtlarijama. Od 1873. godine radi kao nadvrtlar u Zagrebu, a na mjesto gradskog vrtlara primljen je nakon natječaja 1878. I tu je dužnost obavljao do 1892. Osobito je važan kreativni segment Peklarova rada: osnivanje i projektiranje novih nasada u gradu. Začetnik ideje o novim nasadima bilo je gradsko poglavarstvo, ali je njezin provoditelj bio Peklar kao gradski vrtlar. Prvi novi nasad koji je osnovao J. Peklar bio je rasadnik - jer je on bio osnova za projektiranje svih ostalih nasada. Najbitniji i najveći Peklarov zahvat bilo je projektiranje parka na Josipovcu i njegovo spajanje s Tuškancem. Na njemu je Peklar pokazao sve svoje znanje i umijeće vrtlarstva i risanja te projektirao romantični park europskog duha. Drugi Peklarov veliki projekt bilo je preuređenje Zrinjevca, danas dokumentiran radnom skicom Peklarova rješenja. U doba kada se i u Zagrebu probijala ideja o zdravome i zelenome gradu, gradski je vrtlar bio glavna osoba koja je tu ideju provodila u stvarnost. Zato začuđuje činjenica da je danas Josip Peklar, kreator i čuvar mnogih nezaboravnih zagrebačkih "zelenih veduta", javnosti potpuno nepoznat.

UVOD

Ovo je priopćenje nastalo kao rezultat istraživanja provedenoga od 30 rujna 1993. do 30. siječnja 1994. radi pripreme seminarskog rada iz

kolegija Vrtovi i parkovi na Arhitektonskom fakultetu Sveučilišta u Zagrebu. U pripremi je i opsežniji članak o radu Josipa Peklara za časopis "Hortikultura".

Tema me zainteresirala kao neistražena zagrebačka djelatnost bavljenja ljepotama njegovih nasada i stoljetnoj, organiziranoj brizi o tim nasadima. Bitna je činjenica da je rad tog značajnoga gradskog vrtlara do sada bio potpuno nepoznat javnosti.¹

Sve potrebne podatke dobila sam u Povijesnom arhivu grada Zagreba, istražujući povijesnu građu prikupljenu u svezak s naslovom *Gradska vrtlarija*². Ukupno je očuvano šest cjelina, od kojih je za ovu temu bilo važno pet, i to pod brojevima 1836/1895, 2138/1888, 379/1885. te 167/1891.³

Pri istraživanju je bilo i znatnih teškoća. Prije svega, one su se pojavile pri oblikovanju zaključaka o događajima i ljudima o kojima se do sada nije ništa znalo, i to sa znatne vremenske distance. Rad je otežavao i nedostatak povijesne građe. Spisi, koji bi vjerojatno još bolje pojasnili i oslikali prilike u ondašnjoj gradskoj vrtlariji tijekom godina su izgubljeni ili zametnuti⁴. To se odnosi i na građevinsku dokumentaciju, koja zasada nedostaje, tako da je još ostao nepoznat izgled prvih zgrada gradske vrtlarije. Osobito bi bilo zanimljivo vidjeti skice i nacрте koje je crtao Josip Peklar. Tijekom istraživanja našla sam samo dva takva nacрте koja govore o doprinosu Josipa Peklara vrtnoj i parkovnoj arhitekturi Zagreba⁵. Međutim, u spisima se spominju i drugi nacрте, koji bi bili i te kako dragocjeni, npr. nacрте i troškovnik za uređenje Nadbiskupskog trga⁶.

U radu su mi znatno pomogli mentor doc. dr. M. Obad Šćitaroci te gđa D. Čengić, viša arhivistkinja i gđa M. Cupek, arhivistkinja Povijesnog arhiva grada Zagreba.

GRADSKI VRTLAR JOSIP PEKLAR

Godine 1992. navršilo se točno 100 godina od osnivanja zagrebačke Gradske vrtlarije. Sam proces stvaranja Gradske vrtlarije značio je prekretnicu u oblikovanju, stvaranju i održavanju gradskih nasada u Zagrebu. Do godine 1891. vrtlarija grada Zagreba davana je u zakup pojedincima koji su se na temelju šestogodišnjeg ugovora brinuli o "*svekolikim gradskim nasadima*", a tek je 1893. organizirana kao gradska služba. Najznačajnija osoba za oblikovanje gradskih nasada na toj prekretnici bio je Josip Peklar.

Krajem 1878. godine Peklar⁷ je potpisao ugovor s gradskom općinom⁸, postavši tako gradskim vrtlarem. Na toj je dužnosti bio sve do godine 1893, dakle punih 14 godina. Tijekom svog službovanja Peklar je bio odgovoran za sve preinake i osnivanje javnih nasada u gradu⁹.

Josip Peklar rođen je u Mariboru¹⁰. Već "*kao mlad*" izučio je vrtlarstvo na dvoru u Schleinitzu¹¹. Nakon toga Peklar je krenuo na dalje usavršavanje u carsku i kraljevsku vrtlariju u Reichsstadtu, te u Sveučilišni botanički vrt u Pragu, gdje je s dobrim uspjehom položio ispit iz botanike¹². Nakon Praga proputovao je Njemačku, Nizozemsku, Belgiju i Francusku. Osobito mnogo vremena proveo je u Francuskoj i Belgiji, gdje se usavršavao u najvećim vrtovima i perivojima. Nakon povratka u domovinu dulje je vrijeme radio kao nadvrtlar, uređujući vrtove i perivoje grofa Brandisa, grofa Vettera, ministra Tisze i vrtove na Bečkoj svjetskoj izložbi. O tim aktivnostima J. Peklar je zagrebačkom poglavarstvu priložio i povoljne svjedodžbe¹³. Od godine 1873. Peklar radi kao nadvrtlar kod "*zagrebačkog stožernika*"¹⁴. Nakon što je "*stožernik*" odlučio drukčije upravljati vrtovima, Peklar je morao potražiti drugi posao. Smatrao je da bi kao zagrebački gradski vrtlar mogao biti iznimno koristan, osobito zato što je namjeravao sam uzgojiti sve biljke i mlado drveće. Peklar je govorio hrvatski, slovenski, češki, njemački i francuski¹⁵. Pratio je napredak hortikulture u tim zemljama i u Zagreb je pokušao unijeti "*profinjeni francuski ukus u perivojstvu*"¹⁶.

Uz Peklara se na natječaj prijavio i g. I. Kalina, koji je podnio sličnu molbu, ali se nije obvezao osnovati gradski rasadnik¹⁷. Gradska je skupština nakon razmatranja obiju ponuda na sjednici gradskog zastupstva od 7. prosinca 1878, članak 6, za gradskog vrtlara prema uvjetima ugovora izabrala Josipa Peklara¹⁸. Tim je ugovorom Peklar postao gradskim vrtlarom idućih šest godina, počevši od 1. siječnja 1879, uz godišnju plaću od 1000 forinti i uvjete propisane potpisanim ugovorom. Rad vrtlara kontrolirao je građevni ured.

Čini se da je Josip Peklar bio izvanredan vrtlar i da je dobro poznao biljke i njihovu njegu. Znao je crtati¹⁹, pomno je pratio dostignuća ostalih europskih vrtlarija. Osim toga, bio je i osebujna i kontroverzna ličnost²⁰ ondašnjeg Zagreba. Njegov su rad mnogi hvalili, a neki i kritizirali. Zamjeralo mu se zanemarivanje nekih nasada. Ipak, iz referata Izidora Kršnjavoga²¹ može se zaključiti da je jedini razlog tome bila preopterećenost vrtlara i nerealna očekivanja gradskih vlasti. Čak je i iz današnje perspektive začuđujuće kako je Peklar uspio uskladiti sve svoje obveze, koje su obuhvaćale projektiranje, organiziranje i nadgledanje radova na iznimno brojnim lokacijama zagrebačkih nasada²².

Dok je Peklar bio ugovorom vezan s gradskom općinom, živio je u kući pokraj rasadnika uz Savsku cestu, na adresi Barutanski put 5²³, ali nema preciznih vremenskih podataka o tome u kojem je vremenskom razdoblju tu živio²⁴. Zanimljivija je njegova kuća koju je kasnije dao izgraditi na Selskoj cesti 3 i za koju postoje nacrti²⁵.

VRTOVI I PARKOVI KOJE JE ODRŽAVAO J. PEKLAR

Već pri sklapanju prvog ugovora²⁶ s Peklarom u 1. članku točno su navedeni vrtovi, perivoji, parkovi i drvoredi koje je morao urediti i održavati, kao i sve one koje bi nastali tijekom njegove službe

Slika 1.

PLAN ZAGREBA S OZNAČENIM NASADIMA KOJE JE PREMA PRVOM UGOVORU IZ 1878. ODRŽAVAO JOSIP PEKLAR (brojevi odgovaraju brojevima iz ugovora)).

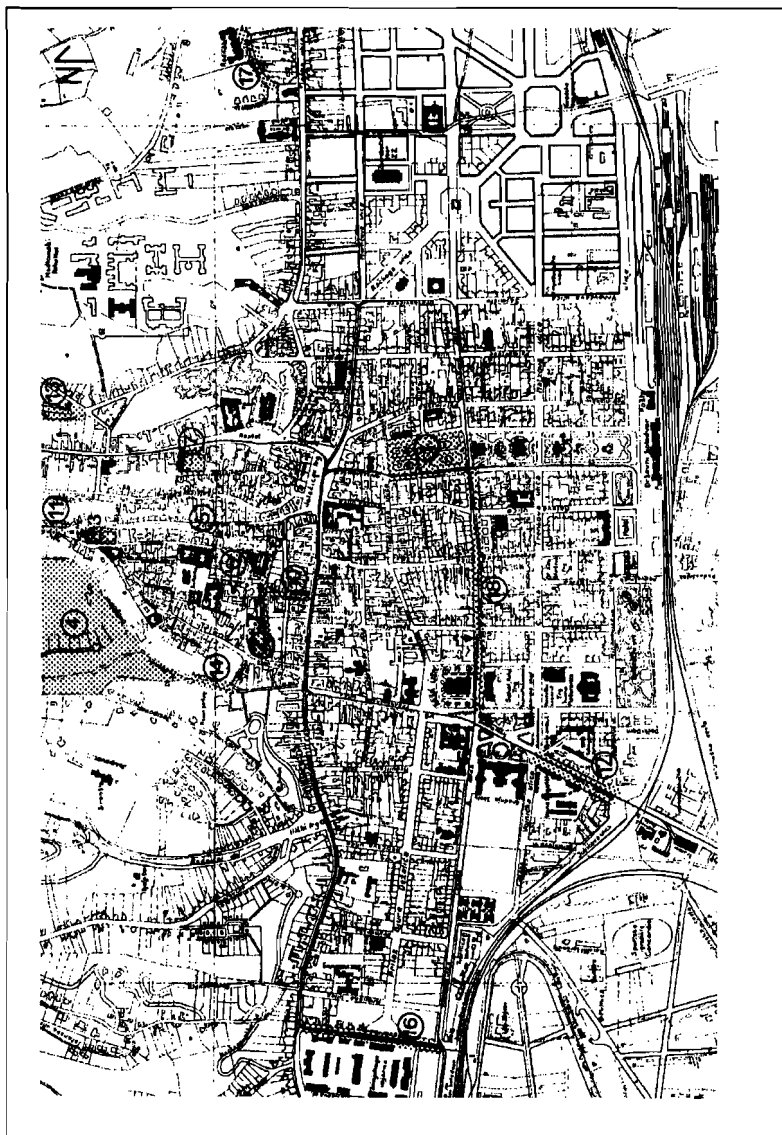

Slika 2.
STROSSMAYEROVO ŠETALIŠTE 1900. G., Zvonimir Milčec, *Pozdrav iz Zagreba*, Mladost, Zagreb, 1986.



Prema ugovoru, Peklar se obvezao da će održavati:

1. Zrinjski trg,
2. Strossmayerovo šetalište s ravnicom Grič
3. Vrazovo šetalište,
4. javni perivoj u Tuškancu, na brijegu i Sofijinu dolu, sa šumom koja s lijeve i desne strane vodi u Tuškanac,
5. mali nasad kraj stuba u Dugoj ulici (danas Radićeva),
6. nasad na Jezuitskom trgu,
7. vrt kaptolske učionice i nasade na javnoj cesti pokraj nje,
8. nasad koji treba urediti kraj vodovodnog rezervoara i vodovodne strojarnice,
9. javni perivoj u Mirogoju,
10. nasad uz stube u Bregovitoj ulici (danas Tomićeva)
11. drvoređ od Jurjevske ulice do Cmroka i od Cmroka prema gradu, do šume u Tuškancu,
12. drvoređ na Savskoj cesti,
13. drvoređ od Nove vesi do Mirogoja,
14. drvoređ od streljane do Sofijina puta u Tuškancu,
15. drvorede na skupnom groblju (Mirogoju),
16. drvoređ na Kolodvorskoj cesti,
17. drvoređ u Petrovoj ulici, iza crkve sv. Petra, do gradske međe,
18. drvoređ u Kukovićevoj ulici (danas Hebrangova).

Slika 3.
BREGOVITA ULICA (danas Tomićeva), 1888. g., Zbirka fotografija Povijesnog arhiva grada Zagreba),



Potpisnik ugovora je prema članku 2. bio obvezan o svom trošku dostaviti potrebno cvijeće, cvatuće grmlje, drveće i, općenito, bilje za sve javne nasade, kako bi se oni ukusno i bogato uredili. Za drvorede koji su već postojali, trebao je o svom trošku nabaviti i zasaditi stabla što su nedostajala ili su se osušila. Ugovor je, nadalje, obvezivao vrtlara na sve radove koji će Zagrebu osigurati lijepe i bujne nasade, a svake je godine do 30. rujna trebao gradskom poglavarstvu podnijeti na odobrenje svoj godišnji plan uređenja javnih nasada.

U travnju 1882. gradsko je zastupstvo službeno dalo pregledati stanje gradskih nasada. Detaljan pregled nasada koji je obavio Rupert Melkus nosi nadnevak 2. travnja 1882²⁷.

Premda je Peklarov doprinos gradskom parkovnom oblikovanju i održavanju nasada iznimno velik, njegov je rad nailazio i na kritike. Uglavnom su to bile manje važne primjedbe o zanemarivanju pojedinih nasada ili je bilo primjedaba kako Peklar ne zamjenjuje posušeno drveće u drvoredima, ne poštuje naredbe pretpostavljenih i sl. Čulo se i žešćih kritika njegova rada, a jedna od ozbiljnijih bila je prijava br. 16231/II ex 1883²⁸. Postoji, međutim, opravdana sumnja u relevantnost takvih prijava jer su većinom bile anonimne. Peklar je vrlo brzo reagirao na tu optužbu²⁹ dajući detaljan pregled stanja gradskih nasada³⁰. On navodi kako su gradski nasadi još mladi i treba proći neko vrijeme da očvrstnu kako im nagle promjene vremena ili velika žega ne bi naškodile. Drvored na Prilazu³¹ je mlad i, ne Peklarovom krivnjom, kasno posađen. Na Strossmayerovu šetalištu Peklar je učinio sve što je mogao. Na obronku Griča i ispod Dverca, u Bregovitoj ulici, posadio je mnogo ruža, ali one, djelomice zbog prestrmog terena, a djelomice zbog uništavanja (kidanja), ne uspijevaju najbolje. Na Vrazovu šetalištu Peklar održava živicu i drveće te smatra da je bolje ne mijenjati izgled tog šetališta je je upravo takav odraz njegova prirodnog položaja.

Održavajući gradske nasade i drvorede, Peklar je potrošio više novca nego što ga je dobio od gradske općine. Za ukras gradskih nasada kupio je cvijeće i cvatuće grmlje. Za vrijeme Peklarova djelovanja znatno se promijenio i poboljšao izgled Zrinjevca. Tijekom cijele godine Peklar ga je održavao u punom cvatu, a cvijeće je mijenjao prema dobu cvjetanja.

Pri obnovi ugovora gradske općine s Josipom Peklarom kao gradskim vrlarom 25. siječnja 1884. spomenuti su sljedeći nasadi³²:

1. Zrinjski trg,
2. Akademički perivoj
3. Sveučilišni perivoj,
4. Strossmayerovo šetalište i Grič
5. Vrazovo šetalište,
6. nasad kod Kamenitih vrata,
7. perivoj u Tuškancu,
8. vrt Kaptolske škole i drugi gradski školski vrtovi,
9. javni perivoj u Mirogoju,
10. nasad uz stube u Bregovitoj ulici (Tomićeva).

Slika 4.

AKADEMIČKI TRG (danas Strossmayerov trg), 1901. g., Zvonimir Milčec, *Pozdrav iz Zagreba*, Mladost, Zagreb, 1986.

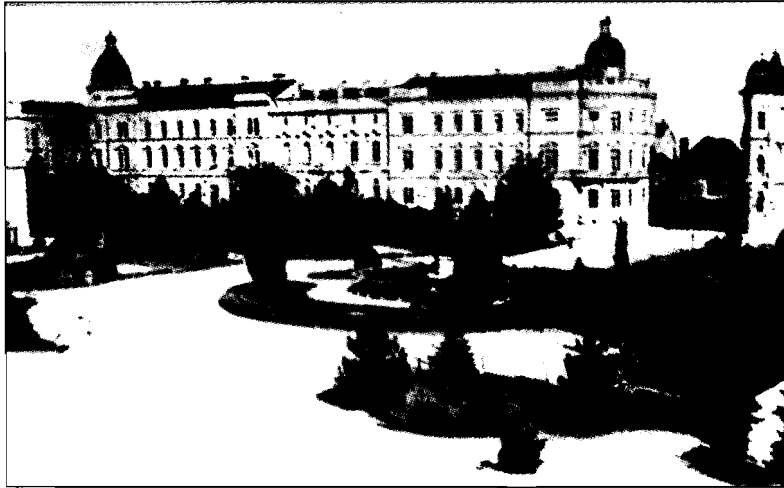

Drvoređi pri tome nisu poimence nabrojani, već je u 2. članku ugovora navedeno da Peklar treba bez plaće zasaditi, nadzirati i održavati sve postojeće i buduće drvoređe. U 3. članku gradskom je vrtlaru naređeno da besplatno nabavlja sve potrebno cvijeće, cvatuće grmove, drveće i, općenito, sve bilje potrebno za bogato i ukusno uređenje svih nasada. Poduzetnik je morao osnovati i rasadnik na zemljištu koje će mu odrediti gradska općina.

Danas je zanimljiva tadašnja klasifikacija javnih nasada, vrtova,

Slika 5.

STROSSMAYEROVO ŠETALIŠTE, 1908. g., Zvonimir Milčec, *Pozdrav iz Zagreba*, Mladost, Zagreb, 1986.



rivoja, cvjetnjaka i drvoreda, koja se samo spominje u člancima ugovora. Potpunija klasifikacija nasada navedena je u prilogu ugovora, a načinjena je i u raspravi o nasadima u Peklarovoj nadležnosti, koju navodimo.

Javni nasadi, vrtovi i perivoji

Zrinjski trg, Akademički trg, Sveučilišni trg i Sokol, Cmrok, Duga ulica - Kamenita, Grič, Jezuitski trg, Nadbiskupski trg, Sofijin put, Strossmayerovo šetalište, Tuškanac, Josipovac, Vrazovo šetalište, Mirogoj, Vodovodni rezervoar i strojarnica

Škole

Kaptolska škola, škola u Samostanskoj ulici (danas Varšavska), škola u Krajiškoj ulici

Vojarna

Rudolfova

Drvoredi

Barutanski, Ciglana, Cmrok, Ilički trg i Jelenovac, Jurjevska ulica, Kipni trg, Klaonička, Kolodvorska cesta, Kukovićeve ulica (Hebrangova), Mirogojska i groblje, Nova ves, pantovčak, Petrova ulica, Prekrižje, Prilaz, Sveučilišni trg, Savska, Sofijin put, Streljačka, Strossmayerovo šetalište, Sv. Duh, Sv. Ksaver, Tuškanac, Vodovodna ulica.

Zanimljivu klasifikaciju nasada dao je i prof dr. Izidor Kršnjavi u svom referatu o gradskom vrtlaru³³. On nasade dijeli na tri skupine: cvjetnjake, perivoje i drvorede. Cvjetnjaci su Zrinjski trg, Akademički trg³⁴, nasad kod Kamenitih vrata i bivši³⁵ nasad uz stubu u Bregovitoj ulici. U perivoje ubraja Sveučilišni perivoj, Strossmayerovo šetalište i Grič, Vrazovo šetalište, perivoj u Tuškancu, školske vrtove i Nadbiskupski trg.

GRADSKI VRTOVI KOJE JE J. PEKLAR OSNOVAO I PROJEKTIRAO

Najzanimljiviji i najvažniji dio Peklarova rada kao gradskog vrtlara svakako je onaj stvaralački - osnivanje i projektiranje nasada³⁶.

Pri raspisu natječaja za gradskog vrtlara 1884.³⁷ i razmatranju pristiglih molbi, uočen je element koji je išao u prilog Peklaru. Bilo je to njegovo znanje risanja. Dakle, Peklar nije samo predlagao hortikulturno rješenje zadanog terena, već ga je sam i risao.

Prvi podatak o Peklarovu osnivanju nasada nalazimo u izvješću o budućim radovima³⁸ koje je Josip Peklar podnio krajem 1885. godine. U njemu navodi koje nove nasade planira zasaditi: novi nasad na glavnom groblju Mirogoju, oko mrtvačnice, nasade oko svih pisoara u gradu, nasad kuta pokraj Kratzelove kuće u Streljačkoj ulici, a u svim

Slika 6.

PRILAZ (danas Prilaz Gjure Deželića), 1914. g., Zvonimir Milčec, *Pozdrav iz Zagreba*, Mladost, Zagreb, 1986.), Sofijin put, Streljačka, Strossmayerovo šetalište, Sv. Duh, Sv. Ksaver, Tuškanac.



postojećim nasadima namjeravao je zasaditi sve što nedostaje i poljepšati ih. Međutim, iz spisa se ne vidi je li ih izveo on ili neki njegov nasljednik.

Rasadnik

Za zagrebačku vrtlariju iznimno je važan osnutak rasadnika. Pravi, veliki rasadnik omogućio je bolje održavanje i osnivanje nasada u Zagrebu, a ono je time postalo i jeftinije. Rasadnik³⁹ je osnovao Josip Peklar, nakon potpisa ugovora 1. siječnja 1885, na gradskom zemljištu uz kuću u kojoj je tada stanovao Peklar s obitelji, uz Savsku cestu⁴⁰. Već 30. listopada 1885. gradsko je zastupstvo odlučilo pregledati rasadnik⁴¹. Zastupnici su se na terenu osvjedočili da je Peklar ograđeni prostor gradskog vrta pretvorio u rasadnik i na tom prostoru zasadio različito drveće, većinom crnogorično. Zastupnici su sastavili i zapisnik o tome⁴². Gradski su zastupnici predložili da Peklar ubuduće zasadi i plemenito drveće i bilje. Rasadnik je ponovno pregledan 17. lipnja 1887⁴³. Do tada se već bio proširio i u njemu je ukupno raslo oko 100 000 drveta, grmlja i zasijanih biljaka na 6 jutara zemljišta⁴⁴. Iz rasadnika se šestogodišnje do osmogodišnje biljke dalje sade u gradske nasade za ures javnih mjesta i trgova te u drvorede. Pri pregledu je zaključeno da sve biljne vrste dobro uspijevaju, čak i egzote. Brojni su bili kesteni, koji su iznimno pogodni za drvorede, te divlje ruže. Uglavnom, stanje gradskog rasadnika bilo je dobro⁴⁵.

Tuškanac i Josipovac

U doba kada je Josip Peklar postao gradskim vrtlarom perivoj Tuškanac već je postojao. Prije znatnijih zahvata u tom perivoju obavljani su manji radovi u tom reprezentativnom perivoju.

Peklar je gradskom zastupstvu, na njegovo traženje, naveo sve potrebno bilje za novo zabavište u Tuškancu te za nasade Gombaškog društva "Sokol"⁴⁶. Za nasade u Tuškancu Peklar je nabavio 500 smreka, 300 javora i raznoga drugog običnog drveća iz svog rasadnika te još 20 kestena. Za nasad pred zgradom "Sokola" predvidio je 50 konifera. U dogovoru s gradskim zastupnikom Ferdom Kallabarom 18. ožujka 1885. odobrena je nabavka svega potrebnog drveća za Tuškanac i nasad pred "Sokolom".

Gradski vrtlar Josip Peklar bio je iznimno zaslužan za osnivanje parka na Josipovcu te za uređenje i održavanje perivoja u Tuškancu⁴⁷. Za uređenje parka u Tuškancu i Josipovcu bila je važna godina 1890. Dana 18. prosinca održana je sjednica Odbora za ispitivanje Osnove za uređenje parka u Tuškancu i na Josipovcu⁴⁸ pod predsjedanjem gradonačelnika Milana Amruša. Na toj je sjednici gradski vijećnik Teodor Mallin predočio plan Josipovca koji je projektirao gradski građevni ured. Prema planu, trebao se zasaditi novi park od Erlichova posjeda na Josipovcu do gostionice "Švabica". Plan je bio popraćen troškovnikom⁴⁹.

Izidor Kršnjavi predlaže da se budući plan novog parka "*preda gradskom vrtljaru Peklaru sa pozivom da prema položaju u naravi nariše u taj nacrt razradbu stabala i grmlja, uz točnu oznaku vrstih stabala i grmlja koje kani upotriebiti i da ovako nadopunjeni nacrt ponovno odboru predloži*"⁵⁰. Peklar je, u skladu s tim, narisao tlocrt i u njemu naznačio koje će se drveće i grmlje te na kojim mjestima u novom parku na Tuškancu i Josipovcu zasaditi⁵¹.

Na sastanku građevnog odbora⁵² usvojeno je skupštinsko odobrenje tlocrta za Josipovac, kao i nabavka drveća i grmlja⁵³ za taj park, prema planu Josipa Peklara. Peklar se poziva da odmah poduzme potrebne radove za uređenje parka, pri čemu nije smio prekoračiti određenu svotu⁵⁴. Ako je uzgojio ili posjeduje drveće i grmlje potrebno za park, prema ugovoru se razumijeva da ga mora besplatno dati. U spisima je sačuvan i originalni Peklarov nacrt Josipovca, koji prikazuje točan položaj i vrstu zasađenog drveća i grmlja. Dana 22. prosinca 1890. Josip Peklar je predložio troškovnik za perivoj u Tuškancu⁵⁵.

Pri organiziranju parka Peklar je pazio na zahtjeve građanstva. Predlagano je spajanje prijašnja dva dijela parka mostom. Također su očuvani i točni popisi sveg zasađenog bilja te troškovnik svih radova pri stvaranju novog parka⁵⁶.

Slika 7.
 JOSIPOVAC (danas uz Ulicu I. G. Kovačića); *Gradskog vrtlarâ spisi*,
 originalni nacrt parka Josipa Peklara iz 1890. g., Povijesni arhiv grada
 Zagreba

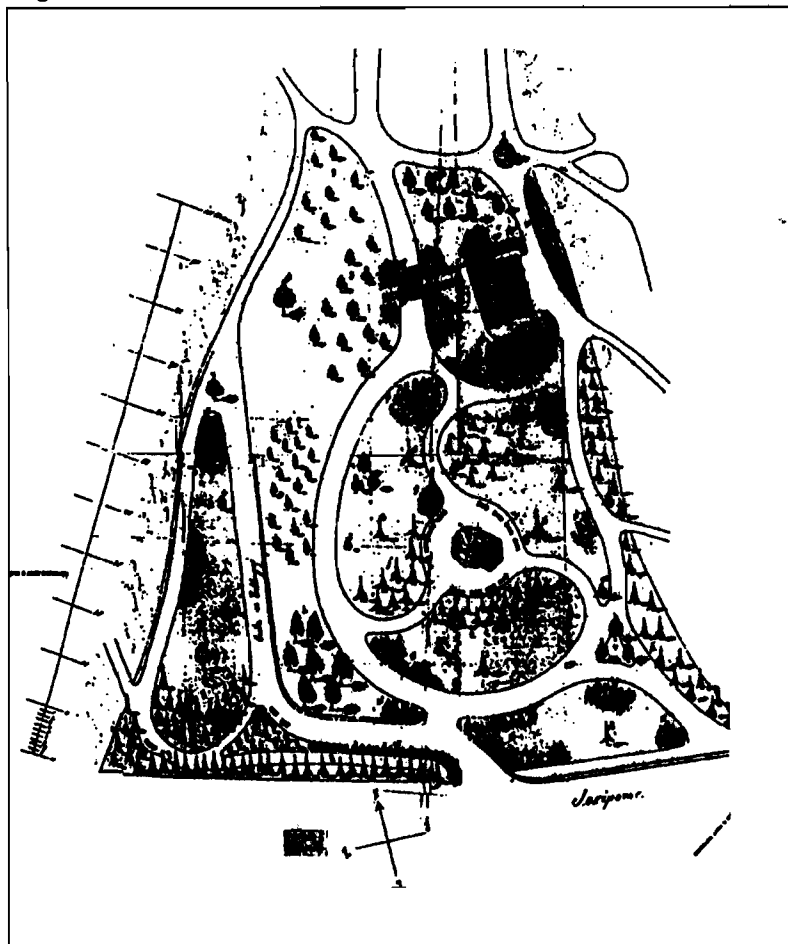

Peklar je, prema odredbama gradskog poglavarstva, uredio i Josipovac, ali je gradska općina svoj dio obveza - isplatu, odgađala sve do 1895. godine - dakle, pune četiri godine.

Zrinjevac

Peklar se brinuo i o Zrinjercu, dapače, upravo je Zrinjevac u različitim raspravama spominjan kao ključni zagrebački nasad - najbitniji, naj-reprezentativniji i najljepši.

Prvi Peklaraov zahvat na Zrinjercu najavljen je 22. prosinca 1890, kada je predložio da se devet platana na sjevernoj strani Zrinjevca zamijeni lipama jer izgledaju loše, premda su neke već i drugi put sađene.

Slika 8.
SKICA ZRINJEVCA; *Gradskog vrtlara spisi*, originalna skica Josipa Peklara za uređenje Zrinjevca, Povijesni arhiv grada Zagreba

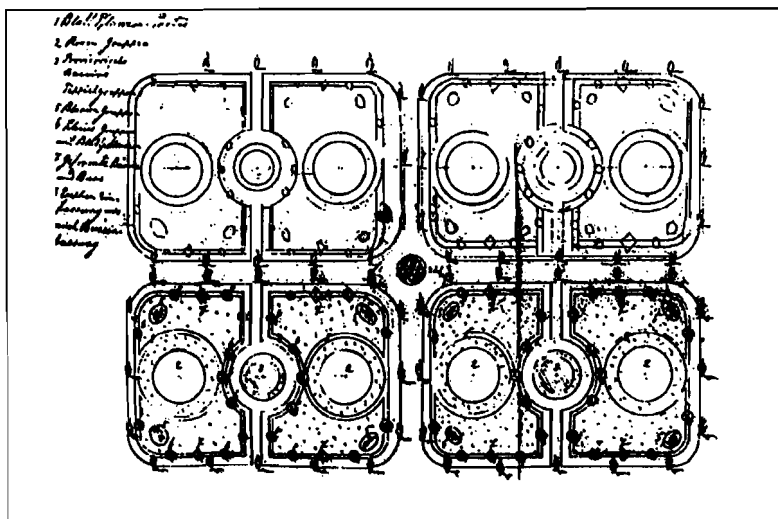

Također predlaže da se sa stražnje strane spomenika posade grabovi koji se mogu presaditi iz gradskih šuma⁵⁷.

Ubrzo nakon toga gradski vijećnik Teodor Mallin izvješćuje o problemu postavljanja glazbenog paviljona na Zrinjevcu, a time i promjeni njegova izgleda i promjeni nasada⁵⁸. Teodor Mallin predlaže ove zaključke, koje je gradsko zastupstvo i usvojilo:

1. da se paviljon postavi u srednjem rondou, gdje se tada nalazila fontana;
2. u sva četiri manja rondoja valja postaviti vodoskoke, a gradsko poglavarstvo neka što prije gradskom zastupstvu predloži nacрте, troškovnike i načine pokrivanja troškova;
3. pred zgradom Akademije treba posjeći devet platana i taj novi prostor urediti;
4. da se drvored platana uz cestu na sjevernoj strani trga zamijeni drvoredom lipa i javora;
5. biste s južne strane trga treba staviti u polukrug, a kao zaleđe treba se posaditi tisina živica.

Ti su prijedlozi prihvaćeni. Kao jedan od prijedloga uređenja Zrinjevca pojavila se i Peklara skica s vrstama i mjestom sadnje novog bilja⁵⁹

Osim tog temeljitog uređenja Zrinjevca, J. Pekar se stalno brinuo i da Zrinjevac bude u punom cvatu, mijenjajući sezonsko cvijeće i po četiri

puta u sezoni, te zaštićujući egzote na Zrinjvcu i Akademičkom trgu od zime⁶⁰.

Veći radovi na Zrinjvcu kasnije se spominju tek u sjednici Gradske skupštine 5. ožujka 1894, u članku 70, u kojemu se najavljuje izgradnja četiri vodoskoka s bazenima, a odlučeno je da budu betonski. Tada Josip Peklar više nije bio gradski vrlar pa to uređenje Zrinjevca nije predmetom ovog istraživanja.

PRESTANAK RADA J. PEKLARA

Nakon punih 14 godina Peklarov je rad i dalje uzburkivao duhove u gradskom zastupstvu, te je bilo proturječnih izjava i vrednovanja njegova rada. Teško je zaključiti koliko je u optužbama ili hvalama bilo istine⁶¹, ali Peklar je, u svakom slučaju, uvijek pobuđivao pozornost. Vjerojatno je najobjektivniji prikaz njegova kasnijeg rada dao prof. dr. Izidor Kršnjavi, kada je sastavio referat o gradskom vrtlaru, koji je održao pred gradskim zastupstvom. Taj je referat, između ostaloga, bio važan jer je služio kao argument za osnivanje samostalne gradske vrtlarije. U referatu je Peklar prikazan kao savjestan i dobar gradski vrtlar kojega su preopsežna zaduženja onemogućila da svoj posao obavi dokraja korektno.

U svom referatu Izidor Kršnjavi je došao do sljedećih zaključaka koji govore i o budućem uređenju gradske vrtlarije:

1. od vrtlara se ne smije zahtijevati više nego on može učiniti za ono što dobiva od grada; 2. ugovoru se treba dodati jača sankcija ako vrtlar ne obavlja svoju dužnost na opće zadovoljstvo; 3. vrtlara treba nadzirati samo jedan nadzorni organ.

Nakon isteka ugovora s Peklarom 31. prosinca 1890. mnogo se raspravljalo o sljedećem produženju ugovora⁶². Napokon je odlučeno da se ugovor s Peklarom produži te je Peklar ostao gradskim vrtlarom sve do 31. prosinca 1892. Novi vrtlar Franjo Jeržabek⁶³ svoju je dužnost preuzeo u ožujku sljedeće godine. Josip Peklar je prostorije i zemljište gradske vrtlarije predao novom vrtlaru 15. veljače 1893, a iz prostorija je iselio 14 dana nakon toga.

ZAKLJUČAK

Umjetnički vrtlar Josip Peklar tijekom svog rada u svojstvu gradskog vrtlara ostavio je Zagrebu u nasljeđe lijepe gradske vrtove, parkove, šetališta i drvorede. Njegov značaj nije samo u stvaranju novih nasada, već i u održavanju postojećih. Pri tome se koristio svojim znanjem koje je stekao školovanjem i bogatim iskustvom. Cijelo vrijeme svog službovanja Peklar se zanimao i za nova postignuća u vrtlarstvu te proučavao austrougarske, francuske i belgijske vrtove. U malu zagrebačku sredinu unio je djelić europskog duha hortikulture, koji se može osjetiti i u njegovu projektu romantičnog parka u Josipovcu.

Peklar je bio zanimljiva i snažna osoba, koja je svojim postupcima često pobuđivala suprotne reakcije. Neosporno je da je njegov doprinos osnivanju i održavanju nasada u Zagrebu bio iznimno velik. Bilo je to vrijeme probijanja ideje o zdravome i zelenom Zagrebu, a gradski je vrtlar bio glavna osoba u svim radovima s tom idejom. Jasno je da Peklar nije mogao sve svoje obveze izvršiti na opće zadovoljstvo i da su zahtjevi gradskog poglavarstva za samo jednog čovjeka bili pretjerani.

Josip Peklar bio je gradskim vrtlarom u osjetljivom razdoblju krajem 19. stoljeća. Tada je gradska vlast odlučila osnovati gradsku vrtlariju pod njezinom izravnom upravom i prestati iznajmljivati vrtlariju privatnicima kakav je bio i Peklar. Taj proces stvaranja gradske vrtlarije nije tekao glatko, a oni koji su ga zagovarali kao jedan od razloga navodili su i Peklarov, navodno, nedovoljno temeljit rad i prevelike troškove. Zanimljivo je da im je to bio i glavni protuargument jer je takva organizacija vrtlarije bila mnogo jeftinija od organizacije sličnih vrtlarija u Austro-Ugarskoj Monarhiji (npr. u Linzu, Brnu ili Grazu)⁶⁴ i pravo je čudo kako je Peklar uopće uspio u dobrom stanju održavati tako velik broj nasada.

Umjetnički vrtlar kako se službeno zvalo njegovo zanimanje Josip Peklar bio je svestrana, osebujna i sposobna osoba - poznavatelj botanike, voditelj svih važnijih vrtlarskih radova tijekom svoje službe, osnovao je prvi veliki gradski rasadnik u Zagrebu te uzgajao egzote za potrebe grada, vodio je vlastitu vrtlarsku trgovinu, a i dalje se usavršavao u struci i putovao, te je za ono doba bio izrazito originalan i moderan. Zato još više iznenađenje podatak da je njegov rad do sada bio zaboravljen među spisima Povijesnog arhiva u Zagrebu.

Bilješke

¹ Ova tema do sada nije istražena, ali se istraživanjem o gradskoj vrtlariji bavio Stjepan Vladimir Letinić u članku *Stoljeće zagrebačke gradske vrtlarije 1893-1993* u časopisu "Hortikultura", br. 1-4/1993, str. 36-37. Josip Peklar spomenut je u knjizi *Zrinjevac, 1873-1993* Snješke Knežević (Naklada Prelog, Zagreb, 1993). Gđa Snješka Knežević istraživala je gradu o Zrinjercu istodobno dok sam istraživala rad Josipa Peklara, ali je njezina knjiga u međuvremenu izašla.

² Na nekim se svescima spominje i naziv *Gradskog vrtlara spisi*.

³ Pod tim su brojem dvije cjeline.

⁴ U spisima se, naime, spominju neki crteži i proračuni za izgradnju npr. Nadbiskupskog trga, ali ih u spisima o gradskoj vrtlariji nema niti se nalaze pod brojevima pod kojima su zavedeni. Možda su zametnuti pod krivim brojevima.

⁵ Detaljni nacrt Josipovca (Peklarov projekt) te skica Zrinjevca. Ta je skica uvrštena u knjigu *Zrinjevac* Snješke Knežević (Naklada prelog, Zagreb, 1993).

⁶ Danas Langov trg.

⁷ Pregledom zagrebačkih skupštinskih zapisnika iz godina 1877-1878. došla sam do zaključka da je on prvi značajniji vrtlar i njegovo je djelovanje prvi pothvat u sveobuhvatnom održavanju gradskih vrtova i parkova. Do tada su postojali neki vrtlari koji su samo djelomice održavali nasade.

⁸ Broj 13594 ex 1878, svezak 5. (br. 167/1891).

⁹ Svi nasadi koji su pod upravom gradske općine. Izuzeti su svi nasadi koji ne pripadaju gradskoj općini, npr. nasadi zagrebačke biskupije i sl.

¹⁰ O Peklarovu životopisu, a pogotovo o njegovim mladim godinama i preporukama za mjesto gradskog vrtlara saznajemo iz rukopisa njegove "Molbe da se imenuje i namjesti za ovogradske nadvrtlara" od 30. svibnja 1878. godine, pod brojem 13594 ex 1878, svezak 5. (br. 167/1891).

¹¹ Broj 13594 ex 1878, svezak 5. (br. 167/1891).

¹² Ibid

¹³ U spisima se te svjedodžbe samo spominju, ali ih nema u dokumentaciji jer su vraćene vrtlarima nakon zatvaranja natječaja.

¹⁴ Iz teksta Peklarove molbe nije jasno na koga se odnosi taj naslov jer nije navedeno ime stožernika. U zapisniku gradske skupštine od 10. rujna 1878, u članku 3, Peklara nazivaju i bivšim nadbiskupskim vrtlarom.

¹⁵ Broj 13594 ex 1878, svezak 5. (br. 167/1891).

¹⁶ Ibid

¹⁷ Taj se podatak nalazi u Skupštinskom zapisniku od 10. rujna 1878, članak 3.

¹⁸ Broj 31516 ex 1878, svezak 5. (br. 167/1891): *Uvjeti glede uzdržavanja javnih nasada i drvoreda uz paušalnu godišnju odštetu, odobreni po gradskom zastupstvu sjedničkam zaključkom od 7. prosinca 1878. članak 6.*

¹⁹ Što mu je znatno pomoglo i pri reizboru za gradskog vrtlara 1884. godine.

²⁰ Peklarov životopis nije bio potpuno besprijekoran. Povremeno se gradsko poglavarstvo bavilo i optužbama i osudama Josipa Peklara. Na početku svoje službe optužen je za krađu hortenzija iz Maksimira, s nadbiskupskog dobra (11448 ex 1884, svezak 5; br. 167/1891; krađa je prijavljena 28. rujna 1879. i nije valjano dokazana). Ostale osude više govore o sitničavosti gradskog poglavartsva nego o Peckaru kao velikom prekršitelju: izgred i uvreda uredništva, puštanje psa u kavanu, neprijavlivanje sluga... Međutim, najveću je nepravdu Pecklar doživio 23. studenog 1882, kada je osuđen na izgon iz grada (32056/II ex 1882, sv. 5; br. 167/1891) kao "osoba pogibeljna po opću sigurnost". Tu je presudu kao neutemeljenu kasnije pobio sam Hrvatski sabor.

²¹ Izidor Kršnjavi napisao je referat o Josipu Peckaru i njegovu radu, što dovoljno govori o značenju tog pitanja u ondašnjem Zagrebu. Referat I. Kršnjavoga nastao je kao prilog raspravi o osnivanju gradske vrtlarije i nije datiran niti numeriran već je u rukopisu, ali vjerojatno potječe iz godine 1890.

²² U početku je bio zadužen za 18 nasada, a kasnije se broj nasada povećao.

²³ Danas Cvjetna cesta 1.

²⁴ Podatke o toj kući saznajemo iz Zapisnika o predaji Gradske vrtlarije, koji je sastavljen 15. veljače 1893, a kuću je Pecklar predao na temelju odredbe od 4. veljače 1893, br. 33083/I ex 1892. Od nacrta kuće u Povijesnom je arhivu preostao samo nacrt koji svjedoči o nadogradnji kata te kuće 1934. godine.

²⁵ Dana 3. svibnja 1892. Peklar je predao molbu za građevinsku dozvolu za izgradnju novog krila uz kuću u Selskoj cesti 3, za adaptaciju iste kuće te za izgradnju staje, suše, komore i staklenika.

²⁶ Vidjeti bilješku 18.

²⁷ 9345 ex 1882 16231 ex 1883, svezak 5. (br. 167/1891).

²⁸ U prijavi broj 16231/II ex 1883, svezak 5. (br. 167/1891) Peklaru se zamjera da ne održava Strossmayerovo i Vrazovo šetalište ni park Grič. Gradsko je poglavarstvo s negotovanjem primijetilo da se trava loše kosi (i to čine nevjšti radnici), i to tek kada naraste visoka. Peklaru se također zamjera da ne nadomješta drveće koje nedostaje u gradskim dvoredima te se nepristojno ponaša prema nadređenim organima. Zato je Peklar opomenut da sve radove treba obavljati pravodobno, s vještim pomoćnicima koje će nadzirati, s najvećom pomnjom i revnošću, a nalogima zagrebačkog poglavarstva mora se pokoravati bez prigovora ili otezanja.

²⁹ Peklar 8. kolovoza 1883. reagira dopisom broj 20597/II ex 1883, svezak 5 (broj 167/1891).

³⁰ U reakciji pod brojem 20597/II ex 1883. Peklar napominje kako se neke male nesavršenosti u nasadima ne mogu shvatiti kao nepoštovanje ugovora ili nemarnost. Navodi i to kako je za vrijeme njegove službe posađeno mnogo drveća, grmlja i drugog bilja koje je do sada dobro uznapredovalo, a svaka je biljka posađena uz njegovo znanje i nadzor. Trava se kosi čim dovoljno naraste da je kosa može zahvatiti. Izučene je pomoćnike u jeku radova iznimno teško naći, te stoga Peklar dopušta primjedbe.

³¹ Danas Prilaz Gjure Deželića.

³² Broj 29801/I ex 1883, svezak 2, broj 2138/1888.

³³ Vidi bilješku 21

³⁴ Danas Strossmayerov trg.

³⁵ Tada već nepostojeći jer je izgrađena Uspinjača.

³⁶ Izrazom *nasad* koristim se u smislu u kojemu je rabljen i u svim spisima koje sam proučavala. Nasadom su se smatrale sve oblikovane zelene površine - parkovi, perivoji, cvjetnjaci i drvoredi. Naziv *nasad* upotrebljavan je i za neimenovane oblikovane zelene površine - *mali nasad uz skaline u Dugoj ulici* (danas Radićeva; oblikovana površina uz stube blizu Kamenitih vrata), *nasad u Bregovitoj ulici* (danas Tomićeva; to je, zapravo, bio ružičnjak).

³⁷ Natječaj je raspisan 24. studenog 1884. pod brojem 27249/I ex 1884.

³⁸ Izvješće Josipa Peklara o radovima koje će obaviti tijekom zime i proljeća pod brojem 25220/II ex 1885, svezak 3, broj 379/1885. Izvješće je primljeno 13. listopada 1885.

³⁹ U starim spisima *biljevište*.

⁴⁰ Adresa stana bila je Barutanski put 5, danas Cvjetna cesta 1.

⁴¹ Broj 26786/II ex 1885, svezak 3, broj 379/1885. Rasadnik su pregledali gradski podnačelnik Gjuro Cernadak (u kasnijim spisima: Crnadak), gradski zastupnik Ferdo Kalabar, Adolf Hudovski, Gjuro Deželić, Miroslav grof Kulmer, Matasović i Rupert Melkuš (u spisima se spominje i: Melkus).

⁴² Ibidem.

⁴³ Broj 14370/I ex 1887, svezak 2, broj 2138/1888. Rasadnik je tada pregledao gradski zastupnik Ilija Guteša.

⁴⁴ Uz izješće (v. bilješku 43) u spisima se je naveden i točan popis latinskih imena te broj zasadenih biljaka.

⁴⁵ Vidjeti bilješku 43.

⁴⁶ Broj 6620/II ex 1885, svezak 3, broj 379/1885. Prijedlog je primljen 17. ožujka 1885.

⁴⁷ Za Tuškanac kao cjelinu rabljen je pojam perivoj, a za Josipovac se upotrebljavao naziv park.

⁴⁸ Broj 1863 ex 1895, svezak 1, broj 1836/1895.

⁴⁹ Na sjednici Odbora za ispitivanje Osnove za uređenje parka u Tuškancu i na Josipovcu (broj 1836 ex 1895; v. bilj. 43) pod predsjedanjem gradonačelnika Milana Amruša zastupnik dr. Kršnjavi iznio je svoje mišljenje upozorivši da bi se pri osnivanju takvih parkova trebalo paziti na sljedeće:

1. *umjetne vidike* - umjetničke vidike,
2. oko vidikovca treba posaditi malo ukrasnog drveća,
3. različite skupine drveća treba posaditi tako da se u parku u svako doba dana može naći sjena,
4. skupine drveća moraju se saditi tako da nasuprot tammima budu svijetle, i obratno.

⁵⁰ Vidjeti bilješku 48.

⁵¹ O tlocrtu je raspravljano na sjednici Gradske skupštine 2. ožujka 1891, članak 66, kada je tlocrt i odobren. Makso Stern predložio je da se taj projekt odobri te odobri isplata 2000 forinti.

⁵² 25. ožujka 1891. pod brojem 193/I ex 1891.

⁵³ Peklar je sam bio i izravni dobavljač svih biljaka, a veći dio sjemenja uzeo je iz vlastitog dućana (br. 35248/IV ex 1893. od 21.12.1893). Dio drveća i grmlja premjestio je s tadašnje izložbe (najvjerojatnije Jubilarne šumarsko-gospodarske izložbe 1891. godine, kojom se proslavljala 50. obljetnica Hrvatsko-slavonskoga gospodarskog društva). Tlocrt za Josipovac odobren je 25.3.1891, kao i nabava drveća i grmlja, na kojoj je kao izložbeno bilo smješteno u izložbenom perivoju. Broj 35248/IV ex 1893. od 21. prosinca 1893, svezak 1, broj 1836/1895.

⁵⁴ Prema spisu broj 193/I ex 1891, svezak 1. broj 1836/1895, a prema sjedničkom zaključku od 2. ožujka 1891. članak 66, Peklar nije smio prekoračiti svotu od 1892 forinte i 57 novčića.

⁵⁵ Peklarov troškovnik nije numeriran u spisima, ali se nalazi u svesku 1, broj 1836/1895. U troškovniku se navode vrste drveća i grmlja planiranog za sadnju, te njihove cijene.

⁵⁶ *Svotni troškovnik* za Josipovac nije numeriran u spisima, a nalazi se u svesku 1, broj 1836/1895. Predložen je 21. listopada 1890, a potpisao ga je M. Lenuci. U njemu su detaljno prikazani radovi na Josipovcu (npr. uređenje putova, žljebnjaka, kolaca i sl.), uz cijene i redosljed radova.

⁵⁷ Ta se Peklarova napomena nalazi uz njegov troškovnik za Josipovac, dakle nije numerirana u spisima, a nalazi se u svesku 1, broj 1836/1895. Cijeli izvještaj nosi nadnevak 22. prosinca 1890.

⁵⁸ Prema zapisniku sa sjednice građevnog odbora od 12. veljače 1891. pod brojem 4559/I ex 1891, svezak 1, broj 1836/1895.

⁵⁹ Ta je skica Zrinjevca objavljena te opisana i komentirana u knjizi *Zrinjevac, 1873-1993* Snješke Knežević (Naklada Prelog, Zagreb, 1993, str. 39-40).

⁶⁰ Broj 26526/II ex 1885, svezak 3, broj 379/1885. Peklar navodi kako takvih egzota nema čak ni u *bečkom Stadtparku*. Za njih je iznimno važan zaklon tijekom zime, jer su vrlo osjetljive na našu ostru zimu.

⁶¹ Petorica zagrebačkih obrtnika vrtlara uputila je 6. srpnja 1890. tužbu gradskom poglavarstvu pod brojem 17409/II ex 1890, svezak 2, broj 2138/1888. U tužbi navode kako im je Peklar nelojalna konkurencija - na gradskom zemljištu uzgaja bilje koje kasnije prodaje za vlastitu korist. Optužbu je gradsko poglavarstvo odbilo. Dana 11. siječnja 1889. pod brojem 1165/I ex 1890. građevni je odbor primio nepotpisani pregled Peklarova rada. Izidor Kršnjavi je kasnije u svom referatu ustvrdio da je riječ o nepravednoj kritici.

Pohvalno se o Peklarovu radu 6. lipnja 1887. pod brojem 14370/I ex 1887. izjasnio i gradski zastupnik Ilija Guteša nakon pregleda rasadnika što ga je uredio J. Peklar. Pohvalnom i objektivnom ocjenom može se smatrati i referat Izidora Kršnjavoga (v. bilj. 21).

Peklar je na svaku optužbu podnesenu gradskom poglavarstvu vrlo brzo odgovorio.

⁶² Rasprave o osnivanju gradske vrtlarije u vlastitoj organizaciji bile su vrlo burne.

⁶³ Franjo Jeržabek izabran je za gradskog vrtlara na natječaju raspisanom 28.12.1892, članak 382.

⁶⁴ To je naglasio i I. Kršnjavi u svom referatu (v. bilj. 21). Gradsko je poglavarstvo slalo dopise u Brno, Graz i Linz da bi saznalo kako oni rješavaju financiranje svojih gradskih vrtlarija. To je bio važan argument u raspravi o gradskoj vrtlariji. Ustanovilo se da je npr. Brno za održavanje svojih nasada u vlastitoj organizaciji potrošilo 11300 forinti, a Zagreb je uz Peklarovu upravu ukupno utrošio 3600 forinti.

Summary

THE CONTRIBUTION OF THE TOWN GARDENER JOSIP PEKLAR TO GARDEN AND PARK LAYOUT IN ZAGREB IN 1878-1895

Tea Helman

The article presents the results of research about the Zagreb town gardener Josip Peklar, based on documentation about the municipal organization of parks and gardens in the Zagreb Historical Archives. Not much is widely known about Josip Peklar and the foundation and work of the municipal organization for parks and gardens in the late nineteenth century. Our research thus contributes to greater insight into this subject, and is linked to the hundredth anniversary of the foundation of the municipal organization for parks and gardens, marked in 1992.

After qualifying as gardener, Josip Peklar continued his training in well-known European gardens. From 1873 he worked as chief gardener in Zagreb, and in 1878 he was accepted for the post of town gardener. He held the post until 1892. Peklar's creative work is especially important: the foundation and layout of new gardens. The town authorities decided about new gardens, but it was Peklar's job as town gardener to put these plans into effect. Peklar first founded a nurse's garden, the basis for planning all his other work. The most important and biggest of all Peklar's gardens was the park on Josipovac and its connection to Tuškanac. Here he showed all his knowledge and skills in gardening and draughtsmanship, laying out a romantic park in the European style. The second big project was to rearrange Zrinjevac, documented by his working sketch. In a time when the idea that towns should be healthy places full of greenery spread to Zagreb, the town gardener was the main person to implement it. That is why it is surprising that Josip Peklar, who created and preserved so many unforgettable "green sights" in Zagreb, is completely unknown to the public.

