

JAKOV A. MIKAC

STRIHA

SADRŽAJ: Striha i njeni vanjski dijelovi. — Prag. — Vrata. — Početni sastav krova. — Dovršena konstrukcija krova. — Pokri vanje. — Dovršen krov strihe. — Ognjište. — Pojedini kućni predmeti.

Već sam obradio narodne običaje u sjevernoj Istri — Čićariji, a sada mi je želja da opišem i crtežima prikažem staru slamnatu hižu (kuću) koja je nestala u tome kraju. Tokom vremena strihu je postepeno istisnula kuća jednokatnica pokrita kopama (crepovima). Da se ne izgubi svaki trag prvobitnoj kući, potrebno je da se obradi striha i pribilježe narodni nazivi pojedinih njenih dijelova. Za obradu strihe uzeo sam strihu iz sela Bresta (opć. Buzet) jer tako reći nema bitnih razlika kod strihe u ostalim selima. Jedino što se tiče narječja važno je spomenuti da sela sjeverne Čićarije izgovaraju streha, a južna sela striha. U radu najprije iznosim ime nekog predmeta kako ga tamošnji seljaci izgovaraju, a u zagradama književno, i dalje prema potrebi upotrebljavam književni naziv.

Sela u Čićariji zbijenog su tipa, a strihe nisu bile građene po nekom građevinskom planu, već je seljak sagradio kuću strešnicu gdje mu je bilo pogodnije tlo. Kod toga je naročito gledao da pred kućom ima kortu (dvorište). Selo nije imalo u blizini kuća dvorove (staje), nego malo dalje u polju negdje u zavetrini, a isto su tako lovnice (stogove) od sijena i slame zdevali nešto podalje od kuće. Kasnije radi udobnosti, a inožda i zbog krađe, gradili su seljaci staje i činili stogove u blizini kuća. Napomenuo sam krađu, a potrebno je znati da je u Čićariju dolazio novi svijet bježeći ispred Turaka. Mnogi od njih bio je navikao samo na pušku, a trebao je jesti dok se snašao.

U selu Brestu još danas postoje nazivi dvorišće (gdje su bile staje) i kopišće (gdje su bili stogovi). Prvobitno staro selo Brest smjestilo se na strmini ispod visokih stijena, a kasnije se premjestilo prema istoku na pogodnije i ravnije tlo. Mjesto prijašnjeg sela još i danas nosi ime Ognjišće i to zato što se u srednjem vijeku plaćala števora (porez) na kuću u kojoj je gorio oganj (vatra).

Strihe su niske prizemnice sa slamnatim krovovima. Neke su strihe bile veće, a neke manje, a to je zavisilo o bogatstvu seljaka koji je gradio kuću. Tlocrt kuće bila je pačetvorina, pa je kuća otprilike bila dugačka nekih sedam metara, široka pet metara, a zidovi visoki oko 2 i po metra. Vrata su bila na sredini prednjeg zida, a prozorčić je na onoj strani gdje je predviđeno ognjište. Krov je bio prilično strm radi snijega.

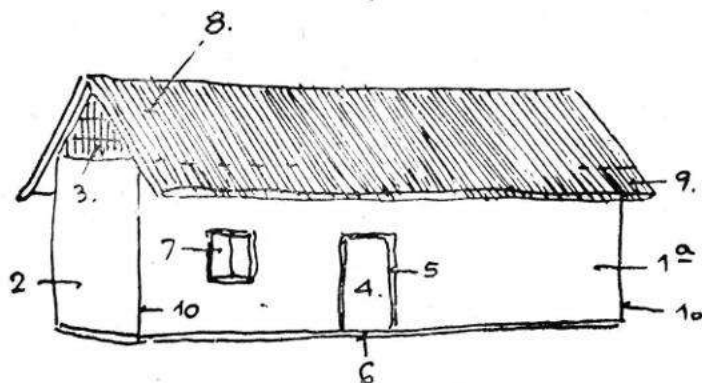

1. slika — Striha i njeni vanjski dijelovi

1a prednji zid, 1b stražnji zid (nasuprot prednjem zidu), 2. svisla, 3. venac, 4. vrata, 5. jetra, 6. prag, 7. prozor, 8. krov, 9. grondal ili grondav, 10. kantoni.

Mjesto gradnje odnosno tlocrt odredio je sam domaćin. Zidari su na tome mjestu odmah počeli čistiti teren da se postave temelji kuće. Prve obljake (kameni) koje zidari postave na kantone (uglove) kuće velike su, vidljive i malo strše izvan zidova. Ti kameni koji drže uglove kuće, zovu se babice. Te su četiri babice temelj kuće i simbolički predstavljaju četiri bakice od 80 do 90 godina. Time se hoće reći da i kuća treba da proživi starost kao četiri bakice ukupno, a to je velika starost. Kada su se postavljale babice (početni kameni) domaćica je pogostila zidare i ostale radnike bilo sirom i kruhom, bilo kobasicama ili kuhanim suhim mesom, a za svaku babicu popili bi bukal (zemljani vrč od 2 litre) crnoga vina za sreću kuće. Kasnije, kada su došle u modu staklene litre, za svaku babicu pored jela popio bi se dopio (dvije litre) crnoga vina. Stariji svijet priča da se u selu Brestu kada se 1880. godine zidao faroš (župnikov stan) ugradilo u desnu babicu, gledajući s juga, 200 srebrnih forinti za sreću zgrade. Taj novac sabrali su seljaci između sebe. Zidovi strihe su građeni od kamena, debljine oko 50 do 70 cm, a žbukani su mavtom (žbukom) od sitnog sablona (pijeska) i japna (vapna). Izvana je zid žbukani između kamena i kamena, i to zato da se štedi na vapnu.

Kod prvobitnih kuća nije se zidao venac iznad svisli od kamena, već se pokrio slamom, tek se dosta kasno dograđivao u trokut kamenjem do krova strihe. Vrata odnosno jerte (vratnice) su od hrastova drva, a gornja jerta nema iznad sebe volte (svoda) da je štiti od težine kamena pa je zato deblja od pobočnih jerta. Sigurnosti radi neki seljaci metnu gore po

dvije jerte usporedno. Tokom vremena drvene su jerte zamijenjene kamenim, a iznad gornje jerte sagrađen je svod. Da se izbjegne svod iznad gornje jerte, stale su se graditi tako da je gornja jerta sastavljena od kamenja i građena u polukrugu, pa su sada i vrata u gornjem dijelu polukružna, a do sada su imale oblik pačetvorine. U pobočnu su jertu na des strani zabijena dva želizna (željezna) kanjola (baglame) na kojima vise vrata na brkljama ili na brkandelama (šarkama).

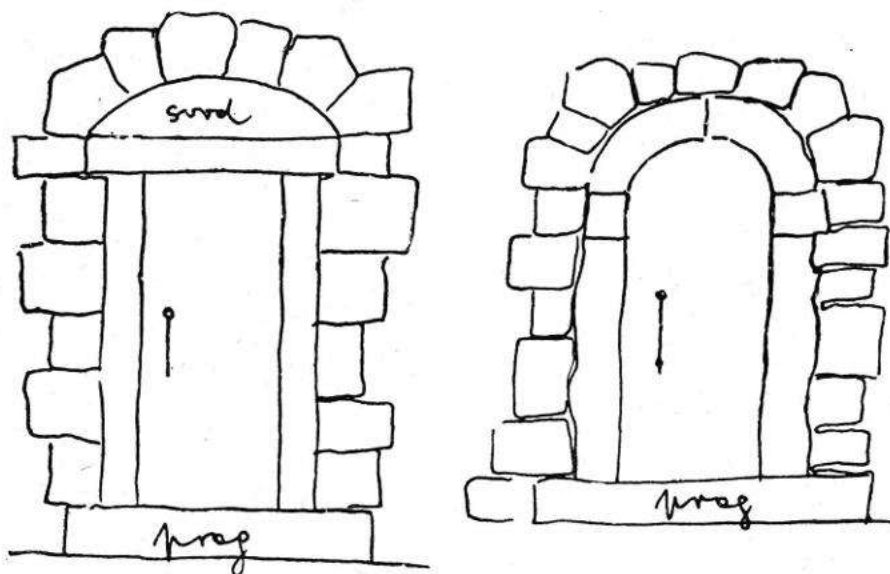

2. slika — Jerte i oblik vratiju

Vrata su jednokrilna od tvrdog drva, kasnije se izrađuju od mekog drva — jelovine, a otvaraju se unutra. Prvobitna vrata nemaju kvake ni brave, već se otvaraju pomoću kljuke (zatvarača) i špage (konopa). Kljuka je mala drvena poluga koja je pričvršćena s unutarnje strane na vrata, a podiže se iz čube ili šentinele (zasuna ili brklje) i u nju se spušta konopcem privezanim za polugu blizu zasuna. Privezan konop provučen je kroz škulju (rupu) na vratima i jedan dio visi izvana na vratima s kojim se poluga diže i spušta. Drveni je zasun zabijen kao klin u rupu lijeve jerte, izvrtane svrdlom.

Vrata se noću podupru iznutra manovelom (drvenom polugom) radi sigurnosti, pa se izvana konopcem ne mogu otvoriti dok se ne odstrani poluga. Poluga na vratima stoji u vodoravnom smjeru u rupama u zidu u koje se metne kada se želi poduprijeti vrata. Starinska vrata bila su, kako kaže seljaci, cila vrata (jednokrilna), a kasnije radi boljeg osvjetljenja u kući jedan se dio vrata gore ispili u obliku prozora i taj se ispiljeni dio pričvrsti baglamama za ostali dio vrata. Taj se dio vrata zove

kvart (a se slabo izgovara — a neki izgovaraju u cijelosti) (četvorina vrata). Vrata su drvenom polugom zatvorena, a kvart se po volji i potrebi otvara kao prozor. Izvana se otvara konopom, kao što je već spomenuto, a u novije vrijeme kvart se otvara i zatvara kljukom i ključanicom (kvakom i bravom). Stajska vrata nemaju kvarta na vratima, već su jednokrilna, a u novije vrijeme i dvokrilna.

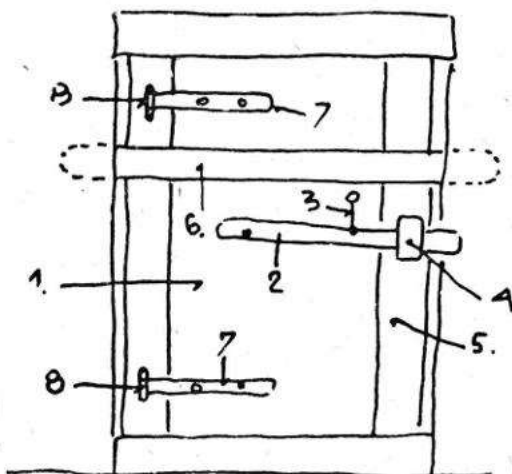

3. slika — Vrata gledana iznutra

1. vrata, 2. kljuka, 3. konopac, 4. čuba ili šentinel, 5. jerta, 6. manovela, 7. brkandela, 8. kanjoi

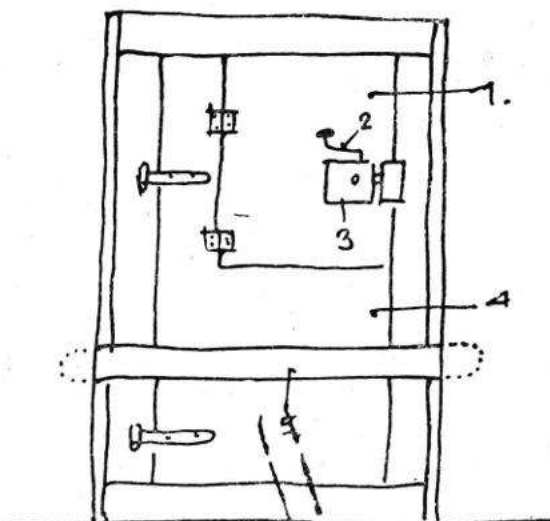

4. slika — Kvart vratiju gledan iz kuće

1. kvart, 2. kljuka, 3. ključanica, 4. vrata, 5. kanovela.

Kvart može također biti poduprt polugom radi veće sigurnosti.

U početku je prah (prag) bio drven kao i jerte, a kasnije, kada su se drvene jerte zamijenile kamenim, i prag je dobio kamenu jertu. O njemu je potrebno nešto potanje napisati. On se naročito poštuje kao neka kućna svetinja i u važnim se momentima spominje. Npr. mladić se zaljubi u djevojku, a roditelji njegovi je ne vole pa kažu: »Nej, nej, (neka, neka), ali ne će ona prestopit (preći) preko našeg praga«. Kada se seljaci negdje u polju posvade, jedan drugome dovikuju: »Pridi mi na moj prah, ja ću ti pokazati«. Groze se, a valjda bi se na pragu i pobili. Netko dolazi u kuću i zastane na pragu, a domaćica ili netko od ukućana odmah reče: »Ne stoj na pragu, ili van ili u hižu.« Kada padne mrak na polju i pređe li netko preko praga u kuću izvana, domaćica baci pred njega iz ognjišta gorući ugljen da s njega otjera iz kuće zle duhove ukoliko ih je donio na sebi. Neke domaćice stave pod prag razne čarolije povezane u krpice kao npr. kosu, nokte, štapić od crnog trnja, kokošnji izmet i drugo, a to zato da spriječe štrigama, morama, vukodlacima i zlim dusima prelaz preko praga. Također pod prag staje metnu nekoji seljaci lončić mlijeka, koje su pomuzli čim se otelila krava da tko ne bi oduzeo kravi mlijeko. Usput rečeno, zapravo prvo gusto mlijeko koje tele posisa ili se pomuze kada se krava oteli zove se mlizovina. Mladić se djevojci osveti kada joj noću donese kakav pust (strašilo) na prag kuće. Stara i poderana muška odjeća napunjena slamom zove su pust. Netko se nekome zamjeri pa se drugome požali i reče: »Kriš (križ) sun (sam) mu storio (činio) na pragu da mu ga ne ću nider (nikada) prekoračiti« itd. Iz toga se vidi koliko se poštuje prag i drži kao neko zaštitno sredstvo.

Okno (prozor) je oko pola metra visoko, toliko i široko, a nalazi se na prednjoj strani zida na onome dijelu gdje će biti ognjište. Jerte na prozoru doživjele su promjenu kao i jerte na vratima. Prvobitno su bile drvene, a kasnije kamene. Prozor ako je velik, zatvara se škurim oknom (drvenim kopcima), a malen s kakvim košinom (jastukom) ispunjenim slamom. Prozor je na dvorima (stajama) nasuprot jaslama, a zimi ispuni se slamom da se stoka zaštiti od hladnoće.

Pored ostalog važno je da se naročita pažnja posveti obradi krova strihe. Potrebno je nacrtati konstrukciju krova i iznijeti nazive pojedinih

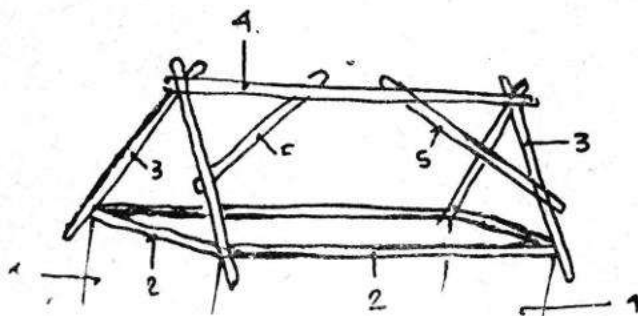

5. slika — Početni sastav krova
1. zidovi, 2. pomernici, 3. škare, 4. slime, 5. lejštre.

dijelova. Kada se podignu zidovi, na njih se polaže prve grede koje se zovu pomernici. Na pomernike se postave škare i pričvrste drenovim klinima, a na škare položi se slime (sljeme) i učvrsti klinima. Radi bolje sigurnosti sljeme i škare se lejštrama i klinima utvrde za škare i sljeme. Lejštre su kratke drvene grede, a pričvrste se tako da se svrdlom izvrtaju škulje (rupe) na lejštrama, škarama i sljemeni i u te rupe se zabiju drenovi klini.

Prve škare koje se postave iznad svisli zovu se škare skrajnice. Ako je krov strihe, odnosno kuće, dugačak, onda se u sredinu sa svake strane nasuprot metne još po jedna greda koja se zove konj. Konja mogu biti dva i više, a to zavisi o dužini krova. Što ima više konja, sljeme je bolje poduprto i nema bojazni da će se ugnuti krov. Konji su pričvršćeni za sljeme i pomernike drenovim klinovima. Od škara skrajnica preko konja do drugih škara skrajnica polože se sa svake strane krova po dvije grede koje se zovu porebrnice, a pričvrste se kao i ostale grede klinovima. Porebrnica može biti i više, a to zavisi od širine krova. Povrh porebrnice paralelno sa škarama postavljaju se tanke grede zvane limezi ili travešani, a pričvršćuju se klinima za pomernicu, porebrnicu i sljeme. Broj limeza nije određen; što ih je više, to je jači krov. Škare, konjići i limezi sežu neko pola metra preko zida i čine grondav ili grandal (produžetak krova). Grondav može biti veći ili manji, štiti zidove od kiše, a pod njega se spremaju kojekakvi gospodarski predmeti. Konačno povrh limeza tankim drvenim klinovima pričvršćena su rebra ili litve (ljetve) od tvrdog drveta neko 10 cm debljine koje nisu baš majstorski istesane. Tek sada se na rebra polaže škupa (slama) i bekvom (žukvom) se veže za rebra. Spomenuo sam škupu pa treba da se i o njoj nešto kaže.

Žito se požanje, veže se u malene snopove i nakon nekoliko dana kada se snopovi osuše, izbijе se šenica (pšenica) iz klasja štapom ili se snopom udara po kakvoj dasci da ispadnu zrna, a cijepom se ne smije

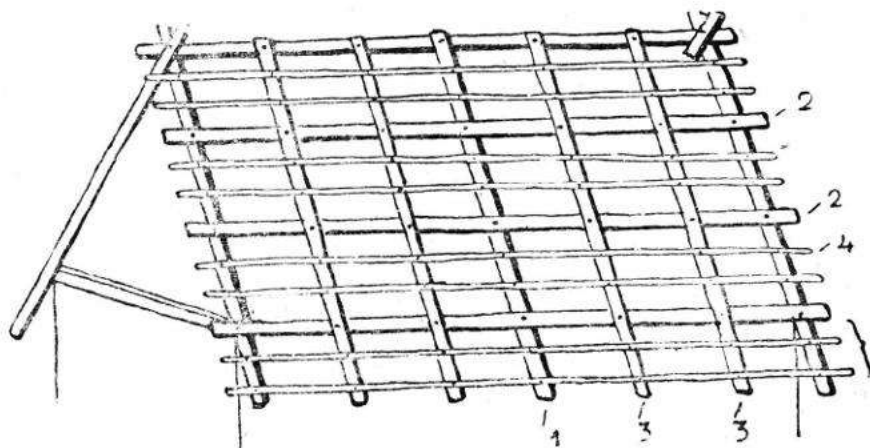

6. slika — Dovršena konstrukcija krova
1. konj, 2. porebrnice, 3. limezi, 4. rebra ili litve, 5. grondav ili grandal

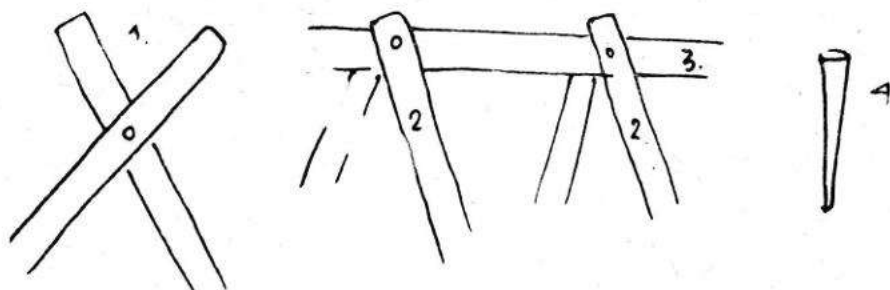

7. slika — Povećani pojedini dijelovi krova kao i drenov klin
1. škare, 2. konji, 3. slime (sljeme), 4. drijenov klin.

tući po snopu da se ne prebije slama. Sada se rukom uhvati snop kod praznog klasja, odveže se i malim se grabljama iščeše suhi korov, trava i ostalo smeće tako da snop odnosno slama ostane čista. Pet-šest tako očišćenih snopova veže se u jedan poveći snop, koji se sada zove škupa i njom se, kako se je već vidjelo, pokriva krov. No prije nego će pokrivač početi pokrivati krov, potrebno je da ima hlapca (slugu) i diklu (sluškinju) kojima se ispomaže na krovu. Hlapac se sastoji od komada daske, letve i klina. Daska je okomito pribita na letvu, a klin je pričvršćen s druge strane na vrhu letve. Pokrivač na krovu kleči na dasci od hlapca koji ga štiti da ne klizne po krovu, a savinutim klinom zahvaćen je za letvu na krovu. Iza dovršenog posla na jednome mjestu pokrivač se hlapcem uhvati za drugu letvu i tako se pomiče po krovu od grondala do sljemena pokrivajući krov skupom. Dikla je od komada daske oko pola metra dužine i neko 30 cm širine, a na sredini ima pričvršćenu ručicu za koju drži pokrivač kada poravnava škupu. S druge strane dikla ima paralelno izdubene kanale u dasci da njima pomjera slamu. Nova dikla umjesto kanala u istom smjeru ima poredane drvene male klinčice, a najnovija dikla umjesto drvenih klinčica ima željezne čavlice s tupim glavicama.

A sada da se nešto kaže kako se pokriva striha. Pokrivač najprije razvrsta skupnjake po krovu, zatim počne pokrivati krov od grondala

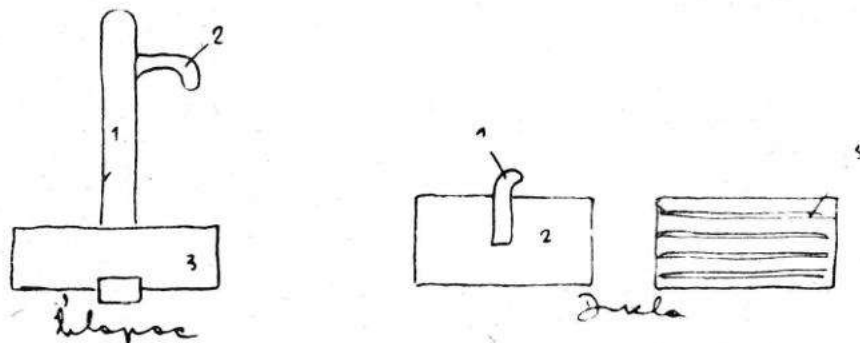

8 slika — Hlapac — dikla

1. drvo od križa, 2. klin, 3. daska. — 1. držalo, 2. daska, 3. kanali gledani s druge strane.

prema sljemenu uz škaru skrajnicu. Škupnjak (snop veliki) pažljivo razrahlja i nekoliko škupe zaveže bekvom (žukvom) za letvu, a diklom poravnava slamu. Čim je pokrivač kod gondala prvu vrstu složio i povezao, odmah povrh slame u istome smjeru s letvama položi priklicu (dugački prut) i dobro je veže bekvom za letvu, da slamu što bolje stisne, da je ne iščupa vjetar i da se voda brže skliže po stisnutoj slami. Pokrivač zahvati drugu vrstu i isti posao izvrši kao kod prve vrste i tako se na nlapcu postepeno diže do sljemena. Kod vezivanja slame treba uvijek ponešto stavljati slamu unatraske tako da se vezovi prve vrste ipak ne smiju vidjeti. Priklice se povrh slame marljivo ređaju, bekvom povezuju za letve i paralelno su poređane na krovu neko 30 do 40 cm podaleko jedna od druge. Razumljivo je, što je deblji sloj slame na krovu, to je on bolje i solidnije pokrit. Neki pokrivači počnu pokrivati krov od grondala pa tjeraju uz škaru do sljemena i tako pokrivaju red za redom, a neki počinju od škare, pa preko grundala do druge škare i tako u vodoravnim vrstama popnu se do sljemena. Sada kad je pokrivač jedna i druga strana krova, pokrivač se nađe na sljemenu i njega pažljivo pokriva. Škupa se polaže na sljemenu u vodoravnom položaju od škare do škare i u kratkim je razmacima povezana za sljeme. Uzduž, sa svake strane krova, odnosno sljemena, od škare do škare polože se priklice i bekvom se dobro zavežu za sljeme zbog vjetra. Sloj je slame na sljemenu dosta debeo, a ispod njega je slama od jedne i druge strane krova vješto povezana u istome smjeru kao i ostala slama na krovu, e da se voda od sljemena skliže po toj slami.

Još su ostali nepokriveni venci. Pokrivač pribije letve u vodoravnom smjeru između škara skrajnica od sljemena do pomernika. Letve su poređane na gusto i pribite drvenim klinima. Škupa se od sljemena okomito polaže prema pomerniku i veže za letve. Slama je malko spuštена niz svislji da štiti zid od kiše. Priklice su također gusto postavljene na vencu u vodoravnom položaju i vezane za letve. Kako se vidi, venac je pokriven slamom, ali tokom vremena, kada su došle kamene jerte, venac su počeli dograđivati kamenim zidom do sljemena. Do tada kuća nije imala kamina (dimnjaka), već bi se dim širio pod krovom i kroz slamu izlazio napolje. Tek sada, kada se venac kamenom dogradio, počeli su neki seljaci graditi dimnjak na vencu. Dimnjaci nisu bili visoki da ih vjetar ne obori, a otvor im je bio malen i četverouglast. Ali ipak mnoge i mnoge kuće nisu imale dimnjaka pored kamenog vijenca jer ga seljaci nisu nekako voljeli, radi veće topline u kući i zbog bojazni da vjetar ne sruši dimnjak.

Vrijedno je da se nešto spomene i o likuhu (gozbi) nakon završetka gradnje hiže — kuće. Kad je bila kuća pokrivač, slavio se likuh (pir) nakon svršetka. Domaćica spremi ručak. Na ručak su pozvani zidari, tesari, pokrivač i ostali koji su sudjelovali kod gradnje. Piruje se u sagrađenoj kući. Siromašniji domaćin počasti pozvane prema svojoj mogućnosti, a bogatiji zakolje ovcu da obilatije počasti svoje osoblje. Jela se ređaju: kuhani kupus, kuhana riža, svinjsko suho kuhano meso ili ovčjetina. Jedu svi iz jedne drvene sklida (zdjele), a piju crno vino iz bukala (vrča). U ono

doba bukal vina stajao je 4 krajcara (novčića). Kod čašćenja padnu lijepe želje za dobro domaćina, domaćice i ukućana. Netko od prisutnih, kada dođe na njega red da pije, prije nego će piti reče: »Daj Boh (Bog) zdravlje sima (svima) onima ki će živiti u toj hiži. Da Boh čuva hižu od zla vrimenta, od šajete (groma, strijele), ognja i drugih nesreć.« Neki stariji, kada dođe red na njega da pije, digne bukal i kaže: »Daj Boh ti hiži mladetine (djece) zdrave i junačne, a hiža ki smo ju danas načinili neka prelazi od kolena na koleno.« Prisutni potvrde riječima: »Amen, amen!« Tako redom svatko nešto zaželi ukućanima i samoj kući. Na mizu (stol) po ravnjiću (stolnjaku) tobože nehotice prolije se malko crnoga vina za sreću kuće. Domaćica i domaćin to prolivanje prime kao neki znak sreće i zaštite kuće. Konačno u veselom raspoloženju razidu se radnici svojim kućama govoreći: »Ne zamirte kaj« i s time se oproste s domaćinom i domaćicom i ukućanima. Kako se vidi, kući se zaželi velika starost, a to se vidi po koljenu što jedno koljeno obitelji živi neko 80 do 90 godina, pa ako kuća uzdrži dva do tri koljena, to je velika starost kuće.



9. slika — Dopršen krov strihe i sada se vidi konačno pravi obliku kuće
1. Babice.

Do sada opisala se kuća izvana, a sada je potrebno da se vidi kako kuća izgleda iznutra i kakav joj je namještaj.

Ulazeći u kuću, pod nogama se osjeća nabita zemlja, a to je tlo. Zidovi su ožbukani, stropa nema, a vidi se samo slamnati krov. Ognjište je obično na sredini zida od svisli na onoj strani gdje je prozor. Ono je podignuto od poda oko 20 cm i ograđeno drvenim gredama. Oblik je četvorine ili pačetvorine, dužine neko 2 metra, a širine metar i po. Iza ognjišta su položena dva do tri kamena na koje se koso polažu drva da se mogu bolje potpaliti i da ima ispod njih više zraka, e da mogu bolje gorjeti. Ukoliko iza ognjišta nema kamenja, umjesto njih se metne poveći komad drveta koji se zove čok (panj). U novije vrijeme umjesto kamena

ili panja na ognjištu se vidi želizo (željezo) koje ima željezne nožice, a krajevi su mu uzdignuti i savinuti na dolje. Krajevi su nekim želizima savinuti na gore, a na vrškovima imaju kao neke željezne košare u koje se položi lonac ili tanjur. Kod ognjišta na zidu naslonjena je oko metar dugačka željezna cijev, a to je fugla (duvaljka) kojom se duva u vatru da bolje gori. Pored fugle vidi se željezne mulete (željezne maše) kojima se hvataju razbacana goruća drva i žeravica i polažu na vatru. Tu se vidi i želizna paleta (željezna lopatica) kojom se kupi pepeo ujutro ili se njome navečer zagrće žeravica u pepeo, e da se žar sačuva u pepelu do jutra da se može njome staknuti oganj, odnosno zapaliti vatru. Ukoliko nestaje žara ili žeravice, domaćin zapali vatru kremenom i kresivom ili domaćica posudi žeravice od susjede. Pokraj ognjišta nalaze se i želizne trepije (željezni tronožak, koje se metne na žar, a na njih se postavi zemljana teća (zdjela) ili lonac da se čuva toplo jelo ili da se kuha.

Iznad ognjišta vise kadine (verige) privezane za gredu iznad vatre, a služe da se na njih objesi bakreni kutu (kotao) ili želizna lonica (željezni lonac) ukoliko ima kadenjača (željezno vješalo). Nikada u stara vremena nije se znalo za bakrene kotlove i željezne lonce, već se kuhalo jedino u zemljanim loncima i zemljanim tećama (zemljana zdjela). Pored kuhanja na ognjištu peče se i kruh pod zemljanom čeripnjom, ali je domaćica znala ispeći kruh i pod lišćem od kupusa. Vremenom su došle želizne čeripnje (željezne plehnate čeripnje), ali ipak je kruh ukusniji i slađi pečen pod zemljanom čeripnjom.

Nedaleko od ognjišta kod stražnjeg zida nalazi se niska miza (stol) pokrta domaćim vunanim ravnjićem (stolnjakom). Oko stola poređani su tronožni niski stoli (stolovi). Stul (stolac) načinjen je od tvrdog drveta bez naslona, a služi da se na njemu sjedi kod stola ili kod vatre. Jedaći stol može biti oblika četverouglastog ili pravokutnika. U novije vrijeme pored stolova za sjedenje bile su i karige (stolice) sa slamnatim sjedalom, a bogatiji seljaci stali su uvoditi i kasone s naslonjačem, to je neka vrsta drvenih sanduka (škrinja) s poklopcima na kojima se sjedi. Pored

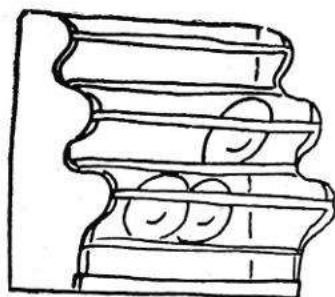

Škrinija

10. slika

ognjišta ili stola vidi se karigon (dugački stol) s naslonjačem, na kojem sjedi više njih, ali zbog glomaznosti zamijenio ga je škanj(dugačka klupa) od mekog drveta bez naslonjača. Dolaskom mekog drveta uvela se i škancija (polica) sa dvije, tri police, a pribita je na zidu iznad mize (stola). Na škanciju su položeni koso pijati (tanjuri), a čikore (šolje) i škodele (zdjele) poredane su po policama škancije. Sa strane na škanciji pribit je sa rupicama žličnjak, a može biti željezni ili drveni, u kojem su poredane drvene i željezne žlice, drveni i željezni pironi (viljuške) i male peljače (male kašike). Ispod toga visi palentar kojim se miješa palenta, pa tacadur (mala drvena ploha) na kojoj se čini taca (začin). Na tacaduru taca se čini tako da se isiječe na sitno nožem suhi špeh (slanina) s češnjakom ili salo (slanina osušena u svinjskom salu) i taj se začin stavlja u lonac da još prokuha s jelom. Ukoliko domaćica ne čini na spomenuti način začin, tada na sitno izreže suhu slaninu ili salo i u curi (željeznoj tavi) je istopi (sprži) te ulije kao začin u jelo. Osim toga na zidu visi plehnati kacijol (zajimača), želizna pinica (rupičasta željezna cjedilica) i drvena peljača (kuhača), malene i velike kao i ostali pribor. Na nekoj skrajnjoj polici poredane su starinske drvene burice (posude) razne veličine, a u novije vrijeme vidi se i željeznih burica odnosno posuda koje služe da se u njima pravi sir ili nosi jelo u polje. Na tlu, negdje u kutu, vidi se bilo ovčarski (pastirski) bilo neki drugi kotao, a i po koji kabu (kabao).

Kućna čeljad sjedi za stolom, svi zajedno jedu iz poveće posude ili sklidle, a jede se drvenim žlicama. Tokom vremena sklidu je zamijenio zemljani pijat (tanjur), a drvene žlice željezne. Stol se pokriva raknjićem u nedjelje, blagdane i svečane dane, a napose kada gost posjeti kuću. Vremenom je prestalo skupno jedenje iz jednog tanjura, nego svaki član dobije svoj tanjur u koji sam sebi sipa jelo iz velikog tanjura, koji domaćica metne na stol. Nekoliko koraka dalje od stola kod stražnjeg zida smještena je postelja (krevet) od pletera, opletena od pruća i napunjena slamom. Takvih postelja pleternica bilo je više prema broju ukučana, pa su u njima spavali i po četiri člana obitelji, osobito djeca, a domaćin i domaćica spavali su u jednom krevetu. Odrasla muška čeljad, već mladići, prešli bi spavati u staju na slamu ili sijeno. Nešto da se kod toga napomene. Ako su mladići spavali prizemno u dvoru (u staji), kazalo se da spavaju na vodru. Postepeno se napuštaju pleterne postelje i uvode se kreveti od mekog drveta, koji se pune slamom. Slama je složena u krevetu u poveću vreću koja se zove pejarič (slamarica). Krevet nije visok, a dijeli se na zglavnicu (ili zglavlje) gdje stoji glava, nasuprot tome je znožnica (znožje), a daske koje spajaju zglavlje i znožje zovu se čelnice (skrajnice). Obično je pred znožjem smještena kasela (škrinja) domaćice u kojoj drži rubu (odjeću), vrijedne stvari i šolde (novac). Starinske škrinje složene su od hrastovih planki s ravnim ili skošenim krovom, a planke su izrezane s raznim geometrijskim ornamentima. S vremenom je tih škrinja nestalo, a zamijenile su ih kupovne kasele ili škrinje od mekog drveta s ključanicom (bravom). Malo podalje poredana je još pokoja škrinja koja služi

kao hambar. U blizini tih škrinja iskopana je tzv. školja neko metar dubine, dva metra dužine, metar i pol širine i iznutra obložena slamom i pokrita daskama s poklopcem na vrhu. U školji se drži krumpir preko zime. Nadalje je važno spomenuti i ovo: na nekoj gredi visi lisnica (polica) koja je konopom vezana, a u njoj se suši sir. Malo podalje privezana je drvena motka na kojoj su poredane kobasice, te na istoj motki vise privezani pršuti, krpe špeha (komadi slanine) da se suše.

Čim se stupi preko praga u kuću, na lijevoj strani prednjeg zida poviše od jednog metra izduben je zid i tu je smještena brenta u toj dubini koja se zove brentenica ili brntenica. U tom izdubenom prostoru stoji brenta s vodom, a kamena ploha na koju je brenta položena zove se škriila. Pred kućom s jedne i s druge strane vrata bile su postavljene kamene ploče na kojima se sjedilo, pa su se i te kamene ploče zvale škriile. Pored brente na škriili nalazi se drvena čaša kojom se grabi i pije voda. U prostranim kućama tu i tamo nađe se stopa kojom se stupa žito, a i poneki žrvanj (ručni mlin).

Nešto da se kaže i o higijeni. Ondašnja sela nisu imala konduta (zahoda), već se nužda vršila vani u polju. Eto tako je izgledala starinska slamnata hiža — kuća i njen namještaj.

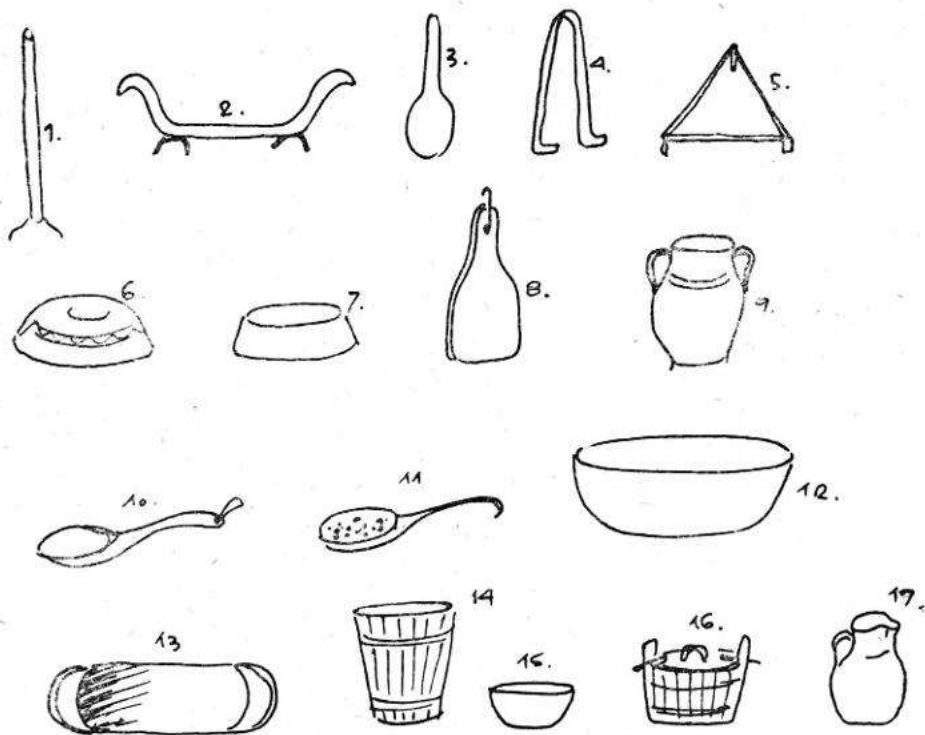

11. slika — Pojedini kućni predmeti

1. Fugla, 2. željezo, 3. paleta, 4. molete, 5. trepje, 6. zemljana čeripnja, 7. željezna čeripnja, 8. tacadur, 9. zemljani lonac, 10. peljača, 11. pinica, 12. sklida, 13. naćvice (naćve), 14. brenta, 15. čaša, 16. burica sa poklopcem, 17. bukav.

Ćići postepeno primaju i uvode razne kućne predmete od Mlečana i od drugih gospodara. Ti se predmeti raspoznavaju po svojim imenima kao npr.: mulete, fugla, piron i drugo, i polagano se uvode u kuću, ali kuća strešnica još uvijek ima svoj stari oblik. Nakon dužeg vremena počela se opažati promjena, i to najprije kod krova (koca) i staje. Krovovi spomenutih zgrada počeli su se pokrivati kopama (crepovima), a kad se opazilo da je to dobro i trajno, seljaci još nisu dirali svoje strešnice (kuće) već kada su sagradili novu kuću, pokrili su krov poluvaljkastim crepovima, a po rubu krova stavili su po jedan red sitnog kamenja da vjetar ne diže crepove. Postepeno su stale nicati kamene kuće, jednokatnice, a strihe su nestajale. Kamene kuće grade se sa dva odjeljenja, prizemno je u jednom odjeljenju kuhinja, a drugo služi kao soba. Iz prvog odjeljenja vode drvene stepenice u prvi kat. U odjeljenju iznad kuhinje spavaju roditelji, a u drugom odjeljenju ostala kućna čeljad.

Sela su i nadalje ostala zbijenog tipa s kućama jednokatnicama, a slamnatih je kuća nestalo. Jedino je imenica hiža još i danas ostala, a postepeno se uvodi imenica kuća. Ćićima je bila nekako više srcu prirasla kuća strešnica negoli kamena kuća koju su nekoji zvali čak i kasarnom. Za njihov je ondašnji pojam hiša strešnica bila toplija od nove kuće, valjda radi prostora, što je bila manja i što nije svatko kroz maleni prozor zavirivao u kuću. A sigurno popravak strihe nije iziskivao toliko trošak kao popravak kamene kuće.

Da su Ćići u ono doba nekako više voljeli strešnicu nego kamenu kuću, vidi se iz jedne male epizode u selu Brestu. U selu prije nekih 150 godina živjela su dva brata u zajedničkom kućanstvu, ali se nešto posvade i odluče da se podijele. Imali su dvije kuće, jednu strešnicu, a drugu kamenu. Kad su kod diobe, kako se kaže, hitili na bruške (izvlačenje kraćeg ili dužeg drvca) mlađem je bratu dopala kuća strešnica, a starijem kamena kuća pokriva crepovima. Stariji se brat nije zadovoljio svojim izvlačenjem već se bunio, govoreći da što će mu ta palača jer da je palača gromača (razvalina) i pozvao je selo u komun (seosku skupštinu) da mu selo kao starijem dodijeli kuću strešnicu u čemu je i uspio.

U ćićkim selima nastala je kuća strešnica negdje prije, negdje kasnije, a zamijenile su ih kamene kuće. U selu Brestu još je 1897. bilo nekoliko slamnatih kuća u kojima su stanovale obitelji: Blaž Mikac, Tomo Ivančić i Mate Čendak.

Danas sela imaju sasvim drugi oblik s jednokatnicama i s nekoliko soba u njima. Ognjišta nestaju, zamjenjuju ih šparherti (štednjaci), a petrolejske lampe potiskuju električne žarulje. U kuću sve više ulazi gradski namještaj i novi način života. Slamnate se hiže spominju jedino kod starih ljudi, pa je bilo potrebno da se obrade kako bi se pokoljenjima, odnosno mlađem naraštaju ostavila ta nauka na čuvanje i učenje.

Jakov A. Mikac, prof. zabilježio je strihu — slamnatu hižu 1960. god., a podatke je pokupio od najstarijih seljaka. Radi bolje predodžbe rad je popraćen i s 11 slika, odnosno crteža.