

JAKOV A. MIKAC

ISTARSKI NARODNI OBIČAJI, NOŠNJA, STOČARSTVO I RATARSKA ORUĐA

SADRŽAJ: Predgovor — I Narodni običaji. — Svadbeni običaji u Istri u XVII vijeku. — Kratak pregled svadbenih istarskih običaja od Walvasora. — Svadbeni običaj u Brestu (op. Buzet). — Svadbeni običaj u Slumu. — Svadbeni običaj u Trsteniku. — Svadbeni običaj u Danama. — Svadbeni običaj u Munama. — Svadbeni običaj u Nugli. — Svadbeni običaj u Sovinjaku. — Svadbeni običaj u Vižinadi. — Svadbeni običaj u Kašteliru (kod Poreča). — Svadbeni običaj u Medulinu (kod Pule). — II Narodni starinski plesovi, pjevanje i glazba. — Koledvari u Kašteliru (kod Poreča). — Karmine u Brestu (opć. Buzet). — Naricanje nad grobom u Premanturi. — III Narodna nošnja. — Narodna nošnja u Brestu (opć. Buzet). — Narodna nošnja u Slumu. — IV Stočarstvo u Čičariji (nazivi i običaji i mliječna obrada). — Ovčarstvo. — Govedarstvo i konjarstvo. — V. Ratarska oruđa (nazivi i upotreba). — Vrganj. — Drivo. — Kola. — Kosa i ostalo oruđe.

PREDGOVOR

U ovoj obradi iznosim narodne običaje iz pojedinih mjesta u Istri koje sam sakupio i obradio u svom dugogodišnjem proučavanju života naroda ovog kraja naše domovine.

U sakupljanju i obradi tih običaja posebnu sam pažnju obratio svadbenim običajima, od kojih se neki pored njihove sličnosti u pojedinim mjestima odlikuju i svojim posebnim obilježjima.

Iako sam posvetio najviše prostora tim običajima, obradio sam i neke druge običaje, narodnu nošnju, običaje i nazive povezane sa stočarstvom u Čičariji kao nazive i upotrebu pojedinih ratarskih oruđa. No i pored toga ostalo je još mnogo toga iz bogate riznice narodnih običaja ovog kraja što bi trebalo obraditi utoliko prije što ti običaji iz godine u godinu sve više nestaju i, uporedo s općim razvitkom naše zemlje, ustupaju mjesto drugim suvremenim.

Kod obrade pojedinih običaja nastojao sam da pored izvornih naziva, kako ih narod izgovara, dam i njihove književne oblike koje sam u izlaganju upotrebljavao. Tamo gdje mi to nije bilo moguće, pomogao sam sebi, radi boljeg razumijevanja, i opisom. U istom smjeru nastojao sam da iznesem i što više crteža i slika.

Radi potpunijeg izlaganja uvrstio sam ovamo popunjen i proširen prikaz narodne nošnje iz Bresta (Čićarija), koju sam pod pseudonimom. N. Tomov objavio u knjizi »Jadranske studije« prilikom III kongresa slavenskih geografa i etnografa 1930. god. Isto tako sam uvrstio i izvod odnosno prijevod iz knjige »Die Ehre des Herzogthums Crain« od Johanna Weicharda von Walvasora (1689. god.) koji je pisao o istarskim narodnim običajima.

I NARODNI OBIČAJI

1. Svadbeni običaji

Svadbeni običaji u Istri kao i svi drugi običaji neprestano se mijenjaju. Iako su se pojedini običaji u starija vremena smatrali kao neka vrsta zakona, vremenom se oni mijenjaju zbog općih promjena koje nastaju u životu naroda i drugih utjecaja.

a) *Svadbeni običaji u Istri u XVII vijeku.*

Iz spomenute knjige J.W. Walvasora iznosim ovo:

»Da Istrani nastavaju u petom dijelu zemlje Kranjske, već je na prijašnjem mjestu naznačeno. Ovdje smo preduzeli da govorimo o njihovom narodnom životu i običajima.«

Govor Istrana. Istrani govore dva jezika, i to u prvom redu istarski, koji je jednak dalmatinskom, a zatim i talijanski, ali slabo.

Način češljanja. Na glavi nemaju nikakve uvojke, već režu kose i puštaju samo s obje strane preko ušiju po jedan čuperak. Prema tome nema nikakva razloga nagađati da bi mogli biti porijekla Langobardskoga jer njihove kratke bradice govore očito protivno od toga.

Odjeća muškaraca. Neki pokrivaju glavu šeširom, neki opet malenim kapicama od pusta. Sprijeda na hlačama nose muškarci kao neke vrste veliku kesu.

Ženska nošnja. Žene ne nose peče (ili koprene) na glavi, nego omotaju glavu dugim, upravo umjetno složenim platnenim rupcem, a mjesto cipela nose ponajviše i žene kao i muškarci opanke. To su cipele koje imaju samo jedan potplat što je tek remenom (ili uzicom) pričvršćen na nozi, isto kao što nose i Hrvati, kako se razabiru na priloženoj slici.

Njihove nastambe. Oni stanuju u velikim selima i to većinom u zidanim zgradama premda se u njima ne nalaze peći nego samo ognjišta.

Njihovo oružje. Njihovo dnevno ručno oružje kojim dnevno rukuju i s njim idu naokolo jest braduiža ili općenito nazvana Baltha. Inače se običavaju naoružati protiv napadaja također puškama ili pištoljima i sabljama. Tko hoće da se uputi u njihovo rukovanje neka izvoli pogledati u Sammarische Topografia (naime u drugu knjigu tog djela), jer ja neću ništa čitaocu da ponovno osvježujem i bez potrebe da ponavljam. Nadam se da će se čitalac moći dobro pozabaviti, ako mu se prikažu veoma zgodni svadbeni običaji toga naroda. Ti su običaji evo ovi:

Ako je mladić bacio zaljubljenom oku na pošteni djevojku, zamoli dvojicu od svoje rodbine, prijatelja ili znanaca da odu roditeljima ili prijateljima djevojke koju on voli da je kod njih isprose. Kod toga se vrlo svečano postupa i stvar se izvrši tako kičeno kako se to samo može očekivati od jednog seoskog Cicerona i dobrog majstora ceremonije. Pošto dva prosca prije najave svoj dolazak i ugovore zgodno vrijeme, osvanu pred kućnim vratima budući da ne smiju ući unutra. Otac i majka djevojke stoje, međutim, na kućnim vratima da saslušaju želju te dvojice koji približno ovako govore roditeljima:

Govor prosaca roditeljima: »Došli smo ovamo da vam javimo kako smo doznali da imate dobru, skladnu, pametnu i vještu kćerku tako da je slavan glas o njenim vrlinama stigao do ušiju našem prijatelju N.N. Bez sumnje, božja volja i pristanak napunili su njega prema njoj čistom ljubavlju, te je on želi i traži za svoju zakonitu ženu. N.N. je dobar i pаметan čovjek od dobrih ljudi, te strpljiv i dobroćudan, ona će se bolje i mirnije snaći kod njega, nego kod nekog drugoga i neće oskudijevati ni u jelu ni u piću«. Kad su to izgovorili, odgovara im otac stojeći u svojoj svojoj moći i važnosti između kućnih vrata ovako:

Odgovor oca mladenkina: »Vi ste to, doduše, lijepo i pametno izveli i sigurno nije to nikakva loša stvar, ali za sada još ne znam, da se o tome izjasnim jasnim odgovorom, nego se ustrpite za osam dana. Međutim, pitat ću djevojku, da li je s time sporazumna i ima li za to volju.« Nakon toga se prosici zahvale i odu.

Njihov ponovni dolazak. Nakon proteklih osam dana razmišljanja opet dođu ista dvojica na kućna vrata kao i prije, a otac ih dočeka na kućnom pragu kao i prvi put. Prosci pitaju oca, da li je sada razmislio i traže da im izjavi da li će dati kćerku jer da ne žele badava derati cipele (taj razlog se obično kod toga upotrebljava).

Na to govori otac: »Ja nisam stvar još dobro promislio, ali poslije 14 dana dat ću vam tačan odgovor.« Nato se ponovo zahvale te odu svojim putem.

Niječan odgovor mora dati otac prije na znanje. U slučaju da je otac mišljenja da svoju kćerku ne može dati tome mladiću mora da za vrijeme tih 14 dana pošalje proscima čovjeka te da im javi da ne može N. N. dati svoje dijete. Tada ta dvojica prosaca više ne dolaze.

Ako li otac ne odbije prošnju i ne pošalje nikoga k njima kroz to vrijeme, oni se vrata nakon određenih 14 dana.

Kako im otac svoju privolu saopćuje. Tada im otac dopušta da uđu u kuću gdje zajedno jedu i piju i dogovaraju se kad će održati obećanje (u Njemačkoj to zovu zaruke). Još se ugovori i rukovanje, koliko će se dovesti osoba itd.

Zaruke. Kod tih obećanja ili zaruka mlada i mladoženja kada dođu rukuju se. On joj daje prsten, ali ga od nje ne primi. Zatim je on poljubi i dogovore se kada će se održati svadba i koji će udio mladoženja od svoje strane pridonijeti. On obično pridonosi dva mjernika (Meringa) ili pol »Metza« jer četiri »Meringa« čine otprilike jedan »Metz«, osim toga

jednog ovna škopca ili ovna i jedan laganj vina, već prema svojim mogućnostvenim prilikama.

Dolazak mladoženje po nevjestu. Kada osvane svadbeni dan, spremi se mladoženja zajedno sa starješinom (Staraschina) i nastasilom (nastazhilo) ili pomagačem starješine koji pomaže zabavljati svatove nazdravicama. Takav pomagač koji pomaže dvoriti goste na piru naziva se istarski nastasilo.

Obično svi jašu skupa, a prvi ima volovski rog kakav inače upotrebljavaju u toj zemlji kod lova umesto lovačkog roga. On puše u rog i kod toga zamišlja da njim navještava trubljam dolazak kakva velikog gospodina. Za njim ide jedan s velikom zastavom na kojoj je odozgo veliki kolač (kolazh), a na vrhu je nataknuta jabuka. Svi idu u hrvatskoj nošnji, a straga na kapama imaju paunovo pero. Mladoženja nosi par cipela i par čarapa kao i crveni kaput bez rukava za mladenku. Otraga na tome kaputu koji se naziva ječerma (jezherma) visi duga resa od svile i vrpce različitih boja. Kada dojašu do pred kuću mladenke, mladoženja zaželi onome koji stoji na vratima: »Dobro jutro!« Taj zahvaljuje i nadodaje: »Kuda dragi prijatelji? Jeste li vi pogriješili put?« Starješina na to odgovori: »Ne, mi nismo pogriješili put, bili smo u lovu i pustili sokola na jarebicu koja nam je odletjela u ovu kuću. Mi vas najljepše molimo da nam je izručite, jer vi valjda znate da je divljač onoga koji je digne i počne loviti, makar je nakon toga netko drugi ulovi.«

Ukućanin odgovara: »To je istina, ali mi nijesmo ništa vidjeli. Pogriješili ste put, vi ste pogrešno jahali. Ovdje nema ništa.« Starješina primjećuje: »Vi imate našu lovinu ovdje i morate nam je predati.« Onaj na vratima odgovara: »Sjašite, ja ću vam pokazati sve što imam u kući.« Zatim dalje nastavlja: »Ako je ne nadete, tada ste sigurno pogriješili put.« Na to svi silaze s konja i starješina ide naprijed prema kućnim vratima, koja su sada zatvorena.

Kratkotrajni prizori prije predaje mladenke. Onaj čovjek, koji je stajao na vratima, ponovo otvori vrata i predstavlja starješini staru ružnu ženu obučenu u krpe, a glava joj je pokrivena starim sagom da joj se ne vidi lice. Na glavi nosi rešeto ili sito da bi je stariješina držao za mladenku. Kako on, doduše, nekoliko puta primijeti da je ona, jer da ne može vidjeti njezino lice, to je on zadržava dok joj ne skinu sito i sag i tada vidi, da to nije mladenka. Iza toga čovjek na kućnome pragu dugo nadirkuje starješinu raznim smicalicama, muči ga opširno govoreći, da je već primio svoju pernatu lovinu te da će vidjeti kako će iz toga učiniti trgovinu. Iziđe li pak iz kuće mladenka sama, a starješina je otkloni, misleći da to nije nevjesta, onda s njime zbija šalu njegov protivnik unutra, i to prilično dugo vremena. Uostalom, dešava se da pošalju još nekoliko takvih naboranih ružnih i neuredno odjevenih žena s tako pokrivenim licem, i to zato da bude što više smijeha. Ti veseli seljaci ne trebaju ni engleskih ni talijanskih komedijanata da upriliče veselu igru ili lakrdiju prigodom radosnih svadbenih dana. Oni umiju to udesiti s tri osobe i zadovoljavaju se uvijek istim pronalaskom šale što je zbijaju iz neokretnosti, starosti, ali ipak dosta dobro za seljačku pamet. Čini se da se poka-

zivanje stare i gadne žene umjesto tražene mladenke čini samo zato da se poslije prikazane tamne sjene ženske starosti mladencu učini što ugodniji i miliji jutarnji sjaj koji napokon svane, tj. pogled njegove zaručnice.

Mladenku oblače djeveri. Kada je napokon izručena prava zaručnica, djeveri (deveri) je odvedu iza kuće i tamo joj jedan obuče čarape, a drugi cipele. Odjenu joj također ječermu (Jezherma) i stave joj bijelu peču (petschen) preko glave koja je pokriva do usta, a povrh peče dođe vijenac koji je velik kao i glava.

Mladenkin vijenac. Taj je vijenac načinjen od svile, cvijeća i raznobojnog papira. Sličan vijenac nosi i mladoženja na šeširu. Nakon toga mlada porazdijeli svima male kitice koje su ispletene od cvijeća, svile i šarenog papira.

Kako jašu na vjenčanje. Iza toga sjednu svi na konje i jašu ovim redom: sprijeda trubljač koji hrabro i junački trubi, za njim je zastavnik koji neprestano vije zastavom. Za njima dolazi starješina (starazhina) i nastasilo (nastazhilo), a među njima mladoženja. Zatim dolazi mlada koja također jaše kao i muškarci na muški način, i to između dva djevera, a iza njih jašu ostali svatovi, svi naoružani sabljama ili palama. Često se dogodi da svi zajedno idu pješice, samo mlada ili mladenka jaše, što je lijepo vidjeti. Tako bivaju zaručnici otpraćeni na vjenčanje u crkvu.

U crkvu idu žrtveniku kao Riječani ili Liburnjani kod Kastva i postupaju onako kako je to bilo prije opisano.

Čim su vjenčani, skoči mladenka prema mladoženji i uhvati ga za kosu. Isto to čine i druge žene, koje su njezine prijateljice. Sve one nastoje da mu išćupaju kosu. Starješina ga brani koliko može, svojim ga kaputom pokriva po glavi i s njime bježi iz crkve. Žene potrče za njima, trgaju i čupaju mu neprestano kosu koliko god može koja stiči dok ne izađu iz crkve. Iza toga je slobodan i nijedna mu više ne smije dirati u kosu. Čim mladenka izide iz crkve, baci kolač (kolazh) vrijedan tri do četiri solda od crkvenih vrata među ljude, zatim razlomi još nekoliko kolača i baci komade među mnoštvo ljudi koji su došli da promatraju vjenčanje.

Ako je župna crkva gdje se izvršilo vjenčanje u gradu ili trgovištu, vratar zatvara gradska vrata, a mladoženja mu daruje dva groša da bi otvorio vrata i pustio ih izići. Iza toga svatovi jašu istim redom kao i prije prema mladenkinj kući.

Kojim redom se sjedi kod svadbenog stola. Tada svatovi sjednu za dugački stol. Starješina sjedi na čelu stola, njemu nadesno dva djevera, a između njih mladenka. Nalijevo od starješine sjedi nastasilo, kraj njega mladoženja i uz njega njegovi ljudi. Osim mladenke ne sjedi na toj strani ni jedna ženska osoba. S druge strane stola naime nasuprot sjede svatovi mladenkini, i to muškarci i žene sa svojim vlastitim starješinom. Tako marljivo prazne zdjele, vrčeve, čaše, piju i jedu pohlepno i jedan drugog nude i riječima sokole.

Mladenka i mladoženja kao i oba djevera piju, doduše, koliko im se sviđa, ali djeveri ipak moraju starješini pomoći kod pića jer oni piju strašno.

Nazdravice. Starješina na čelu stola nazdravlja s tri nazdravice onome drugome koji sjedi u dnu stola. No kad se gornjem starješini daje po četvrti vrč s vinom, primi ga, doduše, ali ga odmah nosi donjem starješini, pijucne samo malo, a ostatak preda domaćem starješini (tj. onomu koji je u kući mladenke) s ovim komplimentom: »Ja sam imao vlast nazdravljati već dosta dugo, a sada tu vlast prepuštam domaćem ili kućnom starješini.« Pošto je ovaj svršio svoje tri zdravice nazvane »počasne zdravice«, donji starješina drži razne nazdravice. Nakon nekog vremena starješina daje znak drugome i reče: »Ja bih sada s tobom govorio, ali tvoji gosti nisu mirni.« Starješine izmjenjuju međusobno udvorne riječi. Odmah iza toga drugi starješina veoma glasno reče: »No tiho, naši! No tiho, naši! tj. budite tiho, naši!« Odmah naređuje i drugi starješina da i njegovi zašute. Nakon toga ušute svi. Kada zatim donji starješina hoće skinuti šešir (valja primijetiti da kod stola sjede pokriveni), gornji mu starješina kaže: »Pokrij svoju poštenu glavu. Poštena usta govore.« (»Pokry tojo posteno glavo, postena usta govore«). Donji starješina održi dug govor te izreda razna laskanja (komplimente) i održi nazdravice mnogim velikim gazdama i gospodi i duhovnog i svjetovnog staleža.

Pošto su se dosta najeli i napili i nasitili, zamoli starješina roditelje mladenkine da joj dadu blagoslov. Na taj zahtjev prostru na pod u sobi sag na koji mladenka i mladoženja kleknu okrenuti jedan prema drugome licem. Na jednoj strani stoji starješina, a na drugoj otac i majka mladenke. Mladoženjin otac, skroz ne lično, ne prisustvuje nikada kod pira. Sad izriče otac mladenkin svoj blagoslov govoreći: »Ti, moj sine, i ti, moja kćerko, ja vas blagoslivljam i proričem vam da ćete vidjeti djecu od vaše djece do četvrtog koljena.« Prisutni se svi tome pridružuju kličući: »Našem bratu, našoj mladenki, neka bi svako žito urodilo. Anđeli neka ustanu, amen, sa svatovima amen, amen.« (»Nasimo bratezo nase neveste debe njem shito usako rodilo, angeli stahu. Amen! sa snachu amen amen!«) Zatim nastavi opet blagoslivljati govoreći: »On će imati toliko usjeva, da će uzmanjkati prostora i mjesta da ga spremi!« Na to odgovore svi kao i prije. Otac nastavlja dalje blagoslivljati vinograde, goveda i pčele. Svatko prisutan kliče prijašnju formulu.

Nato uzme starješina jedan kolač (kolazh) i baci ga ili udara njime mladoženju po glavi da se raspadne u komadiće, a pri tome izgovara: »Svi dobri časi, ovi najbolji!« (»Usi dobri zhaci, oni najbolie«) Svi koji naokolo stoje viču: »Amen, amen!« I svatko udara onog koji mu stoji najbliže kolačem po glavi, kao da mu hoće zabiti blagoslov kruha u glavu.

Nakon izvršenog ovog čudnog blagoslova vodi se mladenka mladoženjinoj kući. S njome ne ide nitko od njezinih prijatelja, nego samo mladoženja i njegovi ljudi. Kada dođu do kuće, starješina reče pred kućnim vratima mladoženjinoj majci, ili ako ona nije više na životu ili je zapriječena, onda nekoj drugoj ženi koja je zamjenjuje: »Mi smo ovamo doveli

dobru pobožnu i poštenu djevojku, ako je hoćete primiti, ona će vam marljivo obavljati sve kućne poslove.«

Nato izlazi majka mladoženjina s prljavom krpom koja se upotrebljava u kući za brisanje suđa, pruži je mladenki koja je uhvatila za jedan ugao, a majka drži drugi ugao krpe u ruci i uvede mladenku u kuću. Mladenka sjedne u kući na hrapavi stolac na kojemu se nalazi okrenut kožuh tako da je runo na vanjskoj strani. Zatim joj postave u krilo male-nog dječaka zvanog kolenčec (kolenzez), ona se vlada kao da ga želi na-dojiti. Tada joj pristupi žena i stavi joj u usta malu pogačicu namazanu medom koja se zove »jebazha«. Mlada daje malo od te pogačice mlado-ženji u usta, a i sama jede. Prisutni također dobiju ponešto od te pogačice. Zatim se pristupi večeri, a starješina te kuće nazdravi pravog starješinu nazdravicom ili, kako oni kažu, dobrodošlicom (dobradosliza).

Nakon toga dolazi kuharica s vrčem vina koji otprilike drži jednu mjeru, nazdravi pravom starješini u zdravlje mladenke i mladoženje. U zdravlje njihovo svatko mora ispiti pun vrč vina. Poslije večere zaklju-čaju mladu i mladoženju u sobu (komoru), gdje jedan drugome mora svući cipele i čarape. Zatim legnu da spavaju. Nakon jednog sata donese im se pečena kokoš koju oboje jedu. Ujutro daju mladenki u ruku metlu da počisti kuću i dok ona to čini, majka mladoženjina baca prašinu i sme-će naokolo gdje je već bila pomela i rastrese ga da mlada ima što više posla. Djeveri priskoče i brane majci da ne baca smeće, a napokon je uhvate tako da mladenka nesmetano može počistiti sobu.

Nakon toga pozove starješina sve prisutne na okup. Oni metnu mla-denki na leđa brentu ili čabar, uzimlju sa sobom sira, kruha i vina i svi zajedno odu bližnjoj vodi. Starješina pozdravlja vodu ovim riječima: »Dobar dan, vodo Jordana koja si krstila Boga i sv. Ivana. Ja sam ti doveo ovu mladenku da je služiš i čisto držiš. (Dobar dan vodo jordana, koja se korstila Boga nu Suetiga Iuana, jer sem tebi perpelau leto nevestizo, de bodesh ny uslužila nu njo zhisto ohranila). Nato odreže nekoliko kriški kruha i sira i baci ih u vodu i izlije ponešto vina u nju. Tako daje vodi jesti i piti; ostalo pojedje i popije sam s onima što su uz njega koji ujedno pune brentu mladenke vodom. Djeveri brane i odlijevaju vodu i napokon svi zajedno odu kući. Čini se kao da je to oponašanje starog poganskog žrtvovanja vodi. Ne bi škodilo da koji predstavnik vlasti prvom izumociu te praznovjernosti iskaže čast pa da jedan junački štab (ad imitationem starješine) približno ovako progovori: »Dobar dan, štape! Ja sam te ovamo doveo, da ti ovom praznovjernom bakalaru isprašiš tako glupe fantazije i da mu očuvaš kaput čistim.« Takav pozdrav štapom pristajao bi i danas kod tih vodenih obreda. No bojim se, da tvrdoglavi ljudi ne bi dali sebi svoj stari običaj isprašiti jer je običaj seljaku zakon.

Kada dođu kući, započinje ples kod čega plešu samo mladoženja, mlada i svatovi. Dva po dva prime svaki po jedan ugao maramice i drži ga kod plesa u rukama, skaćući po zvuku dvostruke pištalice nazvane »vidalice« (vidalize). Dok mladi plešu, starješina, nastasilo, zastavnik i trubljač mirno sjede i promatraju sa svim poštovanjem ples kao neki plesni suci. Stari ljudi pričaju jedni drugima sad ovo, sad ono što su ura-

dili, pa iznesu svakojake i gadne besramne šale kakve tko samo može zamisliti. Ponekada im radi toga nalažu i ružnu pokoru. Takvih nečistih i satiričnih razgovora i pričanja neću iznositi čitaocu niti ću trošiti papir. Samo ću se zadovoljiti da kažem da je to pričanje prljavo i sramno iako kod toga vlada velika šala i smijeh. Ta ludovanja morala bi biti gadna starijim ljudima koji bi se morali takmičiti u ozbiljnosti i poštenju i nedužnim šalama, a ne da se upuštaju u gadne razgovore koji podražuju na grub i bestidan smijeh.

Pirovanje traje tri do četiri dana, a često i više. Kad je mladoženja dosta svatova i kad želi da odu kući, daje svakome kolač, zahvali im se na časti što su bili njegovi gosti i moli da se za sada s time zadovolje. Kad i. n. mladoženja ne bi dao do znanja da mu je već svega dosta, nitko ne bi otišao od gostiju.

U slučaju da se ženi udovac ili udaje udovica, dolazi stariji i mlađi svijet, pa i djeca pred kuću i prave glazbu raznim čegrtaljčkama, starim plehom, zvoncima i drugim predmetima. Takva glazba traje svake noći dok ih ukućani ne pozovu u kuću i ne pogoste. Ako ih ukućani ne žele pozvati u kuću onda se nagode s tim neugodnim sviračima i daju im u vrijednosti otprilike 3 krune.

Kratak pregled svadbenih istarskih običaja Walvasorovih

Netko može zapitati koliko su se izmijenili svadbeni istarski običaji od Walvasora do danas. Na to pitanje ukratko dalje odgovaram i iznosim pojedinosti.

Čuperak kose koji se puštao u doba Walvasora kod ušiju tokom vremena je nestao. Muškarci, kako piše Walvasor, nosili su sprijeda na hlačama od sukna poveću kesu. Te je kese vremenom nestalo, a kako se vidi iz muške narodne nošnje, kasnije su brnovreke dobro prijanjale uz noge.

Žene su po pisanju Walvasora omotavale glavu dugačkim rupcem. Tokom vremena dugački je rubac zamijenio obični rubac koji se veže pod bradom ili na zatiljku. Mladi ženski svijet najviše voli rubac zavezati na zatiljku da mu se rubovi spuštaju niz leđa. Opanci muški i ženski zadržali su isti onakav oblik kakav Walvasor spominje.

Oružje braduiza ili općenito nazvana baltha, kako opisuje Walvasor, nestala je tokom vremena. Walvasor piše da su se kod »zaroka« prosci očekivali na kućnom pragu i nisu ih puštali u kuću prvi i drugi put kod njihova dolaska. Vremenom je to otpalo, a otpali su i rokovi dolaska prosaca koje je naznačio Walvasor. Mladić kod zaruka daje neke darove koji postepeno nestaju te konačno mladić dariva mladenku prigodom vjenčanja.

Walvasor spominje nastasila (pomoćnika starješine), pa sam, skupljajući svadbene običaje po Istri, jedino na to ime naišao u Kašteliru kod Poreča

Nadalje Walvasor piše da su svatovi na dan vjenčanja jahali na konjima kada su dolazili po mladenku da je odvedu u crkvu njezinoj kući. Tokom vremena i to je otpalo jer je nestalo konja. Nestalo je i volovskog roga kojim je trubač trubio na čelu povorke. Rog je kasnije zamijenio mijeh. A ni ječermu, crveni kaput bez rukava, koji spominje Walvasor ne daruje mladoženja mladenki, već joj daje haljinu i cipele.

Kako piše Walvasor, mladenka je na dan vjenčanja na glavi nosila peču kojom je omotavala glavu do usta, a povrh peče nosi veliki vijenac. Vremenom peča je iz glave nestala na dan vjenčanja, pa je ostao samo vijenac.

Walvasor spominje da poslije vjenčanja nevjesta i njezine prijateljice čupaju kosu mladoženji dok je u crkvi, pa je vremenom i taj običaj otpao. Poslije vjenčanja nevjesta koja izlazi iz crkve baca kolač, a zatim razlomi još nekoliko kolača i baci među narod pred crkvu. U novije vrijeme nevjesta baca samo jedan kolač izlazeći iz crkve. Zatim Walvasor opisuje kako svatovi sjede kod stola i kako pohlepno jedu i piju i da jedan drugoga nudi da jede. Mislim da nisu tako pohlepno jeli i pili, kako piše pisac, a da su kod jela nudili jedan drugoga da jedu, to je istina, jer i danas to čine Istrani od velikog gostoljublja.

Kod blagoslova Walvasor spominje da starješina snažno baci kolač mladoženji u glavu tako da se kolač raspadne i da se ostali iza toga kolačima udaraju po glavi. Tokom vremena i ti su običaji nestali. Istina je, blagoslivlja se nevjesta i mladoženja, ali se kolač ne baca u glavu niti se drugi udaraju kolačima po glavi.

Walvasor i dalje u svome djelu kaže da se nakon večere i izvršenja blagoslova kod njezinih nevjesta vodi kući mladoženjinoj, a da s njome ne ide nitko od njezinih, već samo mladoženja i njegovi ljudi. To se izmjenilo jer skupljajući svadbene običaje svagdje sam naišao da nevjestu prate i njezini svatovi mladoženjinoj kući. I taj je običaj nestao, kako spominje Walvasor da svekrva prljavom krpom od suđa uvede nevjestu u kuću. U novije vrijeme svekrva nevjestu i mladoženju povuče čistom pečom ili ručnikom u kuću. Zatim, piše Walvasor, kada je mladenka uvedena u kuću i kada sjedne na stolac pored vatre, u usta joj dadu malu pogačicu namazanu medom koja se zove »jebazha«. Mladenka pojede komadić pogačice, drugi komad dade mladoženji, a od pogačice što je ostalo dobiju i prisutni. Također i taj je običaj tokom vremena nestao i nigdje nisam naišao da bi se nevjesti davala kod uvođenja u kuću pogačica.

Dalje Walvasor spominje da poslije večere dolazi kuharica s punim vrčem vina, nazdravi starješini i mladencima te popije od jednom vino, a to čine i ostali. Koliko sam mogao opaziti, nisam naišao na taj običaj što znači da je vremenom nestao. Walvasor još piše da mladence poslije večere odnosno blagoslova zatvore jedan sat u sobu, a nakon toga da im dadu pečenu kokoš koju oboje jedu. I taj je običaj kao i blagoslivljanje vode, kako Walvasor piše, nestao.

Ali, kako se vidi iz prikupljenih svadbenih običaja, namjesto tih nestalih običaja nastali su drugi, ljepši koji popunjuju nestale, a koje će čitalac sam uočiti čitajući i učeći istarske svadbene običaje.

Svadbeni običaji u Brestu (općina Buzet) — Čićarija

U selu Brestu kao i u drugim selima u Čićariji, a i po ostaloj Istri danomice se gube lijepi svadbeni običaji, pa sam našao za potrebno da pobilježim i svadbeni običaj u Brestu. U vrtlogu novog načina života i taj će običaj nestati kao i mnogi drugi, te neka znade naše buduće pokoljenje kako su se naši preci vjenčavali. Važno je da im taj svadbeni običaj prikažemo. Čudit će se kada budu čitali kako je običaj bio nekada vrsta zakona, po kojem su se vladali prilikom ženidbe.

Mladić se zagleda u djevojku, ali joj odmah ne otkrije svoju ljubav, nego najprije ispita od kakvog je roda, kakvi su joj roditelji, braća, sestre i ostala rodbina. Pored toga mladić nastoji da dozna da li je djevojka zdrava i sposobna da vrši poljske radove. Kada je sve to uočio, nastoji da se sretne s djevojkom, da je sačeka kada se navečer vraća s posla i da s njome dođe u selo. Putem razgovaraju o svemu, samo ne o ljubavi, a u plesu nastoji da s njom pleše prvi ples. Selo već govori o njihovoj ljubavi i sada mladić zamoli svoju tetu da ode djevojci i da je pita da li želi poći za njega. Kaže li djevojka da ne želi susretaj s njime, mladić je izbjegava, a ako pristane, mladić nastoji da se što češće sastanu. To se naziva obećanje i tek sada počinje prava ljubav. Mladić voli da ide sa svojom djevojkom mladom k misu, pa i u druga sela gdje je poslije mise odvede u ples i s njome pleše, a poslije plesa je doprati kući. Mladić kadikad kupi dar mladenki i lično joj ga preda. Dar se obično sastoji od krvavijeg fačula (crvenog rupca) koji mladenka u svečanim zgodama nosi na glavi. Sada mladić stane dolaziti u kuću mladenkinu te razgovara s njezinim roditeljima i ukućanima. Osobito u zimskim dugim noćima, mladić s ukućanima priča o koječemu, a ženska čeljad prede i plete. Takva se ljubav vodi po nekoliko godina, pa i više.

Sada se napokon približi vrijeme vjenčanja. Mladić se dogovori s mladenkom o danu zapitka (vjeridbe), on službeno obavijesti svoje roditelje da se kani vjeriti, a iza toga vjenčati. Roditelji mladićeve prime to do znanja i odluče dan vjeridbe u sporazumu s roditeljima mladenkinim. Na ugovoreni dan uvečer dođe otac s mladićem i još s nekim svojim starijim čovjekom svoga roda u kuću mladenkinu gdje ih veselo dočekaju i ponude da sjednu.

Razgovor se razveže o bilo čemu. Nakon dužeg govora otac mlade (mladenke) zapita goste: »Ben ljudi moji kaj ste pršli (došli) k nama?«, a otac mladićev odgovara: »Mi smo vas pohodili da nam date vašu kćer za našega sina.« Otac mladenkin na to kaže: »Dragi moji ljudi, nije sile ni potriiba, ma za mladića zadovoljit ćemo van je dati.« Zatim se otac mladićev okrene mladenki i reče: »Otrok (dijete) moj kaj ti govoriš? Da li si kontenta (zadovoljna) da greš za mojeg sina?« Mladenka postideno odgovori: »Pa zakaj ne bi za njega šla (otišla), samo ako je on zadovo-

ljan.« Na to će mladić: »Draga Mija (po imenu), ti znaš, da te imam rada i za tu stvar smo pršli (došli) da te isprosimo.« Kad se ljubav ustanovila, skrene se govor na dotu miraz i nagode se što će djevojka dobiti za miraz. Otac djevojčin obeća da će kćeri dati miraz u novcu ili u stoci ili odstupati komad svoje zemlje. Miraz u novcu iznosi neko 50 do 200 forinata, u stoci desetak ovaca ili jedna krava, a u zemlji bilo njiva, vrt ili sjenokoša. Kad je miraz utvrđen, odluče dan vjenčanja i koliko će jedna i druga stranka imati svatova. Zatim domaćica posluži goste večerom. Obično se večera sastoji od kuhanih kobasica, pršuta (šunke), sira i vina. Kod večere mladenka stavi svoju pest na pest mladića i u nju nalije vina, a tada se mladić prigne i pije vino iz njezine pesti. Zatim ona nalije vino u njegovu pest i metne na svoju ruku, a mladić je nudi da pije. Ona malko pije, a ostalo prolije da u braku budu sretni. U takvim zgodama seljaci vole najviše posluživati crnim vinom jer u njemu vide veću sreću nego u bijelom. Gosti kod večere ostanu do kasno u noć, a taj čin zovu zapitki (vjeridba).

Drugi dan mlada i mladi (mladenci) odu svećeniku da mu kažu što su namislili i da zaruke stave na kliče (napovijedi). Prve napovijedi mladenci ne dođu slušati da im djeca ne umiru, a mladenka ne šije sama vjenčanu haljinu, da ne bi bila nesretna u braku. Iza oglasa slijedi vjenčanje. Vjenčanje može slijediti odmah, a može se i nekoliko sedmica zategnuti.

Ujutro na dan vjenčanja skupe se svatovi mladenkini kod nje, a mladoženjini kod njega i prije nego će u crkvu budu pogošćeni. Iza gošćenja mladoženja se uputi sa svojim svatovima mladenkinu kući. Sobom povede i divera (djevera), a to je brat mladoženjin koji će mladenku voditi u crkvu, iz crkve njezinoj kući i kući mladoženjinoj. Ukoliko mladoženja nema brata, uzme za djevera nekog mladića zrmara (rođaka) ili svoga najbližega prijatelja. Kada dođe mladoženja sa svojim svatovima pred kuću mladenkinu, nađe njezinu kuću zatvorenu. Stari svat stane kucati na vratima moleći da mu otvore vrata i da ih puste u kuću. Iz kuće se nitko ne odaziva iako je mladenka sa svojim svatovima u kući. Pred kućom nastane galama, pucnjava iz pušaka i pištolja, a stari svat ponovo kuca na vratima govoreći: »Otprite vrata i čujte nas kaj ćemo vam reći.« Iz kuće se nitko ne odaziva, a ovi iz vana dignu još veću buku. Starješina uporno kuca na vrata, a ovi iz kuće napokon na pola otvore vrata i postave se tri borbena čovjeka na vrata od strane mladenke. Ova trojica na leđima imaju puške, a u rukama drže komad drveta ili bat od stope i pitaju one vani, što su došli i što traže. Starješina im odgovara: »Mi smo pršli (došli) pred vašu hižu (kuću), da nam date našu golubicu, ki je k vam pobigla.« Ona trojica na vratima odgovaraju: »Dragi moj prijatelji, mi vas ne poznamo i u našoj hiži ni vaša golubica, te vas prosimo da grete ča na druga vrata.« Starješina uporno traži golubicu, a svatovi se natisnu bliže k vratima. Silom hoće da prodru u kuću, a ovi ih ne puste i zatvore vrata. Ponekad, kad su zadržani jedni i drugi, čak se i ozbiljno porječkaju, ali na posredovanje starješine odmah se umire. Starješina ponovo stupa u pregovore i kuca na vratima, a ovi ponovo

otvore vrata i kažu: »Ma kaj još se niste umirili? Mi nimamo vaše golubice.« Na to će starješina: »Prosimo vas, pokažite nam kaj imate u vašoj hiži!« Ukućani pristanu da im pokažu svoje golubice. Najprije iz kuće puste staricu pokritu ruhom. Mladoženja otkrije staricu i kaže: »To je nekad bila golubica, a sada je golubinka« i vrati je u kuću. Tada iz kuće puste mladu djevojčicu pokritu lijepim svilenim fačulom rupcem. Mladoženja je otkrije i reče: »»Ta će tek postati lijepa golubica« i najprije upute je u kuću. Svatovi se bune, jedni se prijete, drugi pucaju, treći traže pravu golubicu. Sada ukućani puste mladenku pokritu (koprenom) po glavi, kojoj mladoženja pristupi i otkrije je govoreći: »Eto, to je naša draga golubica!« Svatovi radosno pristupe oko nje i poviču: »Sad si naša i već ne greš u hižu.« Tada se mladenka odmakne nekoliko koraka natrag i baci jabuku mladoženji u prsa, a ovaj je vješto uhvati da mu ne padne jer bi ga bilo stid. Zatim mladenka pride mladoženji, poljubi njega i njegova oca, a s ostalim se svatovima samo rukuje. Taj se čin zove ispeljivanje. Sada se vrata širom otvore, a mladoženja sa svojom golubicom i s ostalim svatovima ulazi u kuću mladenkinu. Svatovi su mladoženjini pogošćeni vinom, ali gošćenje traje kratko vrijeme jer se mladoženji i ostalim svatovima žuri da mladenku povedu u crkvu na vjenčanje.

Sada se povorka stane ređati pred kućom da krenu u crkvu. Na čelu povorke je svirač koji svira na mih (mjeh). Iza njega je mladenka i djever koji vodi mladenku, a postavi se s desne strane mladenke koja drži jedan ugao fačula (rupca) u ruci, a drugi ugao drži djever. Iza njih je mladoženja sa svatnicom, odnosno sa sestrom mladenkinom, ako je ima. Nema li mladenka sestru, onda je pored mladoženje neka zrmama (rođakinja) ili neka druga djevojka, odnosno svatnica koja je bliska prijateljica mladenkina. Za njima su svrstani stari svatovi — starješina mladenke i mladoženje, a iza njih ostale svatnice i mladići koji su u svatovima i ostali svatovi. Povorka tako svrstana kreće u crkvu. Putem je veselo, stariji bugare, mladi kantaju (pjevaju), a nekoji pucaju iz pušaka i pištolja. Bugarenje je nastarije pjevanje, a kantanje je mlađe pjevanje. Seljaci i seljakinje skupe se uz cestu i veselo pozdravljaju mladence vičući: »Naj vam je sretno!«

Tako mladenci praćeni od svojih svatova dođu u crkvu gdje svećenik izvrši vjenčanje. Za vrijeme vjenčanja svatovi su u crkvi mirni i s poštovanjem prate čin vjenčanja. Poslije vjenčanja mladenci izlaze iz crkve, a kod krstionika nevista (nevjesta) zastane, okrene se prema oltaru i kolačem, koji je dobila od neke tete prekriži se te ga baci preko glave iz crkve napolje. Kolač uhvate seoski mladići i među sobom ga podijele i pojedu, a od svatova nitko se ne otima da uhvati kolač.

Pred crkvom se svatovi ponovo ređaju onim redom kojim su došli u crkvu i krenu kući nevjestinoj na južnu (ručak). Ako nije gotov ručak svatovi krenu na ples i plešu sve dotle dok ne budu pozvani na ručak. Prvi ples pleše mladoženja sa svojom ženom, a iza toga je dopušteno da i drugi plešu s nevjestom kao i mladoženji da pleše s drugim djevojkama. Starinski je ples bio balon vrsta kola, kasnije je balon zamijenila »pol-

ka«, a danas se plešu i drugi plesovi. Zajedno sa svatovima plešu seoski mladići i djevojke. Ukoliko nema zgodnog mjesta i prostora za ples u kući mladenkinjoj, pleše se negdje u susjednoj kući. Kad je ručak gotov, otac nevjestin ili netko drugi od ukućana pozove svatove na ručak, a seoski mladići i djevojke produže plesanjem. Svatovi dođu na poziv u kuću nevjestinu i na zamolbu domaćina zauzmu svoja mjesta za dugačkom mizom (stolom) ovim redom: s jedne strane stola posjedađu svatovi mladoženje, a s druge strane svatovi nevjeste. Mladoženja sjedne u sredinu među svoje svatove, a nevjesta između svojih svatova nasuprot mladoženji. S lijeve strane nevjeste sjedne djever, a njemu nasuprot kod mladoženje sjedne starješina. Na čelu stola zauzme mjesto domaćin, a na drugome kraju smjestio se otac mladoženjin. Po starom običaju izvrši molitvu domaćin, a iza toga se ređaju jila (jela). Svako jelo koje se donese na stu (stol) metne se najprije pred starješinu, koji ga okusi i odobri da ga može družina (svatovi) jesti. Starješina govori: »Slavna družino, jilo (jelo) je od boga dano, dobro pripravno i da vas ni sram ga jisti (jesti)«. Jelo se sada redom stavlja pred svatove. Najprije se dvori kuhanim kupusom pa rižom kuhanom na mlijeku, a zatim kuhanim svinjskim mesom, pršutom i slaninom i naposljetku kuhanom svježom ovčetinom. Na stol se donese veliki pijat (tanjur) kuhanog ovčjeg mesa s kuhanim ovčjim repom. Meso se postavi pred starješinu da ga odobri za jelo, a zatim se postavi pred mladence a jedna i druga stranka svatova poleti prema tanjuru da uhvati rep. Koja je stranka uhvatila rep, ta ima prednost za stolom. Rep se brižljivo čuva jer druga stranka nastoji da ga ukrade da time dobije prvenstvo. Iza ovčjeg mesa domaćica služi svatove i štrukljima (narodnim kolačima). Vino je obično crno, a na stol se nosi u pisanim bukalicama (vrčima) iz kojih piju svatovi. Danas se vino na stol donosi u litrama, a svaki od svatova pred sobom ima svoj glaž (čahu) iz koje ga pije. Kruh i kolači su od pšenice bez primjese kukuruza.

Za stolom je veselo. Stariji bugare, mladi kantaju (pjevuju), a drugi kroz prozor pucaju iz pušaka i pištolja. Šale se među sobom, ali šale su uvijek umjesne i s njima se ne vrijeđaju, a psotka se nikako ne čuje. Svatko pije koliko hoće, ali nitko se ne opije jer bi bila sramota za onoga koji bi se opio.

Starješina kada vidi da je vrijeme podmaklo, a svatovi da su siti i napiti, daje znak nekoj teti da donese poveći okrugli kolač. Teta postavi kolač u sredinu stola na krvav faču (crveni rubac). U sredinu se kolača postavi jabuka u kojoj je utaknuto pero peteha (pijetla). Pero je nagnuto prema svatovima mladoženje, a ovi, da isprave pero, bacaju u kolač šolde (novac) po krunu, po forintu, a i više, prema tome koliko tko može. Navjestini svatovi zadirkuju protivnu stranku da malo bacaju. Kada vidi nevjesta i starješina da je toga dosta, nevjesta okrene pijetlovo pero prema svojim svatovima. Sada ovi bacaju novac u kolač da isprave pero, a svatovi mladoženjini viču da malo bacaju da im se oduže za njihovo prigovaraje. Kada nevjesta, sa starješinom u sporazumu, vidi da je dosta bacanja i da su se već svi izredali, skine pero s jabuke, a starje-

šina dade znak teti da pokupi faču (rubac) kolač i novac te da to spremi nevjesti za rute (pelene) djeteta. Dok se novac baca u kolač, svatovi pjevaju pjesmu:

»Živo živo na kolač,
Ki za vrpću, ki za pas,
Ki za crven fačulić (rupčić)
Ki zaveže toga je,
Ki pomaže nevicu
Pomogao njega Boh!«

Time se službeni dio kod stola završio. Mladež napušta stol i odlazi na ples, a stariji kojima se sjedi ostanu za stolom. Prije nego će pasti sumrak, svatovi su pozvani na okup da prisustvuju kod dizanja škrinje na vuz (kola). Seoski mladići su također pozvani kući nevjestinoj gdje budu pogošćeni i čekaju čas kad će škrinju dignuti na kola. Pred kućom već čekaju kola s upregnutim volovima. Svatovi se skupe oko škrinje u kojoj su odijela nevjestina i ostale njezine stvari. Majka nevjestina sjedne na škrinju i ne pušta seoskim mladićima da je dignu. Sada škrinji pristupi mladoženja i moli taštu da se škrinja odnese. Majka kaže: »Dragi sinko, u škrinji ima vridnih stvari, zato treba da je otkupiš.« Mladoženja položi na škrinju dva do tri forinta i pita taštu da li je time zadovoljna. Ona napokom pristane, skine se sa škrinje, a seoski mladići dignu škrinju, plahte, golograne i ostalo te sve odnesu na kola. Plahte su od bijele vune (služe kao ruhe), a golograni su dugački kaputi od crnosmede vune bez rukava. Nevjesta se oprostí suznih očiju od svojih roditelja i ukućana te krene prema kolima, da ustanovi, da li su kola u potpunom redu. Netko obično sakrije iglicu ili otkopča timon (rudu), a ponekada izvade bokulu (kopicu) s kola. Dogodi li se koja nezgodica nevjesti kod kola, promatrači prorokuju, da ne će biti dobro i da neće dobro kolima upravljati. Kad se nevjesta uvjeri da su kola u ispravnom stanju, ošine bičem na lako volove i pomakne kola nekoliko koraka naprijed. Bič preda seoskim mladićima koji dalje upravljaju kolima. Nevjesta se uputi između mladoženje i djevera za kolima, a za njima su poređane svatnice i ostali svatovi. Nekoji od svatova pjevaju, drugi se javljaju iz pušaka i pištolja, selo se skupi u hrpice i mladencima zaželi sve najbolje i najljepše u njihovu novom životu. Pjesma se pjeva:

»Cviltje moje ja sam tebe brala,
Tebe brala tvome dragom dala,
Zbogom, zbogom ti mi sad ostani,
Nek ti budu uvijek sretni dani!«

Tako uz bugarenje, kantanje (pjevanje) i uz svirku na mih (mijeh) svatovi dođu pred vrata mladoženjina. Na kućnom pragu mladence dočekaju roditelji i ukućani. Nevjesta zaželi svekrvi i ostalima dobar večer, a oni njoj glasno odgovore: »Boh ti dao!« A ako je još dan, onda zažele dobar dan, ali običaj je da se dođe uvečer. Nevjesta sobom ponese bukaletu (vrč) u kojoj je nešto vina, srebra i zlata te nazdravi svekrvi: »U zdravlje vaše, draga moja majko!«, a ona joj odgovori: »Boh ti daj zdravlje!« Nevjesta malko pije i pruži svekrvi vrč, koji uzme govoreći: »Budi

mi zdrava i vesela, mila kćerko moja!«, a ona joj odgovara: »Boh vam dao zdravlje i veselje!« Svekrva malko popije vina iz vrča i upita nevjestu što je u vrču, a ona odgovara da je u vrču srebro i zlato. Na to će svekrva: »A kaj želiš, srebro i zlato ili mir?« Nevjesta odgovara: »Majko, ja želim ljubav i mir!«, a svekrva će na to: »Daj nam Boh!« Sada svekrva pristupi bliže mladencima, preko njih prebaci poveći faču (rubac) i povuče ih u kuću, a nevjestu odvede k ognjištu gdje metne nekoliko drvca na vatru. Pored vatre postavljen je stari lončić u kojem je voda i nešto srebrnog novca. Nevjesta tobože ne hoteći stane na lonac, prevrne i zgazi ga, voda se razlije, a svatovi poviču: »Naša nevistica ni u hižu ni pršla (došla), već je škodu (štetu) storila (učinila).« Svekrva se prigne, pobere novac koji je bio u loncu i poviče: »Moja je nevista sreću donesla, a ne škodu« i pokaže novac koji je bio u loncu. Svatovi poviču iz sveg grla: »Živila, živila, zlatna nevistica!« Zatim nevjesta sjedne pored vatre na stolu (stolac), a svekrva joj položi na koljena maloga muškoga otroka (dijete), koje nevjesta miluje i dariva kolačem. To se dijete zove kolenčić, a time se zaželi da nevjesta rađa djecu.

U to vrijeme seoski mladići odnesu škrinju i ostale stvari na mjesto gdje im pokaže domaćin. Iza toga budu pogošćeni i dobiju poveći kolač koji se zove fantovski kolač (kolač mladića). Mladići zapjevaju nekoliko pjesama, uzmu kolač, zažele mladencima sve najbolje i idu na ples. Kolač pojedu iduće nedjelje u gostionici uz pjesmu i nekoliko litara vina.

Domaćin nagovori svatove da posjedaju za dugačku mizu (stol) u kameri (sobi). Svatovi posjedaju za stol onako kao što su sjedili kod nevjeste, a mladenci sada sjednu zajedno u sredinu zajedno u sredinu između mladoženjinih svatova.

Jela se redaju kao kod nevjeste. Starješina ima pune ruke posla da oprobava i odobrava jela. Svako se jelo koje se na stol donese najprije položi pred njega, a on jelo okusi i reče: »Slavna družino, jilo (jelo) je od Boga blagoslovljeno i prosim da se junački pijati (tanjuri) čiste.« U prijašnjim vremenima vino se na stol nosilo u pisanim bukalicama (zemljanim vrčevima). Ovdje također kuhani ovčji rep igra veliku ulogu kao i kod nevjeste. Rep se s ostalim ovčjim mesom postavi pred mladence, a sada jedna i druga strana navale na rep da ga otmu i da time dobiju prvenstvo kod stola. Za stolom vlada veselje, raspoloženje, bugarenje, kantanje pjevanje, a nekoji se zabavljaju pucanjem i sviranjem.

Vrijeme je poodmaklo, skoro se zora približava. Starješina osjeća vrijeme rastanka, diže se i drži nevjesti nazdravicu. U nazdravici upućuje nevjestu kako mora biti poslušna i pokorna svojoj svekrvi. »Mila moja kći (nazdravi starješina), danas s božjim blagoslovom dopeljali smo te u ovu poštenu hižu, budi dobra i poslušna svojoj svekrvi, poštuju svekra i svu družinu u ti hiži, amoža (muža) si imaj rada i s njim živi po božjoj zapovidi. Boh naj ti bude na poti (puti)«, a svatovi dovrše: »Boh daj!« Netko od svatova u šali na tiho došapne: »Ja, ja, naši stariji su govorili: »Puli (kod) matere juhuhu, puli moža (muža) ni taku.«

Drugom nazdravicu podigne svekrvi kako treba da je blaga svojoj nevjesti i reče: »Mija (naslovi je po imenu), danas ti je Bog poslavl iz poštene

hiže mladu golubicu mladu tvoju kćerkicu. Znamo da si dobra, pa te pro-
simo da tu tvoju dobrotu preneseš i na tvoju novu hčer. Neću čuda (mno-
go) govorit jer znam da si pametna, pa ćeš ti po božjoj milosti se (sve)
storit (učinit) kako triba (treba).« Svatovi prihvate: »Tako je, amen.«
Treću nazdravicu održi mladoženji u kojoj ga savjetuje da bude dobar
svojoj drugarici, s kojom će provesti cijeli život.

Nazdravica glasi: »Ive (po imenu) iz poštene si hiže zev (uzeo) vridnu
(vrijednu) golubicu i šnjom si stopiv (stupio) u novi život kako Boh i sveta
mati crkva zapovida. Bodi joj dobar i s njom živi po božjoj volji na slavu
boga i na veselje svih (svih) nas«. A svatovi dovršavaju: »Amen, amen
Marijo.«

Za vrijeme nazdravica vlada velika tišina i na tiho se odobrava star-
ješini njegov govor. Mladoženja se lijepim riječima zahvali u ime svoje
žene i u ime svoje starješini na njegovu lijepom govoru. Domaćin se tako-
đer u ime domaćice i svoje zahvali starješini i ostalim svatovima što su
prisustvovali tom svečanom danu. Svatovi se spremaju na odlazak. Svaki
od njih dobije kolač, koji natakne na ruku, a prije nego se razidu, mladen-
cima zažele mnogo zdravlja i sreće, te se oprostite s domaćinom, domaćicom
i ukućanima s onom narodnom rečenicom: »Neka im je sretno i ne zamirte
kaj!«

Kad se svi razidu, nevjesta i mladoženja odu u svoju sobu, gdje on
skine njoj vijenac s glave i razveže joj pas (pojas) i time je svršen svad-
beni dan.

Drugi dan se nevjesta rano dignu, pomete i pospremi kuću, a zatim
donesu vodu. Poslije doručka nevjesta ukućanima dijeli darove. Svekrva
dobije stomanju (košulju) i hlače (čarape), a svekar stomanju i nosni faču
(rubac). Muški ukućani dobiju košulju ili čarape, a ženske fačule (rupce
za glavu). Iza toga nevjesta sa svekrvom obiđe susjede koje daruje kola-
čima i kruhom.

Prve nedjelje iza vjenčanja mladenci sa svojim roditeljima, braćom i
sestrama pohode roditelje nevjestine. Oni im sprema ručak, i tako se u
najvećoj ljubavi i raspoloženju pozabave do noći. U prvi sumrak najljepše
se oprostite jedni od drugih i mladoženja, odnosno muž sa svojom ženom,
ocem, majkom i ostalim svojim ukućanima krene svojoj kući. Te pohode
zovu pofučki i time je svadbeni običaj završen.

Napomena. Kod ispeljivanja, kako smo vidjeli, kuća je nevjestina za-
tvorena, a svatovi se mladoženjini ne puste u kuću dok se ne izvrši ispe-
ljivanje. Može se desiti da se kradomice uvuku u nevjestinu kuću dvojica
ili trojica od svatova mladoženjinih i negdje se sakriju. Kad svatovi iz
vana traže da se otvore vrata, ako se u tome času pojave ona trojica koji
su se sakrili, svatovi nevjestini bez oklijevanja otvore vrata i puste sva-
tove mladoženjine u kuću, a time je sav onaj običaj kod ispeljivanja pro-
pao. Zbog toga mnogo se pazilo da se ne bi tko prikrao od svatova druge
stranke.

U prijašnja vremena neke praznovjerne nevjestice nastojale su da u prvoj bračnoj noći, kada muž spava, prebace preko njega svoj vjenčani pas (pojas) jer da će joj time njezin muž kazivati u snu sve tajne.

A sada da se opet vratimo mladencima i svatovima da vidimo kako su obučeni i nakićeni na dan vjenčanja.

Mladenka je počeljana u dvije kose (pletence) koje su omotane oko glave, a po sredini glave ima razdjeljak. Za pletence pričvršćen je poveći vijenac od umjetnog cvijeća, a u sredini vijenca ističe se crveno bojadisanano pero. Na zatiljku su privezane za vijenac raznobojne vrpce koje se spuštaju niz leđa. Na svakom uhu nosi po jedan zlatni rankin (naušnicu), a oko vrata tri do četiri niza staklenih pozlaćenih »očenaša« (perle). Svaki je očenaš (zrnce) kao poveće zrno od kukuruza, a ta su zrnca nanizana na čvrstom koncu. Mladenka je obučena u stomanju (košulju) koja je izvezena na rukavima od ramena, prsima i na kraju rukava oko zapešća. Povrh košulje nosi nabrani kamažot koji je na prsima i oko vrata obrubljen trakom širokom oko 4 centimetra, a na traci naveženi su mali crveni i plavi cvjetići. Sprijeda nosi traversu (pregaču) zavezanu oko struka ispod pasa (pojasa). U struku je opasana tkanim po širokim oko 10 centimetara širokim pojasom. Na nogama nosi hlače (čarape) od bijele pređe. Kasnije su se čarape plele od jedne niti pređe i bijelog pamuka, a te je zamijenila pletena čarapa od samog bijelog pamuka. Na nogama nosi opanke s kratkim nosovima koji se remenjem pričvrste iznad zglobova, a ispod listova. U novije vrijeme opanci su zamijenjeni visokim cipelama. U ruci drži poveći rubac, s kojim je vodi djever u crkvu na vjenčanje. Svatnice su obučene kao mladenka, samo na glavi nose manji vijenac.

Mladoženja nosi klobučić na kome je pričvršćena poveća ruža, a na ruži se ističe crveno pero. Kasnije je klobučić zamijenio šeljar ili klobuk (šešir). Klobučić je bio sličan dalmatinskom ili crnogorskom klobučiću koji se danas uopće ne vidi niti ga seljaci nose. Mladoženja je u novije vrijeme nosio ružu za šeširom, a danas je nosi na prsima. Na desnom uhu nosio je zlatni renkin (naušnicu), a u novije vrijeme ne nosi na uhu nikakav nakit. Košulja mu je bijela, izvezena na prsima i rukavima, a povrh košulje nosi crni sukneni bezrokavni krožat (prsluk). Ako je hladno, povrh bezrokavnog krožata nosi crni sukneni krožat (kaput) s rukavima. Obučen je u bijele suknene brnovreke (hlače), a na nogama ima bijele suknene obojke (suknene čarape). Obuven je opancima koji su remenjem povrh obojaka pričvršćeni za nogu. Opanci imaju kratke nosiće koji strše neko tri centimetra iznad opanka. Iz džepa bezrokavnog krožata viri mu crveni rubac.

Danas je sukneno odijelo zamijenjeno tkaninom, a visoke su cipele potisnule opanke. Svatovi su obučeni kao mladoženja, samo imaju mnogo manju ružu na klobučiću, odnosno na šeširu.

Ako bi djevojka zanosila prije vjenčanja, čim bi za to doznali seoski mladići, poslije večere pravili su joj buku ispred kuće s kakvim starim kantama, starim gvoždem i zvoncima. To bi rompanje (buka) trajala nekoliko večeri, a bila bi za selo velika senzacija, jer se to rijetko dešavalo. Ponekad bi mladići učinili da ponize djevojku, od starog poderanog odi-

jela neku nakazu od čovjeka koga su noću neopazice objesili na stablo bli-
zu njezine kuće.

Ako se udovac ženio djevojkom, također su mladići lupali kod zaruka
nekoliko večeri kakvim starim kantama i ostalim starim željezom.

Ponekad se mladić iz drugog sela zaljubio u djevojku iz susjednog
sela i k njoj je počeo dolaziti. Čim su ga primijetili seoski mladići, sače-
kali bi ga u zasjedi i kamenjem bi ga otjerali iz svog sela. Oni ga nisu
htjeli raniti kamenjem, već su mu dali na znanje da mora biti s njima u
sporazumu, ako želi dolaziti u selo. Na dan vjenčanja, kada je mladoženja
nevjestu vodio u drugo selo, mladići bi mu pregradili put ili cestu kuda
su prolazili svatovi. Mladoženja je platio mladićima forint dva, kao otkup-
ninu. Zatim bi mladići otvorili put i mladencima zaželjeli mnogo sreće, a
novac bi zapili iduće nedjelje u gostionici.

Pored svadbenog običaja važno je da se dalje zabilježi i nekoliko pje-
smica: bugarščica i nekoliko kantica koje se pjevaju u svatovima.

I BUGARŠČICE:

1. Nehod Jele za goru po vodu,
Jele liva, junak joj odliva,
Ne odlivaj lađnu vodu moju,
Mene će me majka karovati.
2. Plovi brode široko ti more,
Po njoj seče junak drago moje,
Ni ne piše, ni ne sporučuje,
Što sam ti moj dragi učinila
Da ne pišeš i ne sporučuješ.
3. Nešto mi se s poli mora beli,
Je l'su voli je l'beli mornari?
Nisu voli ni beli mornari,
Neg je ono jedan junak mladi,
Na njem mi se košuljica beli,
Nije prala majka ni sestrice,
Neg je jedna hladana vodica.
4. Oj moj brajne da nam Boh da zdravlje,
Da bimo si k lito dočekali,
Pijmo, pijmo rujno naše vino,
Brat za brata, junak za junaka.

KANTICE:

1. Mažurano rano si ocvala,
Još ranije gora ocvitala,
Cvijeće brala da ni majka znala,
Dragom ga je za klabuk metala.
2. Ravna gora nema odgovora,
Moj'ga dragog nema spoli mora,
Sunce milo da biš govorilo,
Ti bi moje drago pozdravilo.
3. Sve su zvizde nebo pokrivala,
A divojke na tvrdo zaspale,
Ne spi mala po sve noći sama,
Moram sama kad nemam dragoga.

Svadbena običaja zabilježio je Jakov A. Mikac, prof. 1924. godine. Taj se običaj prilično vjerno držao do pred neko 30 godina. Danas u 1960. god. običaj je potpuno izbljedio i odlazi u zaborav.

Svadbena običaji u Slumu — Čičarija

Selo Slum smjestilo se na Čičarskom platou nešto južnije od sela Bresta. Slum je nekada brojem stanovništva bio nešto jači nego danas. U Čičariji poznati su Slumnjani kao dobri zidari i vole da idu u svijet kao majstori. Čim je ovčarstvo počelo nazadovati mnoge su se obitelji iselile na bujštinu i na piranštinu, a neke su se obitelji za vrijeme talijanske vladavine u Istri nastanile u Videmu, Krškom i u Lendavi.

Slumnjani potječu iz Bosne i zapadne Srbije. No nije mi ovdje namjera da istražujem njihovo porijeklo, već da pribilježim svadbena običaja toga sela jer taj i mnogi običaji nestaju u ovome kraju. Novi duh vremena potiskuje stari način života, a time polako izumiru stari običaji, pa je od velike važnosti da se taj lijepi svadbena običaj zabilježi.

Kad se mladić zagleda u djevojku, ne otkrije joj odmah svoju ljubav, već ispita od kakve je obitelji i da li je zdrava i sposobna za poljski i kućni rad. Kad je mladić sve to ispitao i uvjerio se da je od čestite obitelji i da je marljiva, traži priliku da je sretne kako bi s njome mogao razgovarati. Nastoji sačekati je na putu pred crkvom, a naročito kod majskih večernjica. Ukoliko nije imao prilike da je sretne kod tih večernjica, pričekao bi je navečer kod čekanja čere (stado goveda) gdje će ona sigurno doći da odvoji svoje krave. Na tim sastancima bi progovorio s njom i krišom ispitivao koliko mu je sklona. Osjeti li mladić njezinu naklonost, otkrije joj svoju prikrivenu ljubav. Na seoskim zabavama druži s njome, a kod pusne (pokladne) zabave obuče ga njegova djevojka u maškare. Običaj je bio da su se o pokladama mladići obukli u djevojačka odijela, a tako postali maškare. Po selu se već davno govori da mladić voli djevojku. Na pusni ponedjeljak počasti mladić djevojku vinom i prvi ples pleše s njome, a to je znak očitovanja ljubavi s njegove strane. Od vremena do vremena kupi joj kakav dar obično faču (rubac), a ona njemu oplete kalcete (čarape) i to je već napola izvršena prosidba. Ljubav se vodi četiri do pet godina, a i više, prema prilikama. Skretanja nema ni s njene ni s njegove strane, zadana je besida (riječ), a to je svetinja.

Zimi poslije večere dolazi mladić mladi (djevojci) na razgovor. Djevojka prede ili plete, a mladić vodi s njome ili s ukućanima razgovor. U toku razgovora ugovori se vjeridba. Prije nego će biti kliči (napovijedi) treba da se izvrši, kako narod kaže, prošnja (vjeridba). Na ugovorenu večer dođe mladoženja s ocem, s majkom i s nekim starijim čovjekom iz svoga roda u kuću mlade (mladenke) zaželivši njoj i njezinima dobro večer. Njezini roditelji veselo im odzdrave: »Boh daj!« i ponude ih da sjednu. Roditelji se mladenkini drže kao da ne znaju razlog njihova dolaska i razgovor se vodi o koječemu samo ne o svrsi dolaska. Napokon otac mlade upita: »Ben ljudi naši rečte (recite) kaj ste pršli (došli) u našu

hižu.« Otac mladoženjin odgovori: »Znate ljudi, mi smo pršli h vam, da nam date vašu jaričicu (mladu kokoš) za našega petešića (mladog kokota). Želimo da bi nam se ta sreća ponesla za kateru smo h vam pršli.« Mlada i mladoženja se pogledaju i tobože se nasmiju, a nasmiju se i ostali. Kada se smijeh stiša, otac mladenkin ozbiljno reče: »Mi nećemo vašu prošnju odbit, samo da od toga ne bi biv kakvi špot (ruglo) i sramota u tim stvarima.« Otac mladoženjin i njegova pratnja jednoglasno i ozbiljno odgovore: »Ljudi naši, mi to držimo za najpoštenije.« Sada otac mladoženjin uzme u ruke litar vina i natoči glaš (času) mladenki, a otac mladenkin također uzme drugu litru i natoči času mladoženji. Mladenci uzmu čaše u ruke i kažu: »Mi želimo da smo sretni i da se nikada ne razdružimo.« Popiju vino i pozdrave se rukovanjem. Sada je mladenka nalila času vina ocu mladoženjinu, a mladoženja nalio je času vina njezinu ocu. Oni uzmu čaše u ruke i jednoglasno kažu: »Naj je (neka je) ova večer sretna za našu mladetinu (mladence).« Popiju odjednom vino i time se izvrši prosidba — vjeridba. U novije vrijeme mladoženja kod vjeridbe dariva mladu prstenom. Poslije vjeridbe majka djevojčina pogosti goste večerom i dobro se počaste jelom i vinom. Ukoliko mladić ili djevojka nemaju roditelja, zamjenjuje ih netko od njegova najbližeg roda. Kod večere također se ugovori dan ženidbe vjenčanja i koliko će koja strana pozvati rodbine u svatove. Poslije večere prosci u velikom raspoloženju, zaželimši ukucanima »laku noć«, odlaze svojim kućama, a mladenci sat dva ostaju sami da se što bolje dogovore o svom vjenčanju. Običaj je bio da se odmah drugi dan vjeridbe zapišu kod svećenika kliči (napovijedi) koja će svećenik u nedjelju napovijedati u crkvi. Mladenci ne dolaze slušati prve kliče da im otroci (djeca) ne bi bili slijepi, a ne dođu ni na druge, da im djeca budu zdrava i čista, tek na treće kliče dođu, da budu sretni u braku.

Čim se napovijede prvi kliči, mladoženja ode u grad Buzet da mladenki poruči postole (cipele), a ona njemu stane šiti stomanju (košulju) za poročilo (vjenčanje). Trećeg dana nakon isteka oglasa, izvrši se poročilo — vjenčanje. Ujutro na dan vjenčanja novica (mladenka) i novico (mladoženja) odu u crkvu na ispovijed i pričest, a poslije toga se vrate kući da se uredi i sprema za vjenčanje. Međutim mogu se i prvi dan ispovijedati i pričestiti, a to zavisi sve o dogovoru.

Na dan vjenčanja ujutru svatovi se novica (mladoženje) sakupe u kući kod njega, a svatovi novice (mladenke) kod nje gdje jedni i drugi budu pogošćeni pršutom (šunkom), kobasicama i vinom. Poslije gošćenja odnosno doručka kreće novico sa svojim svatovima u kuću novice da je odvedu na vjenčanje. Tu se svatovi jedni i drugi veselo pozdrave, a mladići koji su u svatovima pucaju iz pištolja ili pušaka. Iza toga se svatovi sprema u crkvu. Na čelu povorke je svirač koji svira na mih (mijeh). Iza svirača je dever (djever), koji vodi novicu u crkvu tako da on drži jedan rub krvavog fačula (crvenog rupca) u ruci, a ona drugi rub istog rupca; s desne strane novice postavi se novico, a iza njih se redaju svatnice i ostali svatovi. Djever je brat mladoženjin, a ako nema brata, mladenku vodi netko od njegova roda zrman (rođak). Ali prema dogovoru mladenku s djeverom i njezinu pratnju može dočekati mladoženja sa

svojim svatovima i pred crkvom i ondje joj se pridružiti. Novica (mladenka) ucrkvi pred oltarom prva klekne kako bi joj novico (mladoženja) mogao kleknuti na rub kamažota (suknje), a to zato da ih nitko ne začara da ne bi imali djece i da jedno drugome budu vjerni do groba. Kad bi bili začarani, pored toga što ne bi imali djece, ne bi mogli ni skupa spavati. Može se desiti da kad idu prvi put skupa spavati da ona legne na postelju (krevet), a on pod krevet ili obratno, a ta čarolija može trajati i mjesecima. Začaranje se može sastojati i u tome da netko u crkvi prereže britvom (nožićem) bilo što, ili britvom načini križ u onome času, kada mladenka pred oltarom svećeniku kaže da će uzeti za muža svoga vjerenika. Ali kad mladoženja kleči na kamažotu svoje mladenke, sve narešćene (čarolije) gube moć. No prije nego će u crkvu, neka postarija teta na uho prišapne mladoženji: »Nemoj pozabit da joj na kamežot ne klekneš.« Ako mladoženja zaboravi kleknuti na kamažot i bude začaran, može se pomoći tako, da mu se razgovara, naime da se čarolija poništi. A poništiti čaroliju može samo krsnik, a to je čovjek koji se rodi s tankom košuljicom koja mu se ušije čim se rodi pod kožu ispod pazuha. Takvih krsnika je vrlo malo i rijetko se nađu. Usput rečeno krsnik može razgovaranjem pomoći i protiv štriga, vukodlaka, štrigona i drugih čarolija.

Vjenčanje se izvrši. Poslije vjenčanja upute se mladenci i svatovi prema izlazu iz crkve. Na vratima daje se mladenki kolač, a tada se ona okrene prema oltaru, prekriži se kolačem i baci ga preko glave napolje. Kolač vani uhvate seoski mladići i u gostionici uz čašu vina podijele ga među sobom. Svatovi se nikad ne otimlju oko hvatanja kolača, pa ni stariji svijet. Iz crkve mladenku vodi djever s rupcem onako kako ju je vodio u crkvu. Mladoženja stane uz mladenku s druge strane, a za njima svatnice (djevojke) koje su u svatovima i iza njih ostali svatovi. Na čelu povorke svirač svira na mih (mijeh), a svatovi veselo kantaju (pjevaju). Mijeh je glazbalo od ovčje kože koje na vratu od kože ima zavezane mišnice (vrsta svirala s dva piska). Na plesu prvi ples pleše novica sa svojim novicom, a drugi ples mogu i ostali svatovi plesati s njome. Plesu se priključe ostali seoski mladići i djevojke, a svatovi plešu sve dotle dok se ne pozovu na južnu (ručak). Roditelji mladenkini pozovu svatove na ručak i pred kućom ih veselo dočekaju i zamole da uđu u kuću gdje posjedaaju za dugačku mizu (stol). Svatovi novice sjednu zajedno za stol, i to djevojke skupa, a mladići skupa. U sredinu svojih svatnica sjedne novica, a tako isto se poređaju i svatovi novica koji sjedne između mladića svojih svatova nasuprot novici, a stariji svatovi poređaju se na čelu stola. Za stolom je veselo.

Sada da se nešto kaže i o samome jelu, koje se donosi na stol. U starije se vrijeme na stol donio kupus u kome se kuhao suhi pršut (šunka) i ostalo suho meso. Iza toga dolazile su štrcode tjestenina — krpice pomiješane s izrezanim kobasicama. Nakon toga dvorilo se kuhanim špehom (slaninom), šunkom i ostalim suhim mesom. Iza toga se na stol donio veliki pijat (zemljana zdjela) kuhanog ovčjeg mesa, a na vrhu toga je stajao kuhani ovčji rep. Jedna i druga strana svatova zalijetala se za tim repom i koja ga je stranka uhvatila, smatrala se da ima prednost. Kod sto-

la se častilo i vinom, a pilo se iz bokala - zemljanog vrča. U novije vrijeme svaki član za stolom ima svoj glaš — čašu. Na kraju su doneseni štruklji (razvlačena tjestenina posipana i napunjena suhom slaninom, suhim grožđem i lukom). Sve je to zapapreno i omotano razvučenim tijestom. Štruklji mogu biti pečeni ili kuhani. U novije vrijeme dvori se najprije juhom, kuhanim kupusom, kuhanom rižom na mlijeku ili na vodi gdje su kuhalo suho meso, a iza toga dolazi suho kuhano meso i ovčetine.

Kod stola glavnu riječ ima starješina, a to je obično najstariji član u svatovima i njega svi slušaju. Svako jelo koje se donese na stol najprije se metne pred starješinu da okusi i tobože da odobri jelo, e da ga može jesti družina. Kod kušanja jela starješina reče: »Slavna družino, jilo (jelo) je dobro i može se jisti (jesti),« a svatovi poviču: »Živila domaćinka!« i tada se služi jelom. Kod stola vlada veselje, svirač svira, pjeva se i tu i tamo netko od svatova pukne iz kakve puške ili stare pištolje. U tome dođe vrijeme da se mladenka odvede kući mladoženjinoj. Starješina dade znak, a neka teta donese kolač na stol i metne ga pred mladence; ovi rukama uhvate kolač, prelome ga i koji dobije veći komad, taj će duže živjeti, a iza toga svatko od svatova dobije po komadić toga kolača koji odmah pojede. U čast mladencima seoski mladići i djevojke na nekom određenom prostoru veselo plešu.

Konačno starješina predloži da se mladenka otpremi kući mladoženjinoj. Svatovi se dižu, ređaju se u povorku, a seoski mladići napuste ples i dođu da dignu škrinju ili kaselu novice, ako se nije otpremila dan prije. (Usput rečeno, imenica kasela je novijeg porijekla.) Na škrinju sjedne majka novice i ne dopušta da se škrinja digne dok se ne otkupi. Svatovi mladoženjini protestiraju, a majka ne uvažava protest. Tada škrinji pristupi novico (mladoženja) i moli majku da se škrinja digne, ali ona ne dopušta. Mladoženji ne preostaje drugo, već da se hvata za žep (džep) i na škrinju položi nekoliko šoldi (novčića), i to pet šest kruna ili četiri pet forinata. Spomenuti je novac stari austrijski koji je nekada vrijedio. Kada majka vidi da je dosta novaca, dopusti dignuti škrinju, a seoski mladići odnesu je na vuz (kola) u koji su uklenjeni (upregnuti) volovi. Tada novico pozdravi taštu i tasta, a otac njegov preda tašti dvije litre vina. Novica pristupi kolima, uzme bič u ruke, njime učini križ pred volovima i bičem lako ošine volove koji krenu naprijed. Seoski mladići preuzmu bič i tjeraju volove kući mladoženjinoj. Novica se vrati kući, plačući se izljubi s majkom, s ocem, sestrama i braćom. Roditelji i ukućani također se sa suznim očima oproste s novicom. Sada se novica uputi za kolima, a vodi je djever, držeći jedan kraj rupca, a ona drugi. Njoj se s lijeve strane postavi novico, a iza njih se poredaju svatnice i ostali svaotvi. Taj se odlazak novice iz kuće zove ispeljivanje. Svirač svira na čelu povorke, a svatovi pjevaju, pištolje i puške pucaju, a djever strogo pazi da mu ne bi netko preskočio preko fačula (rupca), jer bi bila velika nesreća. Povorka kreće, a pjevači pjevaju mladenki svatovsku pjesmu koja glasi:

»Pojmo, pojmo,
Nič ne stojmo,
Tu ni nič za nas.«

Pred kućom mladoženjinom zapjevaju drugu pjesmu koja glasi:

»Dobar večer,
Staro majko,
Sada sam za vas,
Il' sam lepa,
Il' sam slepa
Sada sam za vas.«

Tako su svatovi došli pred kuću mladoženjinu kojoj su vrata i prozori zatvoreni. Svatovi mladenkini traže da se vrata otvore, ali se nitko ne pojavljuje. Starješina ili stariji svat kuca na vrata i zahtijeva da se vrata otvore, ali se iz kuće nitko ne javlja. Vani nastane buka, galama, pucnjava iz pušaka i svatovi navještavaju da će silom prodrijeti u kuću. Oni iz kuće odgovaraju da neće otvoriti vrata jer da ih ne poznaju. Izvana viču: »Mi smo potnici zamite nas za spat.« A iz kuće viču: »Lipi moji ljudi, mi vas ne poznamo.« Pred kućom nastane još veća galama, a ukućani se tobože prestraše i kažu, da će jednoga od te družine ipak u kuću pustiti, da vide tko su i odakle su došli. Sada svatovi pokriju jednu staricu povećim rupcem po glavi i puste je u kuću. Ukućani otkriju staricu, vrate je natrag govoreći: »Mi ne poznamo tu staricu i ne znamo od di (gdje je) je.« Svatovi pokriju po glavi rupcem mladu djevojčicu i puste je u kuću, ukućani skinu s nje fačul (rubac) i vrate je natrag vičući: »Lipa je mlada, ali za nas ni.« Napokon novicu pokriju rupcem po glavi ili prozirnom mrežom; ona stupi pred vrata, a ukućani na pragu kuće skinu joj rubac ili mrežu i zadovoljno poviču: »To je naša prava golubica i to ćemo vam zet (uzeti) u našu hižu.« Tada mladoženja koji je stajao iza nje pristupi novici, a majka, odnosno svekrva, pečom (vrsta rupca) povuče u kuću novica i novicu. Svekrva na pragu u ruci drži drvenu čašu s vodom u koju novica metne nešto srebrnog novca koje svekrva uzme. Novac znači sreću koju je novica donijela u kuću. U novije vrijeme svekrva povuče mladence u kuću šugamanom (ručnikom) jer je peča već odavna ispala iz upotrebe. Svekrva dovede novicu (mladenku) do ognjišta, gdje mladenka klekne a svekrva joj dade iz čaše piti vino i vodu. Mladenka pije jedno i drugo, a svekrva je pita: »Kaj je u čaši?« Novica (mladenka) odgovori: »Vino i voda«, a svekrva nastavlja: »Hoćeš li zlato i srebro ili mir i ljubav u hiži.« Novica (mladenka) odgovara: »Ja ću mir i ljubav«. Zatim svekrva posadi novicu (mladenku) kod ognjišta na stu (stolac) i položi joj na koljena muško dijete od 4 do 5 godina. To se dijete zove kolenčić, a čini se zato da mladenka rađa djecu. (U starije doba novica je obdarila kolenčića s desetak novčića.) Sada svekrva zagrlila i izljubi se s novicom, odnosno s nevistom (nevjestom) i time je prisvoji. U kući nastane velika radost, a kod svatova veliko raspoloženje.

Seoski mladići skinu škrinju s kola, odnesu je u kuću i polože na određeno mjesto. Mladići koji su imali posla oko škrinje zadržani su i po-
gošćeni. Svatovi još nisu sjeli za stol, već su okupljeni oko stola i mirno promatraju čin između novice i svekrve. Poslije toga svatovi pjevaju, neki pucaju, a treći se šale u veselom raspoloženju. Domaćin zamoli svatove da posjedaju za dugačku mizu (stol) i ovi sjednu, ali bez reda, gdje tko

stigne, samo mladenci sjednu jedno do drugog dok traje pir i čitavo se vrijeme ne razdvajaju. Jela se redaju slično kao kod mladenke, a i vina je izobila. Mladenci su trijezni, svatovi piju, ali se ne opijaju, jer bi bila sramota za onoga tko se opije. Psovke nema i svatovi se pristojno vladaju. Pir se produži do kasno u noći, a najčešće svrši u zoru. Prije nego što se svatovi raziđu, metne se na stol poveći okrugli kolač, u koji svatovi stavljaju novac prema svojim mogućnostima kako tko može, i nikoga se ne sili, da netko stavi malo i mnogo. Novac je namijenjen za plene (pelene) budućeg djeteta. Iza toga se svatovi oproste sa mladencima, zaželivši im sve najbolje u njihovu novom životu. Oprostite se s domaćinom i domaćicom i s ukućanima te se zahvale na njihovu gostoprimstvu. Na rastanku novica dariva darovima svatove svoga muža. Mladići dobiju svaki po krvavi faču (crveni rubac) i kolač, a oženjeni dobiju bili rubac (bijeli rubac) i kolač. Ženski svijet dobije peču (vrstu rupca) s kojim se omota glava i kolač. U novije vrijeme umjesto peče daje se rubac za glavu i kolač. Rupci prema dobi mogu biti crveni, bijeli, ili raznobojni. Svatovi stave rupce u džepove, a kolač nataknu na ruku ili na pušku i dovikuju: »Naj im je sretno (misleći na mladence). S bogom i ne zamirte kaj!« U veselom raspoloženju pjevajući, svatovi se razilaze po selu svojim domovima. Time je završen svečani dan vjenčanja. Mladenci odlaze spavati. Prije spavanja ona njemu odveže opanke ili postole (cipele), a on njoj pas (pojas). Svuku se, on prije nje legne u krevet, a ona malko kasnije legne pored njega i neopazice nastoji da njegovu robu ili nešto od njegove robe baci sebi na noge da bi znała sve muževljeve tajne u životu.

Ujutru nevista (nevjesta) rano ustane, ode po vodu, pripremi vodu da se umije njen muž i ostali ukućani. Iza toga, ako nije dijelila darove ukućanima, čini to sada. Svekrva dobije stomanju (košulju), faču za glavu (rubac) i traversu (pregaču). Svekra daruje stomanjom, fačulom i kalcetama (čarapama). Muški svijet dobije kalcete, odnosno čarape, a ženski faču za glavu i traversu. Iza toga dolazi doručak, a poslije toga svekrva po kući kazuje nevjesti gdje što stoji i upućuje je u dnevni rad. Drugi dan svekrva i nevjesta pohode najbliže susjede koje nevjesta daruje kolačima i kruhom.

Nakon osam dana nevjesta s mužem, svekrvom, svekrom i s ostalim ukućanima pohodi svoje roditelje i uz obilatlu južnu (ručak) dobro se pogoste i pozabave, a iza toga vrata se kući. Taj pohod nevjestin svojim roditeljima zove se pohutki. Time je završen taj svečani i službeni svadbeni običaj.

Taj je običaj zabilježio u Slumu Jakov A. Mikac, prof. 1927. god., a danas u 1960. god. ostalo je od toga običaja vrlo malo.

Svadbeni običaj u Trsteniku — Čičarija

U Čičariji, a i po ostaloj Istri postepeno nestaju svadbeni običaji, pa je od velike važnosti da se pobilježe. Taj običaj izumire i u Trsteniku, iako je selo daleko od prometnih mjesta koja bi mogli na njega utjecati u pogledu narodnih običaja; zato sam našao za shodno da ga zabilježim.

Mladić se zagleda u djevojku na plesu ili bilo gdje drugdje. U početku nastoji da je sačeka na putu i da s njome zapodjene razgovor. Ako je djevojka sklona mladiću, nastoji da se s njime sretne, a ako ga ne voli, izbjegava svaki susret. Kad se mladić i djevojka dobro upoznaju, očituju jedno drugome ljubav i stanu se dogovarati kada i kako da se vjenčaju. No prije toga vode ljubav i po nekoliko godina te nema skretanja ni s njene ni s njegove strane. Po međusobnom dogovoru odluče da se zaruče i da se što prije vjenčaju. Mladić ispriča svoju namjeru roditeljima i s njim uglavi dan zaruka. Obavijeste se i roditelji djevojčini o danu zaruka i na ugovoreni dan dođe navečer mladić s roditeljima u kuću djevojke koja ih sa svojim roditeljima srdačno dočeka i primi. Tu se razgovor zapodjene u početku o koječemu, a zatim se prijeđe na samu stvar. Najprije se roditelji uvjere da li se mladić i mlada vole. To se dvoje glasno izjasne pred roditeljima da se vole. Otac mladićev zapita i roditelje djevojčine da li i oni pristaju na to vjenčanje. Kada oni dadu svoju privolu, govor se svrati na dotu (miraz) i na sam dan vjenčanja. Otac se djevojčin izjasni što će dati kćerci za miraz, a zatim odluče kada će se izvršiti ukliči (oglasi) i vjenčanje i koliko će koja stranka imati svatova. Tada domaćica dađe večeru i goste se do kasno u noć. Taj razgovor i večera zovu se zaruke. Zatim dolazi napovijed u crkvi, a mladenci ne dođu na prvu napovijed da im dica (djeca) ne bi bila gluha; na druge oglase mogu doći. Ujutro na dan vjenčanja dođe mladoženja sa svojom svaćom (svatovima) pred kuću svoje zaručnice. Vrata su zatvorena, a otac mladoženjin kuca na vrata i moli da mu se otvori. Iz kuće pita otac zaručnice što su došli i što traže. Mladoženjin otac drži u ruci knjigu i kaže: »Mi tote išćemo (tražimo) svoje pravo. Imamo svoje harte (papire) u kojima piše, da je ovdje naše pravo.« Otac djevojčin reče: »Dajte nam tu vašu knjigu da vidimo ča u njoj piše.« Otac mladoženjin odgovara: »Knjigu vam ne dademo jer su u njoj velika slova, pa možete lako sami čitati.« Iz kuće pošalju svatnicu (djevojku koja je od mladenke pozvana u svatove) da čita knjigu. Pred vratima svatovi viču: »Mi ćemo je uzeti, ali nije naša.« Iz kuće pošalju drugu i treću svatnicu koje svatovi zadrže, a napokon iz kuće puste mladu (mladenku) koja je po glavi pokriva tankim prozirnim facolom (rupcem) tako da joj se vidi obraz. Svatovi poviču: »To je naša prava golubica i ovu mi tražimo.« Mladenka pristupi mladoženji, poljubi ga, zatim poljubi njegovu oca i ostale svatove. Sada iz kuće iziđe otac mladenkin sa štapom u ruci, priđe mladoženji i reče: »Ovo je moja kći, evo ti i ovaj štap, dosada sam svoju kćer hranio i od sramote branio, a od sada tebi dajem ovu dužnost.« Mladoženja uzme štap, prelomi ga na koljenu i baci ga preko kuće. To se zove speljivanje.

Mladenci uđu u kuću, a za njima i ostali svatovi te budu pogošćeni. Iza toga se svatovi ređaju da odvedu mladence na vjenčanje. U crkvu vodi mladenku ispod ruke diver (djever), s lijeve strane ide drugi djever; iza njih se postavi mladoženja između dviju svatnica od kojih ga jedna vodi pod ruku, a iza njih su svrstani ostali svatovi. Povorka kreće u crkvu da se izvrši vjenčanje. Poslije vjenčanja prvi kreću iz crkve mladenci. Na vratima crkvenima mladenka se okrene k oltaru, prekriži se kola-

čem koji je dobila od tete i baci ga iz crkve preko glave. Kolač dočekaju seoski mladići i među sobom ga podijele. Svatovi kreću na ples, na čelu su povorke mladenci, a iza njih djeveri, svatnice i ostali svatovi. Djeveri čuvaju nevistu (nevjestu) da je ne bi tko ukrao. Običaj je da se nevjesta ukrade i sakrije, a to je za mladoženju i djevere velika sramota i na račun toga smiju im se i zadirkuju ih ostali svatovi.

U podne su svatovi pozvani na užinu (ručak) nevjesti. Oko stola posjedaju s jedne strane njezini svatovi, a s druge strane svatovi mladoženjini. Mladenci sjednu jedno pokraj drugoga, i to među svatove mladoženjine, a djeveri sjednu njima nasuprot. Ređaju se jela: kiseli kupus, kuhana riža na mlijeku ili tjestenina, kuhano suho svinjsko meso, a naročito pršut (šunka) i svježa kuhana ovčatina. Navrh ovčjeg mesa stoji kuhani ovčji rep koji je namijenjen mladoženji, a za kojim se otimlje jedna i druga strana. Ona strana koja ugrabi rep smatra se da ima prvenstvo kod stola. Iza mesa dolaze narodni kolači štruklji, a pored jela služi se kod ručka vinom, ali svatko od svatova pazi da se ne opije jer bi to za čitave svatove bila sramota. Za stolom vlada veselo raspoloženje, jedni se otimlju za rep, drugi bugare, (to je starinsko pjevanje) a treći kantaju (to je mlade pjevanje od bugarenja).

U novije se vrijeme izmijenio red jela tako da se najprije služi juhom, tjesteninom, kiselim kupusom, svinjskim suhim mesom, ovčetinom, vinom, štrukljima, a ljeti sirom, salatam, i crnom kavom. Poslije ručka mladi svatovi odu na ples, a ostali kojima se ne pleše ostaju za stolom.

Poslije podne, prije nego padne mrak, svatovi napuste ples, skupe se u kući nevjestinoj i spremaju se na odlazak mladoženji. Nevjestu se opršta s ukučanima, a seoski mladići koji su prije toga bili pogošćeni čekaju naređenje da dignu škrinju i da je odnesu na voz (kola). No prije nego će mladići dignuti škrinju, sjeda na nju majka nevjestina i ne pušta da se škrinja diže dok je ne otkupi mladoženja. Svatovi se tobože bune, a mladoženja pristupi majci i moli je da dopusti da se digne škrinja, ona nato kaže: Škrinja se ne nosi iz hiže dok se nešto ne plati jer sam ja gospodarica.« Mladoženja odgovori: »Majko, koliko tražite?« Ona na to odgovara: »Dragi sinko, daj mi ča ćeš.« Mladoženja položi na škrinju desetak forinti, a može manje ili više dati jer to zavisi od njegovih mogućnosti. Majka pokupi novac i pristane na pogodbu, a mladići dignu škrinju i odnesu je na kola. Nevjestu sjedne na škrinju, djeveri i mladoženja idu prvi iza kola, a iza njih se ređaju svatnice i ostali svatovi. Na odlasku svatovi pjevaju ovu pjesmu:

»Oj veselo lipo dršтво naše,
Lipo nas je kuća darovala,
S bilim hlibom pisanim bokalom.
Ti se šališ mlada nevistica
Ki si rodnu kuću ostavila,
Rodnu kuću i milu majku svoju.
Oj veselo mlada nevistica,
Dobila si kuću i junaka,
U njoj ćeš nam do života biti.
S Bogom ostani mila majko moja,
Do sad sam ti u pomoći bila,
A odsad ću novi majki biti.«

Pjesma se pjeva, a mladić koji je dobio bič od nevjeste pokrene volove i svatovi kreću mladoženji. Seljaci se skupe na hrpice i veselo pozdravljaju mladence, želeći im mnogo zdravlja i sreće u njihovu društvu. Svatovi dođu pred kuću mladoženjinu, a roditelji i ukućani veselo ih dočekaju. Nevjesta siđe s kola i s mladoženjom stupi pred kućni prag. Majka mladoženjina dočeka ih na pragu i reče: »Lipi moj sinko, i kćerica moja, želim da biste sritni i dobri bili jedan drugome do hladnoga groba!« S radosnim suzama u očima prebaci terač (ručnik) preko mladenaca i povuče ih u kuću k ognjištu. Kod ognjišta je stari zemljani lonac u kojem je malo vode i nekoliko komada srebrnog novca. Nevjesta tobože ne hoteći stane na lonac, prevrne ga, a voda se prolije. Svatovi to jedva dočekaju, stanu rukama pljeskati i vikati: »Nisi ni u hižu došla, već si škodu učinila.« Svekrva svatove miri govoreći: »A ča vičete, ona nam je sriću donesla!«, te pokazuje novac što je našla ispod razbitog lonca. Zatim svekrva posadi nevjestu pokraj ognjišta na stolac i na krilo joj položi, bilo muško bilo žensko dite (dijete). Nevjesta miluje dijete i ljubi te ga daruje kolačem, facolom (rupcem), a to se dijete zove kolenčić.

Iza toga svatovi posjedaju za stol. Nevjesta i mladoženja sjednu u sredinu među svoje svatove, djeveri njima nasuprot među druge svatove, a roditelji nevjestini smjeste se s desne strane djevera. Domaćin i domaćica sjednu na čelu stola. Na stol se redaju jela i gosti se služe vinom kao kod nevjeste. Za stolom vlada veselje, smijeh, šale i otimanje za ovčji rep. Pjesma se ređa, stariji bugare, mlađi kantaju (pjevaju), nekoji pucaju, a nekoji se među sobom šale.

Poslije večere metnu na sredinu stola veliki okrugli kolač, koji je na puški nosio djever. U kolač utisnu poveću ružu, a u sredinu se kolača položi tanjur na kojemu je lijepa crvena jabuka. Sada svatovi stanu pjevati:

»Živo živo na kolač,
Ki za teče — ti za pas.
Ki pomore mladu nevesticu
Pomozi njega Bog!«

Svatovi bacaju novac u tanjur, netko više, netko manje, ali djever baca od sviju najviše, i to zato da bude njegov kolač. Kad se svatovi izredaju bacanjem novca, djever uzme kolač, nevjesta novac, svatovi ispiju vino iz svojih čaša, malko zastanu, a djevojke stanu pjevati:

»Pi ga Ive pi,
da te Bog živi,
Zivilo ti srce tvoje
Da ti zdravo bilo.«

Ta se pjesmica pjeva svakome svatu i svatnici, a u pjesmi spominje se njegovo, odnosno njezino ime. Čaše se pune vinom, svatko pije koliko može, a onaj, kome se pjeva, popije punu čašu vina. Pjesma se ređa, čaše se prazne i tako svaki popije naskap čašu vina. U starije vrijeme pilo

se iz bokala i nije bilo odmjereno koliko tko može popiti. Prije spomenu-
te pjesme kod večere se pjevaju razne pjesme, pa dalje iznosim dvije od
tih pjesama:

»Pokrivica malena,
Tri je polja pokrila,
I u polju pšenica,
Ki ju žanju dva brajni,
I med njima sestrice.
Ona plače i žanje,
A što ti plačeš i žanješ?
Je li ti je srp malen?
Je li ti je sve štogod?
Nije meni srp malen,
Nije meni sve štogod,
Neg ja vidim škur oblak
I u njemu zlatan stol,
Na njen sidi dragi moj.
Po čem znadeš da je tvoj?
Na ruki mu prsten moj,
Vu žepu mu rubac moj,
Po tim znadem da je moj.
Nina, nena dragi moj.«

»Lipo ti je rano uraniti,
U prozorje kad slavuj zapoje,
Slavuj više, ajd na vodu Niče,
Il' na vodu, ili na livadu.
Na livadi bunara vode hladne,
Kraj bunara djetelina trava,
Na travici list papira bijela,
Na papiru crno slovo piše,
Crno slovo, al je žalovito.
Grehota je divojku ljubiti,
Ljubiti je, pa je ostaviti,
Zač su teške divojačke kletve,
Kad zakune do neba se čuje,
Kad zaplače sva se zemlja strese,
Kad uzdahne misli joj se mutu,
Proklet bio koj' je ostavio.«

Vratimo se natrag svatovima. Poslije pjesme »Pij, Ive, pij«, domaćin mladoženjin održi govor i lijepo se zahvali svatovima što su pomogli uve-
ličati taj svečani dan, a na kraju završi: »Slavna družina, ne zamirite, ako
ča nije bilo u redu.« Svatovi se oproste od roditelja, mladoženje i uku-
ćana, a među sobom se rukuju na odlasku. Mladenci otprate mlađi svijet
na ples i vrata se kući, a stariji svatovi kojima se ne pleše odlaze svojim
kućama. Prije nego legnu, mladenci pregledaju krevet jer im netko od
svatova bilo što metne u krevet, i to obično malo soli ili komad drveta,
kamen ili bilo kakav drugi predmet.

Drugi dan ujutro mladenka rano ustane, uzme sa sobom kolač i upu-
ti se po vodu na zdenac. Na zdencu, na cijevi iz koje teče voda, nevjesta
ostavi kolač, a uzme ga onaj koji prvi dođe po vodu. Drugi dan nevjesta
dijeli darove. Svekrva dobije košulju i bičve (čarape) ili kamižot (haljinu)
i facol (rubac za glavu), a ako je nevista od kuće bogata, svim tim spome-

nutim darovima obdari svekrvu. Svekar dobije košulju i facol (rubac za nos); ukućani dobiju košulju, a zaove (sestre mladoženjine) dobiju facol, košulju, pa i bičve. Isti dan poslije podne svekrva obiđe s nevjestom najbliže susjede i daruje ih kolačima.

Nakon osam dana pohodi svoje roditelje s mužem, s roditeljima i ukućanima; ondje im se spremi obilat ručak, a to se zove pohotki, te je time svadbeni običaj završen.

Nešto da se kaže o odijelu, nakitu mladenaca i svatova na dan vjenčanja. Nevjesta nosi na glavi poveći vijenac sa crvenim perom na vrhu od umjetnih ruža. Na zatiljku privezane su za vijenac raznobojne vrpce koje se spuštaju niz leđa. Obučena je u bijelu na prsima i rukavima izvezenu košulju. Povrh košulje nosi kamižot, a u struku je opasana poširokim tkanim pojasom. Na nogama nosi od bijele pređe vunene čarape, a u novije vrijeme pamučne. Nekad je nosila opanke, u novije vrijeme nosi visoke postole (cipele). Kosa joj je opletena u dvije pletenice omotane oko glave, a po sredini glave je razdjelak. Na svakom uhu nosi zlatan renkin (naušnice), a u novije vrijeme moriće. Svatnice su također obučene kao nevjesta, samo skromnije s malim vijencem i s nekoliko vrpca niz leđa.

Mladoženja je obučen u bijelu izvezenu košulju, a povrh toga nosi sukneni bezrukavni krožat; ako je hladno, povrh toga nosi krožat s rukavima. Brnovreke nosi od bijele vune, a također na nogama nosi suknene bijele obojke. Kasnije su brnovreke zamijenile hlače, obojke čarape, a opanke visoke postole (cipele). Danas je sve to zamijenilo građansko odijelo. Mladoženja za klobučićem nosi na dan vjenčanja poveću ružu od umjetnog cvijeća s povećim perom na vrhu. Muški svatovi također nose za klobučićem malu ružu od umjetnog cvijeća, a danas se nosi ruža na prsima, te im je odijelo kao u mladoženje. Kao nakit nose na desnome uhu mali zlatni renkin, danas uopće toga nakita više ne nose.

U Trsteniku kao i po ostaloj Čičariji bio je običaj kad bi se djevojka udala u drugo selo da na dan vjenčanja seoski mladići zakrče put ili stave »štrangu«, kako se po domaću reče, kuda bi prolazio voz sa škrinjom. Mladoženja ili djever morao je mladićima dati u novcu za dvije tri litre vina, a oni bi mu onda skinuli zapreku i mladencima zaželjeli sretan put.

Rijetko se kada desilo da bi djevojka zanosila prije vjenčanja. Ako bi se to desilo, seoski bi se mladići noću tome izrugavali, lupajući starim kantama, posudama i čineći veliku buku u blizini kuće dotične djevojke, a na dan vjenčanja pobijelili bi vapnom put od mladenkine kuće do mladoženjine. Mladići u Trsteniku nisu činili noću buku djevojci koja se udala za udovca, a kako vidimo u Brestu i u nekim drugim selima u Čičariji, djevojci bi noću mladići činili neugodnu buku lupanjem u stare kante, kose i tome slično, a ta bi buka trajala tri četiri večeri.

Godine 1932. svadbeni običaj zabilježio Jakov A. Mikac, prof. u Trsteniku, a danas je u 1960. god. od toga običaja vrlo malo ostalo.

Važno je da se zabilježi svadbeni običaj u Danama jer ima nekih osobina koje nemaju drugi svadbeni običaji u Čićariji.

Mladić se zagleda u djevojku bilo na poslu ili na plesu ili u nekim drugim svečanim danima. On nastoji da se s njome što češće sastaje, ali joj odmah ne otkrije ljubav dok ne osjeti da i ona njega voli. To upoznavanje može trajati i duže vremena. Kad su jedno drugome očitovali ljubav, mladić se uputi k roditeljima djevojinim i kaže im da voli njihovu kćer i da je odlučio da se s njome vjenča. Roditelji ispitaju čitavu stvar i kada vide, da je njihova kćerka s time sporazumna, pristanu na mladićevu odluku. Mladić ispriča svojim roditeljima da je isprosil djevojku; iako roditelji znaju za tu prosidbu, ne poduzimaju nikakve korake dok im sin stvarno ne kaže što namjerava. Sada po dogovoru dođe mladić sa svojim roditeljima u kuću djevojinu i s njezinim se roditeljima dogovore o svemu što se tiče vjenčanja. Prije svega se sporazumiju što će djevojka dobiti za dotu (miraz). Djevojka dobije miraz u novcu, u stoci ili u zemlji. Kada se utvrdi miraz, domaćica počasti prisutne večerom, a taj se čin zove zaruke. Na zarukama se odluči kada će se izvršiti kliči (napovijed u crkvi) i vjenčanje. Mlada i mladi (mladenci) ne dođu na prve napovijedi u crkvu da budu sretni u braku, a na druge napovijedi mogu doći.

Na dan vjenčanja ujutru oko devet sati dođe mladoženja s rodbinom i svojim svatovima pred hižu (kuću) mladenkinu. Roditelji mladenkini i njezini svatovi pitaju svatove mladoženjine, što su došli. Netko od svatova mladoženjinih koji je dobar govornik kaže da su izgubili jednu golubicu i ta golubica da je kod njih. Svatovi nastoje da uđu u kuću, ali ukućani i svatovi mladenkini ne puste ih u kuću. Svatovi se mladoženjini prijete da će silom ući u kuću, a ukućani ih mire govoreći da će im sve pokazati što imaju u kući. Napokon puste iz kuće staricu pokritu starom šajbom kožuhom. Svatovi se smiju starici i zadrže je pred vratima. Iza toga puste iz kuće svatnice, koje nisu pokrite; svatovi se s njima najpristojnije ophode i zadrže ih vani govoreći: »Te su golubice lipe i mlade, ali za nas nisu.« Napokon otac izvede iz kuće mladenku držeći je desnom rukom, a u lijevoj nosi štap. Govornik i svatovi viču: »Ta je naša golubica!« Otac s mladenkom stupi pred mladoženju i reče: »Evo, ti sinko, moju kćer, mladu, zdravu, lipu, hrani je i od sramote brani!« Štap prelomi i baci ga preko kuće. Sada pred kuću iznesu mizu (stol), koja je pokrita »krvavim prtom« (crvenim plaštem), a taj stol zovu »crljen partič«. Svatovi mladoženjini meću na taj stol šolde (novac) koliko tko može, a kad se svi izređaju, mladoženja položi na stol i svoj takovin (novčanik). Sad iz kuće iziđe majka mladenkina, sakupi prtič (stolnjak) s novcem, koji će kasnije predati mladenki. Svatovi uđu u kuću, posjedaju oko dugačkog stola tako da mladoženja sjedne među svoje svatove, a mladenka među svoje. Domaćica pogosti svatove, a iza toga se svatovi ređaju u povorku da otprate mladenku u crkvu. Na čelu povorke je svirač koji svira na mih mijeh, iza svirača vodi diver djever mladenku u crkvu držeći je za kanicu (pas), kojom je mladenka opasana oko struka. Pas

je poširok tkan od pređe. Za mladenkom korača mladoženja sa starim svatom, a iza njih redaju se svatnice i ostali svatovi. Prije nego će u crkvu, povorka stane, a djever odveže mladenki desni postu (cipelu). Svatovi krenu s mladencima u crkvu na vjenčanje. Poslije vjenčanja nevjesta (nevjesta) se uputi prema izlazu iz crkve te kada dođe na vrata, okrene se prema oltaru, kolačem se prekriži i preko glave ga baci iz crkve. Kolač uhvate seoski mladići i podijele ga među sobom. Nevjesta izide s djeverom iz crkve i zastane, a djever joj zaveže desnu cipelu koju joj je odvezao pri ulazu u crkvu. Djever razveže i zaveže cipelu mladenki da joj ne mogu štrige (vještice) u životu zlo učiniti. Što se tiče prstenja, treba napomenuti da su se u Danama mladenci vjenčavali s jednim prstenom koji je kolao od ruku do ruku. No vratimo se natrag svatovima pred crkvu. Djever ponovo vodi nevjestu za pojas od crkve na ples, a za njima ide mladoženja sa starim svatom i s ostalim svatovima. Nevjestu djever dobro čuva da mu je svatovi ne sakriju, ili da se sama ne sakrije što bi bila za djevera sramota.

Kad je užina (ručak) gotova, svatovi se pozovu sa plesa na ručak gdje se ponovo poređaju za mizu (stol). Nevjestini svatovi s jedne strane stola, a mladoženjini s druge strane. Mladoženja sjedne među njezine svatove, a nevjesta među njegove. Redaju se jela: kupus, riža, kuhano suho svinjsko meso i kuhana svježa ovčjetina i domaći kolači štruklji. Navrh mesa je položen kuhani ovčji rep, koji se pred mladoženju položi koji brižljivo čuva da mu ga svatovi ne ukradu. Svatovi se natežu oko repa i kad kojoj strani pođe za rukom da dođe do repa oni imaju prednost pred ostalima. Za stolom je veselo. Pored jela i pila redaju se pjesme, vino se pije iz bokala zemljani vrčevi, a da bude što bučnije, ne izostaje ni pucnjava iz pušaka i pištolja.

Iza ručka svatovi koji žele plesati krenu na ples, a kojima se ne pleše tosanu kod stola da produže uz bokaletu vina. Kod večere se ponovo sakupe, te zavlada veselje i raspoloženje kao i kod ručka. Poslije večere govornik se najljepše zahvali domaćinu i domaćici na gostoprilstvu i navijesti odlazak mladoženji. Svatovi se dižu, opraštaju se s ukućanima, a seoski mladići dođu da dignu škrinju, ali prije toga svakako budu posluženi obilatim večerom i vinom. Pred vratima već čeka voz (kola) na koji seoski mladići polože škrinju, a nevjesta se prije nego krene od kuće, sa suznim očima oprostila od roditelja i ukućana, popne se na kola, sjedne na škrinju i odveze se kući mladoženjinoj. Svatovi i mladoženja upute se za kolima pjevajući, a nekoji od njih javljaju se pucanjem i time najavljuju dolazak mladoženje. Svatovi stanu pred kuću mladoženjinu, nevjesta siđe s kola i s mladoženjom dođe pred vrata, a svatovi zapjevaju:

»Dobar večer, stara mila majko,
Hoćete nas primit dobre volje,
Ako od nas nije dovoljeno,
Natrag doma dobre volje gremo.«

Tada stupi majka mladoženjina na kućni prag, zaželi im dobrodošlicu i prebaci poveći crveni facol (rubac) mladencima preko leđa te ih povuče

u kuću. Nevjestu odvede k ognjištu gdje se nalazi mali zemljani lonac napunjen vodom. Nevjesta neopazice metne srebrni novac u lonac, koji svojom nogom razbije. Voda se prolije, a svatovi stanu vikati: »Ča će biti sada? Nevjesta je škodu (štetu) načinila.« Svekrva pokupi srebrni novac govoreći: »Nevjesta nije učinila škodu, već je sriću donesla u hižu«. Taj lonac koji se razbio zove se hrb. Iza toga nevjesta sjedne kod ognjišta na stolac, a na koljena joj svekrva položi malo muško dite (dijete), koje nevjesta miluje i daruje kolačem, facolom (rupcem), a u novije vrijeme i bombonima. To se dijete zove nakolenčić. Kod mladoženje se svatovi pogoste samo vinom, a iza toga dva djevera odvedu nevjestu u njezinu spavaću sobu, skinu joj vijenac s glave i s time se svatovi razidu.

Drugi dan rano u jutro nevjesta ode s kolačem po vodu i kod vode ga ostavi. Tko prvi stigne po vodu, uzme taj kolač, a seoske mamice dođu na vodu još prije nevjeste da mogu dobiti kolač. Toga istog dana mladenci sa svojim roditeljima i ukućanima svrate na ručak roditeljima nevjestinim. Dobro se pogoste, a ni ples ne izostane uz pjesmu i svirku. Ako se škrinja nije vozila prvog dana mladoženji, vozi se danas. Toga dana nevjesta daruje ukućane: svekrva dobije košulju, kotulu (haljinu) i traversu (pregaču), svekar dobije košulju i škapine (muške čarape), ostala ženska čeljad dobije facol (rubac za glavu), a muškarci čarape ili škapine.

Drugi dan posjeti nevjesta sa svekrvom najbliže susjede i daruje ih kruhom, a tetama mladoženje daje po facol (rubac).

Nakon osam dana ponovo dođu mladenci s roditeljima i ukućanima na ručak roditeljima nevjestinim, a to se naziva osmina, i time je svadbeni običaj završen.

Danas je taj običaj mnogo izbljedio, a neke se pojedinosti tek spominju. Važno je da se nešto kaže i o nošnji mladenaca. Na dan vjenčanja mladenka je počešljana u dvije pletenice, koje su savite oko glave. Na pletenicama je pričvršćen poveći vijenac od umjetnog cvijeća, a na zatiljku je privezano nekoliko raznobojnih trakova, koji su spušteni niz leđa. Na ušima nosi zlatne renkine (naušnice), a oko vrata ima trostruko nanižane pozlaćene staklene očenaše (perle). Košulja joj je bijela, izvezena na ramenima i rukavima kod zapešća. Povrh košulje nosi nabrani kamažot a opasana je tkanim pojasom. Čarape su joj od bijele pređe koje su kasnije zamijenile bijele pamučne čarape; na nogama nosi opanke koji su pričvršćeni remenom oko nogu, a forme su kao i ostali čički opanci. Svatnice su obučene kao mladenka, samo nose mnogo manju ružu, a inače obučene su kao i nevjesta. Danas se opanci više ne nose, već visoke postole (cipele), a u najnovije vrijeme i polucipele. Mladoženja je nosio u prijašnjim vremenima klobučić, a za klobučićem je imao pričvršćenu poveću ružu od umjetnog cvijeća. Kasnije je ružu nosio za šeširom, a danas je nosi na prsima. Na desnom uhu je nosio zlatni rankin (naušnicu) što danas više ne nosi. Košulja je bila slično izvezena kao kod mladenke, a povrh košulje je nosio bezrokavni krožat (prsluk) i krožat kaput, ukoliko mu je bio potreban zbog kiše i hladnoće. Brnovreke (hlače) i obojci

(čarape) su od bijele vune, a na nogama nosi kao mladenka opanke. Danas se umjesto opanaka nose cipele, a sukнено odijelo zamijenilo je tvorničko sukнено.

Običaje je zabilježio Jakov A. Mikac, prof. 1932. god., danas u 1960. god. taj lijepi običaj odlazi u zaborav.

Župa Mune — Čičarija

Stari svadbeni običaj

Od velike je važnosti zabilježiti svadbeni običaj iz župe Mune koji ima specijalnih osobina, a naročito molitvicu i njezino bugarenje (pjevanje), trgovanje kolačima i facolima (maramicama), te ja dalje iznosim u cijelosti taj svadbeni običaj.

Mladić i djevojka upoznaju se bilo gdje i iskažu međusobnu vjernost koju čvrsto drže. To obećanje vjernosti zna trajati i po više godina. Kada djevojka i mladić vide da je došlo vrijeme njihova vjenčanja, javе svojim roditeljima koji uglave sastanak. Na tom sastanku dogovore koje će se dan izvršiti vjenčanje i koliko će koja strana imati svatova. Tom prilikom padne govor i o »bali« (opremi) djevojke i o doti (mirazu), a isto se tako taj dogovor izvrši, ako se mladoženja priženi u kuću nevjeste. Kad se sve to uglavi, tek tada se jedna i druga strana počnu spremati za zaruke i za pir.

Kad se približi dan vjenčanja, skupe se svatovi dan prije vjenčanja uvečer u kuću djevojke i tek tada se izvrše prave zaruke. Mladenci koji se kane vjenčati rukuju se, a jedan im od svatova u tom momentu polije crnim vinom ruke i zazove božji blagoslov uz ove riječi: »Dao Bog da se češće u prijateljstvu sastajemo, ali u ime te ženidbe nikada« (ili, kako kažu »U ti parat da se nikada ne vidimo«). Vjenčanje bilo vam sritno i dugotrajno, a dočekali dicitu (djecu) vaše dice (djece). U porodu bili srećni i imali muških i ženskih!« Rodbina i prijatelji ispeku kolača koje zavežu u facol (maramu) i time zavežu nevistu (nevjestu). Osim kolača nevjesta dobiva na dar pojedine dijelove od odijela. Iza toga ustanu svatovi od stola i stanu spremati da odnesu ili otpreme »balu« nevjeste u hižu (kuću) mladoženjinu. Isti se običaj vrši u kući mladoženjinom, ako on dolazi u kuću nevjestinu, naime ako se njoj priženi.

Još na početku zaruka ili prije toga izabere se stari svat, a to je jedan postariji čovjek najugledniji član svatova kome se moraju svi članovi bezuvjetno pokoravati, a koji u znak moći nosi poveću batinu. Prije nego se digne »bala«, mora mladoženja balu otkupiti. Majka ili koja starija žena u kući sjedne na škrinju i ne pusti da se digne dok mladoženja ne baci na škrinju priličnu svotu novaca. Tako lako to ne ide, nego nastane veliko cjenkanje i pogađanje koje se prilično zategne. Otkup škrinje bio je obično dva forinta, a bogatiji (samo tih je bilo vrlo malo) bacili bi na škrinju od pet forinata. Pet forinata baciti na škrinju bila je velika senzacija za selo.

Na dan vjenčanja sakupe se svatovi na doručak, svaki kod svoje strane. Poslije doručka svatovi mladoženjini dođu pred kuću nevjestinu kojoj su vrata zatvorena. Svatovi traže da se puste u kuću, a iz kuće iza zatvorenih vrata pitaju starog svata što on traži i želi. On im odgovori: »Ja želim da nam date našu nevistu koja je u vašoj hiži.« Oni im najprije pokažu jednu staru ženu, a oni odgovore da to nije njihova nevjesta. Zatim im pokažu sasvim mladu djevojku, no i ovu odbiju govoreći da to nije njihova nevjesta. Napokon im pokažu pravu nevjestu, a oni radosno poviču: »Da, da, to je naša prava nevista, nju mi tražimo i nju mi hoćemo.« Sada nevjesta pozdravi mladoženju i daruje ga jabukom, pozdravi i njegovu rodbinu, starog svata i ostale njegove svatove. Domaćin pogosti bokalom vina (vrčem) svatove, a svaki iz vrča mora da pije. Iza tog čina nevjestu izruče dvojici divera (djevera) koje već prije odabere mladoženja, a to su braća nevjestina ili, ako braće nema, najbolji prijatelji mladoženjini.

Na dan vjenčanja odmah ujutro spremne nevjestu za vjenčanje. Lijepo je počešljaju, zatim je obuku u dvije suknje iz prostog domaćeg sukna, metnu joj vijenac na glavu i obuju joj opanke, ali ih ne zavežu. Suknje su različite. Donja je sa rukavima, a gornja bez rukava. Ta se gornja suknja bez rukava zove surica, a upotrebljava se samo za svečani dan. Čarape su joj od bijele tkane (valjane) pređe, a pređa je od bijele vune. Čarape su joj prilično duge iznad koljena jer joj je oprava duga do koljena. Suknje su pri dnu zarubljene crvenom ošvom (čojom) koja je obično široka pet do deset centimetara. Košulja je bijela s dugim rukavima, na ramenima i oko vrata izvezena je lijepim vezom, a kod koljena je malko kraća od suknje. Narodna nošnja je veoma lijepa. Nevjestin je vijenac sastavljen od umjetnog cvijeća tako da izgleda kao kapa, a na zatiljku stoji okomito te je visok neko 15 centimetara i okruglastog oblika. Sve je to povezano vrpcom oko čela da ne padne, a nevjesta mora cijeli dan držati glavu uspravno i ne smije mnogo mahati, da joj vijenac ne padne s glave. Otraga na vijencu pričvršćeno je mnogo dugih vrpca koje su spuštene niz leđa, a obično su boje crvene, bijele i modre (boje hrvatske zastave).

Sada se svi upute u povorci u crkvu na vjenčanje uz svirku meha (mijeha) ili mišić-dude. U novije vrijeme mijeh je zamijenila harmonika. Svirka se prati pucnjavom iz pušaka, kremenjača i pištolja. Ponekad se dogodi nesreća baratanjem tim oružjem, ali se zato mnogo ne mari, jer se običaj mora u redu vršiti.

Kad je izvršeno vjenčanje u crkvi; vode nevjestu k njenoj kući, a kad bi se mladoženja priženio, onda bi svatovi krenuli njegovoj kući.

No prije nego će nevjesta iz crkve, djeveri joj metnu dar u novcu u obuću i ta se sada zaveže. Svatovi se goste kod nevjeste skoro do noći i kad stari svat vidi da je gošćenja dosta, daje znak za odlazak. Prije nego će otići, prostru u kuhinji plahu, a na tu plahu kleknu kao u crkvi nevjesta i mladoženja. Sada im domaćin daje blagoslov ili »molitvicu«. Zatim počne neki stariji čovjek pitati »ki ča reče«. Majka dođe k mladencima i počme izricati svoje želje. Kad završi majka, zapjeva, odnosno zabugare: »Sve se dobro steče i mojemu i mojoj sestrici — amen Marijo!«

Opet nastavi pitanjem »ki ča reče«, tada otac izriče svoje želje, pa ukucani i rođaci dok ne svrše, a to je oproštaj od nevjeste. Tada mladoženja pograbi u tu svrhu već prije pripravljeni zemljani lončić, pa udari njime o tle tako da se razlupa na mnogo komada. Odmah zatim zapovijeda stari svat na polazak i povorka svatova krene prema kući mladoženjinoj.

Došavši svatovi do kuće mladoženjine, nađu zatvorena vrata. Da im otvore, moraju kucati, a na kucanje dobiju pitanje: »Ki je?« Oni odgovore: »Mi smo vaši ljudi.« U kući nastave pitanjem: »A ča želite (što želite)«, a izvana odgovore: »Mi želimo da nas pustite u vašu hižu«. Dalje pitaju: »A ča ćete biti dobri?«, a oni odgovaraju: Da, da, dobri ćemo biti kao češanj (češnjak) bez kruha.« Na to im otvore vrata, a oni nagru u kuću. Nevjesta sjedne u kuhinju pored vatre na koljena joj dadu najmlađeg člana obitelji, a to je dite (dijete) muško ili žensko. Ona ga daruje kolačima, facolom (maramicom), a po mogućnosti jabukom i novcem od vrijednosti jedne krune. To malo dijete u tom slučaju zove se kolencića.

Iza toga dolazi večera, i to sam kuhani ječam. Kod te večere svadali su se jer su svatovi nastojali da zapriječe mladoženji da jede. Osobito se nastojalo da mu otmu žlicu kojom jede i time se svršava prvi dan vjenčanja i svatovi se razilaze kućama, a mladoženja i nevjesta odlaze u svoju sobu na počinak.

Ujutro nevjesta mora rano ustati i prvi joj je posao da uprti brentu, drvenu okruglu posudu koja je na jednoj strani, gdje stoji na leđima plosnata i na oprti (konopu od vune). Visoka je oko 85 cm, a donji i gornji krug imaju više oblik elipse nego kruga. Donja elipsa ima promjer 30 do 35 cm, a gornja 50 do 60 cm. Vode po prilici drži 30 do 35 litara. Ona se uprti, odnosno brenta se uprti na leđa i preko brente oprtom se poveže preko ramena i oko struka. U pregaču uzme više komada kruha te otide po vodu na javni zdenac. Svakoga koga sretne daruje kruhom dok traje zaliha.

Svatovi se ponovo skupe te pođu opremljeni vilama, grabljama i raznim štapovima u stan nevjestinih roditelja. Pokupe sve darove, kolače s facolima (maramicama), metnu na doneseno oruđe i ponesu kući mladoženjinoj. Te kolače i maramice nataknete na vile i na batine uzmu djeveri i nevjesta i odu trgovati po selu. Susjedima i svakome koga sretnu nude na prodaju kolač s maramicom. Svakome stoji po volji da kupi kolač i da plati po svojoj mogućnosti. Obična je taksa bila forint, a dalo se i manje. No, ako je ponuda bila manja od vrijednosti kolača i maramice, onda su djeveri odbili ponudu i nije bilo pazara. Ako je bilo mnogo tih kolača, ta trgovina znala je potrajati i kasno u noć. Prekinula bi se jedino u doba ručka ili večere, ali to bi se rijetko dogodilo, već se nastojalo neprekidno trgovati dok se sve ne proda.

Kad su se djeveri i nevjesta vratili s darovima, bila je večera, a iza toga su se svatovi razišli svojim kućama.

Treći se dan nastavila gozba u kući mladoženjinoj na koju su bili pozvani susjedi i prijatelji koji nisu sudjelovali u svatovima. Svaki pozvanik (uzvanik) plati obično taksu jedan forint, a svatovi (muški)

bacali bi na stol po forint. Taj stol bio je u tu svrhu postavljen pred vrata već prvi dan kad bi došli po nevjestu. Kod toga darivanja prednjačio je stari svat, pa mladoženja, a za njima bi se redali i drugi svatovi. Nevjesta daruje uzvanike kolačima i facolom (maramicom). Istim darom daruje nevjesta i svatove, a oni bi nju opet darivali novcem, obično forintom. Navečer trećeg dana poslije večere bio je rastanak i time bi se svršila svadbena svečanost.

Dalje donosim molitvicu koju sam prije napomenuo a koju sada iznosim u cijelosti. Molitvica se bugari (pjeva) na dugo i zna čitav sat proći dok se svrši.

Molitvica

Pjevač: »Ki ča reče?«

Majka: »Zbogom kćerice Bog ti dao zdravlje sriću u hiži, polju, u blagu itd.«

Pjevač (na dugo bugari): »Ki ča reče sve dobro steče. I mojemu brajnu i mojoj sestrici amen Marijo!«

Pjevač: »Ki ča reče?«

Otac: »Zbogom kćeri, Bog ti dao zdravlje, sriću u hiži, u polju, u blagu, i svagdje itd.«

Pjevač: »Ki ča reče, sve to dobro steče. I mojemu brajnu i mojoj sestrici. Amen Marijo!«

Pjevač: »Ki ča reče?«

Brat: »Zbogom sestro, Bog ti dao zdravlje sriću svagdje i na svakom mistu itd.«

Pjevač: »Ki ča reče, sve to dobro steče i mojem brajnu i mojoj sestrici. Amen Marijo!«

Bugarenje traje dok se svi ukućani ne izređaju i dok svaki svoje želje ne zaželi mladencima koji čitavo vrijeme kleče u kuhinji na plahti.

Godine 1932. taj je običaj zabilježio Jakov A. Mikac, profesor, a danas kao svagdje tako i u Munama taj se običaj gubi.

Narodni svadbeni običaji u Nugli (općina Roč)

Najprije moram napomenuti da su se u zadnjih pet decenija počeli uvelike gubiti u Istri oni karakteristični narodni običaji koji su prije vladali. Gubljenje tih običaja počelo se opažati osobito nakon izgradnje željezničke pruge Trst — Pula, i to najvećma u onim krajevima kuda ta pruga prolazi. Narod je tako došao u doticaj s tuđim svijetom, poprimio mnogo od tuđe kulture te tako izišao iz svoje tradicionalne kon-

zervativnosti. Mnogo je tome pridonijelo i iseljavanje našeg življa radi zarade u tuđi svijet, a osobito u Ameriku. Vrativši se kući i donesavši sobom kulturu i običaje vanjskog svijeta, počeli su ti naši iseljenici prvi napuštati narodne običaje i narodnu nošnju, držeći da je to za njih nekulturno i zastarjelo, iako je ta njihova nova kultura posve iskrivljena i upropaštava naš narod u svakom pogledu više negoli pomaže. Za njima su se povelili i ostali, pa su tako počeli u Istri na žalost sve većma propadati narodni običaji kako ženidbeni tako i drugi običaji kao i narodna nošnja, što je davalo glavno obilježje tamošnjem našem življu. Osobito zadnjih deset godina otkako su Talijani bili prisvojili Istru opaža se veliko opadanje tamošnjih narodnih običaja jer ti donosioci dvijetisućgodišnje kulture činili su sve moguće da izbrišu u narodu svaki trag onoga što daje obilježje hrvatskom narodu. Nešto više sačuvali su se ti običaji do danas u zapuštenim i izoliranim selima, koja ne dolaze toliko u dodir s vanjskim svijetom, pa je u tim krajevima svijet sačuvarao lijepe narodne običaje.

Malo mjestance Roč leži nedaleko od željezničke pruge Trst — Pula kojih 20 km zapadno od gore Učke ispod gorskog lanca koji dijeli istarski Kras (Čičariju) od srednje Istre. Pod općinu pripada oko dvadesetak manjih sela, a čitava općina broji oko 2000 stanovnika. Na sjeveru graniči sa Čičarijom. Narod se dijeli u tzv. »Bezgone« pripadnike bivše mletačke republike i »Kraljevce« pripadnike negdašnje hrvatske kraljevine. Međa republike i kraljevine bila je kod sela Lupoglava. U čitavoj općini vlada taj loši običaj da se mladići žene većinom djevojkama iz istog sela, a često su čak u rodu što vrlo nepovoljno utječe na razvitak potomstva. Rjeđe se desi slučaj da je djevojka iz drugog sela, ali skoro nikada izvan općine. Velika je senzacija za općinare kada jedan Bezgon uzme djevojku Kraljevku i obratno. Bezgoni naime smatraju sebe nešto višim i kulturnijim od Kraljevaca koje drže nekakvom posebnom rasom. Mada žive odavna u susjedstvu i jedni su s drugima u doticaju, ipak su prilike u kojima su prvi živjeli pod mletačkom republikom, a drugi pod hrvatskom kraljevinom djelovale toliko na njih, da su još do danas jedni i drugi sačuvali svoju posebnu karakteristiku u narodnim običajima i narodnoj nošnji kao i u narječju. Kraljevci su zaista nešto zaostali za Bezgonima koji dolaze više u doticaj s drugim svijetom. I otuda dolazi ono omalovažavanje Kraljevaca od strane Bezgona, što ovi ističu i kod sklapanja brakova. Jednako negodovanje pokazuju Bezgoni i kad bi njihov mladić uzeo djevojku iz Čičarije ili obratno. To je za njih dapače nekako poniženje jer se sa Čičima razilaze još većma nego s Kraljevcima u narodnim običajima, narodnim nošnjama, narječju i načinu života.

Običaj je da se više mladića iza zimske večeri skupi u hiži (kući) koje djevojke gdje posjedaju oko ognjišta i vode razgovore. Osobito je čest gost te djevojke onaj mladić koji se u nju zagleda dok je konačno ne zaprosi za ruku i obeća joj ženidbu, a to oboje drže tajnom sve dotle dok mladić tu svoju nakanu ne saopći svojim roditeljima i ukućanima. Ako roditelji mladića i djevojke na taj brak pristanu, dođe do zaruka koje se izvrše ovako: mladićev otac dođe s mladoženjom i s jednim starijim muškim članom obitelji u večer u kuću djevojke da je isprosi.

Nakon isprošenja sjednu za večeru i već tu utvrde sve potankosti o ženidbi i o danu svadbe. Odmah nakon zaruka budu mladenci tri puta u crkvi kantani (napovijedani), a idući tjedan nakon napovijedi dolazi vjenčanje. Prigodom zaruka mora da ima djevojka već pripravnu svoju opremu, a u to ide na prvome mjestu škrinja obično iz tvrdog drveta koja je često izrezuckana i ukrašena vrlo ukusnim narodnim motivima. Ima tu i takvih škrinja koje bi zbog svojeg ukrasa pripadale i u narodni muzej. Mjesto škrinje nabavljaju nekoji u zadnje vrijeme tzv. »boro« (ormar s predjelima-Schubladkasten), jer to smatraju nešto finijim i gradskim. Škrinja mora biti puna odijela, rublja i obuće. Bračni krevet s madracima pribavi sam mladoženja a ostale dijelove, naime posteljinu, donese nevjesta.

Slave li zaruke mladenci koji nisu iz istoga sela mladići iz nevjestinog sela čine mu kojekakve nevaljalštine iz zavisti, napadajući ga iz zasjede kamenjem kada se noću vraća kući od svoje zaručnice, a to čine osobito ako je djevojka lijepa i bogata. Vjenčanje je uobičajeno dva puta godišnje, i to za vrijeme poklada i o Martinju, a obično utorkom jer je zadnji rok za pirovanje pokladni utorka. No nikada se pirom ne čeka do zadnjeg ili pokladnog utorka, već se to prije izvrši. U isti se dan vjenča redovito više parova, i to uvijek uz službu božju. Koja tri do četiri dana pred samo vjenčanje odveze mladoženja kolima nevjestinu škrinju s opremom u svoj dom i to uvijek kasno uvečer da susjedi ne primijete jer i kod prijevoza opreme osobito ako se to vozi u susjedno selo, čine mladići iz nevjestina sela mladoženji velike neprilike i neugodnosti zakrčivši mu na više mjesta put kamenjem i drvenim gredama. Prije prijevoza prebroji se i procijeni svaki komad opreme, često puta i od posebnoga seoskog vještaka. O tome se konačno sastavi zapisnik u kojemu nevjesta izjavljuje da je dotičnu vrijednost opreme dobila na račun »legitime« zakonitog dijela, a o većim slučajevima nevjesta izjavljuje da joj je tom opremom isplaćeno u cijelosti (paterno e materno) očinstvo i materinstvo. Taj zapisnik potpiše i mladoženja, izjavivši da je s time sporazuman.

Pir se slavi redovito dva do tri dana što zavisi o bogatstvu obiju strana. Na dan samog vjenčanja dolazi mladi (mladoženja) sa svatovima rano ujutro u kuću mlade (nevjeste). Djevojke nose na glavi bijeli vijenac od umjetnog cvijeća u znak nevinosti, a udate žene šareni vijenac, dok mladoženja i ostali muškarci meću za šešir i u zupčak kaputa šareni ili bijeli umjetni cvijet. Naravno da tu ne smije nedostajati ni glazba koja se sastoji od dvaju muzikanata (svirača) od kojih jedan svira na violinu (gusle) a drugi na bajs (bas) koji je nešto veći od čela. Zbog nestašice gudača, uzimaju često i više mladića iz istog sela da zajedno sviraju.

Sad krenu mladenci sa svatovima i gudačima u crkvu na vjenčanje. Nevjestu vodi obično brat mladoženjin ili koji drugi njegov ukućanin ili rođak. To je nevjestin dever (djever). Mladoženju pak vodi sestra nevjestina ili koja druga djevojka od rodbine. Nevjestu ne dobiva od svog djevera ni od ostalih svatova nikakvi dar. Iza vjenčanja svatovi na čelu s mladencima pred crkvom bacaju među publiku konfete (vrsta

medenih jajolikih bonbona u svim bojama često punjenih likerima) i kolače bijeli kruh umiješan mlijekom, šećerom i jajima koji ima oblik malog koluta ispletenog u pletenicu. Prije povratka u kuću nevjestinu svatovi se navrate obično u obližnju krčmu da se okrijepe jelom i vinom. Mladoženja dijeli prijateljima cigare virginije (vrsta dugačkih cigara). Zatim svi krenu kuću nevjestinoj gdje se mladenci izljube s njezinim roditeljima i ostalim ukućanima te sjednu za obilan ručak. Naravno da su gudači neprestano u svome poslu. Prije blagovanja prihvataju mladenci veliki okrugli kolač i svaki nastoji da prelomi veći dio jer je to znak da će preživjeti svog bračnog druga. Taj se kolač smatra kao simbol bračne veze te svaki svat dobije i pojede po komadić da time novu sklopljenu bračnu vezu posvjedoči i potvrdi. Kod ručka sjedi nevjesta čitavo vrijeme za stolom i ne pomaže ništa kod služenja u znak da više ne pripada toj kući. Za stolom ostaju svatovi do večere. Tada počinje ples u kući same nevjeste ili u kojoj većoj prostoriji kod susjeda. Tu se zabavljaju i plešu mladići i djevojke iz čitavog sela. Domaćin ih gosti vinom, a mladoženja cigaretama. Pjeva se i jujuće sve u šesnaest. U kasnu večer posjedaju svatovi za večeru i ples prestaje. Uz gošćenje nastavi se pjevanjem i jujukanjem. Pjevaju se samo narodne pjesme, i to dvoglasno u oktavi debeli i tanki glas. Konačno idu na počinak. Mladenci idu (naime nevjesta i mladoženja) svaki za sebe jer im je bračno pravo dopušteno tek u kući mladoženjinoj gdje se nalazi bračni krevet.

Drugo jutro krenu svatovi kući mladoženjinoj. Tu im domaćin zatvori kućna vrata ne pustivši ih u kuću iz tobožnje bojazni da nisu možda sobom doveli neprijatelja koji će mu donijeti nesreću u kuću. Stanu pregovarati pod kojim uvjetom da ih puste u kuću; te pregovore vodi domaćin u kući iza zatvorenih vrata, a izvana jedan od najboljih govornika između svatova. Ti su pregovori šaljivi i komični, a zatežu se često pola, pa i čitav sat, dok domaćin konačno ne otvori kad ga govornik izvana uvjeri da nemaju neprijatelja, već da mu vode krasnu golubicu koja toj kući nosi ljubav, mir i sreću. Kad se nevjesta izgrli s ukućanima, ulazi u sobu koja je za nju određena, presvuće se u kućnu haljinu te se prihvati odmah kućnog posla i dvori kod ručka svatove, što znači da se tu smatra domaćicom. Tu se također pjeva i jujuće, a gudači gude u svoje instrumente.

Iza ručka se pleše i tu se opet sakupi mladež iz čitavog sela te ih domaćin časti vinom, a svatovi bacaju konfete (bonbone). Nakon nekoliko sati ples prestaje i svatovi se vrata na večeru gdje ostaju gosteći se i zabavljajući se uz pjevanje skoro cijelu noć. Idući dan pir svršava i svatovi se iza ručka razilaze. Svaki od njih dobije na odlasku po jedan kolač, a muzikanti (svirači) dobiju tih kolača više te ih nanižu na vratove instrumenata i ponosno se vraćaju kući, a kolači su im dokaz da su bili na piru. Tim se svadbena svečanost svršava. Imućni seljaci zakolju za tu svečanost po više komada peradi, ovcu ili tele, a nekoji čak i junca da svatove što odličnije i bolje pogoste. Razumljivo je da i vina bude izobila, te se muškarci u svatovima više pijani nego trijezni. No uza sve

njihovo pijanstvo ne dolazi nikada do svade ni tučnjave jer se svadbena svečanost visoko cijeni i poštuje.

Drugi ili treći dan po svršetku svadbene svečanosti obiđe nevjesta s mladoženjom bliže rođake, te ih daruje kolačima i rubljem, ženama daje košulju, a muškarcima čarape koje je sama isplela. Roditelji ne idu nikada u svatove svojih mladenaca. Tek iduće nedjelje iza pira dođu nevjestini roditelji u posjete mladoženjinim roditeljima te se kaže da idu na poglotke da glođu ostatke od pira, a to je bitan dokaz da stupaju s njima u novo rodbinstvo što je nastalo od sklopljenog braka njihove djece i da to rodbinstvo i prijateljstvo učvrste. Tu budu lijepo primljeni i pogošćeni. Iduće pak nedjelje uzvrate mladoženjini roditelji s mladencima posjet nevjestinim roditeljima u znak da to rodbinstvo sa svoje strane prihvaćaju, tj. i oni dođu na poglotke. Za slučaj da koji od mladenaca nema roditelja zamjenjuje ih njihov stric ili bivši skrbnik. Tim se svršila čitava ta procedura vjenčanja.

Spomena su vrijedne i ove činjenice: Desi li se slučaj da je djevojka u drugom stanju prije udaje i da zato dozna selo, to se svaku večer sakupe seoski mladići na periferiji sela te s kojeg povišenog mjesta muziciraju po jedan sat i više svoju strašnu i nesnosnu muziku: komadima željeza udaraju svom silom o komade starog lima, o stare lonce, bronce, kose, tule i u rogove i urliču na takav način kao da slušaš crnački jazzband u centralnoj Africi, a to u znak da žele protjerati sablazan iz sela. To se ponavlja svako veče sve do porođaja odnosno do udaje te djevojke. Ne čine to samo zato da tu djevojku izvrgnu ruglu, već i za opomenu ostalim seoskim djevojkama da to ni jedna ne čini, da selo ne sramote. Takva djevojka ne smije u svatovima prigodom svog vjenčanja nositi nikakav vijenac na glavi jer po shvaćanju naroda nije toga dostojna što je okaljala svoju djevičansku čast i ponos. Taj strani jazzband kao i zabrana postavljanja vijenca na glavu prigodom vjenčanja mnogo djeluje na ostale djevojke da sačuvaju svoj djevojački ponos. Seljaci smatraju da je takva nepoštena djevojka sa svojim sablažnjivim činom okaljala dobar glas čitavog sela te je svi gledaju prijekim okom i svi je izbjegavaju, što je za nju zaista osjetljiva i teška kazna, a često je roditelji i protjeraju iz kuće.

Jakov A. Mikac, prof. godine 1928. zabilježio je svadbeni običaj u Nugli prigodom ispitavanja uzroka zašto Bazgoni ili, kako ih Čići nazivaju, Bezjaci omalovažavaju Kraljeve. Od svadbenih običaja još se danas u 1960. god. ponegdje prigodom vjenčanja drži ponešto od tog običaja, ali se to više ne može nazvati svadbenim običajem.

Svadbeni običaji u Sovinjaku

Malo mjestance Sovinjak nalazi se u srednjoj Istri, a pripada pod Buzetsku općinu. Mjestance se smjestilo na povišem mjestu na lijevoj obali rijeke Mirne, a pogled mu kruži prema ćićarskom platou i prema Livadama, odnosno Motovunu. Okolica Sovinjaka tzv. Sovinština jedna je od prvih slavenskih naseobina u Istri. To su stari Bezjaci koji su do danas

zadržali u svome govoru mnogo staroslavenskih riječi i starog naglasaka pojedinih riječi, pa je potrebno da se i od toga kraja pobilježi svatovski običaj koji ima posebnih svojih osobina kojih nema u drugim svatovskim običajima.

Mladić se upozna s dihoje (djevojkom) negdje na plesu ili kojom drugom zgodom. Zalazi k njoj potajno dok se konačno ne dozna za njihovu ljubav. Onda on počne javno k njoj zalaziti da je jednog dana zaprosi kod oca. Zatim izjavi to svome ocu. Njezin otac jednog dana dođe k njemu u goste, ali kao da je došao sasma slučajno, i stanu razgovarati tom zgodom o koječemu, pa i o samoj stvari svoje djece, ali ništa ne odluče. Iza toga otac djevojke pozove k sebi u kuću mladićeva oca i oni odluče kako da se izvrši vjenčanje. Da bi se to tačnije uredilo prve subote sastanu se očevi i majke još jednom na dogovor i na tom sastanku definitivno utvrde kako da se izvrši vjenčanje. Mladencima je sada određeno kada će ići da se upišu ili da metnu na štride (napovijedi). Oni su sebi već pripravili sve što treba, naime kupili su prstenje, rublje i odijelo. Mladenka nikako ne smije da sama sebi šije svadbenu odijelo. Sačuvaj Bože da bi na dan vjenčanja primila za iglu jer bi to moglo donijeti nesreću. Odlučeno je koliko će biti svatova, mora da je parni broj s jedne i s druge strane jer bi inače moglo doći do nesreće. Mladenci moraju čuti barem jedanput napovijed u crkvi da im otroci (djeca) ne budu gluha.

Dan ili dva prije vjenčanja mladoženja ide po kaselu (škrinju), najmi voz i uputi se u dom svoje odabranice. Voz (kola) se negdje podalje ostavi, a on s vozačem ode ravno u kuću mladenkinu. Tamo ih najprije pogoste i razgovaraju se bilo o čemu, a iza toga se mladić učini kao da nešto traži. Pozove nekoliko momaka i uputi se prema škrinji novice (mladenke) i hoće da je odnese, ali u to se pojavi majka, koja ne dopusti da se škrinja odnese dok se nešto ne plati. Mladić se maša u džep i dobaci nekoliko sitniša u kasetu darovnicu. Ako majka pobere novac, znak je da se roba može iznijeti, inače se mora doplačivati dok ne bude dosta. Često mladići znaju učiniti kvar na kolima, odnesu kolo ili nešto drugo ili pokvare kola, pa se mora strogo paziti, da se putem ne dogodi kakva nesreća. Kad je sve gotovo, vozač neće da krene jer mu nedostaje trta (to je ispleteno pruće kojim se ruda i jaram pričvršćuje). Kad dobije kolač, trta se nađe, a onda kola krenu. Seoski mladići zakrče i put kojim su išli i zato moraju krenuti drugim putem da izbjegnu zapreke. Nekada znaju zakrčiti i više putova, a do mladoženje stoji, da se zna snaći da krene sasma drugim smjerom nego što je bilo odlučeno, i time se mladoženja kasnije ponosi da je nadmudrio seoske mladiće.

Kad kola krenu pukne se iz pištolja, a pukne se i pored škrinje u znak da će je braniti ako ustreba. Kad je u blizini svoje kuće, mladoženja opet puca da najavi dolazak škrinje novičine (mladenkine). Škrinja (kasela) je sveukupno imanje što ga mladenka dobije od kuće do očeve smrti, a kadikad trajno. Škrinja sadržava rublje, odijela i u tome se smislu razumije škrinja. Sama škrinja izrađena je obično od brestova drveta, duga je oko jedan i pol do dva metra. Složena je od dašćica oko deset centimetara širokih vodoravno položenih tako da dolazi za jedan

centimetar jedna preko druge. Na svim je dašćicama izrezuckano razno lišće i druge slike, a ima ih i lijepo ukrašenih raznom rezbarijom. Oko svega izvezene su vijugaste crte koje zatvaraju cijelu sliku. Sve su dašćice pričvršćene drvenim klincima koji, izvana vire za centimetar napolje.

Novica je morala i svoju preslicu, vreteno i druge stvari sobom ponijeti u svojoj novoj život.

Kad mladi doveze škrinju kući, mora da je odmah smjesti na određeno mjesto. Da bude radoznalima udovoljeno, odmah je otvori da se vidi koliko je toga novica donijela u kuću. Pri tome mora biti prisutna njegova majka, sestre, rodbina i druge seoske žene. Neki komadi rublja moraju se izložiti i u sobi na uvid.

Dode dan vjenčanja. Mladić sakupi svoje svatove, krene prema domu nevjestinu. U veselom raspoloženju, obično s glazbom, kreće čitava povorka. Putem se puca, pjeva, a i svirač se sa svojom glazbom javlja. Sve je veselo i uz pjesmu, uz sviranje i jujukanje tako se stigne kući. Na sviračima je sada red, da zasviraju nešto lijepo. Obično je pjesma što bi se pred kućom svirala, a ujedno i pjevala po tiho i ljupko glasi:

»Draga moja mati, dajte mi je,
Dala bin t' ju dala premlada mi je!
Pred hišicu san prišal, u hišicu ne smin,
Draga moja mati, dajte mi je!
Dala bin t' ju dala premlada mi je,
U hišicu san prišal u kamaricu ne smin,
Draga moja mati, dajte mi je!

To se konačno sasma po tiho završi:

»Dala bin ti ju dala,
Premlada mi je.«

Kad se pjesma dovršila, nastala je tišina, a iz kuće su počeli pitati tko je vani. Nastane pregovaranje, svatovi se moraju iskazati kao poštenu putnici i treba da to nečim dokažu, a kad su se iskazali, puste ih unutra. To je pregovaranje katkada trajalo duže vrijeme, a stoji do vještine da jedni druge natjeraju u tjesnac kako ne bi imali što da odgovore te da na taj način jedna stranka dobije bitku. Obično je mladić morao u tom imati vještaka jer se od njegove strane radilo o tom da se izvojšti ulaz u kuću.

Konačno se vrata otvore svatovi uđu. Iza kratkog razgovora zamoli se kućedomaćica da bi im pustila uzeti sa sobom jednu od njezinih kćeri jer ona ima jednu koja bi s njima išla. Kad se i to uredi, domaćin ih nečim pogosti. Iznese najboljeg vina, a iza toga se svi spremaju da se kreću u crkvu. Najprije krenu svirači, a za njima svatovi sve po dvoje. Odmah iza svirača ide mladenka s djeverom tj. bratom mladoženjinim; ako brata nema, onda neki od rodbine (zrman ili prijatelj njegov). S njime ide novica (mladenka), a za njima ide novico mladoženja sa sestrom mladenkinom, ako nema sestre, onda je zamjenjuje neka zrmana (rođakinja ili prijateljica). Svakako je na prvom mjestu rodbina. Ostali se svatovi is-

premiješaju tako da njegova muška čeljad vodi njezinu žensku i obratno, te se tako pjevajući stigne u crkvu.

Kod obreda zaručnik treba da klekne na haljine vjerenice da joj ne bi zli dusi (štrige) naškodili. Drži se da bi ih netko mogao oštrigunat začarati što bi im najviše smetalo u bračnom krevetu, a osobito bi im onemogućilo ljubavni zagrljaj; ako pak mladoženja klekne na njenu haljinu, onda je time spriječena svaka moć štriga vještica. Na crkvenim se vratima nevjesta zaustavi, okrene se prema unutrašnjoj strani, uzme kolač i prekriži se njime te ga onda baci unatraske preko glave, a mladići ga pograbe, izlome ga i pojedu. Zatim svi svatovi počnu bacati konfete bonbone djeci, a i poznati darivaju se konfetima. Svaki želi da ima nekoliko konfeta koji donose sreću. Osobito su ti konfeti od velike važnosti za sestru nevjestinu. Ona ih nekoliko metne pod jastuk da i nju sreća prati e da bi se brzo udala. Nevjestino cvijeće koje ona nosi na glavi ima opet naročitu moć te ga ona čuva. Prsten koji je dobila na ruku od svoga mladoga ima veliku moć i značenje. Ne smije ga nikad skidati jer kad bi slučajno njezina muža zadesilo kakvo zlo, bolest ili drugo, njemu ne bi oilo spasa, on se ne bi nikada izliječio od bolesti, ako bi ga zadesila u času kad mu žena nije nosila prsten na prstu.

Uz veselo pjevanje, sviranje, kliktanje i pucanje krene se prema kući. Ide se opet u dom nevjestin. Sada je mladoženja već potpuni gospodar svoje žene. On je vodi na čelu povorke svatova, a brat njegov dobije u zamjenu njezinu sestru. U takvu redu ulazi se u kuću. Na redu je sada pozdravljanje. Njezin otac dobija novog sina — zeta, poljube se kao otac i sin. Na isti se način izljubi s njezinom majkom — taštom, pa s braćom i sestrama, rodbinom, prijateljima i znancima koji se nađu u kući. Često nastaju kratki govori i šale. Cilja se svakako na mladoženju koji mora da bude pripravan dati vješte odgovore, a pomaže mu i žena.

Dođe čas gozbe. Razmjestite se svatko na određeno mjesto. Mladencima je mjesto u sredini stola, jedno prema drugome. Na stol se metne kolač, koji mladenci uzmu u ruke i jedno i drugo ga privlače k sebi. Kolač se prelomi, a bit će sretniji onaj koji je odnio veći komad jer će više dijeliti. Kolač se razlomi na toliko komada koliko ima svatova i gostiju te svaki dobije komadić i pojedje. Ako je mladoženja odnio manji komad, onda je nekako osramoćen, jer je žena jača od njega. Kod lomljenja kolača mladenci dobiju pravo da se prvi put javno poljube, a to znači da je mladenka do toga dana bila u svakom pogledu poštena i da nije oskvrnula svoje djevičanstvo. Sada stari svat ima svoju riječ. On nazdravi svima zaželjevši mnogo sreće novome bračnom paru koji sad može zajedno da sjedi.

Započne glazba. Služe se razna jela i najbolja vina. Svirači sviraju i pleše se. To potraje do kasno u noć, a ponekad i do drugog dana. Na rastanku svirači opet nešto posebno zasviraju, a to je plač majke koja je izgubila svoju kćer. Oni to na osobit način odsviraju. Čim su krenuli ispred vrata, svirači su odmah veselo zagudili i s velikim poklikom i vriskom kretali su dalje dok je jedna stranka žalila, a druga se isto toliko radovala. Uz sviranje, pjevanje i pucnjavu stiglo se pred kuću. Naišlo se

na zatvorena vrata, a naokolo ni žive duše. Pokucalo se na vrata, a iznutra se čulo pitanje: »Ki je?« Ovdje je opet nastalo pregovaranje. Ponovo je trebalo vještine tko će koga nadmašiti zgodnim riječima i prevariti. Kad se vrata otvore, svatovi uđu, a mladenci ostanu pred pragom i na razne upite odgovaraju dok se konačno stvar ne razjasni. Mladoženja pristupi bliže sa svojom ženom i pokaže je ocu i majci. Majka pristupi s jednim bijelim rupcem, obavije glave mladencima i zajedno ih povuče preko praga u kuću, priznavši na taj način novicu (nevjestu) za svoju kćer i novog člana obitelji. Bijeli rubac znači da će se novodošla pokoravati, a vezanje glave znači da je ona primljena kao član one kuće jedino po mužu i da samo uz njega ima pravo opstanka, a da s njim jednako misli i osjeća. Ako sve to tačno izvrši, bit će poštovana i voljena u toj kući. Sada nastane ljubljenje. Nevjesta poljubi novog oca i majku, priznavši ih svojim roditeljima. Odmah iza toga izljubi se sa svom braćom i sestrama svoga muža s rodbinom i prijateljima. Kad je i to gotovo, ona dobije na koljena otroka (dijete) kolenčića, kojeg poljubi i obdari. Sjedeći pored ognjišta nevjesta miluje kolenčića, a to je znak da će biti dobra majka. Kolenčić je kao neki posinak dok ona nema svoje djece. Zatim dobije neki kućni posao, koji ima odmah da izvrši kao znak da će biti dobra domaćica i kućanica. Iza toga ode u svoju sobu gdje se presvuče, skine vijenac koji joj nikada više ne pristaje i pojavi se kao žena koja više ne pripada među svatove. Nju čeka posao. Posao joj je tog dana u kuhinji ili da služi kod stola. Jede ipak za stolom s ostalim svatovima, ali njen je prostor kuhinja. Može ići u ples, ali samo u pratnji muža ili s njegovim dopuštenjem ili s kojim drugim od rodbine. Sa svatovima može nesmetano plesati i bez dopuštenja muževa, iz kuće može izići samo u pratnji muža, djevera ili kojeg svata. Svadba potraje kroz cijeli dan, a prema imućstvu i cijelu noć. Svatovi se razidu uz pratnju. Pogoste se, a na put im se daje nešto od pira. To oni ponese kući da ukućani okuse svatovskog jela. Njezini se svatovi isprate do polovice puta. Kućedomaćin ponese sa sobom vina ili rakije prema tome koje je doba dana da se na rastanku još jednom zalije. Svirači sviraju koračnicu, oni se upute kući, a domaći se vrate. Na taj je način svršilo pirovanje.

Nevjesta mora svakog ukućanina nečim darovati. Muškarcima daje vunene čarape i rupčić, ženama po jednu pregaču i rubac, majci cijelu haljinu, a ocu košulju, rubac i čarape.

Svakoj kući u selu ponese po jedan kolač da »okuse svatove« i po nekoliko konfeta. Djevojkama u selu daruje konfete.

Iduće nedjelje pozove mladoženja svog tasta i taštu sa svim ukućanima na novu gozbu, a osam dana iza toga priredi tast drugu gozbu na koju opet pozove sve. To su pohotki. I tako svrše sve ženidbene ili svadbene svečanosti. Mlada žena sad obično primi kućanstvo u ruke. Ona vodi sve kućne poslove. Na nju se pazi mnogo, ali ako ona ne poštuje ukućane, onda nastaje nesuglasje i dođe do razmirica. Osobito joj se pokazuje čast, ako ima znaka da će ona jednom postati majka, što je svakako vrhunac sreće za taj dom. Nju sada maze, ne pušta se mnogo da radi, osobito ne smije raditi teški posao. U nju su položene sve nade ovog doma i stoga

ima sve prednosti. Svi je časte. Donose joj prve plodove i prvo cvijeće. Svime je obrađuju samo da bude što zadovoljnija, a da ne bi naškodila svome plodu. Daje joj se sve što poželi jer bi se inače njeno »poželjenje« moglo ispoljiti na djetetu. I suseljani paze da joj se što ne bi uskratilo. Kad se pojavi u nekoj kući ne smije se pred njome ništa sakriti jer bi dotično jelo bilo otroku (djetetu) »uzeto« tj. dotično jelo dijete ne bi moglo jesti. Mlada se žena mora koječega čuvati. Ne smije ići preko konopa i preko zmijine kože, konopa zato jer bi djetetu bio debeo vrat, žena bi teško rodila, a od zmijine kože dijete bi imalo hrapavu kožu. Ne smije biti pod krovom kad se neki mrtvac iznosi niti ga smije vidjeti jer bi dijete bilo blijedo. Opasno je da prođe preko groblja pošto je sunce zašlo, ni preko drugih blagoslovljenih stvari jer bi djetetu škodilo. Uopće se pazi da se žena ne uzrujava, da se ne poremeti njeno zdravlje, da se ne straši i da bude u miru. Treba da se pripravi za veliki događaj. Na osobiti način se očekuju događaj u onoj kući u kojoj se već davno nije nitko rodio jer kažu: »Nije sretna ona kuća u kojoj se nije sedam godina rodilo nijedno dijete.«

Napomena. U Istri postoji domaća riječ ženiti se umjesto vjenčati se, a u Čićariji i na Buzeštini kažu pored ženiti se i poročiti se prema slovenačkom. U Čićariji kažu kliči (napovijedi u crkvi) drugdje kažu kanti, zapisi, a na sovinjšćini metnu na štride. Upotrebljava se riječ mlada i mladi umjesto mladenka i mladoženja itd.

Svadbene običaje iz Sovinjaka zabilježio je Jakov A. Mikac, profesor 1932. god. a danas u 1960. god. još se ponegdje drži koji detalj od tih običaja, ali se to više ne može nazvati pravim svadbenim običajem.

Svadbeni običaji iz okolice Vižinade — Lasići

Vižinada se nalazi na međi srednje i zapadne Istre jugozapadno od Motovuna. U okolici Vižinade ima mnogo povećih zaselaka u kojima je svadbeni običaj tako reći jednak, pa je važno da se zabilježi i uzmu kao srednje mjestance toga kraja Lasići kod Vižinade.

Nekada je bio običaj da roditelji sami nađu mladu (mladenku) svome sinu, a ponekad je našao mladić sam djevojku i o tome izvijestio svoje roditelje. Upoznavanje je trajalo duže vremena, pa kad bi se dobro ispitalo kakva je djevojka, tada bi otac s bratom ili rođakom otišao roditeljima djevojke u prošnju. Prije toga obavijestili bi se roditelji djevojčini, pa bi se sastanak obično upriličilo u nedjelju. Dolazeći u kuću djevojčinu zaželjeli bi dobar večer, a domaćin bi im lijepo odzdravio i ponudio ih da sjednu. Sjeli bi i nakon poduzetog razgovora prešli na samu stvar radi koje su došli. Ništa se nije definitivno zaključilo dok roditelji djevojčini ne ispituju što mladić, odnosno njegovi roditelji posjeduju. Druge nedjelje dođu u goste roditelji djevojčini i ispituju imućno stanje i tek sada dadu pozitivnu ili negativnu odluku. Kad su roditelji djevojčini pristali da dadu svoju kećer mladiću, prešlo se na pogađanje što će mladić kupiti kao dar djevojci. Darovi su obično bili zlatan prsten, vjenčana haljina,

cipele i vijenac i kada je o darovima postignut sporazum, djevojka je isprošena, odnosno izvršila se prošnja.

Nakon jedne sedmice sastanu se roditelji mladenaca i odu svećeniku gdje se izjasne da su zadovoljniji da se brak sklopi između djevojke i mladića, a i mladenci pred svećenikom kažu da se vole i da se žele vjenčati. Svećenik zabilježi s namjerom da im napovijeda njihove izjave, a to se zovu kanti (napovijedi). U crkvi se kantaju (odazivaju) tri puta, a mogli bi se odazvati samo jedamput, ako plate dva odaziva. Ako bi se kantali samo jedamput u crkvi, morala je biti neka izvanredna stvar koja ih tjera na vjenčanje prije vremena. Mladenci ne dođu na prve i druge oglase, ali na treće dolaze u crkvu da im dica (djeca) ne budu gluha.

Poslije napovijedi izvrši se vjenčanje nakon deset do četrnaest dana i to u srijedu ili u subotu, a rjeđe u druge dane. Nekoliko dana prije vjenčanja ode mladić s bratom ili sa zrmanom rođakom mladenki po škrinju s vozom (kolima), u koji je upregnut par volova. Škrinja je puna košulja, sukanja, bičava, čarapa, lancuna plahta koje su od konoplje. Čarape su pletene od bijele vunene pređe, a košulje tkane od finog lana.

Majka mladenkina ne dopušta da se škrinja digne dok joj se ne dade neka nagrada, već sjedne na škrinju i čeka. Mladoženja pristupi majci, na škrinju polaže sitni novac i pita buduću taštu da li je dosta, a ona, kad vidi na škrinji forint dopusti da se digne škrinja. Nagrada može biti veća ili manja, to zavisi od imućstvenog stanja mladoženje. Kad je škrinja na kolima, mladenci pristupe svaki s jedne strane kola i preko škrinje prelome kolač; tko dobije veći komad taj će duže živjeti.

Dok se volovi odmaraju, netko od rodbine čuva kola i volove jer bi seoski mladići ukrali pregalj, trtu, pa čak i kolo. Ukradeni predmeti bi se vratili, ali to bi bila sramota za pratnju mladoženjinu. Kad su volovi upregnuti u kola te se kola pokrenu na odlazak nastane veliko veselje, bugarenje i pjevanje, a čuju se i hici iz pušaka i pištolja. Seoski mladići, ako ikako mogu, na više mjesta zakrče put kamenjem ili trnjem da mladoženji čine pakost, a ovaj da izbjegne te zapreke ne vraća se istim putem kući kojim je došao. Škrinju je odvezao mladoženja sa svojom pratnjom bez mladenke i njezinih.

Na dan vjenčanja ujutro sakupe se pozvani svatovi mladenkini kod nje, a mladoženjini kod njega. Svaka skupina svatova ima staroga svata ili starješinu koji imaju zadatak da drže govore, nazdravice i da rješavaju sporove ukoliko bi među skupinama nastali. Važan je i diver djever, a to je brat mladoženjin; ako pak nema brata, za djevera uzme zrmana (rodaka) ili prijatelja. Svatnice su sestre mladenkine ili zrmene (rođakinje) ili prijateljice koje se upletu odnosno nose vijenac na glavi u čast mlade (mladenke). Svatovska skupina uputi se pjevajući kući mladenki-dođ, koje su vrata i prozori zatvoreni. Pred kućom nastane galama i kucanje na vratima, a kroz prozor pomoli glavu neki starac i pita one vani, što traže. Stari svat kaže da je u njihovu kuću pobjegla njihova golubica pa moli da mu je izruči i da ih pusti u kuću. Starac odbije molbu staroga svata, govoreći da u njegovoj kući nema njihove golubice i upućuje staroga svata i njegovu skupinu pred druga vrata. Svatovi ne prihvaćaju

starčevu izjavu, nego dignu još veću galamu pred vratima, tražeći svoju golubicu. Na to starac otvori ponovo prozor, pokaže im kokoš, govoreći da je to možda njihova golubica. Svatovi se stanu smijati, govoreći da je to pura, a ne njihova golubica te se starcu zaprijetu što ih vara, našto se starac tobože prestraši i pusti kokoš, a svatovi stanu gađati kokoš, koja u velikom strahu preleti iznad svatova. Sada starac po tiho otvori upola vrata i starom svatu pokaže staru ženu, govoreći da je to njihova golubica na što se svatovi starcu smiju i rugaju, a staroj ženi kažu da je bez kljuna i perja. Na to starac pokaže mladenku, a stari svat i svatovi, kad je opaze bolje se natisnu k vratima vičući: »To je naša golubica, nju mi išćemo i nju ćemo zet!« Mladenka stane na kućni prag, u ruci drži lijepu crvenu jabuku, mladoženja stupi ispred nje nekoliko koračaja, a mladenka mu baci u prsa jabuku koju on vješto uhvati da mu ne padne jer bi ga bila sramota i stid.

Sada se mladenka preda djeveru na čuvanje koji je vodi u crkvu. Povorka se reda ovako: prvi je svirač koji svira na mih (mijeh), zatim mladenka i djever, pa mladoženja sa svatnicama, a iza njih stari svatovi i ostali svatovi. Povorka kreće pjevajući u crkvu gdje svećenik izvrši vjenčanje. Poslije vjenčanja nevjesta (nevjesta) se uputi prema vratima od crkve i prije nego će izići prekrži se kolačem te ga preko glave baci prema oltaru. Kolač uhvati publika koja dođe gledati svatove, a od svatova se nitko ne otima za kolačem. Svatovi izidu iz crkve i na čelu sa sviračem poredaju se istim redom, kojim su došli u crkvu, krenu bugareći i pjevajući prema kući nevjeste. Otac, majka i ukućani na kućnom pragu veselo dočekaju povorku i puste ih u kuću. Ukoliko je u kući mjesto, svatovi zaplešu, dok nisu pozvani k mizi stolu. Domaćin zamoli svatove da sjedaju za stol, a oni posjedaaju ovim redom: stari svatovi (starješine) sjednu svaki na čelo stola, nevjesta i mladoženja sjednu u sredinu jedan drugome nasuprot, s desne strane nevjeste uzme mjesto djever a s lijeve strane mladoženje sjedne svatnica sestra nevjestina, a ukoliko nema sestre, sjedne neka rođakinja ili prijateljica. Ostali svatovi, naime svaka skupina, posjeda zajedno za stol. U ono doba su muškarci stavljali ženski svijet u znak poštovanja na lijevu stranu, a ne na desnu kako se to čini danas.

Kad su se svatovi dobrano najeli i napili, donese neko od rodbine nevjestine na stol veliki kolač koji je u promjeru nekih 30 cm, a debeo desetak centimetara i pred svaku se skupinu svatova metne po jedan pijat (tanjur), u koje skupina baca šolde (novac). Kad se svi izređaju bacanjem, izbroji se novac od svakog tanjura napose i ona skupina, na kojem je tanjuru bilo više novaca, uzme pobjedonosno kolač. Netko bi u dogovoru s pobiračem novca bacio poveću svotu novaca na tanjur samo zato da njegova skupina može preuzeti kolač drugoj skupini, a kasnije potajno dobije natrag dio novca. Takvu podvalu obično izvrše svatovi mladoženjini, govoreći da kruh treba ići s mesom; pod kruhom razumijevaju mladoženju, a pod mesom nevjestu.

Kad se počne hvatati noć, svatovi se stanu skupljati da krenu mladoženji, ali prije nego će krenuti, stari svat mladoženjin održi oprosni govor kojim se zahvali domaćinu na lijepom prijemu i na boljem ispra-

čaju. Naročito se zahvali roditeljima što su uzgojili lijepu i vrijednu gobubicu i ističe da će na nju paziti i čuvati je da joj se što ne dogodi. Iza toga se nevjesta oprostila od svojih roditelja i ukućana te sa suznim očima krene u pratnji djevera kući mladoženjinoj. Svatovska se povorka svrstava istim redom kao što smo već vidjeli i veselo kreće bugareći, pjevajući i pucajući iz pušaka i pištolja put mladoženjine kuće koju nađu zatvorenu. Svatovi pred kućom dignu galamu i traže da se kuća otvori. Sada neki postariji čovjek otvori prozor i moli svatove da ne larmaju galame pred njegovom kućom jer da u kući spava bolesno dijete, a nevjestin stari svat miri starca, i moli ga, da ih pusti u kuću, jer da su došli iz dalekoga puta. Starac ni da čuje da ih pusti u kuću, bojeći se da nisu možda poštenji ljudi, a stari svat mu dokazuje da su dobri i valjani te takvo dokazivanje zna potrajati čitav sat. Konačno se starac smiluje, otvori vrata s namjerom da ih pusti u kuću. Na prag kućni stupe otac i majka, a pred njih dođu mladenci. Nевјesta ponizno pozdravi roditelje našto joj oni ljubazno odzdrave. Majka nastavlja govorom i pita nevjestu: »Što želiš?«, a ona joj odgovara: »Majko, želim mir i ljubav u hiži«, na što joj majka odgovara: »Drago moje dite (dijete), i mi to želimo!« Sada majka prebaci veliki šugaman (ručnik) preko glave mladenaca, povuče ih u kuću, te nevjestu dovede k ognjištu, ponudi joj stolac da sjedne, a na koljena joj metne malo muško dijete. Nевјesta prihvati dijete, ljubi ga i miluje na koljenima: to se dijete zove kolenčić. Svatovi bez buke ulaze u kuću, mirno promatraju prizor između majke i nevjeste, a po svršetku toga stanu u kući plesati. Ako u njoj nema mjesta, plešu na dvorištu.

Nakon kraćeg su vremena svatovi pozvani na večeru. Starješine sjednu na čelo stola, mladenci zajedno u sredinu, s desne strane nevjeste sjedi djever, s lijeve strane mladoženje svatnica, a ostali svatovi gdje tko stigne. Redaju se jela: kupus, riža, fuži tjestenina, meso, domaći kolači, fritule ili hroštrole, a vino se pije iz bukaleta pisanih zemljanih vrčeva. Kod stola šale se svakojako, naročito starijim svatovima mladi nastoje da sakriju jedaći pribor. Da bi oni izbjegli toj neprilici, sobom od kuće donesu žlicu, piron viljušku i nož. Večera potraje kasno u noć, a starješina, kada vidi vrijeme odlaska, digne se, drži govor nevjeste u kojem joj daje upute kako treba da se vlada u novom domu, a osobito joj stavlja na srce da mora poštovati majku, oca i ostale ukućane. Otac mladoženjin zahvali se starom svatu i ostalima što su prisustvovali vjenčanju mladencima. Sada se svatovi oprostite od mladenaca, roditelja i ostalih ukućana i stanu se spremati svojim kućama, a prije nego će dom napustiti svaki svat i svatnica dobije kolač na kojem je privezan crveni facol (marama). Pri odlasku još jednom svatovi pozdrave mladence: »Neka vam je sritno!« a mladenci i roditelji odgovore: »Hvala lipa i ne zamirite ča!«

Drugi dan nevjesta dariva svekrvu traversom pregačom i bičvama čarapama, svekra košuljom, ostale ženske pregačom, a muškarce čarapama. Nakon trećeg dana otkako je nevjesta u kući, svekrva je vodi i predstavlja najbližim susjedima, a nevjesta dariva susjede jabukama, mandulama (bademima) i lješnjacima. Četvrtog dana iza vjenčanja dođe netko od rodbine nevjestine u pohode i tom prilikom pozove roditelje, mladence i uku-

ćane u goste, na što se ovi odmah odazovu. Osmi dan iza toga roditelji i ukućani nevjestini uzvrate posjet, a ovaj se dolazak jednih drugima zove pohode, i time je završen svadbeni običaj.

Napomena. Mladenka je obučena u narodnu nošnju, na glavi nosi poveći vijenac od umjetnog cvijeća u kojem se naročito ističu ruže crvene, bijele i plave sa crvenim perom u sredini, a niz leđa su spuštene vrpce crvene, bijele i plave. Na ušima nosi rankine (naušnice), a oko vrata zlatnu kadinu (lančić). Svatnice su obučene kao i mladenka, samo se mnogo manje ističu s vijencem na glavi.

U starije vrijeme mladoženja je nosio vijenac na glavi kao i nevjesta, a iza toga je nosio ružu od umjetnog cvijeća na klobučiću koji naliči na dalmatinske ili crnogorske kapice. Ostali svatovi nose manje umjetne ruže na klobučiću, a kasnije, kada je šešir zamijenio klobučić, umjetne se ruže nose na prsima. Jedino nosila se narodna nošnja jer druge narod nije ni poznao. Kasnije, stalo je sve više narodnu nošnju potiskivati građansko odijelo, a naročito talijanska vladavina nastojala je da uništi svaki trag narodne nošnje, narodnih običaja kao i hrvatski jezik.

Škrinja je bila od hrastovine po prilici metar visoka, metar i pol duga, 60 do 70 cm široka, a stajala je na nogama koje su bile visoke nekih 10 cm. Bila je vrlo lijepo načinjena od hrastovih dasaka, zbita drvenim klincima a bez ijednog čavla. Sva je bila izrezana i iskićena narodnim ornamentima s ravnim pokrovom, a nekoje škrinje imale su nadignut pokrov poput strehe.

Prvobitna glazba bila je mješić mjuh, pa iza toga dolaze supele, a ove su potisnuli novi instrumenti, i to violina i bajs (bas). Danas je i tu glazbu zamijenila harmonika. No ipak je bila najmilija narodna glazba na mjuh koji se sastojao od ustrojene ovčje kože, dva piska od trstike, bačvice i mišnice. Bačvica je pričvršćena za kožu, u mišnice utaknuti su piskovi, a to zajedno utisnuto u bačvicu. Na mišnicama svirač prebire prstima. Zadnji dio kože i prednja noga zavezane su, a u rupu druge prednje noge utisnuta je i privezana drvena cjevčica kroz koju svirač duva zrak u mjuh, a na mišnicama prebira prstima i izvodi tonove, ponajviše plesne.

Godine 1931. prikupio je i zabilježio svadbene običaje toga kraja Jakov A. Mikac, profesor. Danas u 1960. godini mlađe generacije ne pridržavaju se više svojih starih svadbenih običaja.

Svadbeni običaj u Kašteliru kod Poreča

Kaštelirski svadbeni običaj ima specijalnih osobina koje treba zabilježiti. Tu se nađe i nastasilo (govornik) koga Walvasor spominje u svom djelu: »Die Ehre des Herzogthums — Craın (1689).« Danas je taj običaj jako izbljedio zbog raznih životnih prilika, a da se sasvim ne zaboravi dalje ga iznosim.

Mladić vidi djevojku na sajmu, na plesu ili na nekim drugim svečanim zgodama. Čim se zagleda u djevojku, traži način da se s njome

upozna. Kada to postigne, kaže djevojci da je voli i polako joj otkriva svoju ljubav. Ali ukoliko se boji da joj ljubav očituje da ga možda ne bi odbila, pošalje djevojci svoju tetu ili zrmanu (rođakinju) da ona ispita da li ga djevojka voli i da li bi, kako narod kaže, pošla za njega. Kada se ispita i vidi da djevojka voli mladića, tada mladić nastoji da se s njome pobliže upozna i želi da se s djevojkom što više sastaje. Nakon dužeg voljenja, a znade proći i nekoliko godina, odluče mladić i djevojka da se vjenčaju. Tada mladić pošalje svoga barbu (strica) ili nekoga od svoje rodbine k roditeljima djevojinim da im dade do znanja da se želi oženiti njihovom kćerkom. Roditelji djevojinini odmah ne dadu odgovor, već kažu da će stvar dobro ispitati, a odgovor da će dati za 14 dana. Kada prođe taj rok, roditelji djevojinini pošalju neku svoju rođakinju k roditeljima mladićevim da javi da oni na to pristaju i da su mladiću i njegovim roditeljima njihova vrata uvijek otvorena.

Nakon osam dana iza toga na prvi dogovor dođe otac mladićev s bratom ili svojim rođakom k roditeljima djevojinim. Obično dođu u kuću navečer čim se smrkne. Roditelji djevojinini znaju za taj dolazak i i ljubazno dočekaju goste. Ponude ih da sjednu i zapodjenu razgovor bilo o čemu. Kada su se napričali, svrate govor na samu stvar, radi čega su i došli. Sada otac djevojinin izjavi koliko će svoje zemlje zapisati djevojci koju će ona dobiti poslije njegove smrti. Ukoliko nije govora o zapisivanju zemlje, tada se otac djevojinin izjasni da će djevojka dobiti neku svotu novaca poslije njegove smrti. Ta je svota onda iznosila oko 500 do 600 forinata. To se zapisivanje zemlje ili davanje novaca zove feršor (zapisi ili pogodba o mirazu), a i sama se gozba te večeri zove feršor. Na feršoru također otac mladićev izjavi da će mladić za vjenčanje kupiti mladoj zlatan prsten, zlatnu kadenu lančić oko vrata, postole cipele i odijelo. Ujedno se uglave kanti (napovijed) u crkvi i utvrde koliko će jedna i druga strana imati svatova kako bi znali koliko na dan vjenčanja treba pripremiti jela. I tek sada, kada je sve utanačeno, domaćica ponudi goste večerom i obilno ih pogosti. Na mizu (stol) se ređa obično jelo fuži domaća tjestenina, pa kuhani kupus, a na poslužavniku (drvenom tanjuru) donese se svinjsko meso. Kruh je od pšenice bez primjese kukuruze. Domaćin donese vino u kabliču na stol i s kacijolom zajimaćom svatko se sam časti. Gošćenje se zategne do kasno u noći.

Nakon dva tri dana poslije feršora pišu se kanti (napovijedi) u crkvi. Mladi i mlada — mladenci ne dođu slušati u crkvu prve i druge napovijedi da im djeca ne bi bila gluha.

Uvečer, dan prije vjenčanja, mladoženja s bratom — diverom (djevrom) dođe s vozom kolima po škrinju. Ukoliko mladoženja nema brata, uzme sobom nekog od svojih zrana (rođaka). Kola ostave pred vratima, volove smjeste u dvor (staju), a oni odu u hižu (kuću), gdje ih čeka večera. Netko od ukućana budno čuva kola jer bi seoski mladići bilo što od kola privremeno sakrili. Poslije večere dođu seoski mladići da dignu škrinju i metnu na kola. Na škrinju, prije nego se dignu, sjedne majka mladenkina i ne pusti da se odnese dok mladoženja ne otkupi škrinju. Škrinji pristupi mladoženja i moli buduću taštu da dopusti da se odnese škrinja. Ona

kaže: »Škrinja je od velikog valora (vrijednosti) i triba ča da se na nju metne«. Mladoženja segne u džep, zahvati rukom punu pregršt sitnog novca i razbaca po kući. Majka skoči sa škrinje i počinje kupiti novac, a mladići sada brže bolje dignu škrinju i odnesu je na kola. Nastoje uklenuti (upregnuti) volove, ali nema trte ni sakolića (kapice na kolu) da ne ispadne. Djever traži trtu, ali mjesto trte dobije kolač od domačice, a malo zatim nađe se trta i sakulić jer je to bio sakrio sam djever. No prije nego će volovi potegnuti kola, mladenci stanu svaki s jedne strane škrinje i preko škrinje prelome kolač. Tko dobije veći komad kolača, tome kažu da će duže živjeti. Voze li škrinju istim putem kojim su došli na više mjesta nađu zakrčen put trnjem koje moraju djever i mladoženja sami maknuti. Trnje na putu postave seoski mladići da nekako iz šale, a i iz samoga običaja napakoste mladoženji.

Na dan vjenčanja skupe se svatovi mladoženjini kod njegove, a mladenkini kod njezine kuće. Mladoženja sa svojim svatovima krene kući mladenkinjoj, ali njezina je kuća zatvorena. Svatovi stanu ukućane zvati da otvore vrata i puste ih u kuću jer da im je golubica pobjegla u njihovu kuću. Iz kuće odgovaraju da u kući nema njihove golubice. Pred kućom nastane galama, vika i pucjava iz pušaka i pištolja. Stari svat uporno traži golubicu, a svatovi se prijete da će silom provaliti u kuću. Ukućani se tobože prestraše i iz kuće puste jednu staru ženu pokritu po glavi starom plahtom. Stari svat otkrije staricu govoreći: »Ljudi moji, ma ča ste munjeni (ludi), ki će zet to staro golobinko?« i vrate je u kuću. Ukućani puste iz kuće mladu svatnicu pokritu po glavi velikim šarenim facolom (rupcem). Stari svat i nju otkrije i kaže: »Maša si lipa, ali za nas si premlada golubica«, i s lijepim riječima upute je u kuću. Napokon puste iz kuće mladenku bez cipela i pitaju da li je to njihova golubica. Stari svat i ostali iz svega grla poviču: »Da, da, to je naša prava golubica i postole (cipele) smo ji donesli!« Od veselja nekoji zabugare, zapjevaju, drugi pucaju, a treći zaplešu. Mladenki pristupi djever, poljubi je i s njome uniđe u kuću.

Jedna stara žena koju zovu rušinka uzme cipele mladenkine i stane vikati da su joj cipele bez bruka (čavli). Svatovi mladoženjini bace u cipele sitne šolde sitni novac i kad se svi izređaju bacanjem novca, rušinka vrati cipele mladenki da ih obuje, a novac joj spremi. Mladenka obuje cipele, iziđe pred vrata s jabukom u ruci koju baci mladoženji, a ovaj ju vješto uhvati da mu ne padne i da se ne bi postidio. Mladenka poljubi mladoženju, staroga svata i ostale svatove i tek sada je svatovima dopušteno unići u kuću. U kući se mnogo ne zadrže, već se ređaju u povorku da krenu u crkvu na vjenčanje. U povorci prvi idu svirci (svirači) a za njima kreće mladenka u sredini između dva djevera. Mladenka ima sa svake strane za pas privezan facol (rubac), a djeveri, držeći za kraj rupca vode mladenku u crkvu gdje će prilikom vjenčanja biti ujedno i svjedoci. Za mladenkom ide mladoženja sa starim svatom, a za njima koračaju ostali svatovi sa starom rušinkom koja sobom nosi dva kolača. Poslije vjenčanja nevjesta se uputi prema izlazu crkve, kod kropionice stane, okrene se prema oltaru i stara rušinka dade joj kolač. Nevjestu se

prekriži kolačem i preko glave ga baci iz crkve. Seoski mladići polete za kolačem i kolač je onoga, tko ga uhvati. Svatovska povorka ponovo se ređa istim redom kojim su došli u crkvu i kreću na ples. Prvi ples pleše nevjesta s mladoženjom, a ostali svatovi plešu sa seoskim djevojkama, i mladićima koji su došli na ples.

Kada je gotova užina (ručak), svatovi su pozvani na ručak kod nevjeste. Prostrta je dugačka miza (stol), za stol sjednu s jedne strane svatovi nevjestini, a s druge strane mladoženje. Mladenci sjednu u sredinu svaki među svoje svatove tako da budu nasuprot jedan drugome. Na čelu stola s jedne i druge strane, sjedi po jedan stari svat mladoženjin i nevjestin, a uz njih sjedi po jedan nastasilo (govornik), koji pripomaže starom svatu držati nazdravice i govore. Na stolu su poređani pijati (tanjuri), žlice, piruni (viljuške), noži, a kod svakog tanjura položen je hlib, tj. okrugli komad kruha i na njemu kolač. Pred mladencima je na stolu položen jedan poveći kolač. Prije nego počnu jesti, po starom se običaju, izvrši molitva koju vodi stari svat. Iza molitve mladenci uhvate kolač svaki za jedan kraj, prelome ga da vide, koji će dobiti veći komad, odnosno tko će duže živjeti. Kod ručka svirač svira na mih (mijeh) svakome po želji po koju melodiju, a ovaj ga za uzvrat daruje šoldima novcem. Takvo sviranje naziva se mantinjada.

Za stolom se svatovi veselo zabavljaju, jedna strana svatova dobacuje drugoj vesele ali ne uvredljive šale i svaka strana nastoji da nadmudri drugu. Nastasili i stari svati drže nazdravice i govore. Jedni uveličavaju taj dan, druge hvale domaćicu i domaćina što su uzgojili tako lijepu mladenku, a treći govornici daju upute mladencima za njihov budući život.

Na stolu se ređaju jila (jela). Svako jelo koje se donese na stol najprije se metne pred starješinu i nastasila koji tobože odobre jelo, a zatim se služi družini svatovima da blaguju. Sigurno neće biti na odmet da se spomene koja se jela redom donose na stol. Prvo je jelo što se na stol donese juha s rižom ili tjesteninom. Zatim dolaze fuži domaća tjestenina gdje je svaki komadić tjestenine otprilike dugačak neko pet centimetara, širok 2 cm i u sredini previnut. Fuži se začine umakom sosom, a povrh fuži metnu se izrezane kobasice ili usitnjeno meso. Iza fuži reda se suho kuhano svinjsko meso, šunka, slanina i ostalo te konačno svježa kuhana ovčatina. Imućniji bi tom zgodom zaklali i tele. Kadikad se čulo da su negdje vola ubili i pojeli, a narod je kazao: »Bome, to su bili maša veliki svatovi«. Vino se donosi na stol u kabličima i svaki šeflom zajimačom grabi koliko mu je dosta. Prije dolaska Walvasora u Istri jeli su svi skupa iz drvenih zdjela — (sklede). Kasnije su drvene zdjele zamijenili pijati (tanjuri) a u novije vrijeme tanjure je zamijenilo finiye porculansko suđe. Danas svatko jede iz svoga tanjura, pije iz svoga mižola (čāše), a vino se na stol donosi u staklenim litrima. U novije vrijeme neki domaćin da bi pokazao stari običaj svojih predaka donese na stol vino u kablu, ali skupno se ne pije, nego svaki svat ima svoju čāšu i zajimačom naliva koliko mu je potrebno. Svatko od svatova pije, ali se ne opija jer bi to bila za njega velika sramota.

Nakon svih nazdravica i govora došlo je vrijeme da svatovi krenu kući mladoženjinoj. Stari se svat mladoženjin diže i na odlasku održi nazdravicu koja glasi: »Dragi moji judi, vrime je došlo da našu golubicu otpeljamo iz ove poštene hiže na njenu pravu domovinu. Prvo nego gremo ča, maša (jako) lipo se zahvaljujemo gospodaru i gospodarici te hiže, ki so pošteno i po božjoj milosti uzgojili bruvnu (vrijednu) i lipu golubicu. Od Boga neka im je plaćeno ki su nas tako lipo pogostili i poštimali (počastili), Bog neka blagoslovi današnje naše dilo«. Ostali svatovi prihvate i viču: »Tako je, tako je, amen, amen.« Tada stara dva svata i njihovi nastasili daju znak da im se donese kolač. Svaki stari svat metne kolač pred svoje svatove koji bacaju novac na kolač. Kada se svi izredaju, svaki stari svat izbroji novac. Kod svatova tada zavlada velika napetost jer ona strana koja je više novaca bacila na kolač preuzima pobjedonosno kolač. Sav ostali novac kao i drugi kolač stari svat preda nevjesti. Nastasil govorom uveličava svoju stranu, a domaćin navještava da neće ni šoldo (novčić) dobiti jer da je to za pelenje ditetu (djetetu).

Sada se pojavi jedna stara žena, obučena u staroj haljini s tanjutom u ruci, moleći da je obdare budući da joj je kod ručka izgorjela haljina. Tu staru ženu zovu pogorelka a svatovi je daruju novcem. Pogorelki nije stalo toliko do novca koliko do šale i smijeha. Svi je zadirkuju, a ona svima u šali odgovara.

Konačno se stari svatovi pored nastasila najljepše i iskićenim govorom zahvale domaćinu i domaćici te navijeste da moraju ići na daleki put sa svojom golubicom nevistom (nevjestom). Svatovi se također po tiho opraštaju s domaćicom, domaćinom i ukućanima, dižu se od stola, spremajući se na odlazak kući mladoženjinoj. Stari svat mladoženjin dobije kolač, a nevjestica se sa suznim očima oprašta sa svojim roditeljima, braćom i sestrama. Roditelji, a osobito majka, plačući se izljube sa svojom kćerkom, daju joj svoj blagoslov, i ukućani joj zažele zdravlje i sreću u njezinu novom životu. Svatovi se skupe oko njih, tješe roditelje i ukućane govoreći da tako mora biti i da će sve dobro svršiti. Svatovi se skupljaju za odlazak. Stariji bugare (po starinski pjevaju), mladi kantaju (to je mlade starinsko pjevanje), a nekoji pucaju iz pušaka i pištolja i navještavaju odlazak.

Povorka se ređa, prvi je svirač, za njim su dva djevera s nevjestom u sredini. Mladoženja korača za nevjestom u sredini između dva stara svata, a za ovima su svrstani nastasili, pa svatnice i ostali svatovi. Svatovi krenu, svirač svira, pjesma odzvanja, puške i pištolje se javljaju, selo se skupi vičući mladencima: »Daj Bog zdravlje, sriću i zdravu dicu!« Mladenci odzdravljaju, a svatovi viču: »Amen!« Djeveri ponosno vode nevjestu držeći za krajeve od rupca. Tako svatovi dođu pred kuću mladoženjinu, koja je zatvorena. Stari svati i nastasili mole ukućane kako najljepše znaju da se svatovi puste u kuću budući da su došli s dalekog puta i da su im donijeli prekrasnu golubicu. Ukućani odgovaraju da ih ne poznaju. Stari svat nastavlja govoreći: »Primitite nas jenmeno (barem) za jednu noć da kod vas prespimo jer ne znamo od tote dalje poč, zač je noć«. Iz kuće odgovaraju: »Judi moji, mi vas ne poznamo i prosimo vas hote ča od naše hiže.« Sada nastane pred vratima galama, udaranje o

kakvu staru bačvu, zagrne puške i pištolje, a domaćin kao da sve to ne čuje. Stari svat ponovo poziva domaćina, a ovaj napokon pomoli glavu kroz prozor i kaže: »Ma božji judi ča išćete pred mojom hižom?« Stari svat odgovori: »Ben ma ča ne vidite da smo van dopejali vašega sina i s njim je došla naša dobra i lipa golubica. Ma ča pensate da nas u hižu ne primite?« Domaćin odgovara: »Ja vas ne primam u hižu zač nemam sina, a golubicu ne potribujen. U moji hiže vlada bolizna (bolest) pa vas prosin hote ča ispred mojih vrati.« Nastasil i svatovi se groze da će silom provaliti u kuću. Domaćin baci na njih pepeo, da ih rastjera, ali tek sada nastane buka i pucnjava, a domaćin se tobože prestraši, ponovo otvori prozor i reče: »Benj ma ča vas ni sram tako kričati? Umirite se ja ću vas zeti da prespitate jednu noć kod mene.« Svatovi se umire na njegove riječi i potisnu se prema vratima. Vrata se otvore, a ukućani stupe na kućni prag s majkom u sredini. Nevjesta i mladoženja stupe pred majku, a ova reče nevjesti: »Ča ti si ta naša golubica?« Nevjesta odgovori: »Da, majko, to san ja.« Majka će na to: »A ča si nan donesla?« »Majko ja san donesla mir i ljubav«, kaže nevjesta. Majka odgovori: »Draga moja hći, daj nam ga Boh svima!« Sada ih svekrva poškropi blagoslovljenom vodom, a ostatak izlije preko njih. Mladenci se prekriže, a svekrva im prebaci preko glave šugaman ručnik ili poveći fačol rubac i povuče ih u kuću k ognjištu. Taj se čin zove uvođenje. Kod vatre svekrva popije malko vode iz bokaletе vrča u kojem je nešto sitna novca i ponudi nevjesti također da pije. Nevjesta malko popije, ostalu vodu izlije preko sebe, a novac uzme. Taj se prizor zove posupanje popijanje. Sada svekrva posadi nevjestu kod vatre na stolac, a na koljena joj metne muško dijete. Nevjesta miluje dijete, daruje ga kolačem, čarapama i rupcem. To se dijete zove kolinčić. Dijete se stavi nevjesti na koljena u namjeri da rada djecu te da time obogati kuću. Iza toga digne se nevjesta, poljubi svekrvu i ukućane. Kod uvođenja i na dalje svatovi su bili mirni i pažljivo su promatrali što se zbiva između nevjestе i svekrve.

Nakon toga svatovi sjednu za stol istim redom kao što su sjedili kod nevjestе u njezinoj kući. Jela se ređaju kao kod nevjestе. I ovdje se svako jelo najprije donese pred starog svata da tobože odobri da može jesti družina svatovi. Za stolom je veselo. Jede se, pije se, svirač svira, nekoji bugare, drugi kantaju (pjevaju), a nekoji se naslađuju pucanjem. Vrijeme brzo prolazi i zora je pred vratima koja navještava rastanak. Stari se svat i nastasilo najljepše zahvale domaćinu, domaćici i ukućanima na lijepom dočeku i gošćenju. Stari se svat nevjestin diže i ovako nazdravlja: »Dragi moji judi, prije nego gremo iz te poštene hiže doma, lipo se zahvaljujemo gospodaru i gospodarici i sima (svima) u fameji (obitelji) ki su nas tako lipo primili i pogostili. Prosimo vas da našu golubicu ki je ti pušćamo (ostavljamo) u ti poštenu hižu, da je čuvate i štimate (poštujete). Bog neka gospodari s njoj i s vama«. Svatovi jednoglasno viču: »Neka bude tako amen.«

Sada nastasilo drži nazdravicu mladencima i reče: »A vi moji mladi judi, budite si dobri, pošteno i pobožno živite kao naši stariji i Bog će vam sriću dat. Mi vam od Boga želimo se (sve) najliplje i najbolje«. A svatovi poviču: »Anka (također) i mi vam se (sve) lipo želimo, daj Marija

amen.« Poslije raznih nazdravica i govora stari svat dobije kolač, a to je znak da je završen pir. Svatovi se oprastaju s roditeljima mladoženjinim i ukućanima govoreći: »Hvala lipa ne zamirite ča,« a i među sobom se pozdravljaju, te se pjevajući razilaze svojim kućama. Kod rastanka svaki svat dobije kolač od domaćice, koji stavi na ruku ili na pušku. Time je pirovanje završeno, ali kod imućnijih domaćina pirovanje se znalo produžiti i na nekoliko dana.

Mladenci idu spavati u kameru (sobu) koja im je namijenjena. Mladoženja legne na desnu stranu na postelji krevetu, a nevjesta na lijevu stranu i time postanu muž i žena. Drugog dana nevjesta daruje svekrvu facolom rupcem i bičvama čarapama, svekrva bijelom stomanjom košuljom i nosnim rupcem. Ženska čeljad dobiju čarape, a muškarci čarape i košulje. Dan dva iza toga nevjesta sa svekrvom pohodi susjede i daruje ih kolačima.

Nakon osam dana posjete nevjestine roditelje mladenci sa svekrvom, svekrom i ukućanima. Njezini roditelji s ukućanima srdačno ih dočekaju i pogoste obilatim ručkom koji traje čitavo poslijepodne. Također nakon drugih osam dana uzvrate posjet nevjestini roditelji s ukućanima roditeljima mladoženjinim, a ovi ih isto tako počaste bogatim ručkom. Ovo se posjećivanje jednih drugima zovu pohode. Time je završen svadbeni običaj.

Sada malko zavirimo u sobu mladenaca. U njoj se nalazi krevet od dvih pršon (dviju osoba), škrinja, miza (stol) s nekoliko škanjica (stolčića), a na zidu je pribita vještalica za odijela. Prvobitna posteljina madrac bila je napunjena slamom, kasnije perušinom, a danas vunom. Lanene blajone (ruhe) zamijenile su platnene ruhe, a umjesto vunenih plahta (pokrivača) u novije se vrijeme upotrebljavaju kupljeni jorgani. Starinske su škrinje bile načinjene od suhe hrastovine zbite drvenim klincima. Mnoge su škrinje bile izrezuckane raznim geometrijskim ornamentima i slikama. Kasnije su došle škrinje od mekog drveta (jelovine) zbite željeznim čavlima. Kod imućnijih škrinje od mekog drveta zamijenili su boroi, a danas se umjesto škrinja, boroi, upotrebljavaju ormari u kojima se slažu odijela i ostalo rublje. Dok se je vunom radilo, mnogo se prelo, plelo, tkalo i iglom šilo, a danas mladenke sobom donesu šivaću mašinu.

Napomena. Na riječ mantinjadu naišli smo ovdje u svadbenim običajima. Ova riječ se upotrebljava mnogo u južnoj Istri i na otoku Krku. Tamo ta riječ označuje vrstu dugačkih skladnih melodija na roženice ili sopile, koje melodije nisu plesne. U Istri se sviraju mantinjade u rano jutro poslije svadbene večere, koja je trajala čitavu noć, kao vrsta oproštaja nevjeste sa svima ukućanima i rodbinom. I svakome se svira jedna mantinjada. Pri svakom sviranju mantinjade ubira se od svatova novac, koji se sklanja u pokrivenu čašu, tobože kao dar nevjesti. Ipak se taj novac ponajviše dariva svircima. Na Krku se mantinjada svira vani pri izvođenju nevjeste iz rodbinske kuće. Ta se riječ upotrebljava i na kastavštini, ali u drugom značenju. Na kastavštini mladići idu na pusnu (pokladnu) nedjelju po kućama gdje od djevokje ubiraju novac

za ples. Domaćica ujedno pogosti mladiće bilo čime, a ovi zaplešu nekoliko plesova sa svojim djevojkama i upute se u drugu kuću. Taj se običaj na kastavštini zove također mantinjada.

Svadbene običaje u Kašteliru kod Poreča zabilježio je Jakov A. Mikac, prof. 1928. godine, a danas u 1960. godini ovi se lijepi običaji tek spominju.

Svadbени običaj u Medulinu

Iz mnogih mjesta u Istri zabilježeni su svadbени običaji, koji svaki ima svojih specifičnih osobina, a također i medulinski svadbени običaj ističe se svojim posebnim osobinama, pa smatram za potrebno da se taj običaj zabilježi u tome pitomem mjestancu koje se smjestilo, tako reći, na šiljku istarskog poluotoka.

Djevojka i mladić upoznaju se bilo gdje i dosta dugo se vole prije nego se vjenčaju. Obično mjesec dana prije ženidbe dolaze u kuću djevočinu prosci, a to su otac i mladić s još jednim starijim čovjekom od najbliže rodbine da od njezinih roditelja isprose kćer. To je tek formalni akt jer su se već prije prošnje o koječemu sporazumijeli. Sada prigodom prosidbe još se bolje sporazumiju koliko će jedna i druga stranka pozvati svatova, tko će spremi ručak. večeru, odnosno kako da se izvrši pirovanje. Pored toga odluče kada da se idu »pisati napovidi« (napovijedi) svećeniku i kada da se izvrši vjenčanje. Kada se sve to uglavi, onda slijedi večera koja se produži do kasno u noć. Taj se čin zove *prosidba*.

Poslije prosidbe mlada i mladi (mladenci) idu svećeniku da mu najave svoje buduće vjenčanje, odnosno idu »pisati napovidi«. Svećenik ih tri nedjelje u crkvi napovijeda, a ako među nedjeljama dolazi kakav blagdan, napovijeda ih i na blagdan i time se najavi njihovo vjenčanje. Mladenci moraju doći bar jedne napovijedi slušati da im djeca ne budu gluha. Nekoliko nedjelja prije vjenčanja svatnice nevjestine idu po selu i kupe raznobojne kurdele (svilene vrpce) koje kumovi daruju djeci na krizmi, a koje se vežu na svijeće. Druge nedjelje, kada su dosta tih vrpca skupile, te iste svatnice pletu nevjestin vijenac. Tu je obično i koja starija žena koja je tome vješta. Vrpce se pričvrste na vijenac odzada, i spuštaju se niz leđa.

Uvečer, u oči vjenčanja, dolaze u kuću nevistinu nevjestinu roditelji ženika (mladoženje) sa svojim starim svatom, rođacima prijateljima i svatnicama po škrinju. Nevjesta položi u škrinju sve svoje rublje, haljine, plahte, pokrivače i slično. Škrinja je opasana užetom (konopom) od domaće vune, obično crvene ili raznobojne. Na škrinju je položena metla, srp i preslica. Sama je škrinja drvena, dugačka oko 2 metra, skoro metar visoka, a isto toliko i široka. U starije doba škrinja se nije iznosila iz kuće dok nije stari svat ili mladoženja platio budućoj tašti neku odštetu, a ta je odšteta kod imućnijih iznosila i do 30 zlatnih cekina. Tokom vremena odšteta je bivala sve manja i plaćalo se nekoliko forinata, a kasnije se odustalo od tog običaja, pa se škrinja iznese i bez ikakve

odštete. Škrinja se iznosi iz kuće na kola i odveze ženikovoju kući uz veselo klicanje i pjevanje, a iz šale se zapjeva:

»Oj škrinja od oriha,
Puna šale, puna smiha,
Oj tun tinu tana nanaj!«

Običaj pirovanja odnosno vjenčanja bio je oko sv. Katarine (novembra mjeseca) ili iza Uskrsa, a u novije se vrijeme na to manje pazi jer se sve više napuštaju stari narodni običaji.

Na sam dan vjenčanja svatovi mladoženjini skupe se kod njega, a nevjestini kod nje. Svaka stranka spremi svojim svatovima ručak (doručak) koji se obično sastoji od džigerice bilo jagnjeće, ovčje ili teleće i pršuta i slično, a pored toga obilato se časti i vinom. Kada su se okrijepili svatovi mladoženjini, uz pjevanje i svirku upute se po nevjestu. Na čelu je svatova zastava od šarenih boja. Na vrhu zastave je kolač od boljeg kruha, izgled mu je kružnog vijenca. U kolač su utaknute tri jabuke, a na vrhu zastave je četvrta. Na putu pred kućom nevjestinom zaustavi svatove maskirana postarija žena koja tobože radi neki svoj posao. Ona prebaci preko puta uže ili im put pregradi dračem trnjem. Stari svat vješto intervenira kod bake da ih pusti proći. Kada dođu pred kuću nađu vrata zatvorena, a svatovi zapjevaju:

»Jušto sad van gremo
Po mladu divojku
Oj tun tinu tana nanaj!«

i to bi se ponavljalo po tri puta. Stari svat netko od najbližeg roda ženikova sa ženikom mladoženjom i s dva divera (djevera) desnim i lijevim, dođu pred vrata nevjeste. Desni djever je opasan i visi mu na lijevoj strani sablja, a na sablji su privezani postoli (cipele) i bičve (čarape) za nevjestu koje joj je kupio mladi, odnosno mladoženja. Ostali svatovi pred kućom sviraju i pjevaju. Stari svat i djeveri kucaju na vrata, nastoje ući u kuću jer da im je golubica koju traže uletjela unutra. Domaćin, obično najbliži rod nevjestin (stariji čovjek, brat, stric ili ujak) iznutra pita tko je vani i što žele. Stari svat odgovara: »Mi smo dobri ljudi, došli smo po našu golubicu, ka je odletila u vašu kuću.« Ovi iznutra odgovaraju: »Hote ća ispred naše kuće, mi imamo mnogo dela i nimamo vremena da se svama razgovaramo i tu nima vaše golubice.« Međutim ukućani u šali nude svatove koji su vani vodom, a potom i vinom, jer su tobože žedni. Sada nastane nadmudrivanje ovih pred vratima i onih u kući. Tu se nabraja sve i svašta, kako je tko rječitiji, spretniji i duhovitiji. Nadmudrivanje se najprije događa kod zatvorenih vrata, a kasnije kod otvorenih. Stari svat uporno traži golubicu, a domaćin konačno pristane da pokaže svoje golubice. Domaćin i ukućani dovedu najprije pred starog svata i njegove svatove staru ženu kao tobožnju nevjestu, a stari svat i svatovi odbiju tu lažnu nevjestu, govoreći da to nije njihova nevjesta. Zatim dovedu mladu svatnicu s vijencem na glavi kao pravu nevjestu, ali stari svat i svatovi i ovu odbiju, govoreći da to nije njihova prava golubica.

Sada domaćin i ukućani pokažu dvije tri svatnice s vijencima na glavi, ali i te odbiju jer da nijedna od tih nije prava njihova golubica. Napokon izide iz kuće nevjesta pred starog svata i ostale svatove, a ovi čim je ugledaju, poviču iz svega glasa: »Ovo je naša golubica!« Sada ude djever u kuću i dade nevjesti dar mladoženjin, tj. cipele i čarape koje je na sablji imao privezane. Sada izide pred vrata svatnica (sestra nevjestina ili njezina najbliža rođakinja) i na tacni (drvenom tanjuru) donese mladoženji perle (nakit) i vijenac, koji mu pričvrsti oko klobučića što ga nosi na glavi, a on njoj za uzvrat položi na tanjur šoldi (novaca). Vjenac je kao nevjestin od umjetnog cvijeća iskićen svilenim raznobojnim kurdelama (vrpcama) samo te vrpce nisu tako dugačke kao kod nevjeste koje se spuštaju niz leđa i skoro pokrivaju svadbeno ruho. Perle je umjetno cvijeće koje se na prsa prišije. Iz kuće izidu i druge nevjestine svatnice, donoseći na tacnama perle koje prišivaju na prsa starom svatu i ostalim svatovima, a ovi na tacne polože novaca. Tim kićenjem i darivanjem sporazumjele su se i zbližile jedna i druga stranka i pomalo se spremaju u crkvu na vjenčanje. Prije nego će svatovi krenuti, nevjesta baci iz kuće jabuku tobože u mladoženju, ali mjesto u njega baci u bandiru zastavu iza koje se on sakrio. Tada otac izvede iz kuće svoju kćer (nevjestu) s vijencem na glavi, ili ako nema oca izvede je netko od njezina najbližeg roda i upita: »Ki će ovu pticu hraniti i od sramote braniti?« Na to se mladoženja javi: »Ja samo onaj, ki će je hraniti, a sama će se od sramote braniti.« Tada otac okrene nevjestu na kućnom pragu tri puta na desno i tri puta na lijevo i reče: »Odi zbogom, drago dite moje, došlo je doba od ženidbe tvoje!« Okretanje nevjeste na kućnom pragu znači da ne smije zaboraviti svoje roditelje. Taj čin pred vratima i izvođenje nevjeste iz kuće nekoji nazivaju »nevista se izvodi« a nekoji kažu: »izvođenje neviste«.

Sve je spremno za crkvu. Na čelu svatova je barjaktar, a za njim je svirač koji svira mih (mijeh), a u novije vrijeme svira se harmoniku. Iza svirača je desni i lijevi djever, a među njima je nevjesta koju djeveri svaki svojim malim prstom uhvate sa svake strane za njezin mali prst i tako je vode u crkvu. Iza nevjeste je mladoženja, u sredini svatnica, a iza ovih je stari svat s ostalim svatovima. Kad složena povorka krene u crkvu, svatovi zapjevaju pri odlasku nevjeste iz kuće u ime njezino ovu pjesmu: »Ja ostavljam bile dvore svoje, a u njima milu majku svoju. Nina nena tana nanaj!« U crkvi izvrši se vjenčanje oko podne s misom. Kod izvršenja vjenčanog obreda kada mladenci kleknu pred oltar mladoženja nastoji da jednim svojim koljenom klekne na rub nevjestine modrne suknene narodne nošnje, a to zato da se nevjesta pokorava i da bude podložna svome mužu. Poslije vjenčanja nevjesta daruje svećeniku i zvonaru svakome po jedan kolač. Kada svatovi izidu iz crkve, nevjesta baci jedan kolač preko crkve, koji netko od seoskih mladića uhvati. Polazeći svatovi selom iz crkve prema mladoženjinu domu svaka ih kuća, odnosno domaćin i domaćica, zaustave pred svojim vratima i na taci iznesu vino i nude mladence i ostale svatove, a ovi na tacnu meću konfete (svadbene bombone). Selo veselo pozdravlja mladence vičući: »Nek

van je srićno!« Svatovi u veselom raspoloženju dođu pred kuću mladoženjinu. Na pragu kuće mladence dočekaju roditelji mladoženjini koji pozdrave i izljube mladence, a majka (svekrva) ih potegne u kuću sa krpptom (to je poveći rubac, šal ili vrsta manjeg gunja tkanog od domaće vune u raznim bojama). Domaćin i ukućani pozdrave i ostale svatove i svi se međusobno izljube. Svekrva podari taj krppt nevjesti ili mjesto toga daruju je bilo kamižotom ili košuljom i slično. Iza darivanja svekrva odvede nevjestu k ognjištu i daje joj u naručaj dite (dijete) koje nevjesta radosno primi, miluje i ljubi. To se dijete zove mostoluga. Zatim svekrva pruži nevjesti posudu sa solju, a ova baci šaku soli u vatru. Ako sol u vatri pucketa, nevjesta će biti zla, ako ne pucketa, bit će dobra. Iza toga svatovi kojima se pleše odu u koju poveću sobu ili u kakvu dvoranu u selu i tamo plešu uz svirku mjeha ili harmonike balon (vrsta narodnoga plesa) a u novije vrijeme izvode se i drugi plesovi. Pleše se do užine ručka, a ruča se u domu nevjestinu poslije podne oko tri sata.

Za stolom svatovi sjede ovim redom: stari svat sjedne na čelu stola, njemu nasuprot domaćin, a mladoženja sjedne u sredinu stola između dviju svatnica u skupu svojih svatova. Nевјesta sjedne nasuprot mladoženji između dva djevera u skupu svojih svatova. Stari svat i domaćin se kod ručka nadmudruju raznim doskoćicama i drže prigodne nazdravice. Kad se svatovi malko okrijepe metnu na stol pred mladence kolač, a ovi se natječu tko će rukama odlomiti veći komad kolača. Zatim donesu na stol još nekoliko kolača i jedna i druga stranka se natječu tko će da odlomi veći komad. Poslije lomljenja kolača pred mladence se metne poveći kolač u koji svatovi bacaju novac, i to najprije svatovi mladoženjini, a zatim nevjestini. Svatko nešto baci u kolač prema svojim mogućnostima, a novac je namijenjen nevjesti.

Vrijedno je da se skrene pažnja i na sam ručak. Ručak se uz ostalo servira žbrovadama, a to je kiseli kuhani kupus u kojemu se kuhala obilna suha svinjetina, i to pršut, potrbušina (vrsta slanine), kobasica i slično. Iza toga dolazi narodno jelo fuži, a to je vrsta domaće tjestenine, koja se savija u tulčiće na štapiću od sirka iz krpica tijesta. Iza toga dolazi narodni kolač kroštule, a to je tijesto koje se prži u ulju. Pored jela, obilato se služi i vinom, koje se u staro doba pilo iz vrča vrsta zemljane posude.

Na piru se kanta (pjeva se) na »tanko i debelo«, a to je poznati naš domaći motiv. Redaju se ove kantice (pjesme):

1. »One dvi naranče ke ti je majka dala« itd.
2. »Svekrvica vodu nosi, a nevista brumna (vrijedna) spi«
3. »Pre vašimi vrati ledonja zelena,

Na njoj mi se suši ta bila stomanja (košulja)« itd.

Osim svatova za stolom obično zapjeva i nevjesta svoju pjesmicu:

»Dragoga sam sćekala,
S kokošicom pečenom,
I sa drugom kuhanom.
Nina nena tranci nanaj«

Pored tih pjesama ima još i mnogo drugih, koje obično mladići vole da zapjevaju djevojkama za koje misle da bi se s njima vjenčali, a u dvoumici su, da li će kod njih izazvati ljubav. Pjesma glasi:

»Kad ja prodjem ispred kuće tvoje,
Ti ćeš gledat ispod oka tvoga,
Ti ćeš plakat tužnu mladost svoju itd.«

Pored tih domaćih svatovskih pjesama, pjevaju se i mnoge druge pjesme, pa čak i iz susjednih krajeva.

Poslije obilnog ručka i službenih običaja kod stola, mladež uz privolu starješine pokupi se i ode na ples, a stariji ostaju za stolom gdje se nekoji razgovaraju, drugi pjevaju i pomalo piju. Kad je vrijeme večere, svatovi se pozovu i odlaze obično na večeru u mladoženjinu kuću, a mogu večerati i kod nevjeste. To zavisi o dogovoru između roditelja mladenaca. Obično se piruje dva dana, i to prvi dan kod nevjeste, a drugi kod mladoženje, ali se zna pirovanje zategnuti i na četvrti dan, a to zavisi od imućstvenih prilika roditelja. U staro vrijeme bio je običaj da su pirovali u srijedu. Zadnje večeri pirovanja prije nego se svatovi razidu, nevjesta daruje kolačem i facolom rupcem svakoga od uzvanika a stari svat dobije rubac i dva kolača koje natakne po jedan na svaku ruku. Posebni se darovi nevjesti donesu još dan dva prije vjenčanja.

Prije nego se svatovi razidu, stari svat i domaćin održe nazdravice i govore mladencima, a ostalim se svatovima najljepše zahvale što su svojim prisustvom uveličali taj veliki događaj. Svatovi biranim riječima pozdrave mladence i zažele im sve najljepše, zahvale se i domaćinu i domaćici, pozdrave se također među sobom i veselo se razilaze svojim kućama.

Kada se mladenci spremaju na spavanje, opominju mladoženju na uho neka pazi da mu nevjesta ne baci svoju modrnu na njegove noge, da ne bi on postao žensko, a ona muško.

Drugog dana poslije pirovanja nevjesta daruje svekra košuljom, svekrvu košuljom, rupcem, pregačom i čarapama, a ostale ukućane svakoga ponečim.

Nakon osam dana iza vjenčanja dolaze mladenci, a s njima svekra, svekar i najbliži rod k nevestinim roditeljima na ručak. To se zove osmina i time je završeno svadbeno pirovanje.

Potrebno je da se nešto kaže i o običaju kada se udovac vjenča. Udovac se vjenča obično pred večer, a mlađi svijet popraćuje takav pir bukom koju stvaraju udaranjem po istrošenim kotlovima, zastarjelim predmetima i limenim posudama svake vrste, do kasno u noć. Time se obradio svadbeni običaj iz tog lijepog mjestanca Medulina, a sada da se nešto spomene i o narodnoj nošnji toga mjesta.

Na dan vjenčanja nevjesta nosi na glavi poveći vijenac za koji su pozadi privezane raznobojne kurdele (vrpce) koje se spuštaju niz leđa po modrni. Obučena je u bijelu platnenu košulju koja je bogato izvezena narodnim vezom na prsima, oko vrata i na rukavima. Povrh košulje nosi se modrna, a to je haljina od nevaljanog (nestupanog) domaćeg

sukna iz crne jagnjeće vune. Na donjem rubu modrne naokolo prišiven je kao pas (pojas) od tankog sukna i širok nekih 10—12 cm. Pojas crvene boje znači radost, ako je modre ili zelene boje, znači žalost. Na donjem je dijelu modrna ukrašena crvenim, modrim ili zelenim židima vrpcama prema radosnim ili žalosnim događajima. Na modrni su osim židi prišivene crvenim koncem kao zlatne bordure od kojih su nekoje šire, a nekoje uže. Na prsima je modrna otvorena. Na nogama nosi bogato načičkane bijele bičve čarape, a obuvena je u otvorenim crnolakiranim cipelama. Prije nego su došle u modu lakovane cipele, nosile su se obične crne otvorene cipele s ukrašenim bičvama. Na prsima ispod vrata nose zlatne ukrase, i to pašet i puntapet, a na ušima zlatne velike okrugle renkine naušnice. Svatnice pored manjeg vijenca na glavi obučene su kao i nevjesta i nose zlatne ukrase. Za pojedine prigode, kada je hladno, nose žene i gornju suknju od debelog domačeg (stupanog sukna), a zove se čerma. Ta suknja ne pripada u svadbenu ruho. Kod modrne važno je spomenuti da su sprijeda otvoreni rukavi, a otraga zašiti, pa ih nevjesta, djevojka ili žena koja to nosi po volji svuče ljeti kad je vruće i rukave uprti na leđa.

Mladoženja i ostali svatovi nose na glavi male okrugle klobučice od nevaljanog (nestupanog) sukna, a odjeveni su u bijele platnene košulje koje su izvezene na rukavima. Povrh košulje nose krožet (vrsta prsluka) od debelog domačeg valjanog crnog sukna, a povrh toga nose koret (kaput s rukavima) od istog sukna. Obučeni su u banovreke (hlače) od debelog bijelog valjanog domačeg sukna. Banovreke usko pristaju uz nogu. Na nogama nose obojke (čarape) od istog sukna kao što su banovreke. Obojci su na vrhu obrubljeni modrim panom (čojom). Obuveni su u obične crne niske otvorene cipele. Krožet, koret, banovreke i obojci zakopčavaju se kućicama (kopčama) od žute mjedene žice. Mladići i djevojke koje su pozvane u svatove mnogo se dotjeruju i obuku se što ljepše, pa se često desi da se baš na piru složi pokoji novi par. Ondje se zaljube, a poslije i vjenčaju.

Ove je običaje sakupio i zabilježio Jakov A. Mikac, prof. 1931. god. Danas u 1960. godini tu i tamo nešto se još od ovog svadbenog običaja drži prigodom vjenčanja, ali to se više ne može ubrojiti u svadbeni običaj toga kraja odnosno Medulina.

NARODNI STARINSKI PLESOVI, PJEVANJE I GLAZBA

Prvobitni ples u sjevernoj Istri Čićariji bio je balon (narodno kolo). Čići su plesali balon u selu pod lipom ili na nekom ravnom tlu. Mladići i djevojke uhvate se za ruke u kolo i u određenom ritmu korakom okreću kolo naokolo uz glazbu na mih (mijeh). Svirač svira u kolu sjedeći na kamenu ili na kakvu stolčiću, a ukoliko ne sjedi u kolu, nalazi se neposredno u blizini kola. Balon se pleše u svako doba, nedjeljom, blagdanom, u svatovima i u ostalim svetkovinama. No tokom vremena, mlađi svijet željan novotarija postepeno napušta balon i uvodi ples polku, plešući u dvoje, naime mladić i djevojka. Tada je balon počeo gubiti svoju vrijednost, stariji bi kadkad u raznim svečanostima zaplesali balon, a mlađi polku. Sta-

rijeg svijeta sve je više ponestajalo, a s njime je nestao i balon. U selu Brestu još se balon plesao na dan pusta poklada 1898. godine, a danas se više ne pleše već se od starijih ljudi samo spominje. Iza polke dolazi ples mazurka, a zatim i valcer. S takvim plesovima osjeća se promjena i u glazbi. Mijeh je stala zamjenjivati usna harmonika (harmonika). Danas se ti spomenuti plesovi napuštaju i uvode se moderni.

Kod Čića je starinsko pjevanje bilo bugarenje. Bugariti (pjevati) je mogla jedna osoba sama za sebe, ali Čići su voljeli bugariti u dvoje, bilo muškarac s muškarcem, bilo žena sa ženom ili muškarac i žena zajedno. Naročito je bilo milozvučno i ugodno čuti kad je muškarac vodio pjesmu, odnosno bugarenje, a žena ga je pratila. Bugarilo se tako da je pjevač najprije sam otpjevao kiticu, a zatim je istu kiticu otpjevao sa svojim drugom ili drugaricom zajedno, a na isti način bugario je i ženski svijet. Kada su bugarili žena i muškarac, muškarac je uvijek vodio pjesmu, a žena ga je pratila. Iznosim primjerak bugarenja: pjevač počne bugariti: »Oj brat za brata junak za junaka«, a kad je to otpjevao, vraća se natrag na početak i sada dobije pratnju i zajedno bugare: »Oj brat za brata, junak za junaka«, s refrenom »Aj jedan na dvanaest.« Ili: »Oj da bi mo si k litu dočekali« itd. Još oko 1905. godine našao bi se bio pokoji par staraca ili starica u selu koji su kadkad zabugarili prigodom svečanosti ili kod čaše vina. S nestankom starijeg svijeta nestalo je bugarenje, a danas se samo spominje. Seljaci kažu danas: »Embot (nekad) su naši stariji bugarili, jako je lipo bilo, a ja (da), ma su anka (također) bili junaci.«

Bugarenje je postepeno zamijenilo kantanje (pjevanje). Kantati može jedan sam ili dva muškarca zajedno ili dvije žene ili muškarac i žena zajedno ili u zboru koji može biti i mješovit. Veoma je lijepo čuti kao kod bugarenja kada muškarac i žena pjevaju u dvoje. Pjeva se tako da pjevač prvi počne pjevati, a drug ili drugarica ili više njih zajedno odmah nastave s njim pjevati. Npr. pjevač stane pjevati: »Oj, što si zvizdo za gore delala?« Čim pjevač zapjeva: »Oj što si zvizdo«, odmah ostali nastave s njim pjevati dalje i tako se pjeva katica za katicom. U Čićariji još danas kantanje pjevaju stariji, ali mlađi uvode novo pjevanje koje je slično slovenačkom. Osjeća se slovenačka melodija, a hrvatski tekst pjesme i ovo novo pjevanje potiskuje kantanje. Kako se po svemu čini, kantanje će doživjeti svoju povijest kao i bugarenje. Čim bude izumro stariji svijet, s njim će nestati i kantanje. Novo pjevanje pjeva se pojedinačno, u dvoje ili zbornom, a najljepše je zbornom pjevanje. Kod novog pjevanja kao i kod kantanja pjevač zapjeva nekoliko riječi od kitice koju će pjevati, a ostali pjevači odmah s njime nastave pjevati. Diferencija postoji između bugarenja i kantanja kao što postoji između kantanja i novog pjevanja. Uvijek se pjevaju pjesme moralnog sadržaja, ali tu i tamo postoje i opscene (sramne) pjesme, samo što se ne pjevaju, a u koliko bi se i zapjevale, odmah bi stariji stupili u akciju protiv takvih pjesama. Stariji svijet, razumije se, cijeni kantanje i odupire se novom načinu pjevanja, ali će ipak pobijediti novo pjevanje. Kad se pitaju stariji u ovom načinu pjevanja, kažu: »Moži (muški) kantanje, a otroci (djeca) kričuju (viču).«

U Čičariji ima mnogo lijepih pjesama svake vrste, epskih, lirskih i nabožnih kao i drugih koje bi trebalo sabrati jer smrću starijih nestat ce to cijenjeno narodno blago.

A sada da nešto kažem i o glazbi. Prvobitna je glazba bila na mih (mijeh) i svirale (diple). Na mijeh se sviralo svagdje, na paši kod stada, plesu i u svim zgodama i svetkovinama, a na svirale su svirali pastiri kod ovaca radi zabave i da sebi prekrate vrijeme. Pastir se nije mogao zamisliti bez mijeha ili bez svirala. Tokom vremena počele su se uvoditi usne harmonike na plesu pored mijeha, a kasnije i harmonika na ruke, a u selu Vodicama vidi se pored harmonike i bubanj. U selu Brestu još se na mijeh sviralo i plesalo oko 1900. godine, a svirač koji je svirao zove se Ivan Božić (Šimaja) koji živi još i danas. Povremeno se sviralo na mijeh, ali kasnije je već uzela maha usna harmonika, pa prava harmonika koju je Mate Božić (Šiškar) donio negdje 1920. godine iz Amerike u Brest i na nju svirao na plesu na molbu seoskih mladića. Ponekad je velikim svetkovinama kao npr. za Belu nedelju (na dan proštenja), na dan Sv. Petra i Pavla, seoski mladići pozvali bi svirače iz srednje Istre (Bezjake) koji bi svirali na violine i bas ili na pleh-muziku, ili na harmoniku i bas. Danas se samo spominje da se nekad sviralo na mijeh. A da se taj omiljeni instrument ne zaboravi, jedan sam primjerak za bivše Jugoslavije dao Etnografskom muzeju na čuvanje. Novi način života potiskuje običaje, pjesmu, glazbu i glazbene instrumente i uvode se novosti koje mlađi svijet brzo prima. Time se zaboravljaju stari običaji, pjesma i glazba. Osim toga, stariji svijet izumire, a s njima se postepeno gubi i narodna starina. Današnji se život razvija brzim tempom, pa nedostaje vremena baviti se starinom koja se nekada polagano odvijala. Narod je onda imao više vremena baviti se svojim starim tekovinama i predavati ih mlađima. Seljenjem naroda iz svoga kraja u drugi, u tuđem svijetu zaboravlja se svoja starina, a i ako se tko vrati u svoj rodni kraj, drži da stari običaji nisu više važni te nastoji uvesti nešto novo. Osim toga mnoge se stvari u novije vrijeme lakše i brže obavljaju nego li nekada, te se i brzo uvode, a stare se potiskuju u zaborav. Eto, i to je jedan put degeneracije pjesme, plesa, glazbe i ostalih narodnih običaja.

Pored ostalog potrebno je da se nešto spomene o zgoncima (zvoncima) kod stoke. U Čičariji je običaj da se jednoj ili dvjema ovcama u čapu (stadu) objesi oko vrata kanabla (drveni обруč na koji je pričvršćeno zvonce kojim ovca zvoni u stadu i na paši. Ovčar (pastir) objesi zvonce ovcu oko vrata da noću po glasu zvonca pronađe stado ako ga je izgubio. Vjerojatno je u davna vremena zvonce imalo neku zaštitnu moć protiv štriga (vještica), štrigona i vukodlaka (coprnika) i zlih duhova. Zvonaca ima dvije vrste po izradi, i to: jedna su željezno-plehnata, a druga brončana. Prvo se zove zgonuc (zvonce), a drugo brunuc (bronac). Brončano zvonce ima ljepši i sitniji glas od željeznog i noću se nadaleko čuje, ali zato je mnogo skuplje od željeznog zvonca. Prigodom pusta (poklada) zvonce nose privezane oko pojasa jedan ili dva mladića, a zovu se babe: one divljaju u maškarama po selu. Babe su obučene najružnije u poderana odijela i glave imaju pokrite providnim velom, a maškare su mladići

obučeni u najljepše djevojačke narodne nošnje i preko glave nose mrežu (proziran veo). Rad o maškarama već mi je izdala Jugoslavenska akademija, pa nema potrebe o tome pisati, već sam htio ovim reći da u nekim zgodama i ljudi nose zvonce, a babe su im kao neko zaštitno sredstvo i čuvaju maškare u svim nezgodama.

Vrijedno je pomenuti i crkvena zvona koja zvonjavom zovu ljude u crkvu, opominju ih na molitvu i najavljuju druge seoske važnosti u svakodnevnom životu. Seljaci misle da zvona imaju još i neku moć, naime, da rastjeraju zle oblake, a kada netko umre, zvoni se da se najavi selu njegova smrt. I duša se pokojnikova, kako misle seljaci zvonjavom prati na drugi svijet. Dvije se žene razgovaraju i jedna dokazuje nešto drugoj, a desi li se da baš uto zvonar zazvoni, ona koja je dokazivala reče: »Čuješ glas sveti božji, kaj ti govorim je prava istina«. Kako se vidi, zvona potvrđuju istinu i žena misli da govori istinu i da ne laže.

Kad smo spomenuli crkvena zvona, mora se nešto reći i o starim crkvenim pjesmama. Selo Brest imalo je staru crkvu i groblje, a pripadalo je u stara vremena pod župnu crkvu Lanišće. Crkveni se obred vršio glagolicom. Župnik je dolazio iz Lanišća u Brest, a neko vrijeme iz Sluma, dok nije selo negdje oko 1900. godine dobilo stalnog svećenika. Prvobitno staro crkveno pjevanje bilo je glagolsko. Dolaskom župnika u selo nastavilo se pjevati po uzoru iz Lanišća, a u početku mlade župe kadikad bi dolazili crkveni pjevači iz Lanišća u Brest da pjevaju misu. Seljaci su nastavili svojim starinskim crkvenim pjesmama pjevati misu, a možda su štogod i od Lanišćana u pjevanju poprimili. Danas se još kadkad pjeva misa starim crkvenim pjesmama, a najobičnije su ove pjesme: »Gospodine, pomiluj, slava, vjerovanje, jaganjče božji i budi hvaljeno.« Od 1. XII do Božića svako jutro od 6 do 7 sati služi se misa koja se zove zornica (juternjica). Na zornicama pjevaju se božićne pjesme: »Poslan bi anđel Gabrijel od boga u grad Nazaret itd«. Na Božić, na Novu godinu i na Sv. tri kralja na misi pjeva se:

U se vrime godišća.
mir se svitu navišća«, itd.

Te su dvije spomenute pjesme specijalno istarske stare božićne pjesme koje je pok. biskup Juraj Dobrila sabrao i unio u svoj molitvenik: »Oče, budi volja tvoja«.

U jesenskim i zimskim dugim noćima kada je ženska kućna čeljad prela i plela oko vatre pjevale su se pobožne pjesme kao npr.: »Tri božene šecu«, »Sveta Katarina«, »Muka gospodina«, »Sveta Marija«, »Kada se duša s tila dili«, i druge. U Danama pjevaju se pobožne pjesme: »Sv. Lovrenče, Sveti Martin« i još neke druge pjesme.

Da se kaže nešto i o plaču. U Čičariji nariče ženski svijet nad mrtvacem. Kod djece se u naricanju spominje kako je dijete ostavilo ožalošćenu majku, oca, braću i sestre, kako ih je rastužilo i žalostilo, ako je bilo braće, i da se u kraljevstvu to dijete sjeti na njih. Kod odraslih i starijih ljudi za mrtvacem kao i kod djeteta ženski svijet nariče i spominje njegova dobra djela i njegove vrline koje je u životu imao. Ali neke specijalne pjesme naricaljke nisam mogao zabilježiti, iako sam ih tražio.

No prije nego završim, napominjem da u Čičariji postoji kod starijih ljudi još mnogo i mnogo narodnog blaga koje bi se moralo zabilježiti po selima, bilo narodni običaji, bilo pjesme i poslovice i ostalo dok ima na životu starijeg svijeta koji još to zna i pamti.

To je sabrao i pokupio Jakov A. Mikac, prof. 1960. godine.

Koledvari u Kašteliru kod Poreča

Mnog su istarski narodni običaji povezani svetkovinama. Nekoji se narodni običaji još drže u narodu, neki su izbljedjeli, a neki se tek spominju, pa je od velike važnosti da se pribilježe i uvrste u narodu svojinu. Jedan takav narodni običaj koji nestaje kaštelirski su koledvari. Ti su koledvari usko povezani s blagdanom Sveta tri kralja koji se slavi 6. siječnja.

Uoči Sv. tri kralja kasno poslije podne sakupi se nekoliko starijih muškaraca i odu pjevati po selu od kuće do kuće. Ti se pjevači zovu koledvari. Prije nego će koledvari krenuti po selu pjevati, izaberu između sebe vođu koji zna dobro govoriti i koji je ugledan u selu. Vođa nosi u ruci poveći drveni štap, a na štapu je pričvršćena šesterokutna zvijezda od papira ili od platna. Zvijezda može biti različite boje, samo ne smije biti crna jer ta boja znači žalost. Promjer je zvijezdi neko pola metra. Povorka se svrstava tako da je na čelu povorke vođa sa štapom i zvijezdom. Vođi nalijevo je pobirač, a iza njih je zastavnik koji nosi hrvatsku zastavu; za ovima dolaze pjevači. Pobirač nosi poveću košaru da u nju sprema darove. Nekada su koledvari najprije po selu pjevali, a drugi dan, na Sv. tri kralja kupili bi darove. U novije vrijeme isti dan pjevaju i kupe darove.

Koledvari idu od kuće do kuće. Kada dođu pred kuću, vođa nazove po imenu domaćina i kaže: »Dobar večer barba (stric) Marko!« Domaćin mu odgovori: »Boh daj zdravje judi, a ča ste došli?« Vođa kaže: »Došli su koledvari da pohode vašu poštenu hižu. Ako hoćete nas razveselit ili sebe i vaše poveselit, pošajite nas od hiže s većim darom, manjim trudom, kako vas je Boh naučija i donaša vaša dobra pamet!« Domaćin reče: »Dragi moji koledvari, ja iman jedan uzrat i zakantajte (zapjevajte) da vas čujemo.« Uzrat znači njivu od nekoliko redova vinove loze. Domaćin je rekao da ima jedan uzrat, to znači, da će koledvari zapjevati jednu pjesmu. Ako domaćin kaže, da ima dva ili tri uzrata, to će koledvari zapjevati dvije ili tri pjesme, a zato će ih domaćin obilatije darivati. Koledvari stanu ovako pjevati:

»Dobar večer Boh daj,
Tome gospodaru,
I svoj toj družini,
Refren:

Se se rože rumene
Di su gusti klinci,
Tu su bruvni sinci,
Oj fijolice fijole
Se se rože rumene.
Svitla zvizdo s gorom gre,
s ono stranu Crne Gore,
Se ča je više hodila,
Se je šire svitlila.
Oj fijolice refren
Oj fijolice fijole

.
Za hižom vam je mažurana,
Vaša kći je namorana,
Oj fijolice

.
Za hižom vam je jedan cer
Boh vam živi vašu kćer.
Oj fijolice

.
Za hižom vam je jedna trta,
Oko hiže nek vam prase vrta.
Oj fijolice

.
Dajte nam dajte,
Ne zanovitajte.
Oj fijolice

.
Dajte nam pohrtinu,
Da se s njome optimo.
Oj fijolice

.
Dajte nam slaninu pleće,
Da nam bude toga veće
Oj fijolice

.
Skočite na stolicu,
popad'te kobasicu
Oj fijolice

.
Da bi jedna da bi dve,
Da bi Bože ma i tri.
Oj fijolice

.
Rište, rište grbavo,
Ne odrište mršavo.
Oj fijolice

Sada vođa kaže: »Dragi gospodaru, na vašu su kantali (pjevali) koledvari.« Domaćin odgovori: »Hvala van lipa, tako neka bude da bite i klitu« (da biste i do godine). A koledvari poviču: »Amen!« Domaćin daruje koledvare, ako odmah uzimaju, kobasicom, jajima ili slaninom ili vinom. Pobirač prima darove, slaže ih u svoju košaru, a vođa se na svako-

me daru najljepše zahvali, tako npr. dobiju li kruha, vođa kaže: »Koliko mrvic toga kruha, toliko rodilo vam stari šenice (1 star je 2 brente pšenice), a vaše mrtve Boh pomiluj«. Koledvari svi u jedan glas poviču: »Amen!« Kad dobiju vino, vođa reče: »Da vam dobro orode loze, a grozje da Boh čuva od zla vrimenta i koliko kapljic toga vina, toliko vam Boh daj oran vina (jedan oran je 46 bokala, a jedan bokal drži tri litre vina)«. A poledvari poviču: »Amen!« Kada dobiju kobasicu, vođa se zahvali govoreći: »Koliko je mrvic mesa u toj kobasici, toliko vam se našlo u dvoru (kocu) prašćića!« Koledvari kao prije poviču: »Amen!« Tako se nastavlja od kuće do kuće i svagdje po želji domaćinovoј zapjevaju jednu ili dvije pjesme. Negdje naiđu koledvari na siromašnu kuću kakve udovice, pa i njoj zažele sve najbolje i dobrog muža, a kad se udalje od kuće, netko od koledvara će reći: »Da, da, ne govore naši stariji za nič:

»Peteh piva (pjeva),
Kokoš odgovara,
Teško hiži
Di ni gospodara.«

Koledvari, ukoliko nisu odmah kupili darove, razidu se svojim kućama da se odmore. Drugi dan, na Sv. tri kralja u 9 sati sakupe se ponovo i svečano obučeni obilaze kuće gdje su pjevali, skupljajući darove. Skupljene darove vođa preda nekoj domaćici da im spremi užinu (ručak) ili večeru. Ponekada, ukoliko ne bi dospjeli skupiti darove, prenijeli bi pirovanje na iduću nedjelju. Domaćica spremi koledvarima ručak ili večeru, a na gošćenje koledvari pozovu i ostale domaćine koji su darivali koledvare. U sobi gdje piruju na vidno mjesto metnu zvijezdu i zastavu. Za dugim stolom su koledvari i ostali svijet. Gosti se zabavljaju uz svirku i ples do kasno u noć. Kod gošćenja glavnu riječ ima vođa, koledvari i svi ostali pokoravaju se njegovu naređenju dok traje pir. Kada vođa vidi vrijeme rastanka, biranim se riječima zahvali prisutnima i navijesti razlaz, a time je završeno koledvarenje.

Taj se običaj održao još pred neko 70 godina, a danas se samo spominje. Danas umjesto koledvara obilaze djeca kuće ujutro na dan Nove godine i pozdravljaju domaćicu, domaćina i ukućane govoreći: »Dobro jutro, dajte nam dobru ruku!« Domaćica daruje djecu mendulama (bade-mima) i lješnjacima ili orasima. Djeca zahvale domaćici na daru kličući: »Boh daj, da bite i klitu!« (do godine).

Tumač riječi koledvarske pjesme.

Fijolice fijole = napjev
se = sve
rožne rumene = ruže crvene
di = gdje
bruvni = vrijedni
svitla zvizdo = svijetla zvijezdo
hiža = kuća
namorana = zaljubljena

cer = vrst hrasta
trta = loza koja se penje odnosno plete
ne zanovitajte = ne smetajte
pohrtina = slanina sa hrpta (pohrptina)
popad'te = dohvatite

Koledvare je zabilježio u Kašteliru Jakov A. Mikac, prof. 1933. godine, a danas u 1960. godini taj je običaj sasvim zaboravljen.

Karmine u Čičariji

Čići imaju običaje koji se održavaju pri veselim i žalosnim zgodama. Tok vremena i novi način života koji sve više prodire iz grada u selo potiskuje mnoge običaje, pa sam našao za potrebno da zabilježim jedan takav običaj koji se održava prilikom smrti člana porodice, a zove se karmine.

Kad umre stari muški član porodice, tada ga susjedi muškarci obidu i uredi. Obriju ga, operu i obuku u njegovo čisto odijelo. Umre li ženski član porodice, tada susjede uredi pokojnicu. Mrtvacu iznesu iz sobe u hodnik i polože ga na dugačku mizu (stol) ili na dasku. Stol se prije pokrije rakničem (domaćim stolnjakom tkanim od pređe). U novije vrijeme stol se pokriva bijelim kupljenim platnom. Mrtvacu pod glavu metnu jastuk i pokriju ga bijelom plahtom (ruhom). Prije nego što ga pokriju, vežu mu glavu rupcem da ne leži s otvorenim ustima, a ruke mu sklope kao da se moli »u bože«, kako kažu naši seljaci. Među prste stave mu očenaše (krunicu), a ako je mrtvac znao čitati, ispod ruku mu metnu molitvenik.

Oko mrtvacu poređaju nekoliko glaži (čša) koji su napunjeni pola vodom, polja uljem, a na ulju pliva dušica (fitilj) koja gori. Pored čaše položena je u nekoj posudici blagoslovljena voda i metlica za škropljenje mrtvacu. Ako je netko od ukućana po danu umro, odmah mu zazvone u duplo (svim zvonima) da duša pokojnikova sa zvonjavom otide u nebo, a ujedno se time selo obavijesti da je netko od seljana umro. Ako je pak mrtvac preminuo u noći, zvoni se ujutru odmah poslije »zdrave Marije«. Narod bi tokom dana dolazio posjetiti mrtvacu, pokleknuo bi na škanjić (stolčić) koji se nalazi u blizini mrtvacu, pomolio bi se za njega, a zatim poškopio blagoslovljenom vodom pokojnika, govoreći: »Boh te pomiluj!« Posjetioci bi razgovarali i tješili ukućane i s time bi napustili kuću pokojnikovu.

Mrtav se noću čuva, a dolaze ga čuvati poslije »Zdrave Marije« mladići i djevojke sa dva, tri odrasla čovjeka, da paze i da drže red. Na ognjištu gori velika vatra. U starije doba drva su se nabavljala iz zajedničke komunske šume (seoske šume). Sakupljeni mladići i djevojke najprije bi se pomolili za dušu mrtvacu, sjeli bi oko stola i večerali cijeli krumpir (očišćeni skuhani krumpir) sa sirom. Poslije večere zaredala bi igra koju zovu batikin. Igra se batikin sastoji od drvene lopatice i male drvene kuglice. Jedan mladić uzme batikin i zrno, ostala mladež pruži ruku,

a mladić dijeli zrno. Svako zrno tobože spusti u ruku i svaki drži stisnutu pest kao da je dobio zrno. Mladić ipak nekome od prisutnih spusti neopazice zrno u ruku i taj koji je dobio zrno drži se kao i ostali. Kad je mladić prošao sve naokolo dijeleći zrno, postavi se na sredinu i zapita nekoga od mladeži, bilo mladića ili djevojku: »Gdje je zrno?« a taj pokaže na bilo koga igrača koji sudjeluje. Ako oslovljeni igrač nema zrno, tada on naredi mladiću koji drži batikin da udari po ruci jedamput, dva put ili više puta onoga koji je rekao da on ima zrno. Sada zrno traži onaj koji je naredio, da se kazni onaj koji nije pogodio gdje se nalazi zrno. Tako se igra nastavlja i dijele se kazne dok netko ne pronađe zrno. Kada netko pogodi gdje je zrno, tada on dobije zrno i batikin i dalje dijeli zrno kao u početku. Udarci po ruci mogu biti slabi, srednji i jaki, a mogu se i oprostiti. Najviše vole da zadirkuju mladići i djevojke koji se potajno vole ili, kako narod kaže, koji bace oko jedno na drugo. Kod dijeljenja kazni po ruci djevojke su blage i dobroćudnije od mladića. Kada se zasite igrom, šale se i pričaju razne mrtvačke priče. Tako dođe zora koja navještava razlaz, a stariji svijet malko produži dalje dok se potpuno ne razdani. Ukućani i rodbina ne sudjeluju u igri, već legnu spavati. Mladići i djevojke sakupe se i druge večeri da čuvaju mrtvacu i nastave igrom poslije večere kao prve noći.

Mrtvac ostane u kući 48 sati a za to vrijeme naprave mu škrinju (lijes) i postave ga u nju. Po selu se već dočuje kada će se izvršiti pogreb. Narod se sakupi pred kućom, dođe svećenik i sada se na lijes zabije pokrov. Kod toga časa sakupe se ukućani da vide posljednji put svoga pokojnika. Za mrtvacem ukućani i rodbina glasno plaču, kod plača spominje se pokojnik ili pokojnica i nejaka djeca koja su ostala. U plaču se osobito spominje rad i dobra djela koja je mrtvac za života učinio. Neka specijalna pjesma ne postoji koju bi osoba što nariče naučila na pamet. Kada svećenik izvrši svoju molitvu, lijes postave na dva dugačka drveta i četiri čovjeka podignu lijes i krenu za križem i svećenikom u crkvu. Putem ožalošćeni glasno plaču do crkve, a u crkvi prestanu dok traje molitva. Pokojnika iznesu iz kuće s nogama naprijed, a čim ga iznesu, sve naglavice okrenu na mjestu gdje je ležao mrtvac. Također i u sobi gdje je mrtvac umro sve se prevrne što se može prevrnuti. Po narodnom vjerovanju, to se uradi zato da pokojnik ne dođe natrag.

Iz crkve poslije molitve krenu s lijesom na groblje. Povorka se kreće istim redom kao što je išla od kuće. Pogreb se izvrši, grob se zatrpa i nad grobom se podigne zemlja u obliku pokrova lijesa, a križ se zarine u zemlju iznad glave pokojnikove. Povorka se razide, a ona četvorica koja su nosila pokojnika vrate se u njegovu kuću, operu ruke i lice, te budu zadržani na južini ručku. Ručak sprema susjede u kući pokojnikovoj, a na ručak je pozvana rodbina i još koji od viđenijih muževa iz sela. Jela su ova: kupus u kojem se kuhalo suho svinjsko meso, posutice (tjestenina od malih četvorina sa stranicom od tri do četiri centimetra). Na tjesteninu se saspe sitno izrezana kobasica, a iza toga dolazi mrs (suh svinjsko meso) i vino. U novije se vrijeme umjesto posutica služi rižom koja je kuhana na juhi od svinjskog mesa ili na mlijeku. Po starom se

običaju po površini papri kupus i riža, a u novije se vrijeme služi i s juhom čorbom. Prije i poslije jela mole za dušu pokojnikovu a kod ručka se spominje i priča o pokojniku. To blagovanje poslije pogreba narod naziva karmine.

Na karmine dođu i najbliža djeca od susjeda iznad 5 do 6 ili 7 godina. Ona se smjeste u neku sporednu prostoriju, ili ako je lijepo vrijeme, metne im se stol pred vrata od kuće. Kako se vidi, djeca ne ručaju za stolom gdje su odrasli, a služe ih svim jelima koja jedu odrasli.

Jednom sam i ja kao mališan bio na karminama kod susjeda, pa sam skoro glavom platio. Evo kako je bilo: susjed Mate imao je dva sina Josipa i Martina. Josipu je bilo 24 godine kad je umro. Na tim karminama prisustvovao sam s ostalom seoskom djecom. Molili smo se za Josipa, a potom smo bili pogošćeni. Dvorio nas je pored susjeda i sam stari Mate. Kad je bilo gotovo s jelom, trebalo se zahvaliti domaćinu jer tako su nas učili roditelji. Kako sam se držao između djece kao najpametniji, digao sam se i rekao: »Šantulo (kume), hvala lipa, Boh daj, da bi te i klitu!« (Kume hvala lijepa, Bog daj i do godine). Kad sam se tako pametno zahvalio, skoči stari Mate na mene, a ja u onome strahu vješto sam mu se trgnuo i pobjegao. Starac je stao trčati za mnom. Nastala je vika, aostala se djeca razbježala kojekuda. Moj otac koji je također bio na karminama potrči za starim Matom, uhvati ga za ruku, te ga stane miriti i uvjeravati da ja ne želim njegovu sinu smrt, već da sam se iz puke navike zahvalio,

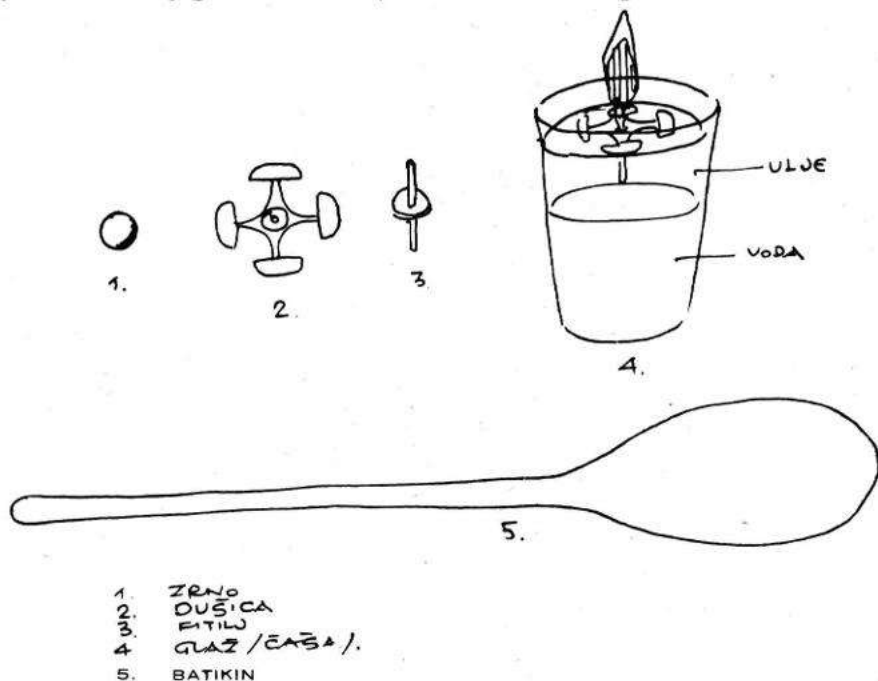

12. slika

1. Zrno, 2. dušica, 3. Fitilj, 4. gvaž (čaša), 5. batikin.

kako sam bio od malena naučen, da se zahvalim. Ali se starac Mate nije mogao smiriti, nego je za stolom još jače plakao od bojazni da će mu do godine umrijeti i drugi sin. Kum Mate se prevario jer mu je sin umro kad mu je bilo 87 godina.

Još treba da se nešto spomene kod obreda mrtvacu. Na kvatre (tromjesečje) po domovima se gori glaž (čaša) za pokojne. Čaša je napunjena pola vodom, pola uljem s dušicom i gori čitav dan. Na Sve svete i na Dušni dan također domačica, kako se kaže, pali glaž za pokojne. Navečer vilije božje (na badnjak) gore kod večere dvije svijeće, i to jedna za mrtve, druga za žive. Na Dušni dan dođe svećenik i seljaci na groblje, gdje domačica ili domaćin plate nešto u novcu svećeniku, a ovaj otčita molitvu za pokojnika i poškropi blagoslovljenom vodom njegov grob. To se zove škropljenje. Domačica može da škropi pojedinačno za svakim pokojnikom, a može odjednom škropiti za sve svoje mrtve. Postoji vjerovanje da se neki mrtvac vraća, a postoje i priče o mrtvima, ali nije mi ovdje namjera da to obradim, već da iznesem sliku o karminama.

Dalje donosim crtež batikina, zrna, čaše sa dušicom i fitiljem (vidi crtež na str. 364).

Karmine u selu Brestu zabilježio je Jakov A. Mikac, prof. 1928. godine, a danas u 1960. godini tek bogatiji održavaju karmine u užoj porodici.

NARICANJE (PLAČ) NAD GROBOM U PREMANTURI

Dolje iznosim odlomak naricanja nad grobom pok. Petra Iveše od udove Mare koja je naricala za bratom njena pok. muža. Odlomak sam zabilježio od Antuna Mezulića iz Premanture.

»Pere moj, divere dobri brajne Tonca druga moga,
Tebe danas Pere vedro nebo plače,
Jer se i ono s nama u crno zavilo,
Za mojim diverom, brajnom Tonca moga.

Kad dođeš Pere u tamne dvorove
Brajnu mome Toncu drugu mome,
Izruči mu pozdrav ostavljene,
Ucviljene druge Tonca druga moga.

Izruči mu jošte moju toplu želju,
Da žudim čim prije njemu u pohode,
U njegove ledne crnom tamom pokrivenne dvore.
Na počinak mrtvom drugu pomrklome suncu mome.«

Naricanje zabilježio je Jakov A. Mikac, prof. 1930. godine od Antuna Mezulića iz Premanture.

II NARODNA NOŠNJA

1) Narodna nošnja u Brestu — Čičarija

U selu Brestu i istarskoj Čičariji (općina Buzet) danas je narodna nošnja već gotovo posve isčezla. »Nova nošnja — novi svijet« riječ je tamošnjeg naroda, kojom je obilježio mijenjanje koje se opaža uporedo s mijenjanjem nošnje i s promjenama mentaliteta u današnjeg naroda. Tih je promjena nošnje — koliko se u starinu može doseći — bilo nekoliko. Kako je Čičarija i u jezičnom i još više u etnografskom pogledu jedan od zanimljivijih krajeva Istre, i ono što se od narodnoga života i običaja još živo održalo zavređuje, naročito nošnja koja je u starijim oblicima već u Brestu izumrla da se prikaže i dalje iznese.

Ženska narodna nošnja. Koliko se može znati od starine, ženska se nošnja u Brestu mijenjala tri puta. Najstarija je odjeća bila domaći produkt od konoplje, lana ili vune — što su seljanke same priređivale, prele, tkale i šivale. U kroju su se pojedini trokutni dijelovi zvali klini.

Seljanka je na glavi nosila pečū (maramu) od konoplje, široku oko pola metra, a dugu oko metar i po. Oko glave bila je omotana, a na zatiljku

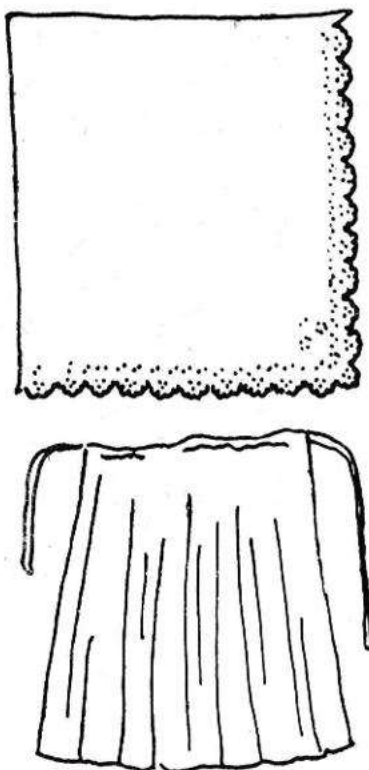

13. slika
Bijela marama i pregača — starije ženske nošnje — Brest.

gdje su se krajevi tek nešto spuštali niz leđa privezana. Tokom vremena peču zamijenio je bijeli rubac koji je na dvjema stranama narezuckan i narodnim vezom iskićen. Nakon nekog vremena i taj je rubac izišao iz mode i zamijenio ga je kod mlađeg ženskog svijeta crveni rubac bez franža ili s franžama, a kod starih žena crni rubac s ukrasnim cvjetovima crvenim ili modrim bez franže i s franžama. U žalosti nosio se samo crni rubac kao i danas.

Najdonju odjeću nosila je seljanka stomanju košulju. Prvobitna košulja bila je jednostavna. Oko vrata imala je mali uski ovratnik, a pod vratom bile su sa svake strane prišite podvezice, kojima se vezivala košulja. Rukavi su bili široki i nisu se zakopčavali kod zapešća, a košulja je bila prostrana i dugačka do gležnja. Malko finija od konopljene košulje bila je lanena koja se pod vratom i na rukavima zakopčavala domaćim končanim botonima (dugmadima) koje je domaćica sama izradila.

Lanenu je košulju zamijenila platnena koja je izvezena bijelim vezom na prsima, ramenima i kod zapešća, a mogla je biti izvezena i s crvenim ili plavim vezom, samo je to bilo rjeđe. Sada seljanka nije više pravila sama dugmad, nego ih je kupovala, i to najprije staklene, a zatim koštane.

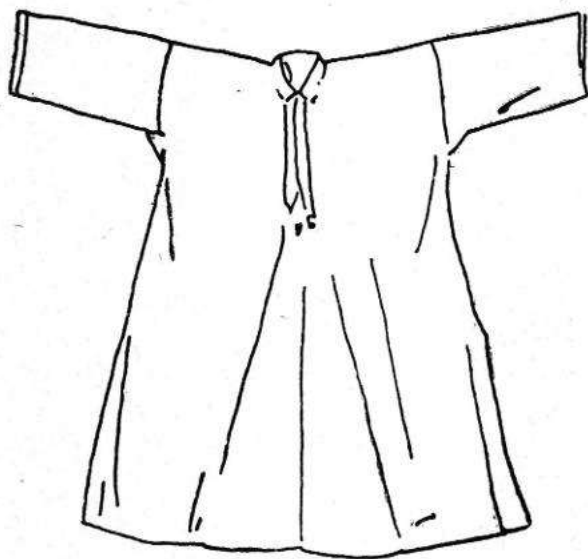

Slika 14
Košulja (starija) od konoplje — Vele Mune Istra.

Povrh košulje oblačila se suknja sašivena od crvenog tankog sukna za koje je također seljanka sama redovno isprela materijal od crne jag-njeće vune pa ga je dala izatkati i valjati u druga sela. Suknja je bila pri dnu za nekoliko centimetara kraća od stomanje, a krajevi su joj bili za-rubljeni crvenom vošvom čohom. Rukavi su bili pozadi na remenu samo upola prišiti uz suknju, pa kad je bilo vruće, seljanka je privukla rukave

i uprtila ih na leđa. U struku je opasana pasom (pojasom) širokim oko 6 centimetara, a dugim jedan i po metra. Pojasi su tkani od raznobojne vune koje seljanke nisu same pravile, nego su ih kupovale.

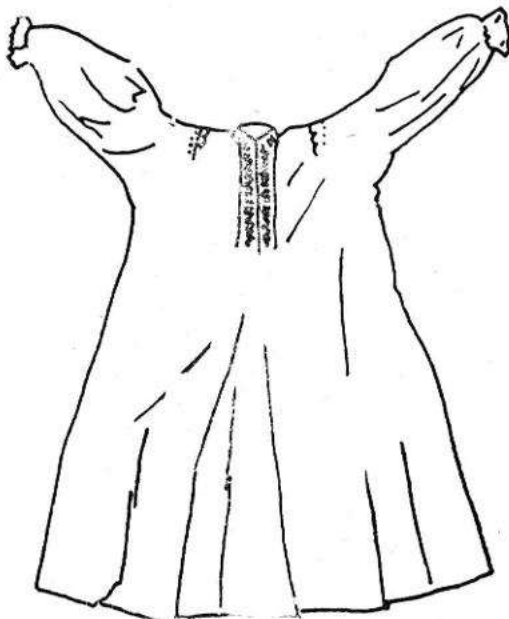

Slika 15

Košulja od bijela platna — ženska starija nošnja — Brest.

U početku su se hlače čarape plele od bijele pređe (vune) i dugo vremena nisu doživjele promjene. Kada je pamučna pređa došla u promet, tada su se čarape počele plesti od jedne niti pređe i jedne niti pamuka. Kasnije se čarape pletu od samog pamuka, a krasile su ih domaćice raznim narodnim motivima. Čarape su se zavezivale ispod koljena podvezicom. Tokom vremena je i tu uzela maha tvornička čarapa.

Spominju se i zapesnice koje su djevojke plele svojim mladićima od raznobojne pređe dužine neko deset do 15 cm, a navlačile su se oko zapešća. Obuća su opanci, sprijeda s malim nosićima, izvezeni remenjem, a na nozi se priveže remenje oko gležnja. Pred neko 80 godina počeli su postoli (cipele) lagano zamjenjivati opanke. Isprva se cipele nose samo nedjeljom, a poslije i u ostale dane. No ipak se opanci nisu prestali nositi sve do prvog svjetskog rata, a u susjednim selima bilo je staraca koji su ih dugo nosili i poslije rata.

Suknja je također doživjela promjenu i zamijenio ju je kamažot. Kamažot je od crnog platna, od struka naniže je dosta širok i nabran. Što su nabori ljepše stajali i otvarali se kao knjiga, to je seljanka bila ponosnija. Od struka naviše kamažot je prianjao uz tijelo. Oko vrata i po prsima sa svake strane bio je na kamažotu prišiven crveni trak širok 5

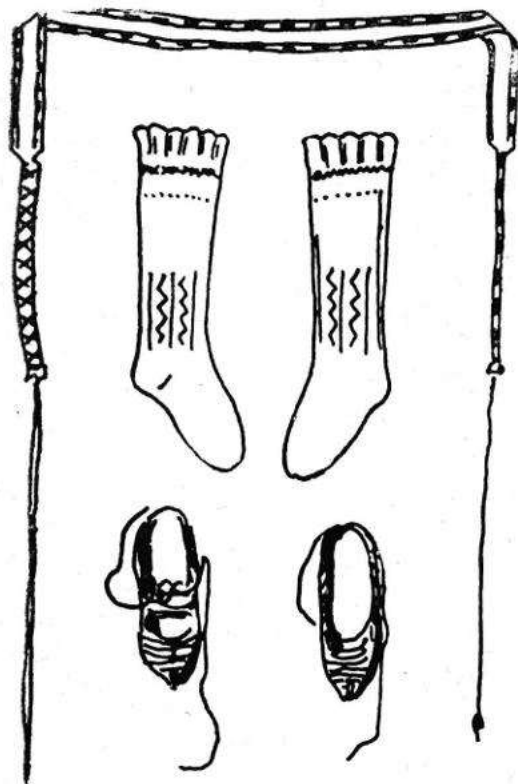

Slika 16
 Pojas, čarape i opanci — ženske starije nošnje — Brest.



Slika 17
 »Kamažot« — gornja haljina — starija ženska nošnja — Brest.

do 6 cm na kojem su izvezeni raznobojni cvjetići. Taj se trak kupovao i bio je u svoje vrijeme dosta skup. U novije je doba kamažot izgubio svoj stari oblik i dobio je drugi oblik. Mjesto kamažota počele su seljanke šivati kotole (suknje); ali ne više od iste vrste tkanine, nego tek slično kamažotu. Kotole su šivene jednostavno bez nabora i trakova oko vrata pa su istisle stari kamažot. Starice nisu bile posve zadovoljne kotolom, nego su i dalje zadržale kamažot.

Zbog toga se do rata moglo u Brestu vidjeti još podosta narodno odjevenih žena. Sprijeda povrh kamažota i kotole nosi se traversa (pregača) koja se oko struka povrh pojasa vrpcom zaveže na leđima. Pojas se ne nosi na kotoli. Na kraju treba da se spomene i gologran (vrsta kabanice) koji su seljanke oblačile preko kamažota u hladnim i kišnim danima. Sličan je suknji, izrađen od tamnosmeđe vune bez rukava, a zarubljen je crvenom čohom. Pri dnu je opšiven crvenom čohom neko 5 cm širine, i to sve naokolo. Gologran se zadržao kod seljakinja najviše jer se malo upotrebljavao, a može se i danas naći u selu ali će skoro nestati jer i njega potiskuje građanski kaput.

Nakit. Već se djetetu od 5 do 6 godina probuše uha, a da rupice ne zarastu, umetnuli bi male renkine naušnice od vrijednosti nekoliko novčića. Kad je dijete poodraslo i postala djevojčica, seljanka te bezvrijedne naušnice zamijeni zlatnim polukružnim rankinima koji se stalno nose. Dosta kasno su rankine zamijenili morići, vrsta naušnica sa crnom glavicom koji nisu polukružni, a mnogo su manji. Poslije prvog svjetskog rata mlađi ženski svijet napustio je moriće i počele su djevojke nositi moderne gradske naušnice. U doba dok su bili rankini, oko vrata nosio se djerdan od jednoga ili dva niza korala. I njih su poslije zamijenili »očenaši«, nizovi od pozlaćenih staklenih zrnaca. Seljanke koje su dojile nosile su oko vrata mliječnjake, tri do četiri poveće staklene kuglice kao neku vrstu zaštite da ima dovoljno mlijeka i da ga neizgubi. Pored toga nosio se na prsima još »škapolar«, obješen oko vrata, a to je mala srebrna kutijica u kojoj je blagoslovljeni vosak ili nešto slično. Također i »škapolar« je imao svoju zaštitnu moć.

Prsten se također mijenjao. U stara su vremena udate žene nosile na prstu prosti prsten od nekog svijetlog metala, a taj je stajao pet do šest novčića. Zatim se počeo nositi srebrni prsten, a kasnije zlatan. Djevojke i muškarci nisu nosili prsten, a starije žene udovice nosile su neko vrijeme prsten privezan na pojasu oko struka.

Muška nošnja. Muška narodna nošnja u Brestu prošla je također neke peripetije. Najprije su muškarci nosili na glavi klobučice od crnkastosmeđe vune, koji su bili slični crnogorskoj kapici. Još je jedan starac pred 60 godina nosio takav klobučić, a ostali su seljaci nosili šeljare (šešire) od pusti koji su do danas ostali.

Prvobitno su kosu seljaci nosili dugačku, a na zatiljku se je zavezivali u čuperak. Sigurno su dugom kosom oponašali crkvene kipove, odnosno svece. Kasnije su kratili kosu do vrata, a napokon su je stali šišati na građanski način, kao što se danas šiša.

Konopljena pa lanena stomanja (košulja) bila je slična ženskoj, samo mnogo kraća te je sezala skoro do koljena. Seljanke su same izrađivale košulje koje su se prvobitno zavezivale podvezicom, a kasnije su se zakopčavale pod vratom i na rukavima pucetima od konca, koje je sama domaćica učinila. Platnena je stomanja (košulja) bila ljepše izrađena od prijašnjih. U početku je i ona bila bez veza, a kasnije su bile izvezene narodnim vezom na prsima. Povrh košulje muškarci su nosili prezrokavni kružat (sličan prsluku) od crnog sukna, a nazivao se tako jer nije imao rukava. Dug je bio otprilike kao i košulja neko 85 cm i dosta je bio prostran pa se mogao u slučaju potrebe zakopčavati, a zato je imao na lijevoj strani nekoliko ženskih, a na desnoj isto toliko muških žutih kućica (kopča) od žute žice. Na rubovima je zarubljen modrom vošvom (čohom); na desnoj strani izvana pri donjem kraju i na lijevoj strani pod pazuhom imao je žep (džep). Za studeni i kiše nosili su seljaci povrh prezrokavnog krožata i kružat s rukavima, a sezao je do pod koljena i imao je tri džepa, dva sa svake strane izvana, a jedan iznutra. Bio je od crne vune, a zarubljen modrom čohom i opremljen s nekoliko pari kućica kao prezrokavni kružat. Kružat je sa svake strane izvana imao džep, a na lijevoj strani iznutra imao je pod pazuhom još treći džep. U nutarnjem džepu mladići su nosili pištolj i nož u koricama, više radi ponosa i parade nego radi nečeg drugog. Mladića koji nije sa sobom nosio oružje nisu mnogo cijenili, ali u tučnjavi rijetko bi se tko tim oružjem poslužio, pače rugali bi se onome koji bi se latio oružja. Kod tučnjave hvatali bi se u koštac i tko koga obori, taj bi pobijedio, ili bi podijelili sebi nekoliko punja (udarci sa stisnutim pesnicama) i time su poravnavali svoje račune.

Brnovreke hlače bile su od bijele vune. Na vrhu se kroz rub provukao pas pojas, kojom su se pričvrstile oko struka. Prema stopalu su se sužavale, a pri dnu straga zakopčavale se žutim kućicama. Brnovreke su morale na čovjeku, osobito na mladiću, živo prianjati uz nogu, a na kraju su se svršavale u obliku štafa, u koji se provukla noga. Sprijeda se gore nisu zakopčavale niti je bilo po sredini prereza, nego su s desne strane imale pravi džep, a s lijeva lažni koji je služio za vršenje male nužde. Obujci čarape na nogama bili su od bijelog sukna povrh brnovreka, visoki neko 20 cm te zarubljeni modrom čohom, a sa strane su se zakopčavali sa nekoliko žutih kućica. Opanci su bili posve jednaki ženskim i na isti su se način vezivali remenom oko nogu preko obujaka.

Muška se narodna nošnja dosta dugo zadržala, ali zbog sve jačeg nadržanja kupovne robe postepeno se počela napuštati. Najprije su seljaci napustili konopljenu, pa lanenu košulju i počeli su nositi kupovnu od bijelog platna koje su seljanke same šivale i izvezivale na prsima i rukavima. Čim su seljaci napustili gajenje ovaca, polagano nestaje sukna nošnja. Seljanke su stale muškarcima od bijele vunene pređe plesti kalce (čarape) koje su zamijenile obujke. Vrijeme se oborilo i na brnovreke koje su se promijenile u obične gradske hlače od ragadina. Opanke potiskuju visoki postoli (cipele) dok su se kružati najdulje zadržali, ali i njih je zamijenio građanski kaput, a pogotovu čim su seljaci počeli odlaziti na zaradu u tuđi svijet.

Još treba da se spomene muška suknja (kaput), koju je seljak nosio zimi za vrijeme kišnih i hladnih dana. Suknja je bila od tamno-smeđe vune, imala je rukave i bila je prostrana, a sezala je skoro do gležanja, ali i ona postepeno, iako se dugo zadržala, nestaje, i nju je zamijenio građanski dugi kaput.

Nakit. Seljaci su od nakita imali u desnom uhu značajni zlatni polukružni rankin koji je bio izradom jednak ženskom, samo što je bio mnogo veći. Njega su seljaci zamijenili drugim vrstama naušnica, kako su to činile seljanke, a pred neko 50 godina prestali su ga nositi



Slika 18
Muški rankin — stariji muški nakit — Brest.

Seljaci nikada nisu nosili prsten na ruci. Njega su nosile jedino udate seljanke. Za šeširov su imali pero paunovo ili šojkino. Ukoliko je pero služilo kao nakit, utoliko je kod nekih seljaka imalo neku zaštitnu moć. Mladići su se ponosili lijepim pletenim zapesnicama, a iz džepa naročito nedjeljom virio im je krvavi faču (crveni rubac), i to iz vanjskog pre-zrokavnog kružata.

Do prvog svjetskog rata još se našlo staraca i starica koji su nosili narodnu nošnju, kako je opisano, ali poslije rata potisnulo je građansko odijelo narodnu nošnju i nakit, a stariji svijet u selu čuva i danas pokoji predmet svoje narodne nošnje.

Narodnu nošnju obradio je Jakov A. Mikac, prof. 1930. godine, a u ovoj knjizi popunio i proširio, a žensku narodnu nošnju predao je Etnografskom muzeju u Zagrebu. Danas u 1960. godini narodna se nošnja više ne nosi u selu Brestu, nego građanska.

Narodna nošnja u Slumu — Čićarija

Pored svadbenih običaja u Slumu vrijedno je spomenuti narodnu nošnju toga sela gdje se nailazi na neke pojedinosti u narodnoj nošnji, što se drugdje ne nalazi u Čićariji.

Ženska narodna nošnja sastoji se od stomanje (košulje) koja je bila lanena, a u novije je vrijeme platnena. Povrh stomanje nosila se suknja tkana od finog sukna. Sukna je kasnije zamijenjena kamežotom. Zimi u

hladnim danima povrh kamažota obukla se čerma, a to je sukneni dugački kaput bez rukava, suknja je slična čermi i nosi se s rukavima. Danas je čermu zamijenio kupljeni kaput. Ženski je, svijet kosu češljao i pleo u dvije kose pletenice, koje su se savijale oko glave. Kosa se češljala po sredini glave na lijevu i desnu stranu tako da je po sredini glave bio razdjelak. Na glavi se nosila peča. To je bio podugački laneni rubac koji se omotao oko glave, a bio je od finog tankog sukna. Peču je zamjenio bijeli vezani faču (rubac), a danas se nosi kupljeni rubac s franžama (resama) ili bez njih. U struku su opasane širokim tkanim pasom (pojasom), a na nogama se nose hlače (čarape) od bijele pređe. Kasnije se hlače predu od niti pređe i niti pamuka, pa konačno od samog pamuka, no danas se većim dijelom nose tvorničke čarape. Domaće se čarape pletu do koljena, a ispod koljena se pričvrste podvezicom. Prvobitna su obuća opanci s malim nosovima, a oko nogu se pričvrste kožnatim remenom. Opanke su zamijenili visoki postoli (cipele), a danas se pored visokih nose i polucipele. Radi lakog hodanja danas domaće same šiju škapine (papuče) od iznošenog odijela.

Ženski je nakit bio skroman. Na ušima su ženske nosile zlatne rankine (naušnice), i to na svakom uhu po jedan rankin. Već se djetetu iglom probušilo uho da najprije nosi jeftine male rankine, a kasnije, kad odraste, nosi zlatne i ljepše rankine. U novije vrijeme rankine su zamijenili morići (vrsta naušnica). Danas mnoge žene nemaju probušene uši niti nose naušnice. Djevojke su oko vrata nosile pozlaćene staklene očne-šaše, a mliječnjake su nosile udate žene kada su dojile djecu.

Kod vjenčanja mladenka nosi na glavi poveći vijenac od umjetnog cvijeća s malim žutim perom u sredini. Na zatiljku su za vijenac pričvršćeni raznobojni traci koji se spuštaju niz leđa. Svatnice nose također na glavi vijenac sa spuštenih nekoliko trakova niz leđa, samo je mnogo manji od mladenkina. U novije vrijeme i taj ukras polagano nestaje i ustupa gradskom jednostavnom nakitu i odijelu.

Prvobitna muška narodna nošnja sastoji se od lanene stomanje (košulje), a kasnije je lanenu košulju potisnula platnena košulja. Povrh stomanje nosi se sukneni prezrokavna krožatica prsluk. Krožatica je obrubljena modrom čohom, a zakopčava se žutim kućicama. Povrh prezrokavne krožatice nosi se sukneni krožat s rukavima koji je također obrubljen modrom čohom, a zakopčava se kućicama (kopčama) kao prezrokavna krožatica. Zatim dolaze bijele suknene brnovreke koje sprijeda nemaju otvor, već na lijevoj strani, a na desnoj je žep (džep). Oko trbuha stisnu se brnovreke pasom (pojasom) koji se uvlači u rub brnovreka. Brnovreke se prema stopalu sve više sužavaju, a na kraju svrše sa štafama, u koje se noge uvlače da na nogama budu nabite. U ono vrijeme mnogo se pazilo da brnovreke budu nabite na nogama. Brnovreke se pri dnu otraga zabatonivaju (zakopčavaju) žutim kućicama. Obojci čarape su od bijelog sukna obrubljeni modrom čohom, a sa strane se zakopčavaju također žutim kućicama kao i brnovreke. Na nogama se nose opanci s nosovima koji se zavežu remenom oko gležanja. Na glavi se nosi klobučić kapica sličan narodnom crnogorskom ili dalmatinskom klobučiću, a ima ih i sa

zavrnutim rubom. Klobučić je zamijenio klobuk (šešir); danas se nose kupljeni šeširi ili barete kape. Nekada su muškarci nosili dugačku kosu, a na zatiljku zavezanu. Kasnije su kosu sve više kratili dok nisu dospjeli na građansku modu šišanja.

Muški se nakit sastojao od rankina na desnom uhu. Rankin je bio poveći i po veličini bio je takoreći kao dva ženska rankina. Već malom dijjetetu probušilo bi se uho iglom i nosio bi rankinčić od vrlo male vrijednosti, od nekoliko soldi (novčića), a nosio ga je zato da mu ne zaraste probušena rupica a sigurno i zato da se tim nakitom obrani od zlih duhova. Kada je dijete prešlo u mladenačku dob, dobilo bi veliki polukružni zlatni rankin koji je nosio za čitava svoga života. Rankina nije zamijenio morić kao kod ženskog svijeta, a prestao se nositi pred neko 70 godina. Muškarci nisu nosili na ruci prstenja. Srebrno prstenje nosile su samo udate žene, da ne bi njihove muževe snašla nesreća. Mladići bi za šeširom nosili umjetni cvijet ili paunovo pero. Ostali muškarci, bilo mladi i stariji, za šeširom su nosili bilo kakvo perce od koje ptice, ali ipak bi najvoljeli nositi perce od šojke. U davno doba imalo je ptičje perje pored nakita i zaštitno značenje.

Kod vjenčanja, mladoženja je nosio poveću umjetnu ružu za šeširom, na ruži se isticalo bojadisano pero, a ostali muški svatovi nosili su također umjetne ruže za šeširom, samo mnogo manje.

Napomena: Kod muške narodne nošnje potrebno je da se još nešto spomene. Brnovreke u Slumu postojale su od davnine, a kasnije su ih zamijenile polubrnovreke koje su sezale do koljena. Polubrnovreke bile su također od tankog bijelog sukna. Kod koljena bile su sa strane u obliku trokuta malko izrezane. Obrubljene su bile modrom čohom. Na nogama su nosili vunene i bijele ili pamučne kalcete (čarape) koje su sezale iznad koljena, a opanke su zamijenile polucipele. U srednjoj Istri, pa i dalje do mora, nosile su se te polubrnovreke, a iz srednje Istre doprle su na čičarski plato samo u selo Slum. Pred 70 godina nestale su, a njih su zamijenile obične današnje hlače. U slum je dospjela i riječ kamažola, koja je zamijenila imenicu čermu (zimsku suknju).

Čičarska nošnja je uglavnom ista kao i u selu Brestu, koje sam obradio pod imenom. N. Tomov »Narodna nošnja u Brestu (Istra — Čičarija 1930. godine)« Dalje iznosim crtež brnovreka, polubrnovreka, klobučića, prezrokavnog krožatića i krožata.

Pored ostaloga potrebno je da se još nešto napomene o košulji i o suknji. Prvobitna košulja bila je od lana sa širokim rukavima, a na prsima nije bila otvorena. Kasnije je košulja dobila prorez na prsima, a pod vratom s jedne i druge strane imala je prišite podvezice kojima se zavezivala. Kad je lanenu košulju zamijenila platnena košulja, neko vrijeme se i ta košulja zavezivala podvezicama pod vratom, a rukavi su bili suženi. Napokom su domaćice počele same praviti botone (dugmad) od platna, koji su zamijenili podvezice pod vratom, a i rukavi su se počeli zakopčavati dugmadima. Domaću dugmad potisnula je tvornička dugmad od stakla, a zatim od kosti.

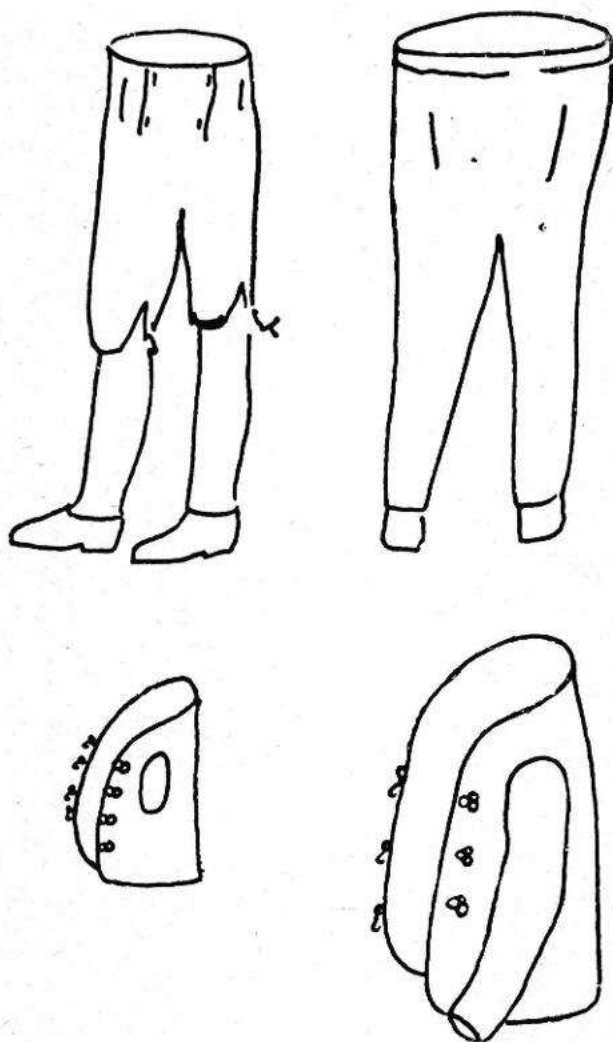

19. slika — Crtež narodne nošnje iz Sluma
 1. Polubrnovreke, 2. Brnovreke, 3. Prezrokavna krožatica, 4. Krožat.



Slika 20
 Klobočić — Klobočić sa zavrnutim rubom

Platnene košulje bile su izvezene narodnim vezom na prsima i rukavima. Ženske su košulje bile izvezene bijelim koncem, a muške bijelim i obojenim koncem, i to samo na prsima.

Ženska suknja nije bila sprijeda na ramenima zašita, pa je seljakinja, ako joj je bilo toplo, po volji mogla kroz nezašiveni dio rukava provući ruke, a rukave je oprtila (privezala na leđa), pa je sada suknja izgledala kao čerma.

Narodnu nošnju obradio je Jakov A. Mikac, prof. 1930. godine. Narodna se nošnja danas u 1960. god. više u Slumu ne nosi.

III STOČARSTVO U ČIČARIJI

1) Ovčarstvo u Čićariji

Zna se da se Čićarija nalazi u planinskom kraju sjeverne Istre koji je po svojoj konfiguraciji tla pogodan za gajenje stočarstva. Nekada nije bilo tako reći kuće u Čićariji koja ne bi imala barem jedan ćap (stado) ovaca ili jedan kvarnal (40 ovaca). Bogatstvo kuće brojilo se po tome koliko neka kuća posjeduje kvarnara. Srednji ćap brojio je dva tri kvarnara ovaca. Nekada je jedino zanimanje Čića bilo ovčarstvo, a ovčarenjem su se pretežno bavili samo muškarci. U nedostatku muškaraca u nekoj kući ovčarenjem se zanimala žena, iako je njezino zanimanje bilo obrađivanje polja. A zašto je glavno zanimanje na ovom području bilo ovčarenje? Prvo, jer je sam kraj po sebi bio pogodan za njegovanje te vrste stoke, a drugo što Čići nisu bili navikli obrađivanju zemlje jer su većinom bili bjegunci koji su pred turskim naježdama bježali u mletačku republiku. Prema tome kad bismo se pozabavili ispitivanjem porijekla Čića, naišli bismo na trag koji vodi u Hrvatsko Zagorje, Hrvatsko Primorje, Dalmaciju, Bosnu, Srbiju, Makedoniju, Vojvodinu i Rumunjsku. No vratimo se natrag ovčarstvu. Pastiri koji su pasli ovce zvali su se ovčari, a ženske ovčarice. Ovčari su nosili grbavicu ili grbljaču (štap) i šibu. Grbljača je bila načinjena od drveta a na vrhu savinuta poput biskupskog štapa promjera oko 15 cm a visine do metar i po. Grbljača se pravila od ladonje, a savijali bi je u proljeće u južnim i zapadnim dijelovima Istre uz more. Šiba je mogla biti od svakog drveta, samo ne od beke (žukve) jer bi se ovce sušile (mršavile).

Ovčari su se selili s ovcama u jesen u južnu i zapadnu Istru gdje bi unaprijed zakupili zemljišta za pašu od pojedine općine ili od imućnijih seljaka, te bi na tom zemljištu pasli ovce. U proljeće, prvih dana mjeseca svibnja vraćali bi se s ovcama ponovo u Čićariju. Ukoliko je bio radostan ispraćaj ovaca, utoliko je bio radostan i njihov doček. Najpametnija ovca nosila je zgonuc (zvonu) oko vrata, a kad je stado dobilo dva tri zvonca, tada bi osjetilo da će započeti seoba i među njima bi nastalo poskakivanje i neko veselo raspoloženje. Drveni obruč koji se ovcu stavi oko vrata na kojem visi zvonac zove se kanabla. Obruč se pričvrsti drvenom iglicom, a pastiri bi prepoznali svoje stado po glasu zvonca, kad bi noću zaspali i

izgubili stado. Osim toga u starije doba je zvonce imalo neku moć protiv raznog vraćanja. Ovce većim dijelom pasu noću. Ljeti, čim sunce grane, ovce se skupe i metnu glave jedna drugoj pod trbuh ili među noge. Boje se sunčane topline, a za tu se pojavu kaže da se ovce gnujiju. Pastiri rastave ta gnjurenja i upute ovcu sa zvoncem da predvodi stado u kozaru (staju). Kozara je prostor ograđen drvenim rantama (plotovima). Ranta koja služi kao prolaz te se otvara i zatvara zove se lisa. Ograda, odnosno kozara, gradi se u hladovini pod lipom, pod klenom, ili pod nekim drugim razgranatim stablom koje čini hladovinu. U kišnim i vlažnim danima ovce se smjeste u dvor (staju). Imenica kozara i danas se upotrebljava, ali ukoliko se zna, u Čićariji se nisu gajile koze nego ovce, a ipak je ime kozara ostalo.

Ovce vole da pasu svježju travu osobito moravu, a mjesečno jedamput ili dva puta daje im se na kamenim pločama sol. Ta mjesta gdje se ovcama daje sol zovu se soline. Mnoga se mjesta i danas zovu soline iako se na tim mjestima ne daje više soli ovcama. Sol koja se ovcama daje gruba je i neočišćena, a zovu je krvava morska su crvena morska sol.



Slika 21
Grbavica ili grbljača
Siba

Ovce se strigu dva puta godišnje, i to jedamput rano u proljeće oko 24. travnja (za Jurjevo), a drugi put u jesen oko 8. rujna (za Sv. Mariju). Uoči striženja okupaju pastiri ovce u proljeće u moru, a u Čićariji u kakvoj lokvi. Redom se jedna ovca za drugom podaje pastiru u vodu, koji je prihvati, zatim nekoliko puta je zagnjuri u vodu i okrene desno i lijevo i pusti da ispliva iz vode napolje. U selu nisu svi pastiri strigli ovce isti dan, jer bi jedni drugima dolazili u pomoć. Častili bi se onog dana kada su strigli, spremali bi bolja jela posutice (tjesteninu) sa kobasicama, a osobito bi gledala domaćica da počasti strigače kobasicom mastenkom (to je poveća i deblja kobasica od drugih kobasica). Nedostaje ni vina, ali osobito vole da piju crno vino, jer u njemu vide neku veću sreću nego u bijelom vinu. Vuna bi se ponovno oprala i osušila, te bi zimi žene prele pređu za sukno ili za kalcete (čarape muške) i hlače (čarape ženske). Od pređe plele bi se i oprte (užeta) za nošenje vode u brenti, sijena, drva i ostalog, pored toga tkali bi se i rakunići stolnjaci koji naliče na ćilime.

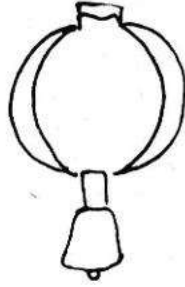

Kanabla

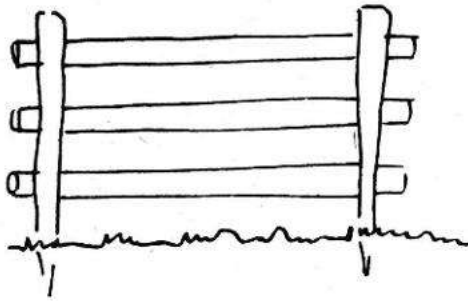

Slika 22
Ranta

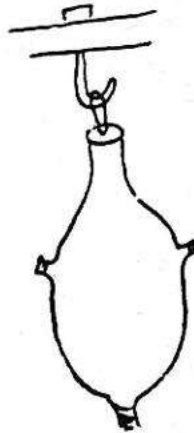

Slika 23
Trvenje

Prigodom vjenčanja, Bele Nedelje (proštenja) ili nekih drugih svećanih dana zaklala bi se ovca, i to ona koja je najmanje vrijedna u stadu. Mesom su se gostili, a kožu bi osušili i prodali. Ako ne bi kožu prodali, odmah bi je poslije klanja nakvasili vapnom, skinuli s nje vunu i ustrojili za mih (mijeh). Mijeh služi za sviranje, za držanje vina, ili trvenja začina od sira, skute i mlijeka. Tri četiri pastira udružila bi se u malu zadругu i u jesen zajedno s ovcama odselili bi se na svoja zakupna zemljišta u Istru. Ali prije toga upriličili bi u mjesecu kolovozu sastanak i prema broju ovaca svaki bi donio neku količinu sira, skute i mlijeka. To bi na sitno isjeckali, posolili, zalili mlijekom, posuli biberom, dobro izmiješali u nekoj posudi i tom smjesom napunili bi mijeh. Otvori se mijeha dobro zavežu, i to se objesi pod gredu. Eto to je trvenje koje služi u Istri kao začina. Trvenje se ne jede s kruhom već se metne nekoliko žlica trvenja u vruću vodu od palente, dobro se izmiješa i time se polije palenta. Jelo je ukusno. Pastiri nastoje da začina ne ponestane do novoga mlijeka, a onda se palenta mlijekom i skutom začinja.

Kod seljenja u Istru pastiri pomiješaju svoja stada. Mnogobrojno stado u Istri podijele na tri skupine. Onu skupinu od koje očekuju jagnjad i mlijeko, tzv. muznice, pastiri bolje privraćaju najbolju pašu, odnosno nastoje da ih bolje pasu od ostalih skupina.

Negdje u siječnju ovce se ojagne. Svaki pastir ostavi prema svome nahodađu određeni broj jagnjadi da pomladi stado, a ostalo proda trgovcima. Cijena je jagnjadi različita prema starosti i prema debljini.

Ovce se muzu dva puta dnevno, i to ujutro i navečer. Mlijeko se siri, a sir se prodaje. Novac podijele pastiri među sobom svaki mjesec, a svaki pastir dobije prema broju svojih muznica novaca. Ovce se muzu u stajama, ali ako je potrebno, muzu se i vani. Mjesta gdje se ovce vani muzu zovu se muzare. Još i danas se u Čićariji mnoga mjesta nazivaju muzare, iako se tamo više ovce ne muzu. Muzare naliče na neki prolaz. Obično bi dva pastira sjeli na muzarama jedan do drugoga, a između njih bi prolazile ovce. Pastiri bi hvatali ovcu po ovcu, pomuzli je u goliđu kabao, koju su imali među nogama. Otraga bi netko naganjao tjerao ovce prema pastirima, a to je obično radilo neko dijete koje su zvali naganjač. Pastiri su u Istri sami kuhali, a jeli su dva puta dnevno, i to ujutro rano i na večer, kada bi se s ovcama vratili s paše. Hrana im je bila većim dijelom palenta začinjena trvenjem, a kasnije mlijekom i skutom. Nastamba im je bila oskudna. Obično bi spavali na slamnjači u kažonu (mala kuća, soba sa štednjakom), samo što nije imala štednjak, nego je na sredini kažona bilo ognjište. Ovce bi ležale po skupinama u stajama, pa je bilo toliko prostora, koliko je bilo skupina. Mnogi će postaviti pitanja, kako su pastiri raspoznavali svoje ovce. Čudno, pastiri su uvijek poznavali svoje ovce po bilo kakvu znaku, koji su oni kod svake ovce uočili i zapamtili. Ako drukčije nije mogao zapamtiti, on je makar komad uha zarezao ovcu.

Svako je stado imalo jednog do dva praza ovna; pastir je nastojao da ima što većeg i ljepšeg ovna da se može njime ponositi pred svojim drugovima. Ovan je bio rogat i rijetko da je koji pastir imao ovna bez

rogova. Rogovi su bili veliki i zavinuti, a mnogo puta rasli su prema lalokama (čeljustima), pa su se morali piliti kod čeljusti, da ne bi smetali ovnu kod paše. Što se tiče boje ovce, pastiri su najvoljeli imati bijele ovce. Ovce bi se mrkale (oplođivale) negdje početkom rujna, a jagnjile u siječnju. Pastir je o plodnji vodio veliku brigu, a ponekad bi čak posudio ovna, samo da se oplođivanje što prije izvrši e da se ovce mogu odjednom ojagnjiti.

Kako se naprijed spomenulo, pastiri bi se početkom mjeseca svibnja vratili u Čićariju. Putem bi se odmarali, a svatko ih je rado primao jer gdje bi se zaustavili, tu bi za uzvrat ostavili i mlijeka. Putovali su po dva tri dana, polagano bi išli da ovce mogu i usput nešto trave naći. Kad su došli u Čićariju, odnosno do svojih domova, pastiri bi odvojili svaki svoje ovce i time je prestala privremena zadruga. Svaki je pastir na svome ognjištu sam raspoređivao mlijeko po svojoj volji.

Metoda sirenja u Čićariji svagdje je uglavnom bila ista, pa se dalje iznosi prerađivanje mliječnih proizvoda.

Pomuzeno se mlijeko iz golide (kabla) procijedi kroz cedilo (bijelu krp) u kutu (kotao) koji ima oblik valjka. Kotao je gore širok, a pri dnu nešto uži. U procijedeno mlijeko ulije se sirišće i to nešto manje od jednog decilitra. Pastir već odmjeri, prema količini mlijeka, koliko treba sirišća. Tada se mlijeko s palentarom (drvenim štapom) izmiješa i ostavi da se usiri, ukiseli. Mlijeko se ukiseli za sat, dva, a to zavisi od količine mlijeka, a usireno je tada kad se palentarom kruži po kiselom mlijeko, pa se pred njime kala (cijepa). Zna se također da je mlijeko kiselo i tada kad se nadlanica (gornji dio šake) položi na kiselo mlijeko, a za nadlanicu se ne hvataju male grudice usirenog mlijeka. Tada se kotao digne iz stalka i metne na slabo podgrijanu vatru. Palentarom se polako miješa, a kiselo se mlijeko raspada u male grudice. Taj proces sirenja mlijeka gotov je onda kad se zaroni ruka do lakta u kotao, a za nju se ne hvataju bijele grudice. Tada se kotao skine s vatre, metne se u stalak i pusti se u stanju mirovanja neko deset do petnaest minuta. Za to vrijeme male grudvice padnu na dno kotla, a tada domaćica sa zavrnutim rukavima skuplja i stišće grudice u loptu i kad osjeti da je sve grudvice skupila u kotlu, izvadi sirastu loptu i metne je u buricu (drveni kablčić). Ta se sirasta lopta u kablčiću zove žamak. Žućkasta prozirna tekućina u kotlu koja je ostala zove se žamavka (neka vrsta sirutke). Domaćica gnječi žamak rukama sve dotle dok sirutka izlazi iz žamka. Kada žamavka prestane izlaziti, domaćica posoli po vrhu žamak i ostavi ga nekoliko dana u kablčiću. Poslije toga izvadi se žamak iz kablčića ponovo posoli i metne na lisnicu (policu). Tu se još neko vrijeme cijedi, odnosno suši, i to je sir. U žamavku koja je preostala u kotlu ulije se malo mlijeka i ponovo se metne na slabo podgrijanu vatru. To se podgrijava bez miješanja i ne smije zakipiti. Na vrhu se stvara u kotlu bijela gusta pjena slična istušenim bjelancima, a to se zove skuta. U bijelu skutnicu (torbicu od platna) pokupi se skuta, na vrhu zaveže i objesi o klin da se cijedi, a nakon nekoliko dana skida se, odnosno izvadi iz skutnice, posoli se i metne na

policu. Svježa je skuta vrlo ukusna kada se iz kotla vadi i jede s palentom. Ono što je ostalo u kotlu nije više žamavka, nego žur (prozirna sirotka zeleno-žućkaste boje). Mnogi piju žur, a naročito radi probave, ali se većim dijelom daje svinjama.

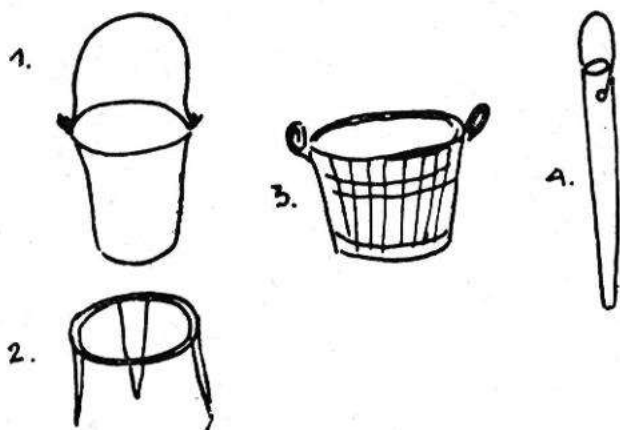

Slika 24

1. Kutu (kotao), 2. Stalak, 3. Kabao, 4. Palentar.

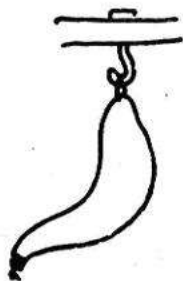

Slika 25
Glizica



Slika 26
Lisnica

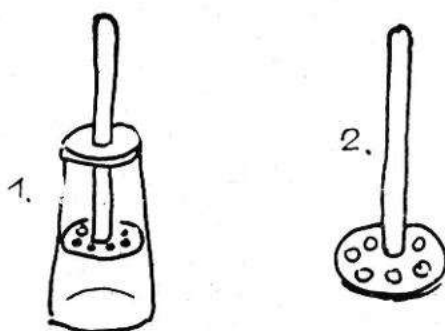

Slika 27
1. Štap, 2. tucalo.

Da se vratimo natrag sirišću. Iz malog zdravog jagnjića koji je sisao izvadi se želudac i neočišćen se zaveže i objesi o gredu da se osuši. Osušeni se želudac zove glizica, koja se reže i meće u zdjelicu da se nakvasi u mlakoj vodi (tek toploj vodi). Ta se tekućina, kako sam naprijed spomenuo, ulije u mlijeko da se usiri (ukiseli). Obično pastiri imaju po dvije glizice iz bojazni da im ne premanjka sirišće.

Osim sira i skute pravi se i maslac. Mlijeko se tuče u stapu (drvenoj posudi) koji ima oblik valjkast. U nekim domaćinstvima našlo se i takvih stapova koji su bili naprosto izdubeni iz panja, na dnu nešto širi, a na vrhu uži. Štap je bio visok oko 80. cm, a promjer oko 20 cm. Na vrhu je imao drveni pokrov koji je u sredini imao mali okrugli otvor. Kroz taj se otvor provukao štap koji je na kraju pri dnu bio pričvršćen za rupičastu okruglu drvenu ploču. Tim štapom tuklo se mlijeko sve dotle dok se nije stvorio maslac. Time je završena obrada mliječnog proizvoda, a sada da se pobliže nešto spomene o ovcama, ovčarskom psu i o samom pastiru.

Pastiri svoje ovce nazivaju raznim imenima po boji vune, po rogovima, po ušima itd. Bijelu ovca s rogovima nazivaju belasta roška, a miješane boje vune zelena roška. Crna se ovca s rogovima naziva crna roška, a sive boje siva roška. Ovca miješane boje vune s rogovima jest šara roška, a ima li koji bijeli čuperak vune na glavi, zove se grivasta ili griva roška. Crna ovca bez rogova naziva se škaba, bijela pika, a šarene vune zelenka. Bjeluša je potpuno bijela ovca, a kolu nazivaju ovca koja je bijele i crne vune. Ovca s malenim ušima zove se čuba. Prazi (ovnovi) su s rogovima, a mogu biti i bez rogova. Bijelog ovna s rogovima nazivaju praz, crnog bez rogova zovu škabin, a bijelog bez rogova muleš.

Ovce po dobi imaju također svoja imena, tako se napr. zove jagnje dok je staro nekoliko mjeseci. Žensko jagnje od jedne godine zovu jerušica, a muško jeruše. Jerušica stara dvije godine zove se strpla, a muško strpliš. Stara ovca od tri godine zove se prhodivka, a poslije toga četvrtojanka koja je imala četiri jagnjeta, pa petojanka itd. Starog ovna od tri godine zovu prhodivac, a zatim se broji po godinama starosti.

Starost se ovaca raspoznaje po zubima. Jagnje na kraju prve godine ima sve jagnjeće zube onako kako se izleglo. Na kraju druge godine ispadne sa svake strane po jedan zub, a na tome mjestu naraste novi zub koji se raspoznaje od prijašnjih zuba. Treće godine ispadne ovci opet otraga sa svake strane po jedan zub, a na istom mjestu naraste novi zub. Četvrte godine ispadnu ovci sprijeda u sredini po dva zuba koji se nadomjeste novim zubima. Tako ovca na kraju četvrte godine, kako kažu pastiri, ima izravnate zube. Na temelju tih izmjena zuba pastiri raspoznaju starost ovaca. Poslije četvrte godine ne može se tačno ustanoviti koliko je ovca stara. Starost njezinu zna jedino pastir koji joj prati život. Ali ipak vješti pastiri nagađaju starost ovce po njezinu držanju, po živahnosti ušiju, a i po nekim drugim znakovima. Pastiri smatraju petojanku starom ovcom i nastoje da je prodadu prvom prilikom. Stare ovce rado izvrnu, a to znači, da ne donose jagnje. Zbog toga pastiri kažu: »Ako ovčar ne prevari ovcu, prevari ona njega.«

Što se tiče bolesti, pastiri se najviše boje metiljavih ovaca koje se zaraze u močvarnim krajevima. Ovce obole na jetri i spopadne ih vrto-glavica. Takve ovce pastiri zakolju ili ih prvom prilikom prodadu trgovcu. Osim toga su pastiri s dugogodišnjim iskustvom opazili da ovce mogu nastradati i ljeti kad od jednom padne kiša i brzo sunce grane. Ako bi tada polegle ovce na neku čistinu i ako udišu isparivanje zemlje, mogu oboljeti, a i uginuti. Zbog toga pastiri u tom slučaju vole ovce navraćati na kamenito tlo i ne puste da ovce polegnu na zemlju. Često puta pastiri ovci koja oboli puste krv na nozi ili uhu. Pastir odmah primjeti kada mu se ovca razboli i kaže da mu se ovca ne rata (nije zdrava). Slom noge također pastir lako izliječi i to na taj način da ovci gdje je slomila nogu metne sa svake strane dvije daščice, omota platnenom krpom, i to dobro zaveže konopcem. Ovcu ostavi u staji i hrani je neko vrijeme sve dotle dok vidi da može hodati. Ujede li zmija ovcu, pastir ono mjesto gdje je ujedena izbode nožićem ili zarezhe da isteče otrov, a mnogi i razgovaraju (vračaju).

Sa nekoliko rečenica ću da spomenem i ovčarskog breka psa. Ovčarski je pas vjeran pratilac stada. Čuva stado i dobro poznaje ovce svoga gospodara. Nikoga ne pusti k stadu. Svojim lavežom opominje gospodara da se netko približava stadu, a u nekim slučajevima i na nagovor gospodara napadne na ostale životinje kao i na čovjeka koji se približi stadu. Spava s ovcima bilo pred kozarom ili kod ulaza u staju ispred lise. Hrani ga pastir jelom koje i on jede. Kada pas oboli, jede travu oštricu da ozdravi. Pastir izliječi psa od uboda zmijske tako da mu ranu izbode trnjem ili nožićem zarezhe, a ponekad ga i vraćanjem izliječi. Vraćanjem ga ovako izliječi: uhvati psa i izgovara riječi: »Vrah je vrah ujo i vrah vrah ne će nič bit!« To izgovara tri puta a svaki put preko psa baci po tri mala kamenčića.

Red je, da se nešto kaže i o ovčarima pastirima. Pastiri su zdravi, rumeni, crvena lica, čvrsti, jaki ljudi. Uvijek se kreću s ovcima po čistu zraku, a fizički nisu istrošeni. Prema njihovu poslu rezumno se dobro hrane. Ljeti, kada se ovce odmaraju u hladu, pastiri obično spavaju dva

tri sata kako bi mogli biti budni noću. Večeraju kad se s ovcama vrate kući u noći, a kalicjonaju doručkuju kada ovce dođu u hladovinu. Južinaju ručaju kao ostali u podne. Poslije podne, kada ovce izgone (isteraju) na pašu, sa sobom uzmu obično komad sira i kruha da bi lakše dočekali večeru. U ruci nosu grbljaču ili grbavicu i šibu, a preko ramena prebace sukneni krožat (kaput). U žepu džepu nose nož u nožnicama ili kosir ili poveću britvu nožić. U Istri često nose rankun štap kojemu je na kraju pričvršćen kao neki poveći kosir, a služi im da njima sijeku živicu. Mladi pastiri nosili bi sobom pištolu samokres i mih (mjeh) ili svirale dude da sebi sviranjem vrijeme prekrate čuvajući ovce. Ponekad bi uzeli pastiri samo mišnice slično dudama umjesto mijeha i na njima bi svirali kao na mijehu, samo mnogo teže. Mišnice su sastavni dio mijeha. na mijehu se lakše svira kad ga pastir napuni zrakom, jer se kod sviranja tu i tamo odmara, a u mišnice mora neprestano duvati.

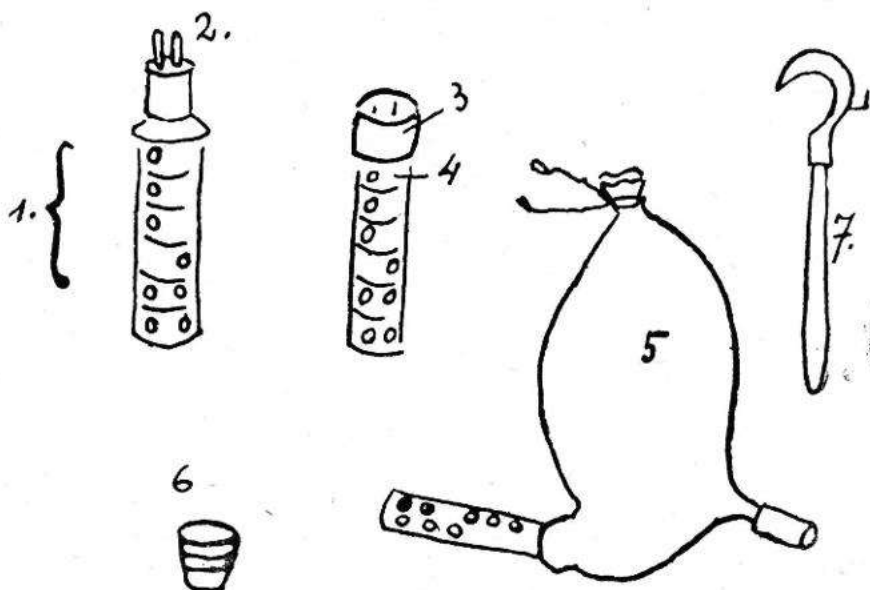

Slika 28.

1 Mišina, 2. Piskovi, 3. Bačvica, 4. Skuje, 5. Mih, 6. Bačvica, 7. Rankun.

Pastiri gaje veliku ljubav prema svome stadu. Uvijek nastoje da im budu ovce site i debele. Ne žale trud, noću se s ovcama dosta daleko udalje, samo da dođu do dobre paše. Kad su im ovce site, i pastiri su siti pa makar ne večerali. Ponekad iz bojazni da im ovce neće imati dovoljno hrane u zimovniku pastiri bi išli u kolovozu u zimovnik da nasijeku fro-dolja (granje od jasiike) koji osuše te suhim lišćem dohranjuju ovce.

Pored ostalog treba da se nešto kaže i o pastirskom vjerovanju. Ponekad bi se na paši ovce splašile (prepale) i pobjegle na drugo mjesto, a da pastiri nisu vidjeli uzrok, zbog čega su im se ovce prepale, pa su vjerovali da ovce vide nešto što oni ne vide.

Često pastiri pričaju da noću vide kojekakva priviđenja. Jedan je pričao da je vidio kako je jedno crno dijete palo iz neba na zemlju za vrijeme oluje i da je plakalo, a to da je bio vrah (sotona). Drugi je u oluji vidio velikog konja koji nosi duše, a treći priča da je vidio kako su se stvorile velike kope (stogovi od sijena) i odjednom nestale. Četvrti je vidio u oluji kako se novac suši na plahti itd.

Pastiri su često vjerovali da ovan može biti pored ljudi vukodlak, štrigon (coprnik) koji u snu pastira gnjavi i pritište kao najveći kamen. Kad se probudi, vjeruje da ga je vukodlak gnjavio, a taj može biti i njegov ovan. Jedne noći smisli kako da ovna nadmudri. Pastir legne pokraj stada i pričinio se kao da spava, pripremio je nož i čekao. San ga je počeo hvatati, ali on se snu odupirao. U to spazi kako je na njega pala jedna dlaka i stade ga tiskati. Na tiho nožem prereže tu dlaku i utone u san. U snu ga nije ništa gnjavilo niti je osjetio bilo kakav pritisak. Ali kad se probudi, vidi pored sebe ovna popreko prerezanog nožem. Pastir je vjerovao da je bila ona bijela dlaka koju je prerezao njegov ovan, pa je po tome zaključio da je njegov ovan bio vukodlak. Pored tih vjerovanja ima i drugih, no nije mi namjera da ih ovdje iznosim, nego ću radije iznijeti jednu legendu o pastirima i sv. Antunu.

Pastiri su mnogo voljeli sv. Antuna kao zaštitnika stoke. Vraćajući se iz Istre s ovcama, pastiri bi darivali svećenika sirom i vunom, a domaćice jajima. Svećenik bi upriličivao razne svetkovine. Na tim svetkovinama pastiri bi darivali prigodom ofera obilaska kipa ili oltara svetog Antuna novcem. U jednoj crkvi u Čićariji bio je kip sv. Antuna prilično istrošen. Svećenik je kip skinuo s postamenta s namjerom da kupi novi kip. Svetkovina je došla, a kipa nema. Pastiri ne vole darivati sv. Antuna, ako ne vide njegov kip, pa je svećenik obukao u fratarsko odijelo jednog mladog pastira koji je sličan sv. Antunu. Svećenik je obećao pastiru da će mu dati tri forinta za nadnicu, ako nepomično stoji za vrijeme svetkovine na postamentu. Pastir je pristao, a svećenik ga je obukao u fratarsko odijelo i namjestio ga na postament sv. Antuna. Pastiri su kod ophodnje bogato darivali sv. Antuna i molili ga da im čuva ovce od raznih nesreća. To je darivanje promatrala jedna starica i kad se svijet razišao iz crkve, dođe sv. Antunu i stade ga moliti da joj dade 20 forinata da kupi njivu. Starica je uporno molila 20 forinata, a pastir je šutio i nije obraćao pažnju starici. Ali kad ga je starica počela za haljinu vući, pastir se rasrdi i iz svega grla poviče: »Ja čitav dan ovdje stojim za tri forinta, a tebi da dam 20 forinti, ne budi starica bedasta!« Starica se prestraši i koliko god su je noge mogle nositi pobjegne iz crkve i nije joj više nikada na um palo da traži novac od sv. Antuna.

Ovime se obradilo ovčarstvo u Čićariji i prikazao se rad oko mlijeka. U radnji su se upotrebljavali seljački nazivi, a u zgradama književni. Seljenjem naroda u sjevernu Ameriku stočarstvo je u Čićariji popustilo i sve više izumire. Čići traže novi način života i nove putove zarade.

Dalje iznosim crtež: grbavice, šibe, kanable, rante, trvenja, kotla, stalka, kabla, palentara, lisnice, glizice, stapa, rankuna i mijeha.

Ovu je građu prikupio i zabilježio Jakov A. Mikac, prof. 1929. godine. Danas u 1960. godini nađe se po selima u Čičariji po koje stado ovaca, ali to nije ni sjena negdašnjeg ovčarenja niti se Čići s ovcama više sele u jesen u južnu i zapadnu Istru.

2) Govedarstvo i konjarstvo u Čičariji

Sjeverni je dio Istre odnosno Čičarija pogodno tlo za gajenje stoke. Nekada je glavno zanimanje Čića bilo ovčarstvo, a sporedno govedarstvo i konjarstvo. Kasnije, kada su nekoja sela podijelila komunelu (skupno seosko zemljište) i kada se otvorio put u Sjevernu Ameriku, Čići su počeli napuštati uzgajanje stoke i seliti se u Ameriku i u zapadnu Istru. Iako je ovčarstvo bilo glavno zanimanje koje sam već obradio, vrijedno je da se nešto kaže i o govedarstvu i konjarstvu u Čičariji.

Nekada su se seoska goveda skupno pasla po seoskom zemljištu. Takvu skupinu goveda (krave i volovi) Čići su zvali čereda, a onaj koji je čeredu pasao i bio joj čuvar zvao se kravar. Svako jutro bi kravar trubio volovskim rogom i zvao seljake da dotjeraju svoju stoku na određeno mjesto. Kravar je ljeti oko 10 sati dotjerao čeredu u selo, a goveda su se sama odvojila od skupine i prilazila svojim dvorovima (stajama). Netko od ukućana dočekao je goveda, pustio ih je u staju i kadinama (verigama) privezao za jaslje. Poslije podne između 15 i 16 sati ponovo bi kravar zvao rogom seljake da istjeraju stoku, a navečer poslije »Zdrave Marije« čerada je dotjerana opet u selo.

Običaj je bio da je netko navečer od ukućana išao dočekivati čeredu i odvajao svoju stoku. Čeredu su voljeli dočekivati najviše mladići i djevojke gdje bi se polako upoznavali, a i ljubav očitovali. U jesen kad je toplina popustila, čerada je ostala čitav dan na paši.

Kravar je svake godine činio ugovor sa seljacima i pogodio se koliko da mu plate što će im čeredu pasti i čuvati. Obično su mu za mito (platu) kako kažu seljaci, dali 100 forinata, a hranilo ga je selo, i to tako: ako je seljak u čeredi imao jednu glavu, hranio je kravara jedan dan. Ako je imao dva goveda, hranio ga je dva dana itd.

Imućni seljaci držali su pored krava i par volova kojima su orali i vozili. Danas seljaci općenito više vole gajiti krave nego volove. Rijetko u kojem selu danas postoji čerada, ali ta nema više one zanimljivosti, kao što je nekada imala. Seljaci sami pasu svoja goveda, ili se dva tri udruže, pa netko od njih čuva goveda.

Važno je spomenuti i neke čarolije koje su nekada kod stoke postojale kao uroki i razgovaranje. S urocima stoci nanosi se zlo (bolest), a razgovaranjem zlo se odstranjuje. Nije mi namjera da o tome pišem jer to pripada u narodno vjerovanje, ali ipak želim nekoliko rečenica o tome napisati. Običaj je bio, a i danas postoji, kad se dođe u tuđu staju da se glasno reče: »Sretno!«, a domaćin odgovori: »Boh daj!« Stoka se ne hvali

pred gospodarom, a ako se pohvali, prije se na račun dotičnog goveda ili krave reče neka pogrдна riječ kao npr., kad bi seljak govedo hvalio rekao bi: »Vidiš li ovu rugobu od vola, kako je lip i visok«, ili bi kazao: »Vražnje blago, ma je lipo i junačno!« Riječ »rugoba« i »vražje blago«, po mišljenju seljaka, čuva da se ne urekne govedo.

Krava ponekad prestane davati mlijeko ili kako seljaci kažu »izgubila je« mlijeko. Razumiye se, krava je prestala davati mlijeko zbog loše hrane, ali u prijašnjim vremenima seljaci su mislili da je krava bila od nekoga urečena ili da je netko kravi ukrao mlijeko. Sada treba kravu razgovarati da opet dobije mlijeko. U selu postoje obično dvije tri žene koje znaju čarati, pa se pozove jedna od tih žena da skine uroke, odnosno da razgovara da krava ponovo daje mlijeko. Žena dođe, uzme čašu napunjenu s vodom i u čašu baci tri ili pet gorućih ugljena iz vatre, pri tome izmoli tri »Očenaša« i tri »Zdrave Marije« i križa iznad čaše i vodom iz čaše tri puta poškropi kravu preko leđa te nadlaničom ispere kravu po hrptu, a malko te vode ulije u ključanicu od staje. Nekoji ugljeni u čaši padnu na dno, a nekoji ostanu plivajući i po tome žena zaključí da je krava bila urečena. Tako se krava razgovarala i vjerovalo se da će kravi opet doći mlijeko. Da se spriječe uroci kod krave, mnogi sebi pomognu ovako: kada se mlada krava oteli prvi put, domaćica ili domaćin tri puta iz svake sise pomuze malo mlijeka u lončić, te to metne pod prag od staje i misli, da time nitko ne može ukrasti kravi mlijeko. Kad se vol ureče, seljaci kažu da neće pasti travu ni sijeno jesti. S urocima se može stoci nanijeti bolest, a razgovaranjem skinuti bolest. Osobito na viliju božju (na Badnjak) domaćin je pazio da mu netko ne bi ukrao čuperak sijena iz jasala, a to zato, što bi mu stoka bila mršava tokom godine, ili kako kažu seljaci, ne bi se stoka ratala. Takvih i sličnih vjerovanja mnogo bi se kod starijeg svijeta sabralo, no danas mlađi svijet slabo ili nikako više ne vjeruje u te čarolije. Ta vjerovanja iščezavaju danomice, a ipak i to bi se moralo pokupiti da se ne izgubi u narodu.

Kao što se ovce s imenima raspoznaju po starosti, tako se i goveda raspoznaju koliko su stara. Dok mladunče siše kravu bilo muško ili žensko, zove se tele do neko pedeset dana. Čim prestane sisati, ženka se zove telica, a muško junčić. Nakon godine i pol telica se naziva junica, a čim dobije prvo tele, postane krava. Junčić se poslije dvije i pol godine naziva junac, a poslije škopljenja zove se volić te nešto kasnije postane vol. Ako se junac pusti za rasplod, tada dobije ime bak. Običaj je, da se junci škope na Veliki petak, a čovjek koji vrši taj posao zove se škopar.

Sada da prijedemo na nazive krava i volova po dlaci.

Krava bijele dlake zove se bela

Krava pjegave dlake zove se rijavka

Krava crvenkaste dlake zove se bruna

Krava sive dlake zove se smela

Krava šarene dlake zove se piriha

Krava smeđe dlake zove se rušinka

Krava po nosu bijele dlake zove se breza

Vol bijele dlake zove se slavin

Vol sive dlake zove se boškarin ili kapacin
Vol sivkaste dlake zove se jelen ili mrkonj
Vol slabo crne dlake zove se čadin
Vol crne dlake zove se moro
Vol smeđozelenkaste dlake zove se rušin.

A sada da se nešto kaže o konjima i mazgama. Nekada dok nije bilo željeznice gajili su se pored goveda i ovaca i konji i mazge. O tome čak nešto spominje (Johann Weichard Freiherr von) Walvasor u svojoj knjizi »Die Ehre des Herzogthums-Crain« kod opisivanja svadbenih običaja.

Prvobitno su se više gajili konji nego mazge ili mule. Kasnije je konja bivalo sve manje, a mazga sve više jer je konj više osjetljiv i manje izdržljiv od mazge. Konjima i mazgama prevozila se i prenosila razna roba, a osobito u Trst i Rijeku i obratno. Pored ostalog Čići su vozili karbun (drveni ugalj), sijeno i drugo u obližnje gradove i po ostaloj Istri, a dovozili bi potrebnu robu iz tih krajeva. Saobraćaj drvenim ugljenom dobro je bio razvit do prije nekih četrdesetak godina dok se nije dovoljno iskorišćavala električna energija i dok je prijevoz automobilima bio neznatan.

Nekad je pored čeređe bilo krdo konja i mazga. Čuvar konja zvao se konjar. Konji nisu preko dana dolazili u selo, nego su bili po danu u šumici pokraj sela koju su seljaci zvali »konjske staje«. To je ime i danas ostalo iako u toj šumi nema više konja niti se tamo zadržavaju.

Danas selo ima po dva tri para konja koji mu služe za prijevoz razne robe i posao, a mazga je nestalo zbog njezine sporosti. Pored konja drži se tu i tamo i po koji magarac, ali i to vrlo rijetko.

Kod konja je bilo manje čarolija nego kod krava. Obično se mladom ždrebetu vezao oko vrata crveni trak da ga štiti od uroka. Kad bi se netko glasno divio ždrebetu ili konju da je lijep, prije nego što bi ga pohvalio pogrdio bi ga kakvom pogrđnom riječju, a tek onda bi ga pohvalio. Seljaci za ždrijebe ili za konja kad ga pohvale reku: »Gnoj (dubre) ti bude pod nos, ala si lip i visok!« Ne štite se samo životinje od uroka, nego se štite i djevojke i mladići. Kad se hoće glasno reći da je neka djevojka ili mladić lijep, kaže se: »Kurvina hći ili kurvin sin jako je lipa mladost!« Danas kod mlađe svijeta nema tih uročnih običaja.

Također konjarstvo i govedarstvo prikupio je i zabilježio Jakov A. Mikac, 1929. godine, a danas u 1960. godini u Čićariji najviše goje krave. Istina tu i tamo po selima nađe se poneki par konja, ali to nije više ono timarenje govedarstva i konjarstva kao nekada.

IV RATARSKO ORUĐE

1) Vrganj u Kašteliru kod Poreča

Od velike je važnosti da se vrganj pobliže prikaže i uvrsti u red plugova na Balkanskom poluotoku. Najviše se vrganj upotrebljava u jugozapadnoj Istri, gdje je crvena zemlja i po otocima. Vrganj je u Istri ostatak rimskog pluga koji su Rimljani nazivali »organicum« što znači sprava za oranje.

Stari barba Marko Legović iz Kaštelira pričao je da su nekada bili potpuno drveni vrgnji, a tek tu i tamo da se je čulo da netko ima na vrgnju željezni lemeš ili črtalo.

Kako nam je poznato, na Balkanskom poluotoku ima više vrsta plugova, pa bi se vrganj mogao uvrstiti između rala i pluga jer nema oranice. Sigurno se svagdje gdje se vrganj upotrebljava pojedini dijelovi na vrgnju ne nazivaju istim imenom, pa dalje iznosim crtež i opis vrgnja, otker, jarma, vlakulje i trte iz sela Kaštelira.

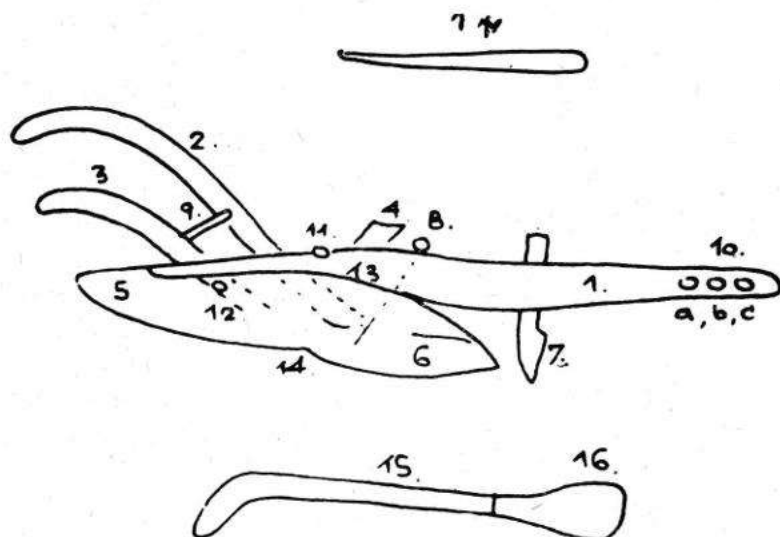

Slika 29 — Vrganj

1. Gredanj, 2. Plaz, 3. Ralica, 4. Grebenica, 5. Daska, 6. Lemeš, 7. Črtalo, 8. Štangeta, (stariji vrganji nisu imali štangete), 9. Vreteno, 10. Škuje na vrgnju, 11. Škuja za bič, 12. i 13. Vide na vrgnju, 14. Klini, 15. Drveno toporišće otker, 16. Željezna lopatica, 17. Zapreganj.

Na vrgnju je jedino željezni lemeš, črtalo i štangeta, a na otker lopatica. Vrganj je od tvrdog drveta, a klini od suhog a drijena. Dalje iznosim otprilike naravnu veličinu pojedinih dijelova. Gredelj je dalje od črtala dug 3 do tri i pol metra, a kod črtala debeo oko 40 cm, pa je sve tanji i svrši debljinom od neko 20 cm. Od ralice do črtala iznosi dužina neko 75 cm, samo črtalo dugačko je 44 cm, a široko 7 cm. Lemeš je dug 35 cm, krilo 42 cm, a širina mu 33 cm; vreteno je kod ralice do plaza dugo neko 30 cm.

Grebenica je duga 41 cm, široka 13 cm, a debela 10 cm. Štangeta je dugačka 48 cm, a otker s lopaticom iznosi neko 70 cm. Škulja a) gredelju služi za plitko oranje, b) za srednje i c) za duboko oranje. Klin koji se meće u škulje (rupe) zove se zapreganj. Zapreganj drži trtu, a trta drži jaram. U vrganj je obično uklepljeno (uklenjeno) par volova. Ako je teška

zemlja, može se uklenuti par volova, a laka i rahla zemlja može se orati i s jednim volom. Brazda je obično duboka 30 cm, a može biti i plića ili dublja to zavisi od orača.

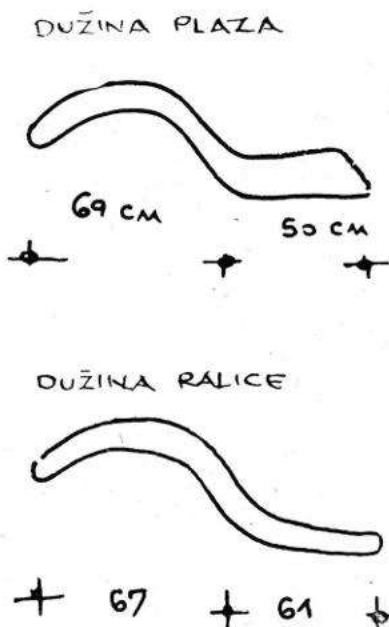

Slika 30
Dužina plaza
Dužina ralice

Vrganj se u polje i iz polja obično vuče na vlakolji koja je granata od suhog hrastova drveta. Vlakolja je slična trokutu.

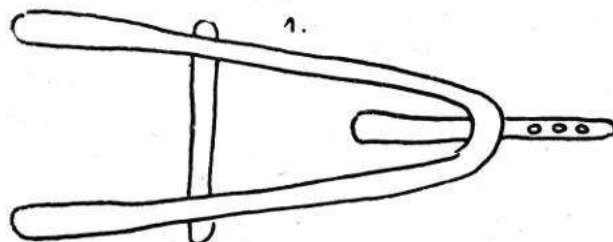

Slika 31
Vlakolja

2.

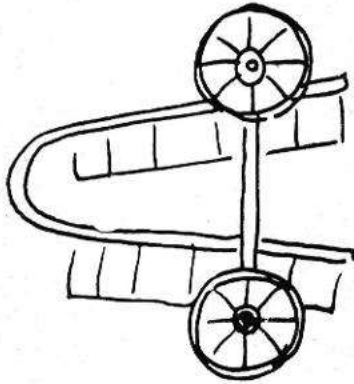

Slika 32
Vlakulja s kôllima

Zapreže se za gredanj, a ne za vlakulju. U novije se vrijeme vlakulja izmijenila, pa se danas vrganj vozi u polje i kući na vlakulji koja ima kolica.

Važno je spomenuti mediteranski jaram i njegove pojedine dijelove.

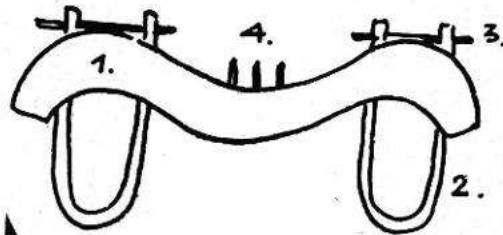

Slika 33
1. Jaram, 2. Kambal, 3. Zbice, 4. Armenjaci.

Jaram kao i njegovi dijelovi su od suhog tvrdog drveta, a iglice su često željezne, ali se mnogo nađe i drvenih. Iglice drže kambe da ne ispadnu. Između armenjaka metnu se dvije trte u koje je upletena treća trta. U treću trtu uvlači se gredanj, metne se u škulju za preganj kojim se zahvati treća trta s donje strane gredanja.

Brane nisu upotrebljavali, već bi zemlju izravnavali povećom granom koju bi privezali za jaram. Na granu bi se metnula zemlja ili bi netko na nju sjeo i tako bi volovi vukli po uzoranoj zemlji da je zaravnavaju. Tu i tamo zaravnavali bi seljaci zemlju i motikama. U novije se doba upotrebljava grapa (brana). Brana je četverouglasta.

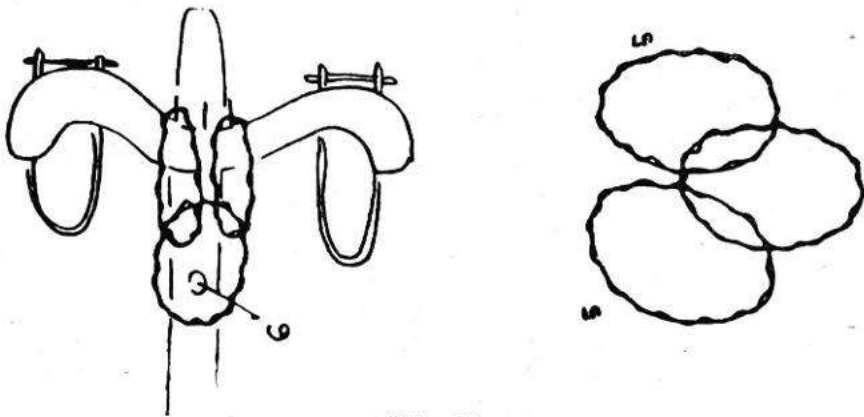

Slika 34
5. Pletene trte od pruća (crnog gabra), 6. Zapregan.

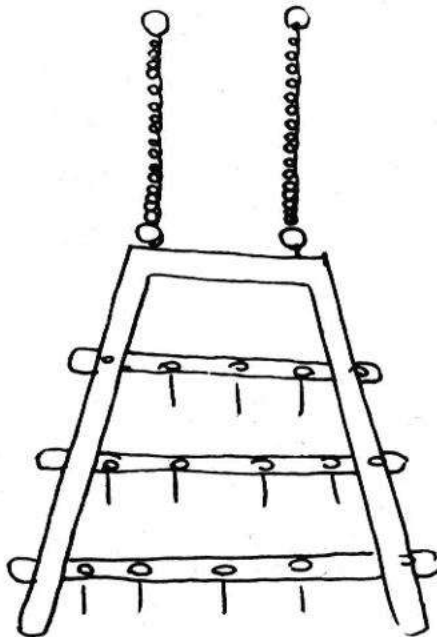

Slika 35
Brana — grapa

Branu vuče vol ili magarac, a na branu se metne zemlja ili sjedne koje dijete da se brana pritisne što više k zemlji, e da mogu željezni klinovi što bolje izravnavati i porahljivati brazde.

2) Drivo (plug) u Čičariji

Obraden je vrganj i crtežom su prikazani pojedini dijelovi na njemu, a ovdje mi je namjera da obradim plug u Čičariji koji Čići nazivaju

drivo. Vrganjem se lakše i jednostavnije ore, a drivom teže, te je i sama zaprega kod driva kompliciranija negoli kod vrgnja. Dalje iznosim crtež driva i imena pojedinih dijelova.

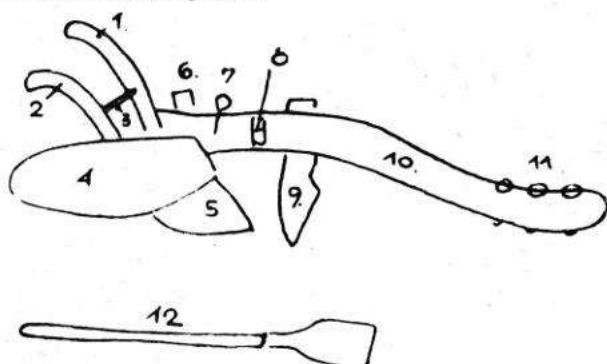

Slika 36 — Drivo

1. Zob, 2. Ralica, 3. Vreteno, 4. Daska, 5. Lemeš, 6. Kuzuc, 7. Vida, 8. Rinka, 9. Crtalo, 10. Gredalj, 11. Skulje, 12. Otko — drveno držalo sa željeznom lopaticom.

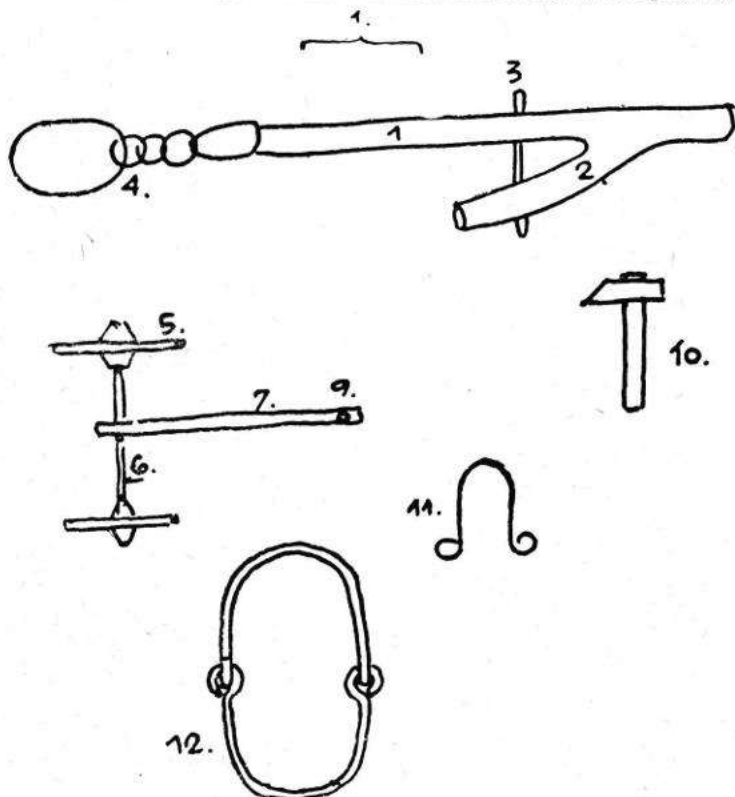

Slika 37

1. Četver, 2. Ključ, 3. Iгла (drvena), 4. Rinka (željezna), 5. Kolicica (drvena), 6. Osica, 7. Držalo, 8. Spice na kolicima, 9. Škulja, 10. Želzni brat, 11. Laloka želizna, 12. Želizna gredavnica.

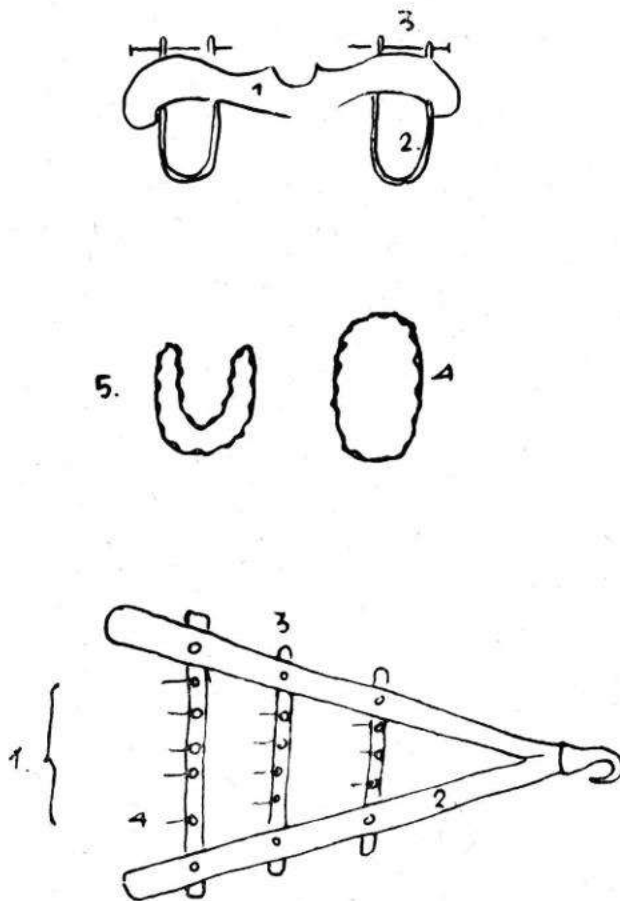

Slika 38
 1. Jaram, 2. Kamba, 3. Iglica, 4. Trta, 5. Dupla trta.
 1. Brana, 2. Skrajnice, 3. Križ, 4. Želzni cveki (željezni čavli).

Dalje iznosim kako se namjesti drivo za oranje.

Seljak priveže za drivo kolica gredavnicom, a batom pričvrsti kao klinom. Četver pričvrsti za kolica pomoću laloke i željeznog klina, a može biti i drveni klin. Na jaram se metne dupla trta (dvostruka trta) koja se spoji sa četverom u ključu i iglom pričvrsti. Volovi se uhvati u kambe, odnosno uklenu (upregnu) u jaram. Obično se ore s dva para volova. Orati se može plitko i duboko prema tome koja se škulja (rupa) upotrijebi na plugu. Uzme li se prva rupa od crtala, plug ore plitko, a s trećom rupom ore se najdublje. Kod oranja drugi par volova upregne se u jaram, a spoji se s prvim parom pomoću četvera. Ukoliko se nema četvera, upotrebljava se špag (konop) ili kadine (verige). Vrganj je jednostavniji i praktičniji od Čičarskog pluga, ali se njime ne mogu dobro orati teške ze-

mlje kao plugom. Nekad su bili drveni plugovi, a kasnije su se pojedini dijelovi zamijenili željezom.

Brana se jednim parom. Brana se spoji pomoću četvera, a na branu se nameće nešto zemlje ili sjednu djeca na branu da čavli kvataju dublje. Nekada su brane bile potpuno drvene, a kasnije su drvene klinove zamijenili željezni.

Nekih posebnih običaja kod oranja i sijanja nema. Prije nego počne orati seljak petom u zemlji zapara križ, a tek tada volar krene s volovima govoreći: »Nu u ime Boga naprijed!« Sijač metne bisage napunjene žitom (pšenicom) na rame govoreći: »Daj Boh da dobro narodi za nas, za tate (lopove) i za ptice nebeske!« Zahvati s pregršču pšenicu i jednim smjerom idući naprijed, baca pšenicu po uzoranoj njivi, a zatim se to zabrana.

Vrganj kao i drivo obradio je Jakov A. Mikac, prof. 1932. godine koje se sprave i danas upotrebljavaju.

3) Seljačka kola u Čičariji

Čići nazivaju kola vuz ili voz. Nekoja sjeverna sela izgovaraju voz, a nekoja vuz. Prije neko 60 godina još su se tu i tamo našla drvena kola kojih danas više nema, već su pojedini dijelovi drvenih kola okovani željezom, a to su željezna kola, ili kako ih seljaci nazivaju, želizni vuz. Ovdje ću obraditi vuz iz sela Bresta i ostalo, a dalje donosim crtež i nazive pojedinih dijelova.

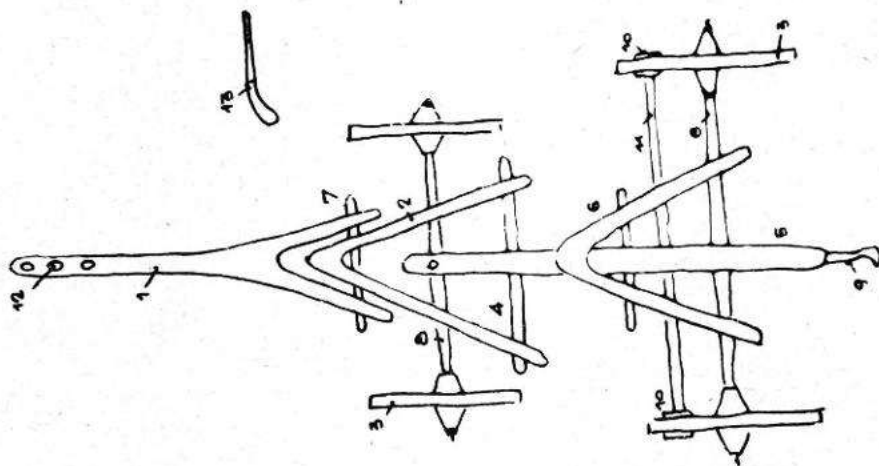

Slika 39

1. Oje ili timon, 2. Jezik, 3. Kulo (kolo), 4. Puza, 5. Podmitak, 6. Trablje, 7. Želizni klin, koji drži i oje, 8. Želizni aks, 9. Zalj pričvršćen na podmitku, 10. Cokule, 11. Copan (drži cokule), 12. Skulje na timonu, 13. Pregalj ili pregulj.

Drveni copan (spojnica), koji drži cokule pričvršćen za trablje a vezan je verivnikom (verigama) ispod podmitka za žlajf. Pregalj se umeće u škulju na timonu kad se hoće zahvatiti trtu koja je spojena sa jarmom.

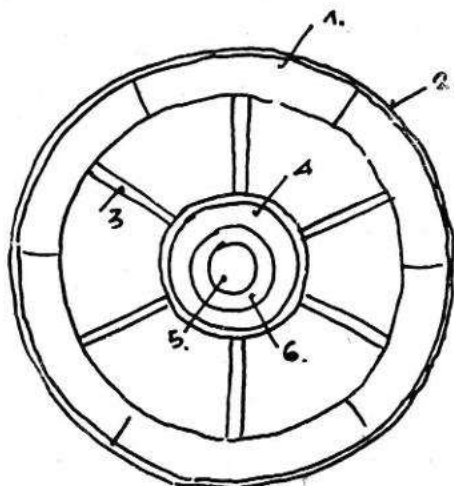

Slika 40

1. Platišće, 2. šina (želizna), 3. Spice, 4. Glavina, 5. Bokulica, 6. Zakulić.

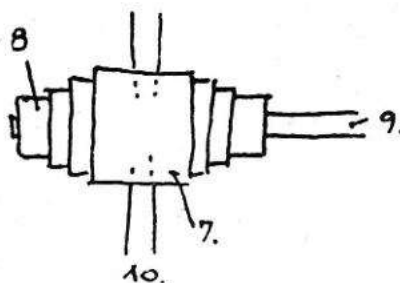

Slika 41

7. Glavina (drvena), 8. Željezni obruči, 9. Aks (željezni), 10. Spice.

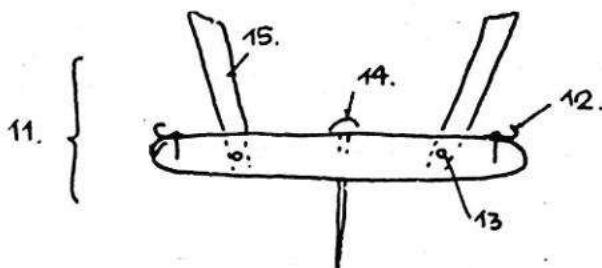

Slika 42

11. Drveni oplin (okovan željezom), 12. Željezna na oplinu, 13. Igla ručice, 14. Željezni klin (koji hvata podmitak), 15. Ručice.

Zakolić se umetne u rupu aksa i drži bokulicu da ne ispadne. Glavina je okovana željeznim birjama (obručima). Na kola seljak može metnuti koš, škalice ili oblačevnice prema potrebi prijevoza. Dalje također donosim crtež spomenutih predmeta.

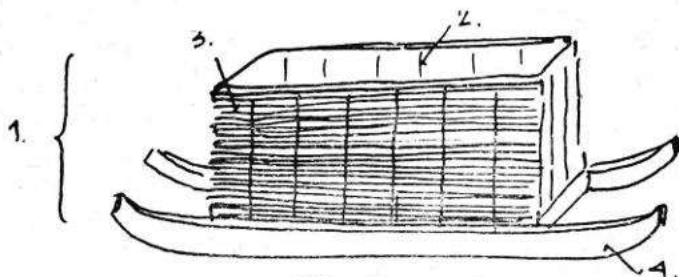

Slika 43

1. Koš, 2. Drveni klini od drijena, 3. Pručice od crnog gabra ili ljeske, 4. Košnica od suhog hrasta ili bresta (nekoji kažu i skrajnice od koša)

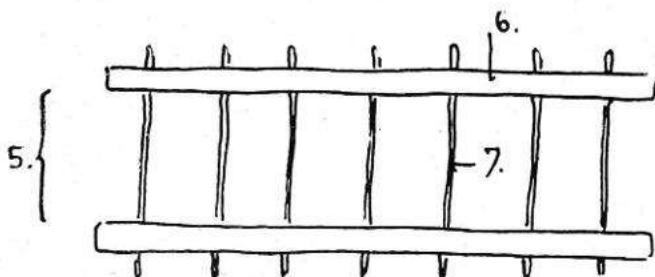

Slika 44

5. Škalnice, 6. Drvene skrajnice od jelovine, 7. Drveni klini od drijena

U košu se obično vozi gnoj, pijesak, sitno kamenje, krumpir itd. Dvije se škalice meću na kola, a privežu se za ručice. Kola sa škalicama služe za voženje sijena, lišća, slame i slično.

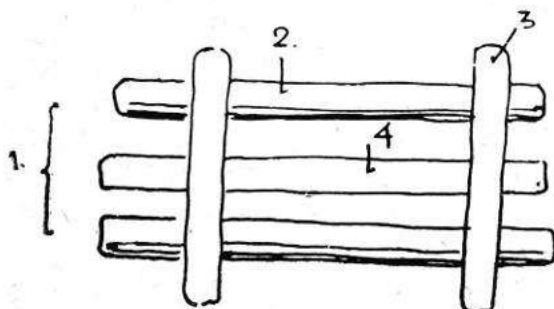

Slika 45

1. Oblačevnice, 2. Skrajnice od suhog hrasta, 3. Križ skrajnica, 4. Podeblja daska.

Obljačevnice su grubo načinjene i služe za voženje kamenja. Obljačevnica dolazi od riječi obljak, što znači kamen. U nekim selima u Čićariji u mjesto kamen kažu obljak, a to dolazi od pridjeva oblo, pa se po tome može zaključiti da su preci tih naselja došli od riječnih nizina gdje su poznavali obli (okrugli) riječni kamen, pa su od obli načinili imenicu obljak, a poslije svaki kamen, bio obli ili gromadni, nazivaju obljakom. Kako se čini, imenicu kamen u svojoj prvobitnoj domovini nisu poznavali.

Čevere služe za nošenje gnoja, zemlje i slično.

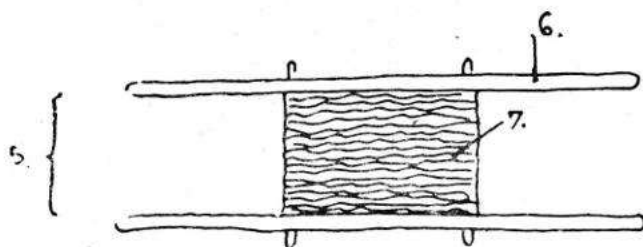

Slika 46

5. Čevere, 6. Skrajnica od drveta hrastovog, 7. Pruće od crnog gabra.

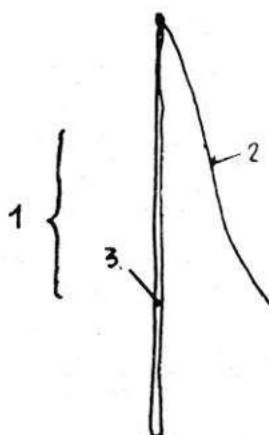

Slika 47

1. Bič ili korobač, 2. Bič od remena, 3. Bičišće od drveta.



Slika 48

4. Verivnik, 5. Rinka, 6. Gancin.

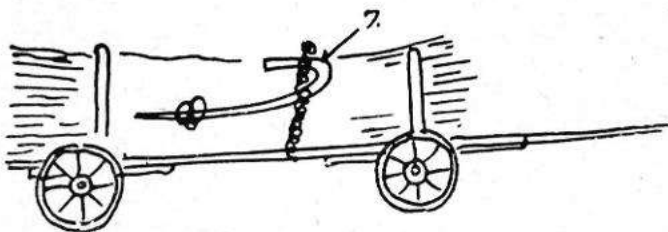

Slika 49
7. Pokrč (komad drveta kojim se stišću drva na vozu ili drugo).

Drva se voze na kolima s povećim ručicama, a ako je mnogo drva, stisnu se verivnikom i komadom drveta koji se naziva pokrč. Pokrč se upotrebljava da se bolje stegnu verige, odnosno da se bolje stisnu drva na vozu.

Važno je da se napomenu i predmeti koji služe seljaku kod prevoženja sijena, a to su: žrt, opasivnica, vaštrik, kolovrat, kadine (verige) i granje. U prijašnja vremena mjesto kadina upotrebljavao se kuzuc. Sijeno se tovari na kola koja imaju sa strane škalice, nabaca se na kola i površ škalica. Da ne ispadne, na vrh se metne i desetak grana. Povrh granja položi se žrt koja se sprijeda zaveže kadinama, a pozadi se žrt stisne kolovratom. Sa strane se sijeno neko četiri puta opaše opasivnicom, a između prvih i stražnjih kotača prebaci se preko žrti i preko podmitka vaštrik i na boku (na strani) bliže prednjim kotačima dobro se stisne i zaveže vaštrikom (podebljim konopom). Sada su kola gotova da mogu voziti i po ružnome putu, a sijeno se neće posipati putem.

Žrt je drvena gredica od jelovine, a rijeđe od lipe. Opasivnica je konop debljine u promjeru neko 2 do 2 i pol cm, a dužine neko 50 metara. Vaštrik je također od konopa nešto deblji od opasivnice, a dugačak neko 15 metara. Kolovrat je komad tvrdoga drveta debljine u promjeru 15 cm, a dužine neko 90 cm, kome je s jedne i s druge strane kroz rupe pričvršćen nešto deblji od vaštrika konop. Konop kolovrata prebaci se otraga preko žrti, a kolovrat se namjesti ispod škalica i drvenim se klinom na svakoj strani zabija kolovrat. Zabijajući klinima kolovrat, konop se savija oko drveta i time žrt sve više pritišće sijeno.

Kuzuc je pričvršćen u sredini na oplinu drvenim klinom, a po volji se može postaviti i skinuti. Upotrebljava se kad se vozi sijeno ili slama. Kad se na kola natovari sijeno, žrt se umetne kroz njezinu rupu u kuzuc, dobro se pritisne prema dolje, a površ žrti umetne se klin u škulju (rupu) od kuzuca. Žrt se namjesti po sredini povećeg granja, odnosno sijena, a otraga se stisne žrt kolovratom. Nekada kad su bila drvena kola, seljaci su se služili kuzucem, a kasnije, kad je drvena kola zamijenio tzv. željezni vuz, nestao je kuzuc, a umjesto njega se upotrebljavaju kadine (verige) kojima se sprijeda zaveže žrt.

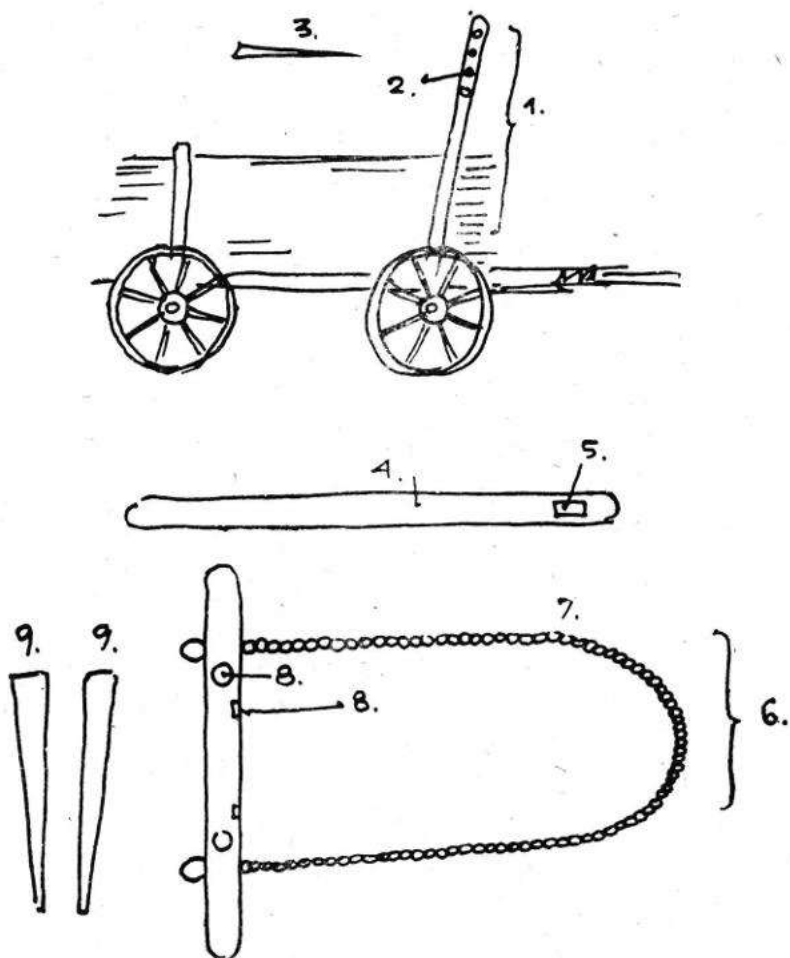

Slika 50

1. Kuzuc, 2. Škulje, 3. Drveni klin od drijena, 4. Žrt od jelovine ili od lipe, 5. Rupa na žrti, 6. Kolovrat, 7. Konop, 8. Rupe na kolovratu, 9. Klini od drijena.

4. Oruđe koje seljaci upotrebljavaju kod trave, odnosno kod sijena jesu: kosa, srp, tobolac, brus, mazilo, želiza (babica i pat), vile i grablje.

Iznosim imena oruđa da se vidi da naš seljak za svaku spravu koja mu treba ima svoje narodno ime.

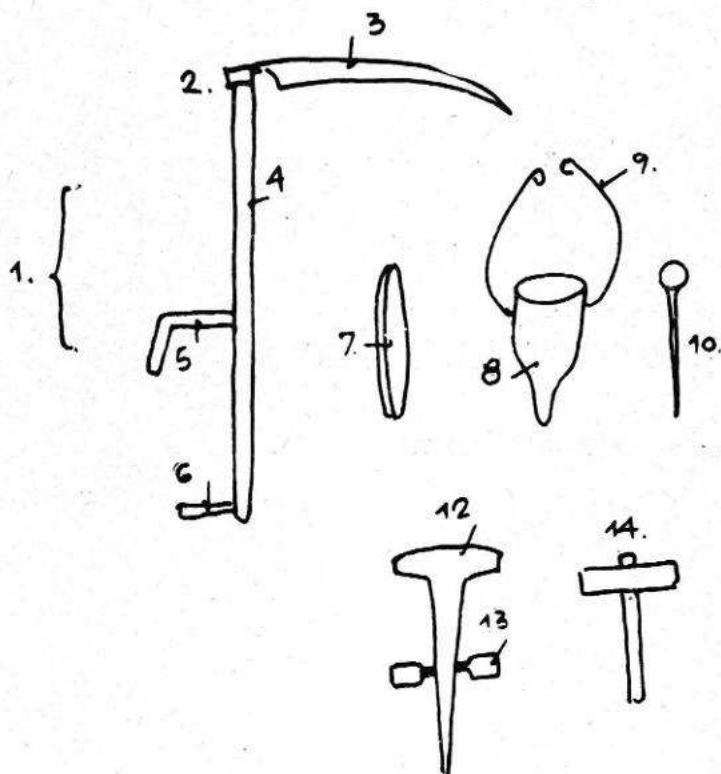

Slika 51

1. Kosa općenito, 2. Birja želizna koja drži kosu, 3. Kosa, 4. Kosje, 5. Rencalj, 6. Mali rencalj, 7. Brus, 8. Tobolac, 9. Remen za vezanje oko pasa, 10. Mazilo, 11. želiza općenito, 12. Babica na kojoj se kosa kleplje batom, 13. Uha na babici brane da se babica kod klepanja ne zadube u zemlju, 14. Želizni bat,

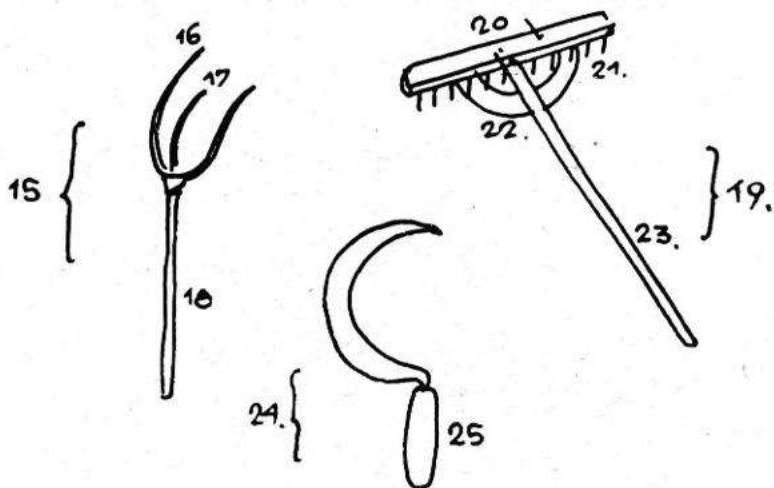

Slika 52

15. Drvene vile, 16. Roglji, 17. Srednji roglji, 18. Držalo, 19. Drvene grablje, 20. Grabljišće, 21. Zobi, 22. Roglji, 23. Držalo, 24. Srp općenito, 25. Držalo

Sakupio i obradio Jakov A. Mikac.