

RANOKRŠĆANSKI SAKRALNI KOMPLEKS "CRKVINA" U SELU TRBOUNJE KOD DRNIŠA

JOŠKO ZANINović
Gradski muzej Drniš
Domovinskog rata 38
HR 22320 Drniš
gradski.muzej.drnis@si.htnet.hr

UDK: 904:726.54](497.5 Drniš)"04/05"
Izvorni znanstveni članak
Original scientific paper
Primljeno / Received: 2008-04-15

Lokalitet Crkvina nalazi se u selu Trbounje (zaselak Čupići), 5 km sjeverozapadno od grada Drniša. Smješten je uz samu cestu Oklaj – Miljevci, s njezine lijeve strane. Kompleks ranokršćanske arhitekture u Trbounju nastao je na periferiji jedne antičke (kasnoantičke) građevine najvjerojatnije villae rusticae. Sastoji se od centralne lađe sa svetištem, krstonice, katekumeneja, cisterne, nartekse, diakonikona (ranijeg oratorija s narteksom) te nizom pomoćnih prostorija nepoznate namjene. Najstariji objekt je oratorij s narteksom, kojeg bi se moglo datirati veoma rano - koncem IV. ili početkom V. stoljeća. Za precizniju vremensku dataciju svetišta i lađe, važan je oblik apside. Prema njezinom poligonalnom izgledu možemo ustvrditi da je crkva dograđena tijekom VI. st., vjerojatno nakon uspostavljanja bizantske vlasti u Dalmaciji 537. godine.

KLJUČNE RIJEČI: *Trbounje, Crkvina, ranokršćanstvo*

UVOD

Lokalitet Crkvina nalazi se u selu Trbounje (zaselak Čupići), 5 km sjeverozapadno od grada Drniša. Smješten je uz cestu Oklaj – Miljevci, s lijeve strane, na zemljišnom posjedu pok. Josipa Čupića iz Trbounja. U stručnoj literaturi prvi ga spominje fra Lujo Marun 1910. godine (21. rujna) kada ga osobno obilazi (Sl.1). U svojoj dnevničkoj bilješci navodi da je lokalitet smješten uz industrijsku željezničku prugu Drniš – Velušić, a za trbounjsku Crkvinu bilježi: "Vide se neke ruševine posute klačardom i kresanom sedrom nad zemljom nešto više od 1 met. Trebalo bi ih pretražiti". Drugi franjevac, fra Karlo Kosor, u jednoj svojoj raspravi piše kako su u selu Trbounje (zaselak Donji Čupići), na mjestu zvanom Crkvina, ustanovljeni očiti tragovi omanje crkve, vjerojatno iz starohrvatskog doba.

Sustavnim arheološkim istraživanjima prethodila su rekognosciranja terena 1997. - 1998. godine kako bi se odredila približna površina lokaliteta. Postojanje sakralnog objekta na ovom mjestu potvrđeno je u memoriji stanovnika ovoga kraja. Na terenu su se vidjela dva humka visine oko 1,6 m, a čitav je teren u odnosu na cestu bio izdignut i obrastao gustim raslinjem. Od ostataka arhitekture nije bilo vidljivo ništa osim segmenta većeg komada antičkoga stupa promjera 1 m. Ovaj artefakt izvorno potječe s drugog lokaliteta, jer njegove ostale dijelove ili bazu nismo pronašli tijekom istraživanja. Prema kazivanju pok. Josipa Čupića, na rubu se lokaliteta do 50-ih godina XX. stoljeća nalazila dizalica za utovar boksita u vagone. Na mjestu današnje asfaltne ceste nalazio se trak industrijske željezničke pruge koji je iz pravca Drniša vodio



Sl. 1. Lokalitet Crkvina u selu Trbounje (zaselak Čupići).
 Fig. 1. Site of Crkvina in the village of Trbounje (hamlet of Čupići).

prema rudnicima ugljena u Velušiću i boksita u Trbounju. Moguće je da je dizaličko postrojenje devastiralo dio lokaliteta. Lokalitet je služio kao pašnjak, a na njegovim rubnim dijelovima bile su zasađene masline.

Otkrivanje ranokršćanske bazilike nametnulo je pitanje postojanja naselja kojem je crkva pripadala. U pretpovijesno doba živjelo se na obližnjem gradinskom naselju (Čupića gradina) koje je udaljeno tristotinjak metara južno od lokaliteta Crkvina. Nedaleko od položaja Crkvine, u zaselku Brakusi, nalazi se srednjovjekovna nekropola. Antičko stanovništvo bilo je nastanjeno na, zasad, nepoznatom lokalitetu. Ulomci antičkih spolija korišteni su kao građevni kamen za zidanje ranokršćanske crkve. Blizina antičke ceste *Salona – Andetrium – Magnum – Promona – Burnum*, čija se trasa nalazila sjeveroistočno u podnožju planine Promine, također je veoma važna u nastajanju ovog ranokršćanskog objekta.

Sve navedeno pružilo je dovoljno indicija da se ovdje radi o lokalitetu koji treba arheološki istražiti. Sustavna istraživanja započela su u travnju 1999. godine, a trajala su neprekidno do 2002. godine. Istraživanja i konzervaciju arhitekture obavio je Gradski muzej Drniš. Zemljišna čestica na kojoj se kompleks nalazi površine je 1000 m², a istražena površina na kojoj je arhitektura oko 900 m² (Sl.2).

Prigodom arheoloških istraživanja na čitavoj površini lokaliteta pronađena je veća količina ravnog krovnog crijepa (*tegulae*) i kupa kanalice (*imbrices*). To su dokazi da je drvena

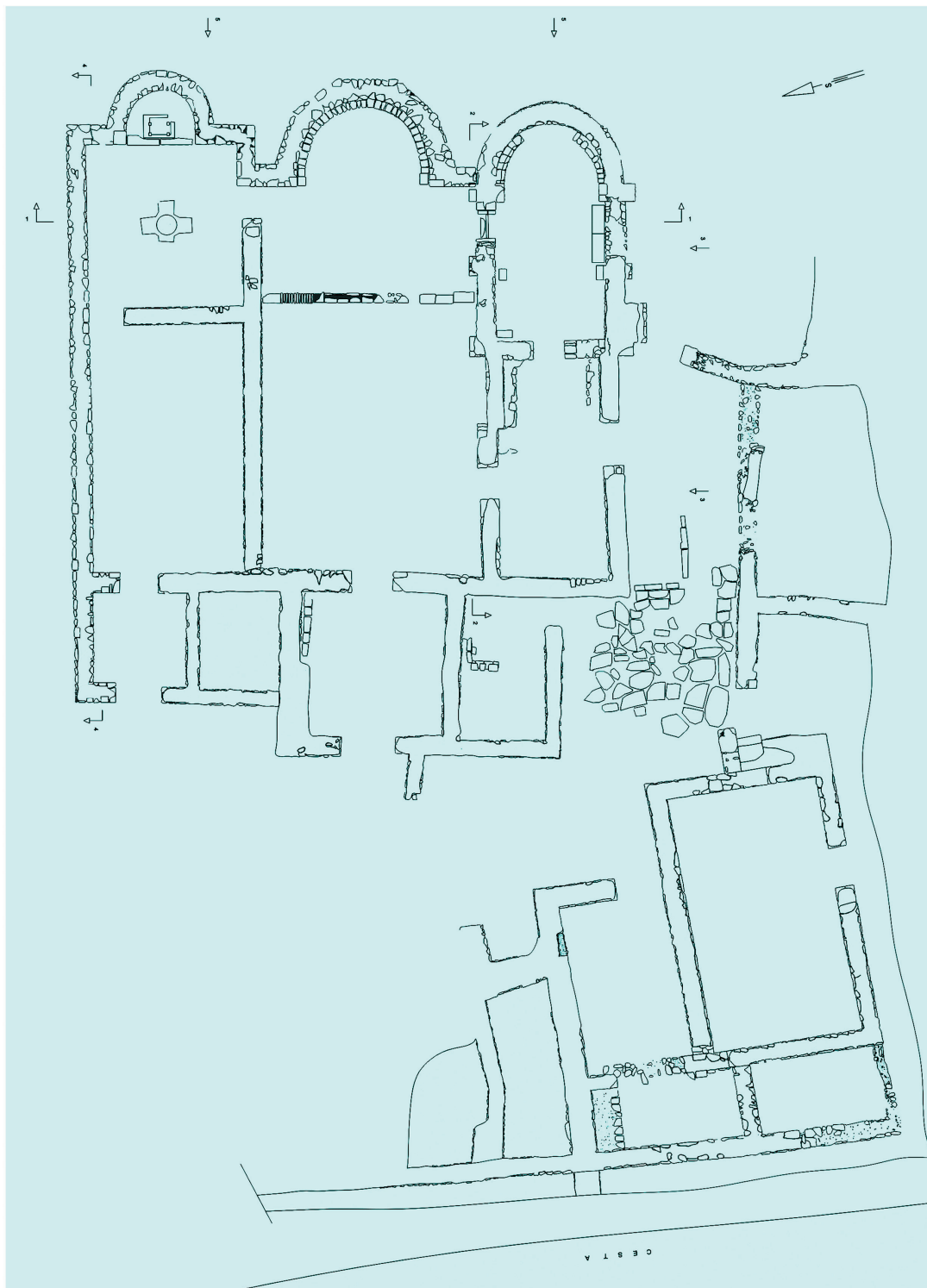

Sl. 2. Tloris otkopane ranokršćanske arhitekture s dijelovima villae rusticae.

Fig. 2. Ground plan of excavated Early Christian architecture with the remains of a Roman villa rustica.

konstrukcija krovišta prekrivena na način uobičajen u rimskom graditeljstvu, kombinacijom navedenih elemenata. Jedino je u oratoriju, kasnije diakonikonu, postojao bačvasti svod izveden u kombinaciji kamenih ploča i sedre. Tijekom iskopavanja ove prostorije čitava bačvasta konstrukcija pronađena je na podu crkve. Od težine cjelokupne konstrukcije apsida oratorija – diakonikona srušila se na vanjsku stranu objekta.

Zidovi građevine bili su u cijelosti ožbukani s unutarnje i vanjske strane. Izuzetak je oratorij – diakonikon. Vanjski apsidalni i sjeverni zid imali su fasadnu žbuku sa sljubnicama. Poznato nam je također da su od sedre građeni i rasteretni lukovi iznad prozora (bifore), a nad glavnim vratima crkvene lađe nalazila se ravna kamena greda. U crkvenoj lađi krovište je, po svemu sudeći, bilo zatvoreno, a da joj je unutrašnjost bila bez freski i dekoracija, govori činjenica da tijekom arheoloških istraživanja nisu pronađene. U svim prostorijama kompleksa podovi su izrađeni na jednak način. Na prethodno pripremljenu podlogu postavljen je sloj od usitnjena kamena koji je zatim nabijen i premazan debelim slojem kvalitetne žbuke. Sastav žbuke sačinjavali su pijesak, gašeno vapno i u manjoj količini mljevena opeka. Jedino je u krsnom zdencu i cisterni korištena tzv. hidraulična žbuka u debljem nanosu.

ARHITEKTURA

Oratorij - diakonikon

Kompleks ranokršćanske arhitekture u Trbounju nastao je na periferiji jedne antičke (kasnoantičke) građevine, najvjerojatnije *villae rusticae*. Postoji više građevinskih detalja koji pokazuju da ove arhitektonske cjeline nisu istodobne, nego su nastale u različitim fazama. U izgradnji čitava kompleksa dijelom su korišteni zidovi starije, postojeće arhitekture. Sakralni kompleks započeo se graditi na južnom dijelu lokaliteta. Prvi izgrađeni objekt je građevina jednostavne tlorisne osnove, koji je funkcionirao kao samostalni objekt. Njegovu osnovu predstavlja lađa sa svetištem koje završava u polukružnoj apsidi. Prostor je s vanjske strane ojačan kontraforima. Na desnoj strani objekta nalazile su se tri kamene klupčice isklesane od masivnih kamenih ploča. U apsidalnom dijelu nalazi se ozidana subselija, koja je u središnjem dijelu prekinuta kako bi ostalo mjesto za katedru. Ova prostorija mogla je biti oratorij. U nj se ulazilo iz narteksa, za koji možemo reći da je istovremen oratoriju (Sl. 3). To je jednostavna pravokutna građevina bez karakterističnih građevinskih detalja. Dogradnjom centralne crkvene lađe i interpolacijom u novi arhitektonski sklop narteks gubi primarno značenje, a lijevi se zid djelomično uklanja probijem novih vrata. Unutar njega nalaze se dvije ozidane klupe, a u njegovu zapadnom dijelu dvije grobnice. U desnu se ulazilo s vanjske strane, a u lijevu s unutarnje. Nastanak oratorija zajedno s narteksom mogao bi se datirati veoma rano, koncem IV. ili početkom V. stoljeća. Prostor nekadašnjeg oratorija s južne strane crkve ostao je u upotrebi, s tim da je dobio novu funkciju - postao je *diaconicon*. Narteks oratorija dobio je memorijalnu funkciju.

Kad je kršćanstvo na ovim prostorima postalo dominantna religija, a stanovništvo ga mahom prigrlilo, došlo je do potrebe izgradnje većeg i kompleksnijeg vjerskog objekta. Budući da je postojao manji objekt, pristupilo se njegovoj nadogradnji. Prostorno je to bilo moguće samo na sjevernoj strani, koja je u istoj ravnini s južnom. Na postojeće objekte (oratorij i narteks) dozidani su svetište s lađom, krstionica, katekumenej, narteks, cisterna i dvije prostorije čija namjena još nije utvrđena.



Sl. 3. Oratorij (diakonikon) s narteksom.
Fig. 3. Oratory (diakonikon) with a narthex.



Sl. 4. Lađa i svetište trbounjske crkve.
Fig. 4. Nave and presbytery of the church in Trbounje.

Lađa i svetište

Centralna lađa (Sl. 4) sa svetištem je građevina jednostavne tlorisne osnove. Izdužena je i ima oblik pačetvorine. Podignuta je uz sjeverni zid ranijih građevina – oratorija i nartekta. Njenu okosnicu predstavlja lađa sa svetištem koje završava u polukružnoj apside. Sjeverno od lađe nalaze se krstionica i katekumenej. Pred lađom je narteks, a uz njega cisterna. Ispred katekumeneja nalazi se prostorija zasada nepoznate namjene.

U istočnom dijelu lađe smješteno je svetište. Prostor svetišta jednom je stubom izdignut u odnosu na lađu, a ograda svetišta se protezala od južnoga lateralnog zida prema sjevernom. Svetište završava u obloj niši poligonalne apside. Uz polukružni zid, po čitavoj dužini unutarnjeg luka, sazidana je klupa za kler (subselija). Na sjeveroistočnom dijelu svetišta, s lijeve strane ispod podnice, sazidana je presvođena grobnica čiji se ulaz nalazi u prostoru lađe. Od arhitektonskih elemenata u lađi nije pronađeno ništa osim dvaju masivnih pravokutnih kamenih pragova na koje je bila postavljena kamena oltarna pregrada. Oni na svojim krajevima imaju ukopane četvrtaste rupe za uglavljanje baza stupova. Iz sjeverne se strane svetišta ulazilo u krstionicu koja čini jedinstvenu arhitektonsku cjelinu s crkvom (dio iste građevne faze). Glavni ulaz u lađu je iz nartekta, a pored njega postojala su još troja vrata koja su lađu povezivala s krstionicom, diaconicom - oratorijem i ranijim narteksom. Postojao je prolaz između lađe i katekumeneja, ali je naknadno zazidan. Sjeverni lateralni zid nekadašnjeg oratorija i njegova nartekta postao je zajednički zid crkve i tih dvaju prostora, a komunikacija se odvijala kroz dvojna vrata na tom zidu (jedna iz svetišta, a druga iz lađe).



Sl. 5. Krstionica trbounjske crkve.

Fig. 5. Baptistry of the church in Trbounje.

Za precizniju vremensku dataciju svetišta i lađe važan je oblik apside. Prema njezinu poligonalnom izgledu možemo ustvrditi da je crkva dograđena tijekom VI. st., vjerojatno odmah nakon uspostavljanja bizantske vlasti nad prostorima Dalmacije 537. godine.

Krstionica

Iz svetišta lađe ulazilo se u krstionicu (Sl. 5). Ona ima tlorisni oblik pačetvorine s polukružnom apsidom. U njenu središtu sazidan je križni krsni zdenac, čiji je središnji dio formiran u obliku kružnice, tako da zdenac u biti ima oblik križa s patenom (Sl.6). Zdenac je najvećim dijelom ukopan u pod, a manjim dijelom je smješten unutar zidane konstrukcije koja se diže iznad poda. Ožbukana je debelim slojem hidraulične žbuke koja je najvećim dijelom ostala sačuvana. Apsidalni dio izdignut je za jednu stubu, a u njemu se nalazio oltar kojemu se u podu sačuvala baza s četirima utorima za nasad stupova. Najveći dio oltarne menze pronađen je tijekom istraživanja 1999. godine u neposrednoj blizini apside. Unutrašnjost krstionice bila je oslikana. Na fragmentima zidne i stropne žbuke vidljivi su ostatci nekoliko boja, a dominantna je crvena. Za razliku od "dijakonikona" koji je imao bačvasti svod, u krstionici se nalazio ožbukani ravni strop na drvenoj letvičastoj podlozi (tzv. "štukete"). Analizom pronađenih ulomaka utvrđeno je da su bočni zidovi i stropovi bili ukrašeni geometrijskim i biljnim motivima. Iz krstionice se ulazi u pravokutnu prostoriju za koju se može reći da je katekumenej.

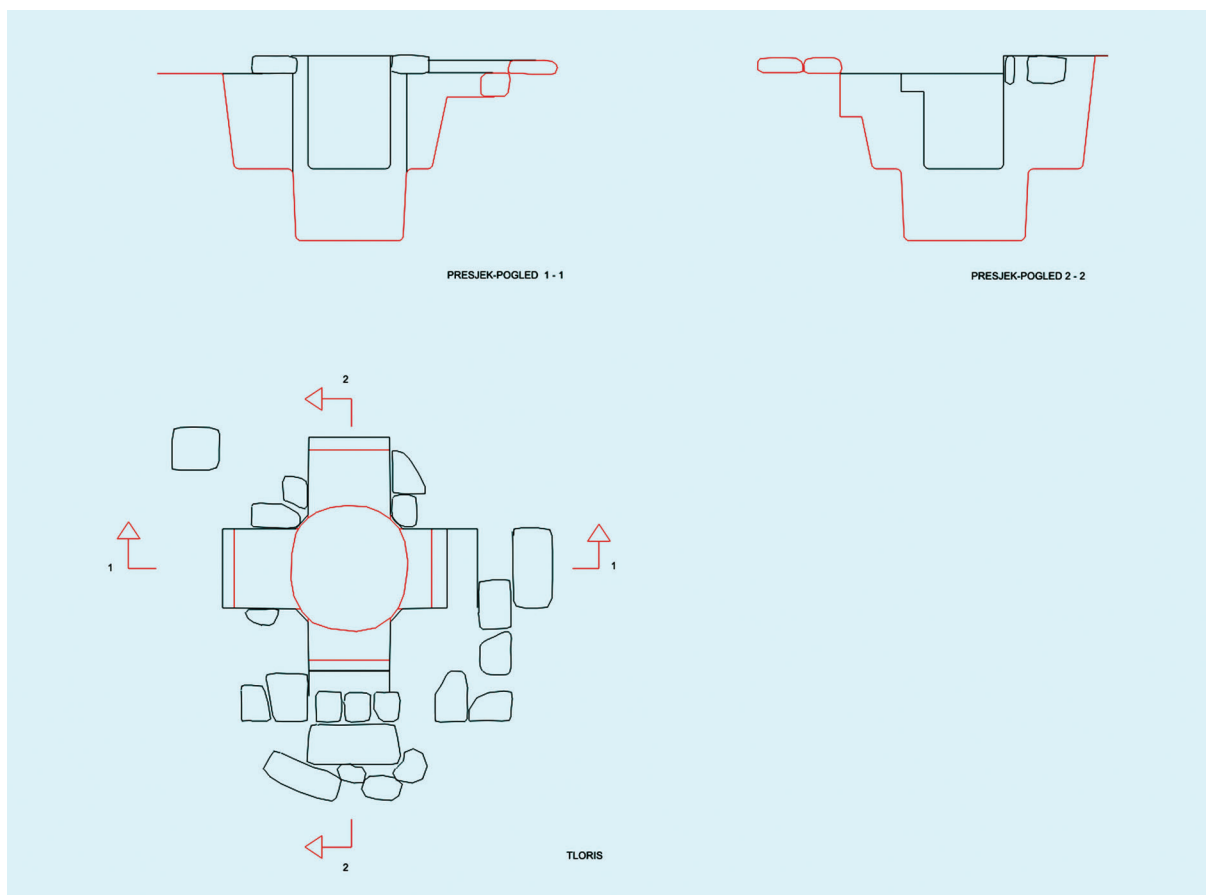

Sl. 6. Tloris krsnog zdenca.

Fig. 6. Ground plan of a baptismal font.

Katekumenej

Katekumenej je smješten u sjeveroistočnom dijelu crkve. Da se zaista radi o prostoriji gdje se vršila priprema katekumena, govori njezin smještaj u odnosu na krstionicu. To je pravokutna prostorija jednostavne tlorisne osnove. Nekoć se iz nje moglo komunicirati sa svetištem crkve, ali je ta komunikacija kasnije zazidana. Je li ona imala neku drugu funkciju, nije nam poznato. U podu katekumeneja pronađena je kompleksna grobnica koja se sastoji od centralnog hodnika, dviju bočnih i jedne centralne grobne komore (Sl.7). U nju se ulazilo kroz jedan manji kvadratni otvor. U cijelosti je prekrivena ravnim masivnim kamenim pločama, a njezina je unutrašnjost ožbukana. Ožbukana je i podnica na koju su se polagali pokojnici. U svakoj grobnoj komori ukopana su po dva pokojnika. Ulazi su bili zatvoreni grubim kvadratnim kamenim pločama. Isto tako i glavni ulaz u grobnicu. Podnica katekumeneja načinjena je od žbukanog naboja (tampona) koji je dodatno učvrstio strop grobnice. Nije isključena mogućnost da je ova prostorija služila i kao apoditerijum (mjesto gdje su katekumeni, pristupajući činu krštenja, odlagali odjeću).

Iz katekumeneja se ulazilo u manju prostoriju kvadratne osnove, iz koje se izlazilo van. Moguće je da je to bio prostor koji je katekumenej zaštitio od oborina i neposrednih udara sjevernog vjetrova. Na desni zid ove prostorije prislanja se cisterna.

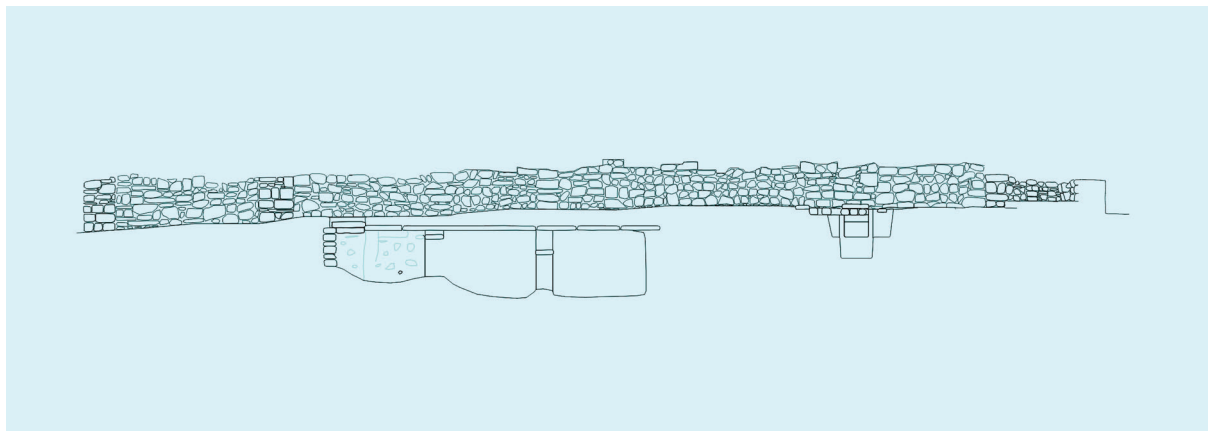

Sl. 7. Kompleksna grobnica u podu katekumeneja (presjek).

Fig. 7. Complex tomb in the floor of a catechumenion (cross section).

Cisterna

Cisterna je izgrađena na sjeverozapadnom dijelu kompleksa između pretprostora katekumeneja i nartekusa. Jednostavnom pregradnjom iskorišten je prostor između tih dviju prostorija. Sjeverni zid nartekusa statički je ojačan zbog uzidane klupe. Unutrašnjost cisterne ožbukana je debelim slojem vapnene žbuke u čijem se sastavu nalaze komadići mljevene opeke. To je tzv. "hidraulična" žbuka koja se u antičkoj arhitekturi često primjenjivala prilikom izgradnje svih vrsta spremnika za držanje tekućine. Nije nam poznato kako je regulirano otjecanje vode iz cisterne. Prigodom istraživanja cisterne, na njezinu dnu, pronađeno je željezno ralo drvenoga pluga.

Narteks

Narteks se nalazi na zapadnom dijelu kompleksa, pred crkvenom lađom. To je kvadratna prostorija jednostavne tlorisne osnove. S lijeve strane nalazi se uzidana klupčica. Sa svetištem komunicira vratima standardne širine, dok je ulaz u kompleks nešto širi. Na lijevi zid nartekusa prislonjena je cisterna, a uz desni prostorija nepoznate namjene.

Prostorija nepoznate namjene

Prostorija nepoznate namjene smještena je na zapadnom dijelu kompleksa. Pravokutna je oblika i jednostavne građevne forme. Naknadno je pregrađena zidom u obliku slova L, koji se prislanja uz desni zid nartekusa. U ovu se prostoriju pristupa s popločanog dvorišta koje je smješteno na jugozapadnoj strani kompleksa. Izgrađena je u isto vrijeme kada i narteks.

Kamena plastika

Tijekom istraživanja trbounjske crkve, u nasipnom sloju koji je bio izmiješan različitim građevinskim materijalom i zemljom (kamen, komadi sedre, krovni crijep), pronađeno je nekoliko desetaka arhitektonskih elemenata i dijelova crkvenog kamenog namještaja. Samo neki od tih spomenika pronađeni su cjeloviti, dok je većina nađena u fragmentima. Najbolje je sačuvan prozorski element - pilastar ukrašen latinskim križem koji se nalazio u lađi crkve. Pronađeni su i dijelovi pluteja koji, osim arhitektonski obrađenog ruba, nisu imali ukras. Na njihovoj ravnoj vanjskoj površini uočena je debelo nanosena bijela temeljna boja po kojoj su

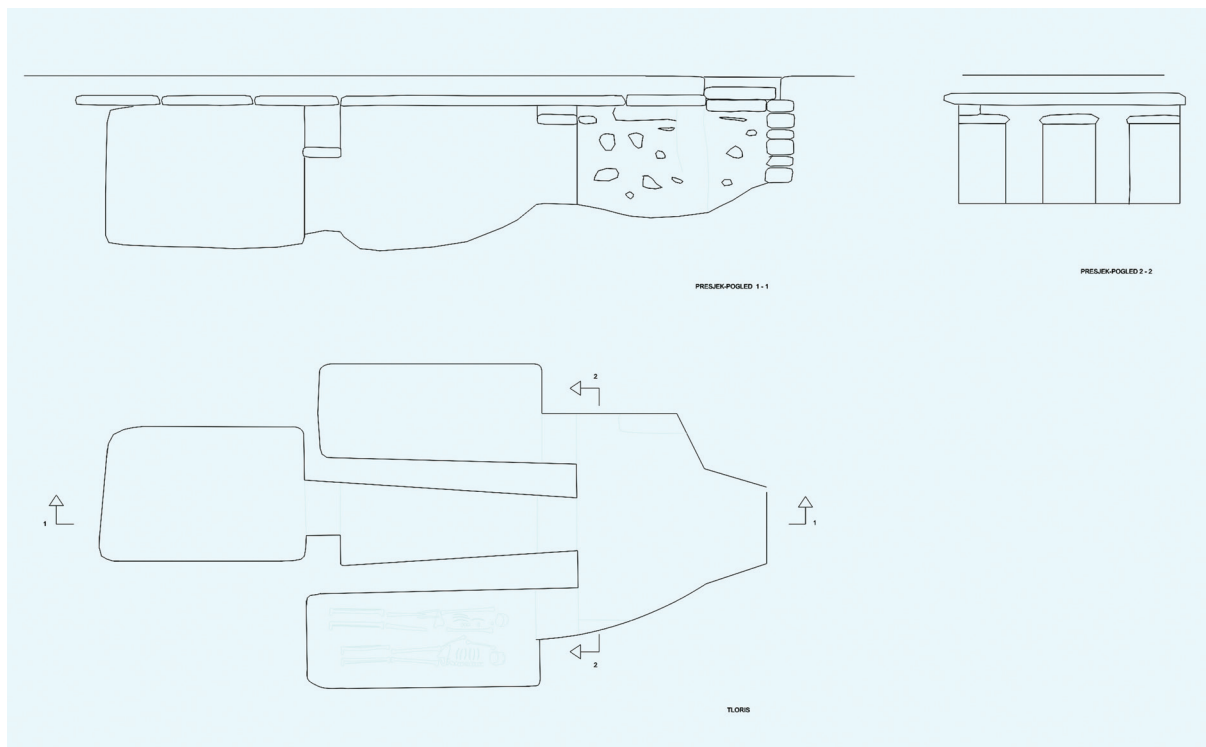

Sl. 8. Tloris kompleksne grobnice u podu katekumeneja.
Fig. 8. Complex tomb in the floor of a catechumenion (ground plan).

slikani prizori. Tragovi ostataka drugih boja nisu uočeni. Među ostalim elementima mogu se izdvojiti dijelovi stupova i jedan manji kapitel. Nije nam poznato koliko je pluteja sačinjavalo oltarnu pregradu svetišta i kako je ona izgledala. Također ne znamo na čemu je stajala oltarna menza od koje je pronađeno nekoliko ulomaka. Postojanje ciborija indicira nekoliko trapezno formiranih kamenih ploča koje su mogle biti njegov pokrov. Na podu oratorija, kasnijeg diakonikona, pronađeni su kapitel i ulomak stupa izrađeni od laporastog vapnenca. Obrađeni su tehnikom rezanja i tokarenja, što je posebno vidljivo na tijelu stupa. Gdje su ovi elementi izvorno stajali, nije nam poznato.

Freske

Pri istraživanju trbounjske arhitekture naišlo se na veću količinu zidne i stropne žbuke, i to isključivo u prostoru diakonikona i krstionice. Na fragmentima zidne i stropne žbuke vidljivi su ostatci nekoliko boja. Prostor diakonikona bio je bačvasto presvođen kombinacijom sedrenih blokova i kamenih ploča koje su bile okomito postavljene (tzv. "usađivanje"). Na temelju mnogobrojnih ulomaka zaključili smo da je čitava prostorija, zajedno s apsidom, bila ukrašena freskama. Prostor je krstionice također bio u cijelosti oslikan. Za razliku od diakonikona koji je imao bačvasti svod, u krstionici se nalazio ožbukani ravni strop na drvenoj letvičastoj podlozi (tzv. "štukete"). Oslikana je bila i apsida, a u ostalim prostorijama nisu pronađeni ostatci freski.

Analizom pronađenih ulomaka utvrđeno je da su zidovi i stropovi bili ukrašeni geometrijskim i biljnim motivima. Slikarije su u cijelosti izvedene u fresko tehnici raznim bojama: nijansama crvene, plave, žute i crne boje.

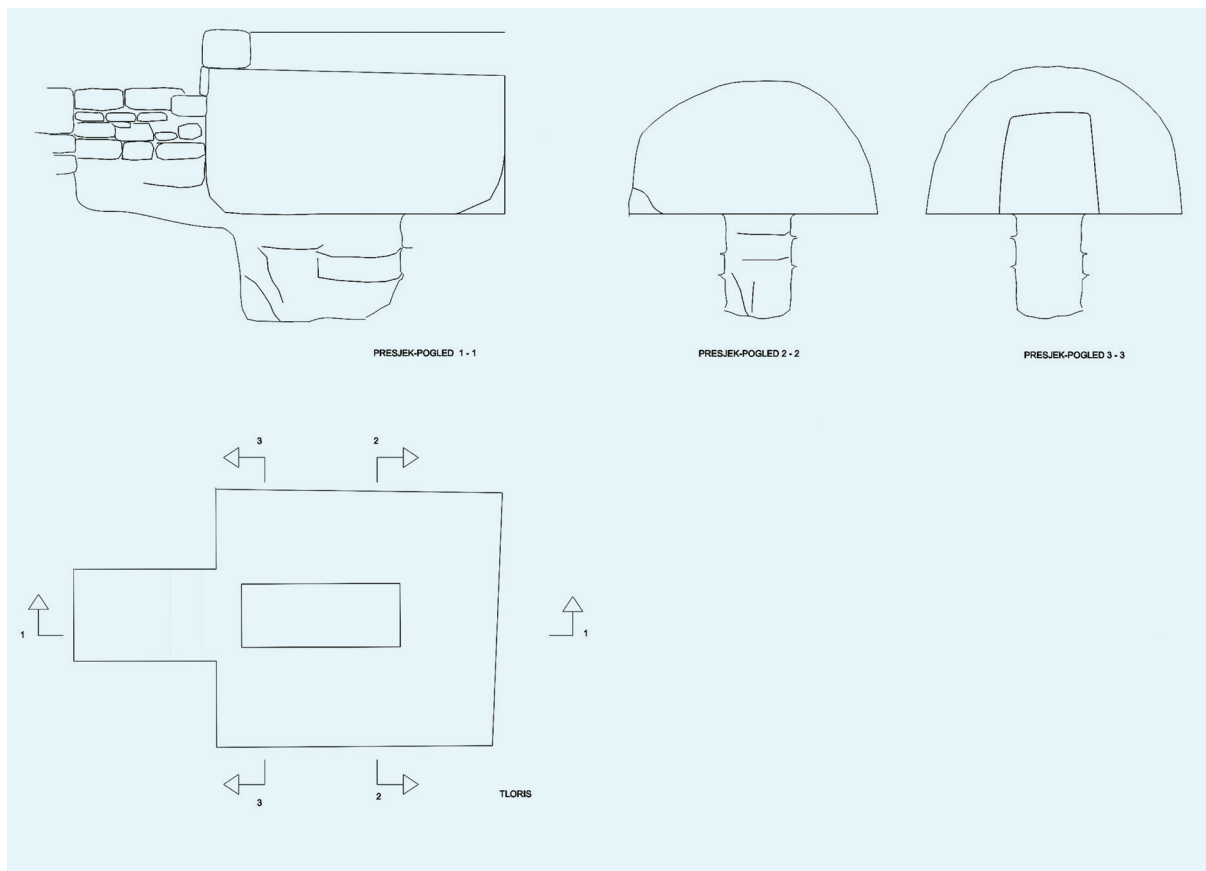

Sl. 9. Tlorisi i presjeci grobnica u nekadašnjem nartekusu.
 Fig. 9. Ground plans and cross sections of the tombs in former narthex.

Grobovi

Tijekom istraživanja trbounjskog kompleksa otkriveno je šest grobnica. U podu katekumeneja pronađena je kompleksna grobnica (Sl. 8) koja se sastojala od centralnog hodnika, dviju bočnih i jedne centralne grobne komore. U grobnicu se ulazilo kroz manji kvadratni otvor. U cijelosti je prekrivena ravnim masivnim kamenim pločama, a njezina unutrašnjost u potpunosti ožbukana. Ožbukana je i podnica na koju su polagani pokojnici. U svakoj grobnoj komori ukopana su po dva pokojnika. Ulazi u grobne komore bili su zatvoreni grubim kvadratnim kamenim pločama, a tako i glavni ulaz u grobnicu.

S desne strane središnje crkvene lađe, u nekadašnjem nartekusu, nalaze se dvije zasebne grobnice (Sl. 9). One su gotovo istih građevnih karakteristika kao i one u podu katekumeneja. Pokrivene su velikim masivnim ravnim pločama, a unutrašnjost im je u cijelosti ožbukana. Ulaz u desnu grobnicu (grobna komora 1) nalazi se ispod samoga vanjskog zida prostorije, dok se u lijevu grobnu komoru (grobna komora 2) ulazilo iz prostorije. U podu lijeve grobnice postoji kvadratni otvor prekriven kamenim pločama koje su premazane podnom žbukom. U grobnu komoru 1 ulazi se direktno, dok se u grobnu komoru 2 ulazi iz pretprostora. Njihovi su ulazi bili zatvoreni kamenim pločama. Za razliku od grobnih komora, u katekumeneju ove imaju zidane i ožbukane klupice na koje su se bili polagali ostatci pokojnika. Grobna komora 1 imala je

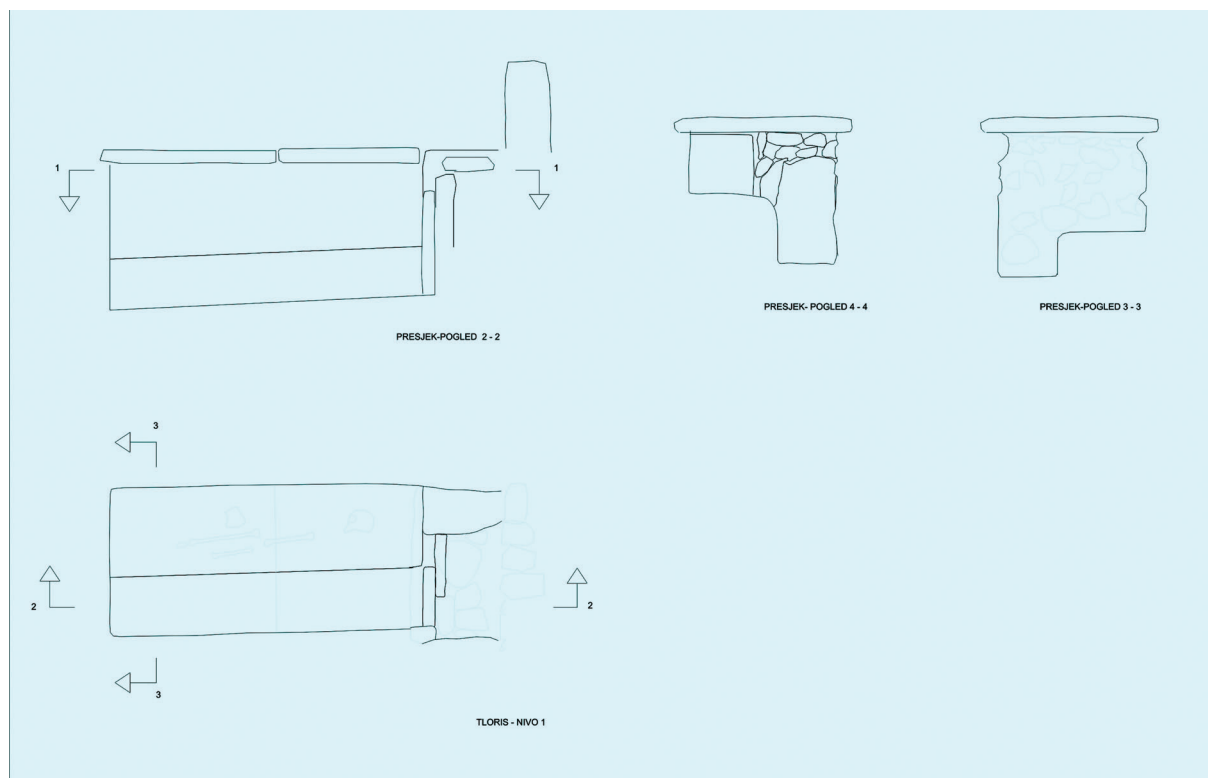

Sl. 10. Tloris presvođene grobnice u svetištu lađe.
 Fig. 10. Ground plan of a vaulted tomb in the nave's presbytery.

samo jednu klupicu na desnoj strani. U grobnoj komori 2 situacija je drugačija: postoji četvrtasta klupa koja u sredini ima kanalni otvor koji je služio za deponiranje kostiju ranijih pokojnika.

U svetištu lađe, na lijevoj se strani nalazi grobna komora koja tipološki pripada presvođenim grobnicama (Sl. 10). To je jedina tipološki takva grobnica otkrivena u Trbounju. Svod te grobnice izveden je od sedre, a unutrašnjost je ožbukana. Na trima stranama ozidane su klupčice na koje su se polagali pokojnici. U sredini se nalazi kanalni prostor koji je trebao poslužiti za odlaganje kostiju ranijih pokojnika. Međutim, do toga nije došlo jer su u ovoj grobnici bile ukopane samo tri osobe. U nju se spuštalo iz centralne lađe kroz kvadratni otvor u podu koji je bio pokriven kamenom pločom grube izrade. Na isti je način zatvorena i grobna komora. Gornji, vanjski dio grobnice bio je u cijelosti ožbukana podnom žbukom. Ovdje su vjerojatno bile pokopane osobe zaslužne za ovu crkvu ili netko od lokalnih odličnika.

Budući da su sve grobnice otkrivene u sklopu crkvene arhitekture, može se zaključiti da su izgrađene istodobno s crkvom.

Ostali nalazi

Uz pronađeni građevni materijal (kamen, sedra, krovni crijep i dr.), antičke arhitektonske ulomke, dijelove kamenog namještaja crkve i dijelove fresaka, tijekom istraživanja trbounjskog kompleksa pronađeni su i ulomci predmeta od stakla, keramičkih posuda i metala. Obrada staklenog materijala je u tijeku, ali se sad već može govoriti da su pronađeni ostatci nekoliko posuda, uglavnom svjetiljki. Pronađeni su zatim komadi i ulomci ravnog stakla za koje se može

pretpostaviti da pripadaju prozorskom staklu. Keramički materijal sastoji se od ulomaka različitih posuda (amfora, grubih keramičkih zdjela i sl.).

Pronađeno je veoma malo metalnih predmeta, a među njima prevladavaju čavli. Na dnu cisterne, prigodom istraživanja pronađen je željezni lemeš drvenog pluga. U grobnici br. 2 koja se nalazi na desnoj strani od središnje crkvene lađe, kao grobni prilog pronađen je novac rimskog cara Klaudija II. Gotskog iz III. stoljeća.

ZAKLJUČNA RAZMATRANJA

Nakon ove kraće obrade trbounjskog ranokršćanskog kompleksa i njemu pripadajućih nalaza treba istaknuti neke uočene značajke.

- Trbounjska crkva pripada jednobrodnom sakralnim građevinama sa cijelim nizom pomoćnih objekata koji su uklopljeni u jedinstveni arhitektonski sklop. Nastaje na periferiji jedne antičke (kasnoantičke) građevine, najvjerojatnije *villae rusticae*. Gledajući objekt izvana, posebice iz pravca istoka prema zapadu, stječe se dojam da je građevina trobrodna bazilika, a za to su zaslužni objekti prislonjeni s desne i lijeve strane centralne lađe s apsidalnim završecima.
- Trbounjski sakralni kompleks nastao je u dvije faze. Oratorij s narteksom nastao je veoma rano, koncem IV. ili početkom V. stoljeća. Prostor nekadašnjeg oratorija s južne strane crkve ostao je u upotrebi, s tim da je dobio novu funkciju – postao je *diaconicon*. Narteks oratorija dobio je memorijalnu funkciju i u njemu se nalaze dvije zidane grobnice.
- Ovaj ranokršćanski sklop ide u red tzv. "složenih" crkava ili crkava "kompleksnog" tipa, koje se načelno vezuju uz naselja ruralnog karaktera. "Složenim" crkvama ili crkvama "kompleksnog" tipa nazivamo jednobrodne crkvene građevine s nizom manjih prostorija raspoređenih duž bočnih strana lađe (pastorij, krstionica, apoditerium i dr.). Najčešće se tome pribraja i narteks koji je uglavnom na zapadnoj strani objekta. Neke od prostorija služile su kao grobne cele. Ima i onih kojima je teško utvrditi namjenu. Zbog niza pomoćnih prostorija, gledajući izvana, ovi objekti izgledaju kao trobrodne bazilike. Središnja lađa pokrivena je dvostrešnim krovom, a bočne prostorije jednostrešnim.
- Već smo prije spomenuli kako je kompleks starokršćanske arhitekture u Trbounju nastao u dvije faze. Prvo je podignut oratorij (*diaconicon*) s narteksom, a kasnije je uz njega prizidan sjeverni dio kompleksa. Jedina uočena naknadna građevinska intervencija jest zazidavanje vrata iz katekumeneja u centralnu lađu. Objašnjenje za to moglo bi se tražiti u liturgijskim razlozima.
- Kameni namještaj trbounjskog kompleksa ne daje nam mnogo elemenata za rekonstrukciju interijera. U crkvenoj lađi pronađen je mali broj elemenata za rekonstrukciju prvobitnog izgleda svetišta. Za oltarnu pregradu ne postoji dovoljno elemenata za rekonstrukciju njezinog izgleda. Bit će moguće rekonstruirati menze koje su bile u svetištu i krstionici. Nedovoljan broj čitavih komada ili ulomaka kamenog namještaja navodi na zaključak da je interijer trbounjskog kompleksa bio skromno opremljen. Dekorativnu vrijednost obogatile su freske u oratoriju – diakonikonu i krstionici. U gradnji trbounjskog kompleksa korištene su spolije s antičkih građevina koje su se nalazile u blizini. Pozornost privlači dio antičkog kamenoga stupa promjera od jednog metra.

- Trbounjski sakralni kompleks pokušat ćemo datirati prema građevinskim fazama. Najstariji objekt je oratorij s narteksom koji bi se moglo datirati veoma rano – koncem IV. ili početkom V. stoljeća. Za precizniju vremensku dataciju svetišta i lađe važan je oblik apside. Prema njezinu poligonalnom izgledu možemo ustvrditi da je crkva dograđena tijekom VI. st., vjerojatno nakon uspostavljanja bizantske vlasti u Dalmaciji 537. godine.

LITERATURA

- CAMBI, N., 1972. - Cambi Nenad, Neki problemi starokršćanske arheologije na istočnoj jadranskoj obali, *Materijali*, Savez arheoloških društava Jugoslavije, 12, 239-282.
- CAMBI, N., 1978. - Nenad Cambi, Starokršćanska crkvena arhitektura na području salonitanske metropolije, *Arheološki vestnik*, 29, Ljubljana, 606-626.
- CAMBI, N., 2001. - Nenad Cambi, Područje šibenske biskupije u starokršćansko doba, *Sedam stoljeća šibenske biskupije*, Šibenik, 9-21.
- CAMBI, N., 2002. - Nenad Cambi, *Antika*, Povijest umjetnosti u Hrvatskoj, Zagreb.
- CAMBI, N. – GAMULIN, A. – TONKOVIĆ, S., 1999. - Nenad Cambi – Anita Gamulin – Snježana Tonković, *Starokršćanska bazilika u Zmijavcima*, Split – Zmijavci.
- CHEVALIER, P., 1995. - Pascal Chevalier, *Ecclesiae Dalmatiae. L' architecture paleochrétienne de la province romaine de Dalmatie (VIe VIIe s.)*, I – II [=Salona 2], Rim – Split.
- DYGGVE, E., 1996. - Einar Dyggve, *Povijest salonitanskog kršćanstva*, Split.
- GUNJAČA, Z., 1971. - Zlatko Gunjača, Prižba, Šibenik Srma, kompleks kasnoantičke sakralne arhitekture, *Arheološki pregled*, 13, Beograd, 83-84.
- GUNJAČA, Z., 1976. - Zlatko Gunjača, O kontinuitetu naseljavanja na području Šibenika i najuže okolice, *Šibenik: spomen zbornik o 900. obljetnici*, Šibenik, 29-58.
- GUNJAČA, Z., 1978. - Zlatko Gunjača, Ostaci starokršćanskih crkava na Srimi, *Šibenski list*, br. 788 od 19. kolovoza 1978, 8.
- GUNJAČA, Z., 1985. - Zlatko Gunjača, *Srima, kompleks starokršćanske arhitekture (katalog izložbe)*, Šibenik.
- GUNJAČA, Z., 2005. - Zlatko Gunjača [et.al.], *Srima – Prižba starokršćanske dvojne crkve*, Muzej grada Šibenika, Šibenik.
- KAPITANOVIĆ, V., 2006. - Vicko Kapitanović, *Kršćanska arheologija*, Zbornik Kačić, Split.
- KHATCHATRIAN, A., 1962. - Aram Khatchatrian, *Les baptistères Paléochrétiens*, Paris.
- KRAUTHEIMER, R., 1986. - Richard Krautheimer, *Early christian and Byzantine architecture*, New Haven & London.
- MIGOTTI, B., 1990. - Branka Migotti, *Ranokršćanska topografija na području između Krke i Cetine*, Jugoslavenska akademija znanosti i umjetnosti (Zavod za arheologiju), knjiga 2, Zagreb.
- TRUHELKA, Č., 1931. - Čiro Truhelka, *Starokršćanska arheologija*, Zagreb.
- UGLEŠIĆ, A., 2002. - Ante Uglešić, *Ranokršćanska arhitektura na području današnje zadarske nadbiskupije*, Filozofski fakultet u Zadru (Odsjek za arheologiju) i Zadarska nadbiskupija, Zadar.
- UGLEŠIĆ, A., 2006. - Ante Uglešić, *Ranokršćanska arhitektura na području današnje šibenske biskupije*, Gradski muzej Drniš i Sveučilište u Zadru, Odjel za arheologiju, Drniš – Zadar.
- UGLEŠIĆ, A., 1992 - Ante Uglešić, Rimska provincija Dalmacija pod vlašću Istočnih Gota, *Radovi Filozofskog fakulteta u Zadru. Razdio povijesnih znanosti*, 30(17), Zadar, 65-77.

THE EARLY CHRISTIAN SACRAL COMPLEX OF "CRKVINA" IN THE VILLAGE OF TRBOUNJE NEAR DRNIŠ

SUMMARY

The site of Crkvina is located in the village of Trbounje (hamlet of Čupići), 5 km NW of the town of Drniš. It is situated just to the left of the Oklaj – Miljevci road. The complex of Early Christian architecture at Trbounje arose on the periphery of a Roman (late Roman) structure, most probably a *villa rustica*. It consists of a central nave with a chancel, a baptistery, catechumenion, well, narthex, diaconicon (an earlier oratory with a narthex), and a series of auxiliary areas of unknown purpose. The earliest structure is the oratory with a narthex, which could be dated very early – to the end of the 4th or beginning of the 5th centuries. For a more precise dating of the chancel and nave, the form of the apse is important. On the basis of its polygonal appearance, it can be established that the church was renovated during the 6th century, probably after Byzantine rule was established in Dalmatia in AD 537.

KEY WORDS: *Trbounje, Crkvina, Early Christianity*