

UVOD U PROUČAVANJE KERAMIČKIH RADIONICA FAROSA

UDK 904 (931 Faros) "652"

Primljeno/Received: 1999. 10. 1.

Prihvaćeno/Accepted: 1999. 11. 12.

Miroslav Katić

Hr-21000 Split

Ministarstvo kulture - Konzervatorski odjel Split

Porinova 2

Autor objavljuje niz amfora i finog posuda koji pripadaju produkciji keramičkih radionica Farosa. Pomoću ostataka keramičkog škarta, odbacivanog zbog grešaka u pečenju, dokazuje se da su radionice bile aktivne u periodu 4. st., na početku 3. st. i u 2. st. pr. Kr. Neke od grčkih posuda pronađene na prostoru Bosne i Hercegovine, te i Istre, uvezene su u ilirsku unutrašnjost kao farski proizvodi.

Ključne riječi: Faros, keramika, amfora, keramička radionica

Osnutkom grčkih kolonija Isse i Farosa na našu će obalu stići brojni obrtnici koji su sudjelovali u izgradnji novih gradova. Među njima je sigurno bilo i keramičara potrebnih kako za izradu tegula, tako i za proizvodnju keramike koja bi zadovoljila lokalne potrebe za svakodnevnim posuđem. Trgovina s ilirskom unutrašnjošću i agrarni karakter Farosa, čija je chora u Starigradskom polju i danas sačuvana (Zaninović 1983: 91-94), omogućili su brz gospodarski razvitak grada. Trgovačke kontakte Ilira i Grka najbolje oslikava distribucija keramike farske provenijencije u Bosni i Hercegovini te na prostoru Istre.

Uloga istočnojadranskih radionica nije zadovoljavajuće valorizirana u stručnoj literaturi. Od nalaza keramičkih peći na Visu, ostale su samo kratke informacije; znamo da su postojale dvije: jedna koju je na Martvilu pronašao M. Abramić i druga blizu tzv. Engleske luke (Abramić 1949: 13). Da se u periodu 2. - 1. st. pr. Kr. na našoj obali povećao broj radionica i intezivirala proizvodnja keramike, pokazuje niz primjera. N. Cambi vezuje izradu jednog dijela Lamboglia 2 amfora za istočnu Jadransku obalu (Cambi 1989: 322); u Resniku se proizvodila kasnohelenistička reljefna keramika među kojom i tzv.

megarske čaše (Brusić 1993: 82 -83), a iste su se izrađivale i na Visu (Kirigin 1996: 123). Kako ćemo vidjeti iz našeg teksta, u 2. st.pr.Kr. u Farosu će također cvjetati keramička proizvodnja. Isejska, farska i resnička kasnohelenistička produkcija nije nikla sama po sebi, već na tradicijama ranijih keramičkih radionica, među kojima su farske imale značajnu ulogu. Ovdje ću povodom sedamdesete obljetnice života prof. dr. Marina Zaninovića prvi put objaviti jedan dio njihovih proizvoda.

Tijekom zaštitnih arheoloških istraživanja Splitskog konzervatorskog odjela Ministarstva kulture, u Starom Gradu na Hvaru¹ otkriveni su konkretni dokazi postojanja keramičkih radionica. U katalogu izložbe Pharos-antički Stari Grad upozorili smo na značenje farske produkcije ukazavši na pojedine primjerke grčkih posuda pronađenih na području Bosne i Hercegovine koji su tamo stigli iz Farosa (Katić 1995: 123 - 124).

Već nakon objave kalupa za proizvodnju terakotnih figura, pronađenog još u prošlom stoljeću u Starom Gradu (Migotti 1989: 20, T. 7,1), nametnulo se pitanje farskih radionica. Novija su istraživanja otkrila još jedan kalup za proizvodnju predmeta nepoznate namjene (sl.1), a pronađeno je i fragmenata tzv. Tanagra figura,

¹ Zaštitna arheološka istraživanja počela su na crkvi sv. Ivana, a devedesetih se nastavilo sa istraživanjem na lokalitetu Remetin vrt.

što upućuje na zaključak da je njihova proizvodnja u Farosu bila razvijena. Podatak da se u depoima Arheološkog muzeja u Splitu nalazi čak 91 figura od kojih većina najvjerojatnije potječe iz isejskih nekropola, najslikovitije govori o njihovoj popularnosti (Nardelli 1991: 45, bilj. 9). Ostaje pitanje jesu li se one možda proizvodile i u Visu, a odgovor bi nam dijelom pružila najavljena obrada ove izuzetne zbirke.

Nedavno je u Starom Gradu pronađen još jedan fragment prednjeg dijela kalupa za proizvodnju ženskih terakotnih figura. Kalup je dosta upotrebljavan pa su se izgubile jasnije crte lica i kose. Glava figure je bila blago okrenuta udesno, oči se tek naziru, sačuvan je nos, dok se od usta slabije nazire lijevi kut. Kosa je podijeljena po sredini, a na glavi je bio visoki dijamem. Na sl. 2 i 2a prikazan je odljev kalupa koji datiramo u 2. st. pr. Kr (prva polovica?)

Pouzdanе tragove djelatnosti keramičkih radionica predstavljaju nalazi odbačenog keramičkog škarta. Najčešće su to prepečeni deformirani oblici, koje pojedinačno nalazimo po cijelom Starom Gradu. Također se tijekom istraživanja nailazi na jače koncentracije škarta i raznog posuđa bačenog na isto mjesto.

Uz južne bedeme Farosa, u današnjoj Vukovarskoj ulici, pronađeni su i dislocirani dijelovi keramičke peći koji nedvojbeno upućuju na zaključak da je ona negdje u blizini postojala.² Radi se o opekama širine 38 cm, dužine više od 32 cm (izmjerena je sačuvana dužina) i debljine 8 cm. Izrađene su od crvene gline miješane sa slamom, tako da su opeke dobile šupljikavu unutrašnjost, što je omogućavalo da peć bolje zadržava temperaturu. Pojedini ulomci imaju 3mm debeo sloj premaza oker boje. Sastav premaza teško je utvrditi, no on je sprječavao osipanje unutrašnje stijenske peći uslijed dugotrajne upotrebe i izloženosti visokim temperaturama. U istom kontekstu s opekama bila je veća količina porozne staklenkaste mase amornog oblika, zelenkastih tonova. Ona je nastala djelovanjem visokih temperatura na glinu. Poznato je da se glinene posude počinju deformirati i poprimiti staklenastu fakturu kada temperatura u peći prijeđe optimalan nivo. Osim deformiranih i prepečenih primjeraka škarta, nastalih uslijed djelovanja izuzetno visokih temperatura, javlja se još jedna vrsta poluproizvoda vrlo tvrde fakture - prepečene mrke boje. Nastaju tako da se pri rubovima peći povećava temperatura iznad dozvoljene razine pa se posude u tom dijelu prepeku; ne toliko da bi se počele deformirati, no dovoljno da izgube standardnu boju i tvrdoću.³ Upravo takvi primjerci škarta amfore pronađeni su u kontekstu s dijelovima peći u Vukovarskoj ulici. Radi se o ručki i dijelu ramena amfore koju je prvi

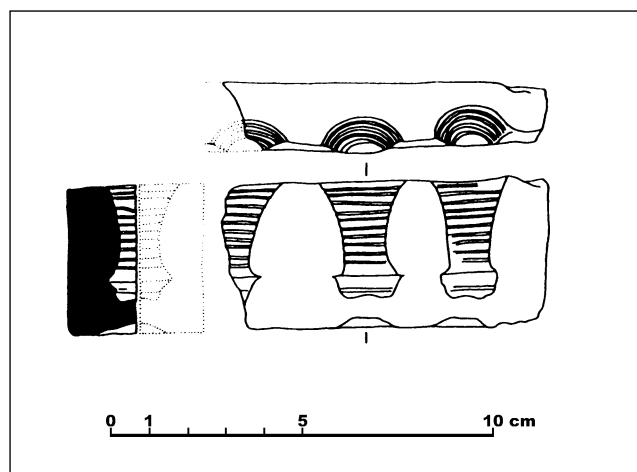

Sl. 1 Kalup za proizvodnju predmeta nepoznate namjene

objavio Zdravko Marić. On ih opisno naziva "amfore sa polukružnim presjecima oboda", pronađene su na Ošanićima gdje su dobro zastupljene (Marić 1977: 41 - 42, sl. 4, T. XXXII, 6; XXXIII, 2). Jedan primjerak istog tipa pronašao se s teretom Lamboglia 2 amfora u uvali Vela Svitnja na Visu (Cambri 1991: 59, sl. 6). Također je isti tip amfore pronađen unutar jednog groba u isejskoj nekropoli Martvilo. Branko Kirigin smatra da joj je uloga bila funerarnog karaktera, odnosno da se zajedno s ostalim primjercima koje objavljuje, proizvodila za potrebe pogrebnog ritusa u Issi (Kirigin, 1992: 45; Kirigin 1992 - 1997: 69 - 78). S tim se stajalištem teško složiti jer je amfora, kako smo vidjeli, prisutna u Ošanićima, u teretu antičkog potonulog broda u Veloj Svitnji, a osobito su brojne i u Farosu, pa je neupitna njihova svakodnevna kućanska i trgovačka namjena.⁴ Slično se grlo amfore pronašlo i u dolini rijeke Po gdje se atribuiraju Dressel 2/4 tipu (Toniole 1995: 49). Ovi primjeri pokazuju da je opisana amfora, koju smo ovdje nazvali Faros amfora 2, bila raširena u srednjoj Dalmaciji, a trgovačkim putovima je stizala i do sjeverne Italije.

Amfora Faros 2

Ova je amfora crvene boje, visine 80 cm, širine u ramenu 38 cm, grlo je visine 15 cm, a usta su promjera 14 cm; veličina joj može varirati. Srolskog je izgleda (sl. 3). Stopalo joj je gljivastog oblika, iz noge se prema truhu donji dio tijela širi blago, dok se u ramenu u pravilnom polukrugu savija prema grlu. Iz ramena se pod oštrim kutem izdiže grlo, a obod ima prstenasto zadebljan rub koji je polukružno izvučen prema van. Ručke su pravilne i okomite, izduženog

² Lokalitet je istraživala dr. Jasna Jeličić-Radonić kojoj se zahvaljujem što mi je ustupila materijal na obradu i objavu.

³ Zahvaljujem se Miroslavu Radeljaku, profesoru na umjetničkoj školi u Splitu, koji mi je dao korisne informacije o tehnologiji izrade i pečenja keramike.

⁴ Kirigin na str. 43 sl. 1 donosi crtež amfore iz uvale Vela Svitnja, ali zaključuje da ona ne odgovara amforama iz grupe koju objavljuje !?

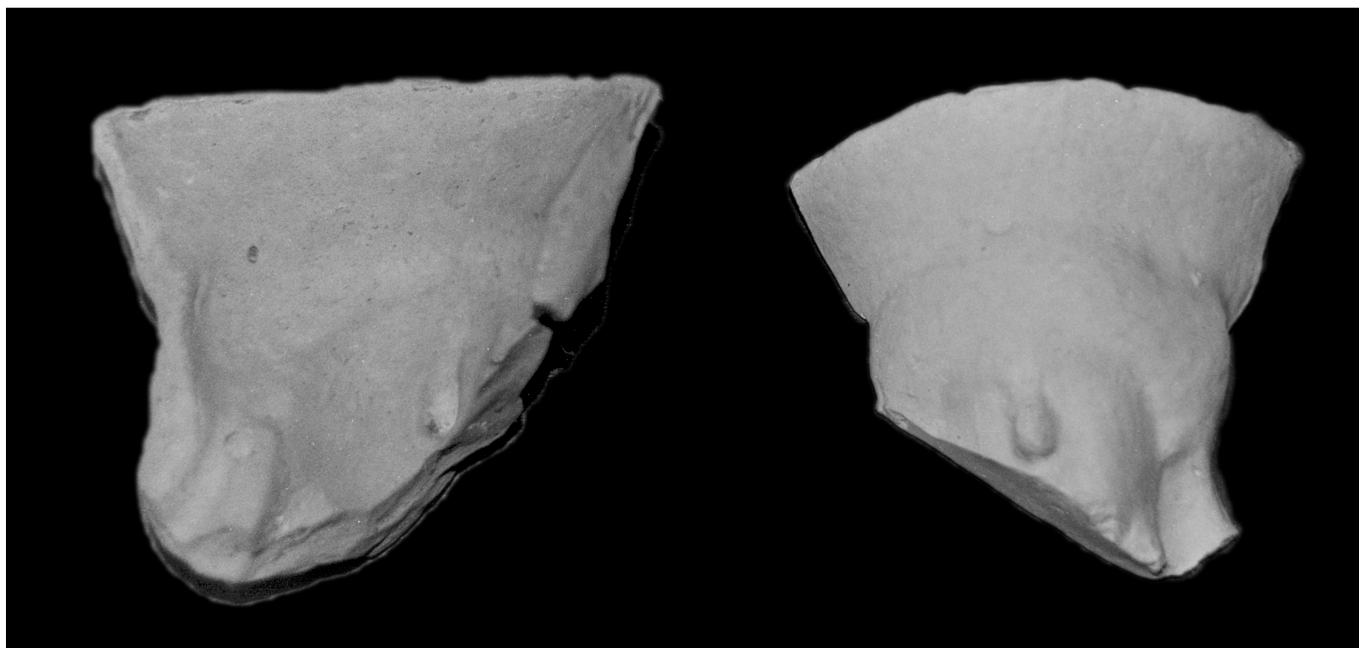

Sl. 2 Kalup i njegov gipsani odljev za proizvodnju terakotnih figura

jajolikog presjeka. Gornji im je dio blago izvučen prema obodu, a donji ravno pada prema ramenu. Amfora je skladnog oblika i podsjeća na istočnomediteranske tipove koji su u najranijem periodu, početkom 4. st. pr. Kr., stizali u Starigradsku uvalu. Primjerak br. 3 pronađen je u Starom Gradu na lokalitetu Remetin vrt u kontekstu 2. st. pr. Kr., dok je primjerak na sl. 4 pronađen u Farskoj luci, danas se čuva na recepciji hotela Arkada u Starom Gradu. Ulomci ovog tipa pronalaze se u većem broju unutar kasnohelenističkih slojeva Farosa. Radi se o najraširenijem tipu farskih amfora. Na Ošanićima gdje su također pronađeni primjerci ovih amfora, iskopan je i ulomak s natpisom. Moguće je da se radi baš o ulomku Faros 2 amfore (Škegro 1995: 49).

Amfora Faros 3

Nju predstavlja primjerak škarta na T. I, 5. Radi se o gornjem dijelu vrata i oboda amfore koja je imala zaravnjena usta širine 16 mm. Donji dio oboda koso pada prema grlu (širine 17 mm). Iako su oba kraja oboda sljubljena jedan uz drugi, jasno se uočava dio grla čija je debljina u gornjem dijelu iznosila 11-12 mm. Primjerak je zelenkaste boje, staklenaste fakture kao i svi komadi koji se u peći deformiraju pod utjecajem visokih temperatura.

Na prvi pogled primjerak škarta podsjeća na Korint B amforu, no dimenzije oboda pronađenog keramičkog škarta su manje i ne odgovaraju tom tipu. Naime, Korint B amfora ima veći obod čiji je donji dio, koji se pruža od ustiju prema grlu duži i zakošeniji. Također naš obod ne odgovara grčko-italskim amforama jer nema trokutasto naglašen i izdužen vanjski rub. Na T. I, 2 i 3 donosimo dva ulomka grla amfora kojima bi mogao odgovarati primjerak škarta Faros 3 amfore. Dimenzije i izgled oboda kod škarta i navedenih grla

amfora se podudaraju. Te su amfore morale biti manjeg kapaciteta poput primjerka na T. I, 1. Ona je pronađena u Farskoj luci pa ju je teško datirati. Sročolikog je oblika i crvene boje, a dno nedostaje. Sačuvane je visine 44 cm, dok je čitava mogla biti visoka cca 50 cm; širina ramena je 27 cm, grlo je visoko 12 cm, a široko 9 cm, dok je širina ustiju 12 cm. Ručke su izduženog jajolikog presjeka blago uvučene prema grlu. Obod je istaknut prema van, s gornje je strane zaravnjen, a na kraju se završava polukružno. Amforu na T. I, 1 ne svrstavamo u Faros 3 tip već je donosimo da bismo približili

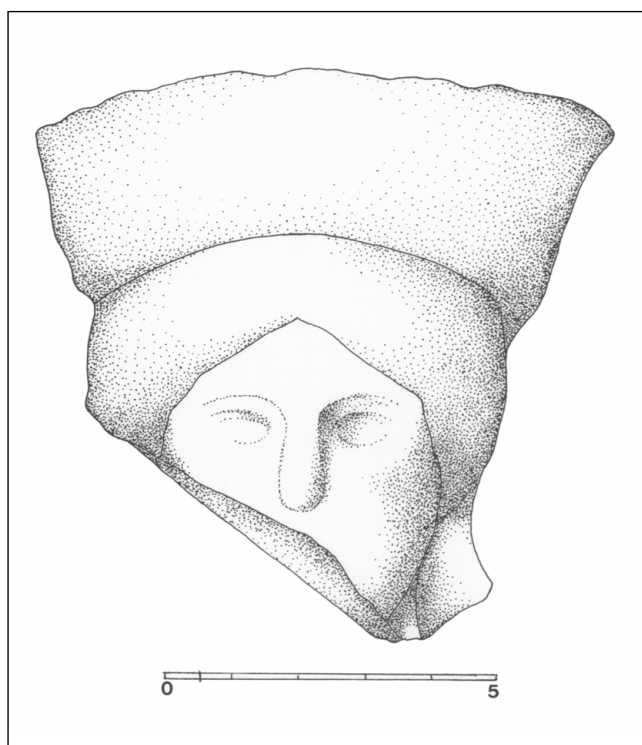

Sl. 2a Crtež odljeva kalupa terakotne figure

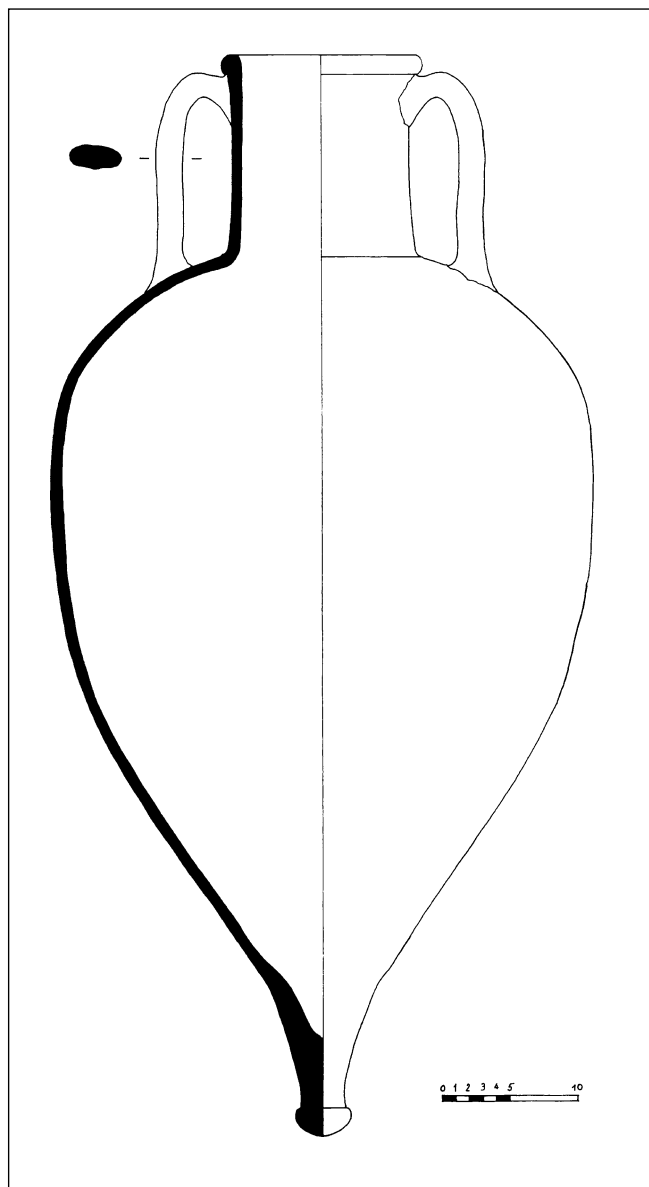

Sl. 3 Faros 2 amfora

veličinu te amfore koja je vjerojatno bila sličnog kapaciteta. Amfore manjeg kapaciteta tijekom 2. st. pr. Kr. proizvodile su se u Farosu, pa bi i spomenuti primjerak na T. I, 1 mogao potjecati iz farskih radionica za što još nemamo pouzdanih dokaza. Faros 3 tip također datiramo u 2. st. pr. Kr.

Amfora Faros 4

I od ovoga tipa nije poznat niti jedan, u potpunosti sačuvan primjerak. Ulomak keramičkog škarta pronađen je u istom kontekstu kao i škart Faros 3 amfore. Polazište za razmatranje ovog tipa je rub blaže deformiranog škarta prepečene zelenkaste boje. Obod je ravno izvučen s tim da mu je gornji dio blago ulegnut (T. I, 4). Primjerak s vrlo sličnim obodom nađen je na istočnoj strani Farosa, na položaju župne kuće. Također ima blago ulegnuće na gornjoj strani, ali nije jasno odsječen s donje strane oboda kao spomenuti

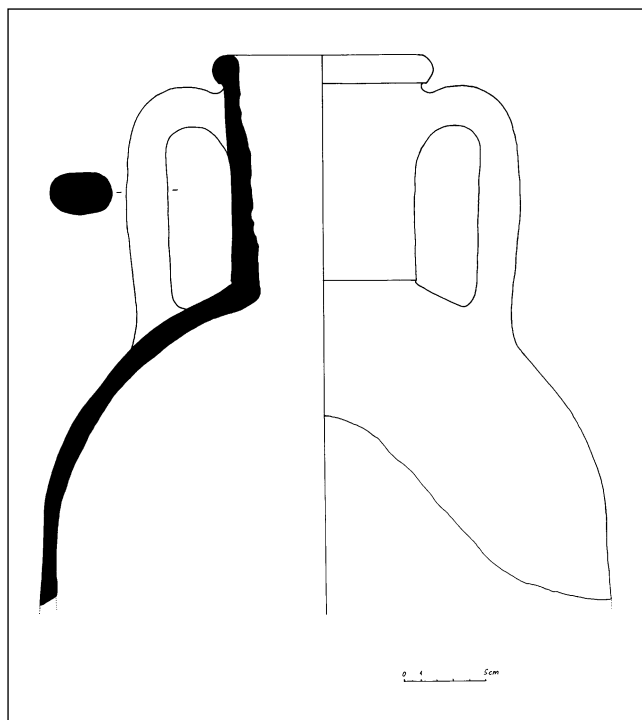

Sl. 4 Faros 2 amfora pronađena u Starigradskoj uvali

primjerak škarta. Moguće da je u cjelokupnom izgledu ovaj tip bio sličan Faros 3 amfori, ali vjerojano mu je kapacitet bio veći. Datiramo ga u 2. st. pr. Kr.

Stolne amfore

Brojni fragmenti stolnih amfora pronađeni su na lokalitetu sv. Ivan u Starom Gradu. Dva u cijelosti sačuvana primjerka pronađena su u Nezakciji u Istri (Mihovilić 1996: 44, sl. 38, T. - PL. XVI, 239 - 240), od kojih jednog donosimo da bismo predložili izgled ovih posuda (T. II, 1). Riječ je o amforama postavljenim na širokoj nozi diskoidnog punog oblika, odnosno na prstenastoj nižoj nozi. Tijelo je loptasto, dok je vrat ravan ili zakošen s jednostavnim (T. II, 6), ili stepenastije izvedenim obodom (T. II 7, 8). Ručke su često ukrašene motivom listića. Na T. II donosimo niz primjeraka oboda i ručki stolnih amfora iz Farosa, među kojima su i dva ulomka škarta koji dokazuju njihovu izradu u Farosu. Jedan pripada ručki zelenkaste boje, u presjeku crnog tona s ukrasom listića (T.II, 3). Blago je tordiran na donjem dijelu. Drugi primjerak škarta predstavlja dio oboda amfore (T. II, 2), sličan onome posude br. 240 iz Nezakcija (T. II, 1). Spomenute amfore s vanjske su strane često imale niz različitih vegetabilnih ukrasa, izvedenih crvenom ili crnom bojom na glinenoj podlozi. Vegetabilni ukrasi, kao i oni spiralni ili u obliku meandra (T. II, 11) najčešće su se izvodili na ramenu i vratu posude, za razliku onih na trbuhu koji su predstavljali razne kombinacije horizontalnih traka (T. II, 10). Ručke su se gotovo redovito ukrašavale samostalno postavljenim listićima, ili pak na grančici kao kod primjerka na T. II, 5.



Sl. 5 Gornji dio olpe s ukrasom listova

Ovaj tip datiramo oko sredine 4. st. pr. Kr, dok mu je proizvodnja sezala i u treću četvrtinu 4. st. pr. Kr.

Skifosi s crtežom sovice

O njima je već bilo riječi u katalogu izložbe Pharos – antički Stari Grad (Katić 1995: 123), gdje smo je atribuirali, također, farskoj radionici. Radi se najčešće o manjim skifosima crne ili smečkaste glazure, na kojima je na obje strane nacrtan lik sovice bijelom bojom slabije kvalitete (T. III, 1). Između njih su također bijelom bojom izvedeni vegetabilni motivi grančica, i to odmah ispod horizontalnih ručki (T. III 8, 14, 15, 16). Ulomak na T. III, 9 ukazuje da je bilo i većih skifosa s ovim ukrasom. Osim u Farosu, skifos sa crtežom sovice nađen je i u jednom tumulu željeznog doba u Čitlucima na Glasincu (Parović-Pešikan, 1986: 46, T. III, 2). Napomenimo da su nedavno objavljena dva skifosa iz Numane kod Ankone (Landolfi 1997, 88, 02.12, 02.13), čime se mijenja slika rasprostranjenosti ovih tipova. S obzirom da nemamo pouzdane pokazatelje za njihovu izradu u samom Farosu, atribuciju farskoj radionici potrebno je još uvijek uzeti s rezervom. Naročito ovom problemu treba prići uz oprez s obzirom na vjerojatno nedovoljnu objavu datog materijala od strane talijanskih arheologa. Ipak, u prilog njihove izrade u farskoj radionici govorila bi veća zastupljenost skifosa sa sovicama u samom Farosu, kao i njihova prisutnost



Sl. 6 Donji dio olpe s ukrasom listova

na Glasincu. Na T. III dajemo prikaz grupe ulomaka pronađenih u istom kontekstu s fragmentima stolnih amfora i zvonolikih podmetača za posude, upotrebljivanih prilikom pečenja posuda u keramičkim pećima. Skifose datiramo kad i stolne amfore.

Olpe s ukrasom listova

Farskoj radionici pripadaju i olpe s jednim trakastim drškom (sl. 5), oslikane horizontalno postavljenim listićima na trбуhu (sl.6). One imaju gornji i donji dio obojen u smeđoj ili crvenkastosmeđoj boji. Na trбуhu se, na glinenoj podlozi, crtaju duguljasti listići koji se, u grupi po tri ili više listova, horizontalno nižu jedan za drugim. Od farskih nalaza ovog tipa uspjelo se rekonstruirati u cjelosti dva primjerka (Jeličić-Radonić 1995: 84 - 87). Slične olpe nađene su u Donjem Hrasnu kod Neuma (Ćurčić 1908: 14 - 17, fig. 40 - 42), zbog čega je potrebno, smatramo, njihovu pojavu u unutrašnjosti dovesti u vezu s farskim radioničkim krugom. Njihova veličina varira, a razlikuju se i u pojedinostima (Heraklov čvor na ručki olpe iz Donjeg Hrasna). Zajednički im je pak karakterističan crtež duguljastih listova. Ove olpice možemo datirati u kraj 4. i početak 3. st. pr. Kr. Nakon dovršetka obrade i dokumentacije materijala iz Staroga Grada, još jednom ćemo se detaljnije osvrnuti na podrijetlo i distribuciju olpi s listovima.

Kako smo već napomenuli, u istom kontekstu s gore navedenim skifosima pronađeno je nekoliko zvonolikih keramičkih podmetača (sl. 7). Oni su se stavljali u keramičkoj peći između posuda prilikom njihova pečenja (Baldoni 1989, 91 - 95). Pretpostavljamo da su se koristili i pri hlađenju posuda. U Farosu je pronađeno više ovakvih podmetača na koje ćemo se osvrnuti nekom drugom prilikom. Podmetače zvonolikog

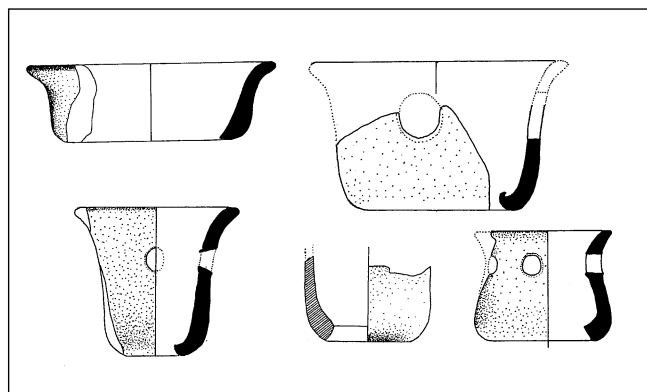

Sl. 7 Keramički podmetači za posude

izgleda s rupicom na tijelu datiramo u sredinu – treću četvrtinu 4. st. pr. Kr.

Opisani materijal pokazuje vremenski raspon keramičke proizvodnje u Farosu. Najstariji produkti su stolne amfore, zvonoliki podmetači, zatim olpice iz kraja 4. do početka 3. st. Kao najmlađi materijal, iz 2. st., uzimamo spomenute amfore i terakotne figure koje su uz ostale, ovdje nerazmatrane keramičke vrste, dovoljan pokazatelj o izrazito razgranatoj proizvodnji toga stoljeća. Keramičkog škarta se može naći po cijelom Farosu, iako mu je koncentracija izražajna uz južne bedeme Farosa, gdje su se tradicionalno smještale

peći. Jedna od njih sigurno je bila u Vukovarskoj ulici, dakle, unutar perimetra bedema, po sredini južnog dijela grada. Druga se nalazila u jugoistočnom dijelu na što upućuje izrazita koncentracija keramičkog škarta i kalupa za proizvodnju terakotnih figura. Obje su radionice bile aktivne tijekom 2. st. pr. Kr., premda pojedini ulomci ukazuju i na stariju proizvodnju.

Neki od spomenutih tipova amfora za sada nisu poznati u literaturi. Uzrok tome može biti njihova teža tipološka i kronološka odredivost, zbog čega se manje uzimaju u obzir pri objavi. Naime, vidjeli smo da primjerci Faros 2 amfore u literaturi najčešće ostaju tipološki neodređeni ili im se pridaje značenje koje je teško prihvatljivo. Moguće da je zbog selektivne objave stvorena umjetna praznina u poznavanju keramičke proizvodnje koja bi se vezivala za kolonije s naše obale. Tome je zacijelo pridonijelo i nedovoljna obrada i objava grčko-helenističkog materijala. Ovdje razmatrani problem o farskim radionicama, premda je tek jednim dijelom obuhvatio daleko opširniju temu, treba uzeti kao uvod u njihovo sustavnije proučavanje. Dosadašnji rezultati nisu ostavljali dovoljno prostora za očitovanje uloge istočnojadranskih gradova kao središta proizvodnje i polazišta razgranate trgovine prema unutrašnjosti. Naprotiv, više su promatrana kao pasivna mjesta uglavnom okrenuta prema importiranju luksuznijeg posuđa.

POPIS LITERATURE

- Abramić 1949 M. Abramić, *Arheološka istraživanja grčke kolonije Isa na otoku Visu*, Ljetopis jugoslavenske akademije, knj. 55, Zagreb 1949.
- Baldoni 1989 D. Baldoni, *Spina tra IV e III secolo a. C: Produttivita' locale alla luce dei recenti scavi dell'abitato, Gli Etruschi a nord del Po*, Atti del Convegno, Mantova 4 – 5 ottobre 1989.
- Brusić 1993 Z. Brusić, *Vrste importa helenističke i rimske keramike u Liburniju, Umjetnost na istočnoj obali Jadrana u kontekstu europske tradicije*, Zbornik radova posvećen dr. R. Matejčić, Posebno izdanje Zbornika pedagoškog fakulteta, Rijeka 1993.
- Cambi 1991 N. Cambi, *Amfore kasnorepublikanskog doba i njihova produkcija u Dalmaciji*, Akademija nauka i umjetnosti Bosne i Hercegovine, Posebna izdanja, knj. XCV, Odjeljenje društvenih nauka, knj. 27, Sarajevo 1991.
- Cambi 1989 N. Cambi, *Anfore romane in Dalmazia, Anfore romane e storia economica: un decennio di ricerche*, Ecole Française de Rome, 1989.
- Čurčić 1908 V. Čurčić, *Alter und Herkunft einiger Fiblen Tonhefasse aus Bosnien und Hercegovina*, Jahrbuch fur Altertumskunde, Zweiter Band, Heft 1, Wien 1908.
- Jeličić-Radonić 1995 J. Jeličić-Radonić, *Pharos – antički Stari Grad*, katalog izložbe, Zagreb 1995.
- Katić 1995 M. Katić, *Antička keramika*, katalog izložbe Pharos- antički Stari Grad, Zagreb 1995.
- Kirigin 1992 B. Kirigin, *Helenističke funerarne amfore iz Isse*, Diadora 14, Zadar 1992.
- Kirigin 1992-1997 B. Kirigin, *Issejske helenističke funerarne amfore*, Godišnjak, Akademija nauka i umjetnosti Bosne i Hecegovine, knj. XXX, Centar za balkanološka ispitivanja, knj. 28, Sarajevo 1992 - 1997.
- Kirigin 1996 B. Kirigin, *Issa*, Zagreb 1996.
- Landolfi 1997 M. Landolfi, *Numana – Sirolo, tomba 123 (area Quagliotti)*, Classico anticlassico, Vasi alto – adriatici tra Piceno, Spina e Adria, Catalogo, Ancona 1997
- Marić 1977 Z. Marić, *Arheološka istraživanja akropole ilirskog grada Daors..a na gradini Ošanićima kod Stoca od 1967. Do 1972. Godine*, Sarajevo 1977.
- Migotti 1989 B. Migotti, *Grčko - helenistička keramika iz Starog Grada na Hvaru (II)*, Vjesnik Arheološkog muzeja u Zagrebu, vol XXII, Zagreb 1989.
- Mihovilić 1996 K. Mihovilić, *Nezakcij – nalazi grobnice iz 1981*, Monografije I katalogi 6 – Arheološki muzej Istre, 1996.
- Nardelli 1991 B. Nardelli, *Le terrecotte figurate del Museo Archeologico di Venezia provenienti da Zara*, Diadora, sv. 13, Zadar 1991.

- Parović-Pešikan 1986 M. Parović-Pešikan, Grčko - italske i helenističke vaze iz Zemaljskog muzeja Bosne i Hercegovine u Sarajevu, NS 40/41 (1985/1986), Sarajevo 1986.
- Škegro 1995 A. Škegro, Antička ekonomija u Bosni i Hercegovini, Godišnjak, XXIX, Centar za balkanološka ispitivanja, 27, Sarajevo 1995.
- Toniolo 1995 A. Toniolo, Anfore in area Padana, 1995, 49.
- Zaninović 1983 M. Zaninović, Greek Land division at Pharos, Archeologica Iugoslavica, 20 - 21 (1980 - 1981), Beograd 1983.

SUMMARY

INVESTIGATION INTO THE POTTERY WORKSHOPS OF PHAROS

Key words: *Pharos*, pottery, *amphorae*, pottery workshop

The production of the pottery workshops of Pharos is described on the basis of pottery rejects (discarded over-fired and deformed vessel fragments) discovered at Stari Grad (Pharos). The earliest traces of pottery production known to date belong to table amphorae, of which two discarded fragments were found: part of an over-fired handle with a small decorative leaf (Pl. II:3) and part of an over-fired and deformed rim (Pl. II:2). Two examples of Pharian table amphorae were found at Nesactium (Pl. II:1; Mihovilić 1996: 44, Fig. 38, Pl. XVI, 239-240), and are dated to the middle – third quarter of the 4th century BC. Trivets for pottery belong to the same period (Fig. 7), used for organizing the spaces between the vessels in a pottery kiln (Baldoni 1989: 91-95), as well as skyphoi, either black glazed or brown glazed, where images of owls were drawn in a poor quality white paint (Pl. III:1). One skyphos of this type was found at Glasinac in Bosnia and Herzegovina (Parović-Pešikan 1986: 46, Pl. III:2), and another in Istria. Two of them were found on the western Adriatic coast as grave goods at Numana near Ancona (Landolfi 1997, 88, 02.12, 02.13). Although the skyphoi were previously attributed as products of the Pharian workshop (Kastić 1995:123), after the find from Numana, their attribution to the eastern coast of the Adriatic must be considered with reserve, although statistical indicators would indicate that their production could indeed be tied to the eastern coast of the Adriatic. Olpe with a decorative line of leaves on the body of the vessels were of Pharian production, from the end of the 4th and beginning of the 3rd centuries BC (Fig. 5, 6). They have been found at Donje Hrasno near Neum (Ćurčić 1908: 14-17, Fig. 40-42). The most prominent finds are of pottery rejects from the 2nd century BC. Along with misplaced fragments of tile from a pottery kiln, over-fired

fragments were found of an amphora type that has been termed the *Pharos 2* amphora (Fig. 3, 4), previously known from the region of central Dalmatia and Bosnia and Herzegovina. This is the most widely distributed amphora type produced at *Pharos*, and it can be found on the island of Vis at the underwater site of Vela Svitnja (Cambi 1991: 59, Fig. 6), and in one grave at the Issean cemetery of Martvilo, where an exclusively funerary character was incorrectly attributed to it (Kirigin 1992: 45). It is well represented at Ošanići – the main center of the Daorsi tribe (Marić 1977: 41-42, Fig. 4, Pl. XXXII, 6; Pl. XXXIII, 2). The *Pharos 3* and *Pharos 4* type amphorae are determined more from the deformed fragments of over-fired pottery rejects (Pl. 14, 5) than from analogous examples of known amphorae. At *Pharos*, traces of *Pharos* type 2 and 3 amphorae have been found only in fragments, while none are known from underwater sites or from other archaeological sites. The reason for this could be their poor distribution, but it is possible that they were ignored during analysis and publication of material, as they are difficult to define chronologically and typologically. Further, a mould was discovered in the last century for producing a terracotta female figurine (Migotti 1989: 20, Pl. 7, 1), and another such was discovered in the recent period (Fig. 2), which can also be dated to the 2nd century BC (first half?).

The continuity and intensity of pottery production at Pharos bear witness to the importance of the eastern Adriatic workshops. They have not yet been taken into consideration as more significant centers for the production of amphorae or fine Graeco-Hellenistic wares. Their products were mostly oriented towards the Illyrian interior, but together with the Issean workshops, as well as others, such as that producing late Hellenistic relief vessels at present-day Resnik (in the Kaštela Bay; Brusić 1993: 82-83), it is shown that their importance was much greater than had been thought to the present.

Translated by B. Smith-Demo

T. 1

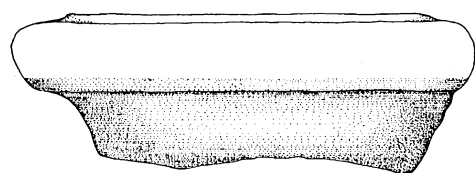
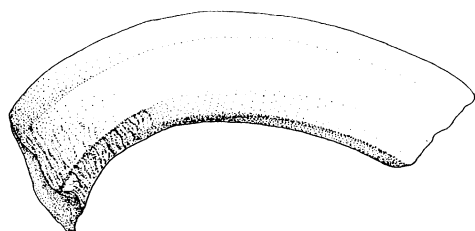
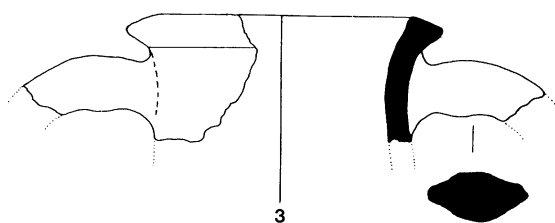
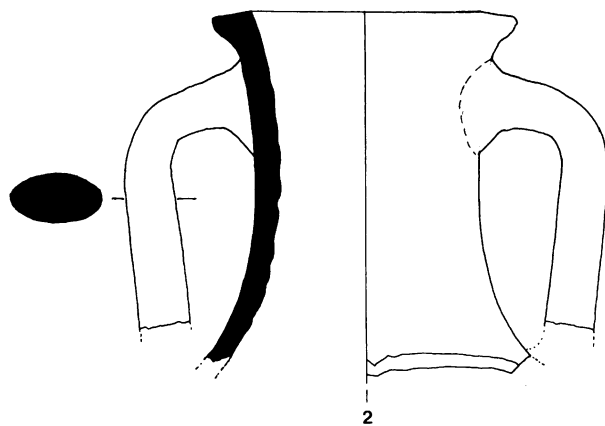
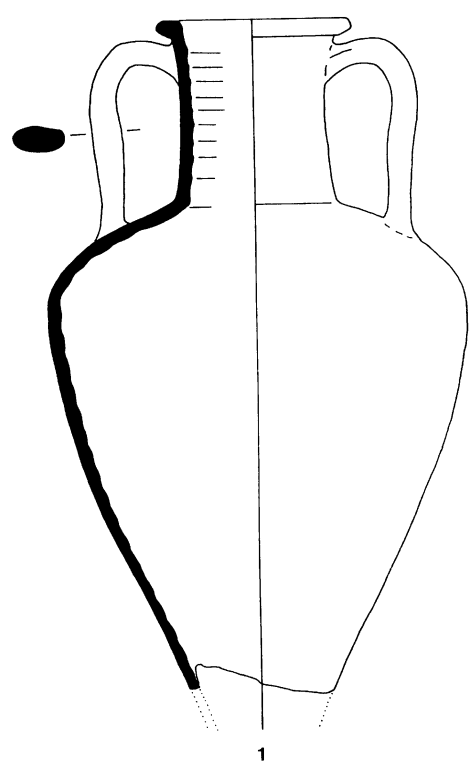

4

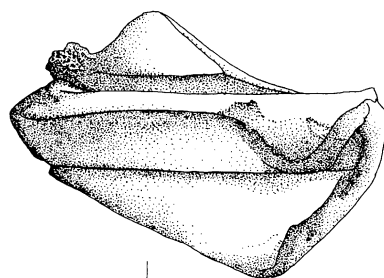
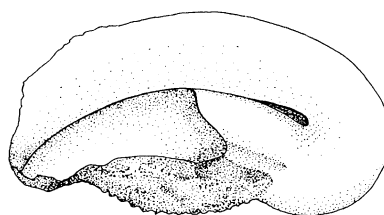

5

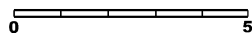



T. 3

