

## RANOKRŠĆANSKI KRIŽEVI U SREDNJOVJEKOVNIM CRKVAMA

UDK 904 (497.5) "653"

Primljeno/Received: 1999. 10. 4.

Prihvaćeno/Accepted: 1999. 11. 12.

Igor Fisković  
HR-10000 Zagreb  
Odsjek za povijest umjetnosti  
Filozofskog fakulteta  
I. Lučića 3

*Desetak zabilježenih ugrađivanja ulomaka ranokršćanske arhitektonske plastike sa znakom križa unutar srednjovjekovnih svetišta osobita je pojava u spomeničkom naslijeđu naše obale. Uglavnom su to posve očuvani stupići ili kapiteli bifora, nadvratnici, ali i dijelovi oltara te ulomci sarkofaga s obvezatnim križem iz V. / VI. st., smišljeno uzidani u nove oltare ili ulaze predromaničkih i ranoromaničkih crkava. U pravilu se pak nalaze na položajima gdje nema drugih kasnoantičkih ostataka. S obzirom da su neki sakriveni pogledu pa nisu obična spolia, nameće se pitanje nisu li korišteni kao potvrda veza s prvim horizontom vjere u području. Ikonološki je najizvrsnija u tom smislu reupotreba čitavog sarkofaga za okvir vratiju osamljenoj bogomolji sv. Mihovila nad Dolom na Braču. Pregledom tih ostvarenja ocrta se uvjerenje da su starije kamene izrađevine imale sadržaj svojevrstnih "pseudorelikvija", materijalnih ostataka obilježenih križem iz prvotnih obrednih građevina, pomoću kojih se obavljala posveta novih. Iako se fenomen čini idejno objašnjiv, ipak je jedinstven te zaslužuje osobitu pozornost.*

*Ključne riječi : križ, svetište, posveta, rano kršćanstvo, kontinuitet, srednji vijek.*

Nerijetko je na predromaničkim građevinama diljem hrvatske obale uočeno različito korištenje, odnosno ugrađivanje izvrsno obrađene kamene građe starijeg podrijetla. U pravilu se ona raspoznaje po klesarskim tehnikama, a pogotovo po osobitim dekorativno-simboličkim motivima specifične izrade,<sup>1</sup> što u svakom pogledu nadilaze oblikovnu vrsnoću spomenika na kojima se nalaze. S obzirom na općenito nam poznate uvjete života prvog srednjovjekovlja, dakako, ta pojava nije nimalo neobična jer proizlazi iz općih prilika razvoja čitavog primorja gdje je kasna antika već u graditeljstvu bila usadila običaj reupotrebe gotovih starijih izrađevina svih vrsta. S obzirom na daljnji tijek odvijanja, pače i širenja istog običaja, njegovim

se posredstvom pouzdano raskriva koliko održavanje, toliko oživljavanje starih obrednih mjesta, uglavnom neprekidnost inih ranokršćanskih sjedišta,<sup>2</sup> izvorno pripadajućih kulturi koja je slijedom postignuća rimskog doba nadmoćno ovladala prostorom bivajući nezaobilazna još i pri produžavanju ili obnavljanju vjerskih sadržaja u njemu. A budući da se pritom iz njezinih ostataka preuzimalo ne samo gotove sastavke nego i oblikovna iskustva prvotne sakralne arhitekture, povijesni se slijed očitovao odvijanjem s više spona negoli rezova. Između ostalog, tako se u Dalmaciji utvrdio pa uvelike već i isticao stoljetni stvaralački kontinuitet sa biranim izričajima različitih vidova ili razina (Jurković 1989: 41-49).

---

<sup>1</sup> O toj tematici, zasad u nas još cjelovito nezahvaćenoj, valja posebno razglabati, barem o najbogatijim onim primjerima kao što je crkva sv. Ivana na Lopudu, koju sa karakterističnim specifičnostima obrađujem na drugome mjestu.

<sup>2</sup> Vidi o tome tekstone I. Fiskovića i N. Jakšića s navedenom starijom literaturom objavljene u Hortus Artium Medievalium 1, 1995. - prema izlaganjima na Međunarodnom simpoziju "Prijelaz između antike i ranog srednjeg vijeka", održanom u Motovunu 1994.

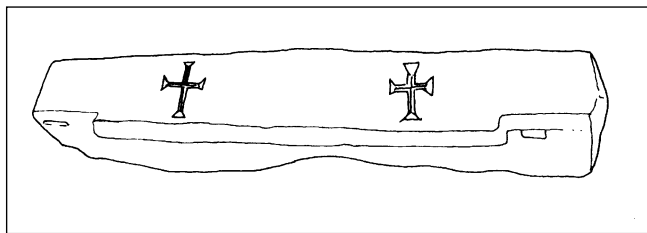

sl. 1 Ranokršćanski nadvratnik iz Biskupije na Šipanu

Razlistavajući potankosti toga procesa, naša je znanost odavno sazдалa svoje osobite, u mnogome jasne, a neprijeporne tvrdnje o stapanju tvorevina ranog kršćanstva i onih sukladnih iz kasnijih razdoblja.<sup>3</sup> To se, razumljivo, odražava u oblikovanju srednjovjekovne arhitekture i prije ocrtavanja velikih stilova, koji su počev od predromanike djelotvorno potvrdili svoja uporišta u umjetničkom naslijeđu prostora. Zapravo je sve i poteklo od kasne antike koja je diljem latinskoga svijeta ustalila reupotrebu prijašnjih stečevina kao običaj na Zapadu i Istoku, čak određen i zakonskim izriječama (Alchermes 1994: 168-169).

No u sklopu još otvorenih pitanja iz te problematike, ovdje ću se osvrnuti na jedno koje mi se odavno činilo zanimljivim pa i privlačnim pri obilascima našega obalnog terena kao i pregledavanja napisa o tamošnjim drevnim crkvenim spomenicima. Uočivši pak ponavljanje njegovih pokazatelja, povjerovao sam u zakonitost održavanja, što neprijeporno dosiže jačinu određenog trijeznog običaja, pa u tom svjetlu ovdje i nastojim iznijeti te povezati niz činjenica koje, uz moguće pojašnjavanje istoga, dopunjuju skupna znanja iz arheologije i povijesti umjetnosti.

Riječ je o nalazima ranokršćanskih kamenih ulomaka s vjerskim biljezima na obrednim građevinama srednjovjekovnoga pa i kasnijeg nastanka, tj. svojevrsnim

“spolijama” što nisu puka niti neophodna građa s kojom su crkve ozidane.<sup>4</sup> Naime, načini njihova postavljanja odbijaju pomisao na slučajnost postupka koji, zacijelo, nije uvjetovan posve pragmatičnim razlozima kao što su čuvanje klesane građe u okviru opće štednje, nalaženja i korištenja svega već obradenoga i upotrebivoga, ili ograničene sposobnosti graditelja. U nizu primjera koje poznajem, zapravo sve govori da se ne mogu smatrati posljedicom nekih možebitno tehničkih datosti ili slučajnih uvjeta zidarsko-graditeljskog umijeća, ali niti ni jednostavnih i površnih zahtjeva naručitelja, prohtjeva korisnika i sl. Mnogo toga naprotiv nas vodi uvjerenju o unaprijed promišljenom djelovanju, posve svjesnom zasegu koji ishodi iz osobitih odnosa prema zatečenoj vjerskoj uspomeni i kršćanskoj starini.

Najviše se takvih uzidavanja - kako reko - susreće na zdanjima predromaničkih ili ranoromaničkih oblika, ali ih poznaju i kasnija vremena u neprebrojivim izvatcima.<sup>5</sup> Utoliko se osvrćemo na ujednačena rješenja koja daju naslutiti postojanje određenog običaja što se ne može podvesti pod slobodno preuzimanje gotovih izrađevina na dohvat ili raspolaganju graditeljima. A budući, opet, da su kameni križevi umetnuti u svekoliko doručene i stilski obično usavršene gradnje, isključeno je taj običaj smatrati posljedicom tobožnje nemoći zidara i klesara koji, umjesto oblikovanja izrađevina odgovarajućih izravnom naumu i potrebi, posežu za već postojećima da im olakšaju posao. Doduše, dokaza takve zbilje - povijesno shvatljive i opravdane - nije mali broj,<sup>6</sup> ali nas ovdje oni ne zanimaju jer su mahom vođeni nastojanjem za urešavanjem pročelja ili drugih dijelova crkava, u pravilu podložni drugačijim prosudbama iz razvoja ukusa i ishodenja lijepoga. Ranokršćanske pak klesarije, ugrađene uglavnom neovisno o ozvornim im namjenama ili nespojivo s predodređenim im položajima, nukaju nas da ih razmotrimo u okviru osobite neke

<sup>3</sup> Prvi su o tome i danas ključne, a vrlo dobro poznate tekstove napisali Lj. Karaman 1930, E. Dyggve 1951, M. Prelog 1954, koje zbog čestog navođenja ovdje nije neophodno potanje rasvijetljavati. Temeljitiye se na problematiku osvrće Ž. Rapanić 1987.

<sup>4</sup> Zapravo mi se termin “spolije - spoliranje” u kontekstu teme koju obrađujem i ne čini posve prikladnim. Prema dostupnim mi rječnicima, naime termin “spolium” označava nasilno trganje nekog dijela iz homogenoga tijela, u biti ogoljavanje prvoga u korist drugoga, te je - po svemu sudeći - izvorno imao negativnu konotaciju. U pozitivnom smjeru ga preokreće tek G. Vasari govoreći o vrijednosti u kasnoj antici i poslije sa različitim ciljevima reupotrebjenih klasičnih djela rimskog kiparstva. Tako ga preuzimanju i estetičari prve polovice našeg stoljeća, ponajprije analizirajući tvorbu Konstantinova slavoluka u Rimu sa “spoliranim” starijim reljefima. Uglavnom se otada podrazumijeva lako sagledivo, ako ne i naglašeno korištenju starijih likovnih, pa čak i građevnih: u svakom slučaju fizički opstojnih, a po podrijetlu prepoznatljivih te u novome sustavu uglavnom neoskrvnjenih proizvoda, u svrhu kako uljepšavanja tako oplemenjivanja novonastajućih djela i cjelina. Metoda ugradnje ranokršćanskih križeva koju ovdje rasvijetljujem, međutim, nije obvezatno računala na estetski učinak njihova “spoliranja” te ga tim terminom i zaobilaznim objašnjavati.

<sup>5</sup> Ti su primjeri u pravilu slobodniji već po izboru mjesta ugradnje na vanjskim zidovima crkava, a mnoštvo navoda tome u prilog - po mom uvidu kao rijetka koja je o njima u nekoj mjeri povelja računa - donosi B. Migotti (Migotti 1990 passim, posebno pogl. 9) te još više unutar doktorata (Migotti 1991)

<sup>6</sup> Više nego česta ostaje tako reupotreba teže priskribivih kamenih izrađevina, onih koje se uslijed zapuštanja kamenoloma i opće onemoćalosti tehnologije rada, sa zamiranjem antičkih sustava življenja nije više proizvodilo: osim sarkofaga, posebice nadvratnika iz kasnoantičkih crkava, obično čak služeći prvom prepoznavanju podrijetla ili starosti obrednog mjesta, pa i zdanja. Tome u prilog mogu navesti iz osobnog istraživačkog iskustva otkriće crkvice Gospe od Špinuta u Splitu (Fisković 1970 : 165 i d.).

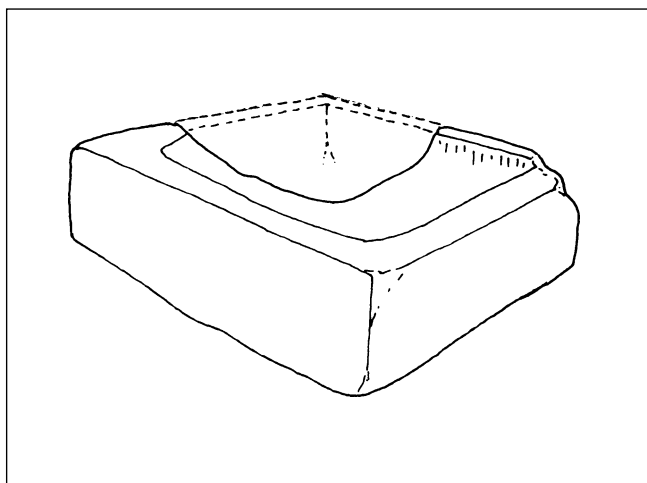

sl. 2 Mensa ranokršćanskog oltara iz Biskupije na Šipanu

nakane, da ne kažem i višeg značenja.<sup>7</sup> Štoviše zamijećene čak na lokalitetima gdje nema drugih potvrda prvobitnih bogomolja, gdje kad očito donesene iz daleka, odavaju posebnu svrhovitost takvog posezanja, te uvjetno opravdavaju usmjerenja naših istraživanja.

Svakako, s obzirom da u većini nalaza navedene kategorije nije primarno istaknuto estetsko htijenje, inače više nego svojstveno umjetničkom oblikovanju crkava,<sup>8</sup> nameće se pretpostavka o nekim idejno utemeljenim, ako ne i ozakonjenim pravilima, koja nisu vođena nasušnim potrebama nego složenim vjerskim poimanjima. Njima, međutim, nisam još uspio iznaći pisanih podloga koje najvjerojatnije postojahu u doba ostvarivanja tih i takvih zasega: rekao bih okvirno od početka XI. stoljeća kao razdoblja znatnijih poduzimanja na sređivanju pitanja vjerskog života i crkvenih običaja.<sup>9</sup> Pa iako je uzaludno traganje za time donekle prouzročilo i odugovlačenje sa zaokruženim objavljivanjem spoznaja na koje sam zgodimice već prije upozoravao, iznijet ću ih u trenutno mi dostupnome lancu s pozivom na nužno cjelovitije razmatranje i moguće odgonetavanje fenomena.

Sagledavanjem primjera u nizu koji ću iznijeti, važno je odmah naglasiti da rečeni, sekundarno upotrijebljeni klesani komadi izvorno ne pripadaju istoj spomeničkoj vrsti. Ipak se većinom radi o dijelovima

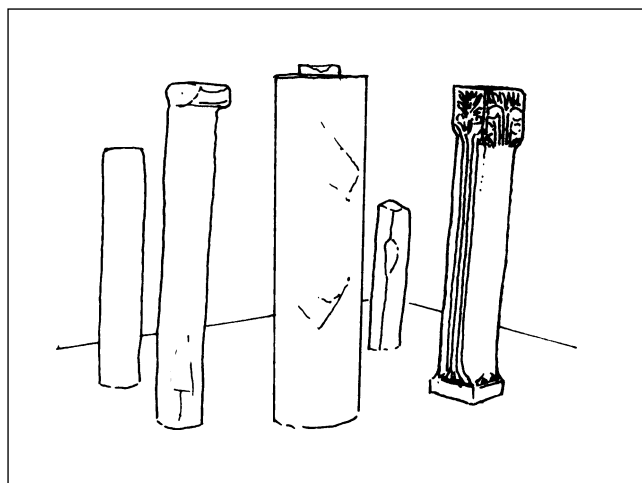

sl. 3 Oltar crkve sv. Mihajla u Pakljenom na Šipanu

kamenog namještaja ranokršćanskih crkava ili drugih tipičnih proizvoda sa svima bitno zajedničkim *znakom križa* kao ključnog simbola vjere kojoj su i nove građevine izravno služile.<sup>10</sup>

Unatoč međusobnoj različitosti, odreda pak ti križem obilježeni umetci, potvrđuju visoke prosjeke kamenarske proizvodnje na tlu Dalmacije. Ničim se posebno ni ne odvajaju od mnoštva srodnih, nađenih u inim ruševinama iz doba ustaljivanja prvog kršćanstva. Ali se čini da su pretežito birani oni bez dodatnog ureda, samo sa čistim likom križa u raznim inačicama donekle još otklanjajući proizvoljnost ponašanja prema navedenim ostacima. Osim što se - kako u nastanku tako i ponovnom korištenju - vežu uz ukus i shvaćanja razdoblja zaokupljenog govorom simbola, upravo usredotočivanjem na jedini motiv križa, pojačavaju sadržajne pretpostavke koje nas navode osobitom očitaju pojave. A budući da u pravilu još nisu postavljeni u ulozi i dosljedno svrsi za koje prvo bijahu načinjeni, to nesumnjivo podupiru pretpostavku o simboličkim poticajima naknadne upotrebe, posve zamjetno neovisnima o prvotnoj namjeni. Utoliko se smisao kontinuiteta što se s njima ostvaruje između prvih stoljeća širenja kršćanske vjere i razdoblja koje istu na uzorju snažno oživljava, ne zadržava samo unutar rečenih granica nego, rastrijet u znatno dužim rasponima, poprma osobite neke vidove vrijedne razmatranja.

<sup>7</sup> Premda tome, naravno, uvelike pripadaju i primjeri vođeni izrazito estetskim htijenjem, ipak ih izdvajam posebnim tumačenjem inače smatrajući da je takvo nastojanje primjereno crkvenom graditeljstvu ili općesvojstveno oblikovanju svetišta u cjelini, pa nam ne otkriva zasebne neke težnje. U dokaz tome, uostalom, služe i primjeri uzidavanja poganskih stela u pročelja kršćanskih crkava kao npr. crkvi Gospe Velike u Putnikovićima na Pelješcu, sv. Ivana kraj Majdana, na Pagu i dalje. Još su češća slučajna uzidavanja koja igrom zidara u posljednji čas postaju dekor zdanja kao što je učestalo npr. u srednjovjekovnome Splitu, čak i Dubrovniku, ili kasnijem Vranjicu pa postaje važno tek u razmatranju o gustoći i razmještanju ranokršćanskih tragova.

<sup>8</sup> Pod takvim, naime, podrazumijevam slučajeve ukrašavanja npr. pročelnog ulaza kao na crkvi sv. Petra na Prikome kod Omiša, gdje se osim sekundarno korištenog ranokršćanskog nadvratnika sa strana vratiju još umeću klesarije s križem, čini se geometrijski kapiteli ili sl., a s križem na pogledu izloženoj stijenki. Istim povodom vidi i bilj. 13 ovdje.

<sup>9</sup> H. Jedin, *Velika povijest crkve*. vol. III/1, dio II. gl. 49-53

<sup>10</sup> Olakšavajuća je činjenica tog fenomena to što se u kamenarskoj proizvodnji kasnoantičke Dalmacije, posebice najplodnije Salone, zamijećuje velika prevlast križa nad svim ostalim simbolično-dekorativnim motivima (Cambi 1977).

U nastavku takvih promišljanja izuzetno se važnim čini uočavanje mjesta na kojima se klesarije s križem nalaze, jer su uglavnom ugrađene pri crkvenim ulazima kao i oltarima, tj. prostornim počecima te zaključcima unutrašnjosti zdanja koja žive isključivo u poštivanju rečenoga znaka. Utoliko više dopuštaju da ih smatramo dokazima težnje za opredmećenjem višestruke opstojnosti vjere, naznakama sadržajnih veza koje se protežu od davnina u trajno određenim međama. A iako se stapaju s idejno i funkcionalno ključnim činiteljima novih crkava, stilski im se nipošto ne podvrgavaju kao što se oblikom i veličinom ni ne nameću njihovom liku ili izgledu. Budući da je rijetkima mijenjana izvorna morfologija, većinom nepromijenjeni u biti čuvaju strogo svoju prepoznatljivost, ne potpadajući doslovce kamenoj arhitektonskoj plastici novoga svetišta. Posebice se predočuju pojmovno i vizualno zasebnima, kad su ista svetišta opskrbljena složenijima, te formalno sukladnijima kamenoklesarskim djelima. Tako poprimaju značaj nenametljivog, gotovo tajnovitog znamenja, čitkog tek u sklopu otkrivanja složenijeg odnosa naraštaja prema baštini kršćanstva u području.

Valja k tome naglasiti kako rečeni ulomci starijeg postanka ni svojom postavkom, koja očito zanemaruje primarnu i isključivo estetsku dojmljivost, ne pripadaju likovnoj opremi i svrhovitom namještaju rano-srednjovjekovnih bogomolja. Graditelji na njih zacijelo nisu unaprijed mnogo računali, jer se već u vrlo raznolikoj postavi ne doimaju obvezatni s bilo kojeg motrišta, pogotovo ne podliježući zahtjevima konstrukcijskog sloga ili građevne logike malih crkava. Pače se gdjekad pričinjaju i slučajnima, a ipak ne otvaraju mjesta vjeri da su umetani iz čistog, neprijepornog poštovanja prema usput nađenim ulomcima ili netaknutim ostacima onda gusto razasutih dijelova crkvene opreme s utisnutim križevima.<sup>11</sup> Osobite ciljeve njihova postavljanja najizražajnije naznačuje i činjenica da nisu svi bili obvezatno dostupni pogledu vjernika. Našlo ih se, naime, čak i posve skriveno uzidanih na izabranim mjestima, što na svoj način podsjeća na svojevrsne "povelje utemeljenja" kakve poznaju novija vremena. Prema tome - rasuđujem - važnija bijaše svijest o njihovu ugrađivanju negoli mogućnost stalnog viđenja, što nuka na pomisao da *oprīmjeruju svojevrsno traženje neposrednih veza s ishodištem kršćanskih zajednica na terenu, odnosno označuju poistovjećivanje s dubljim korijenima vjere u okružju*. Ukratko, zbog pojava koje prate nalaze ranokršćanskih ulomaka s križevima u mladim crkvama, kao da se potvrđuje zamalo mistična polazišta njihova značaja i značenja, odavajući gdjekad moguća polaganja uz neki zasebni obred.

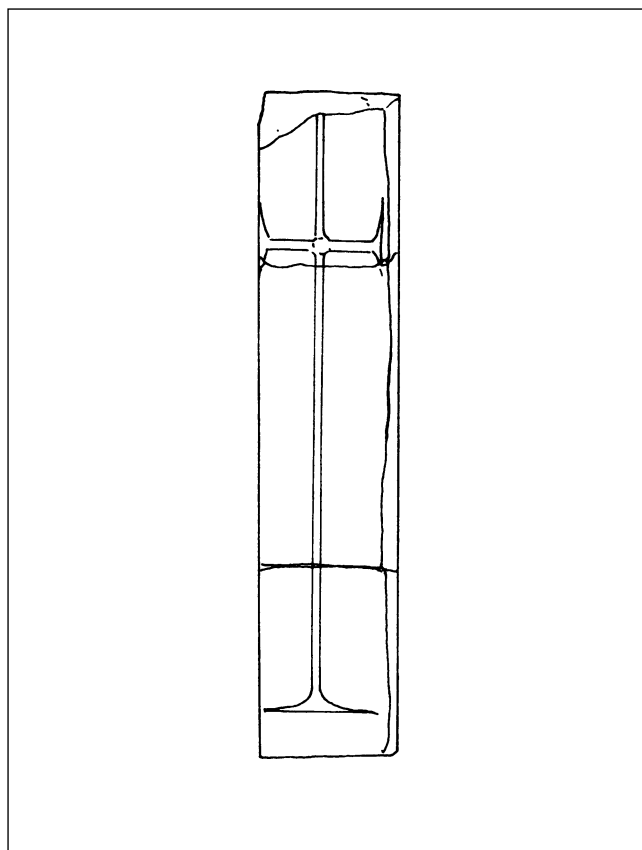

sl. 4 Ranokršćanski stup iz crkve sv. Kuzme i Damjana - Zablacé na Korčuli

Uviđajući kako uočavanje umetanja u kamenu oblikovanih križeva uz ranokršćanskog doba u primorske crkve predromaničkoga ili kasnijeg stila pomaže rasvijetljavanju vjerskih običaja i kulturnih htijenja srednjeg vijeka na tlu Hrvatske, obradit ću ih pojedinačno. Pritom, naravno, ne kanim katalogizirati porazbacane, inače dijelom još i nepopisane ranokršćanske sve ulomke na mnogobrojnim primorskim crkvama kojima ne pripadaju izvorno. Dapače, ni ne stremim utvrditi im točno podrijetlo jer se to pokazalo posve uzaludnim, pa ih ogledam kao *membra disiecta* lišena dohvatljivog ishodišta. Ipak, odmah ističem da su odreda, slijedom regionalne umjetničke tradicije, zanatski odlično rađeni, a likovno vrsno domišljeni, što samo opravdava pažnju koju su im poklonili kasniji naraštaji. U tom pravcu u okviru arheološkog gledanja, dovoljna će biti slikovna dokumentacija, dok opis okolnosti njihova polaganja smatram važnijim za razumijevanje sadržaja, kojem se okrećem donekle zadirući u teme kod nas slabo proučavane ikonologije arhitekture.

A sa ciljem tumačenja zornih primjera, ne težeći baš ni sveobuhvatnosti, lako ih je podijeliti u grupe, ne

<sup>11</sup> Premda nisu nepoznati i takvi slučajevi običnih spolija. Uočio sam ih na priličnom broju građevina različitog doba nastanka, od grobišne crkve podno Gradine u Murteru do sv. Frane na obali u Splitu, obično gdje su razgovjetni i drugi povodi traženju ranokršćanskih tragova, pa ih se najviše sreća u solinskom okružju. Utoliko im uglavnom ne pridajemo osobitih značenja - usp. bilj. 4, ali i 3. - očekujući, naravno, da ih ima mnogo više prikriivenih ili naprosto nezamijećenih.

prema izvornim oblicima kamenih ulomaka ugrađenih u nove crkve, nego slijedom onoga što je s njima postignuto ili što se htjelo utvrditi u novooblikovanim svetištima. Glede toga prednost dajem podacima o njihovu smještaju pri nalazu, odnosno osvjedočenom uočavanju samog položaja uzidavanja jer je to odlučno pristupu koji slijedim. Ujedno, bez čvršćeg metodskog predloška, nastojim ostvariti postupnost od vrlo jednostavnih do složenijih zahvata kojima zajedno nije provjerljiva, pa ni zajamčena istoznačnost. Zapravo redom spomenika koje bolje poznajem iz dosadašnjih istraživanja, otvaram kako mogućnost dopunjavanja tako i put pojašnjavanja jedne izvan Dalmacije - po svemu sudeći - slabo razlučene pojave.

U okviru uvodno naznačenoga na prvome su mjestu ranokršćanski ulomci u oltarnim postrojenjima. Donekle je to razumljivo s obzirom na žarišnu ulogu i opći smisao žrtvenika unutar prezbiterija u svim zdanjima kršćanskog obreda,<sup>12</sup> pa su poznata stoljetna prenošenja dijelova ranokršćanskih oltara u one kasnije. Posve neumitno i jasno time se snažilo svetinje kako samog prezbiterija tako i svekolikog sakralnog zdanja. Glede toga suvišno bi ovdje bilo tumačiti međusobno slaganje sarkofaga iz različitih razdoblja unutar središnjih obrednih točki najrazvijenijih dalmatinskih gradova, poput Splita ili Zadra gdje se tako uzorno uzdizalo čašćenje glavnih svetaca,<sup>13</sup> pokrovitelja užih ili širih crkvenih te društvenih zajednica. Svejedno upozoravam u kolikoj mjeri razotkrivanja tih posezanja može pružiti osnovu za čitanje mnogo skromnijih stanja pri nastajanju spomenika ruralnih predjela primorja. Kao da se suočavamo s ishodima srodnih djelovanja u klupku nastojanja kako za *osiguravanjem sadržajne jezgre svetišta* tako za *dokazivanjem starosti njenog utemeljenja*, što nesumnjivo bijaše jedan od općih uvjeta povijesnog održavanja kršćanskih sjedišta. Unatoč razlikama u postupcima služenja s vjerskim biljezima iz prvih stoljeća njihovih širenja u prostoru, posvuda je kao zajednička zaživjela briga oko očuvanja ili dostojna izlaganja dokaza istoga procesa.

Jedan od razgovjetnijih načina sastavljanja oltara u kategoriji spomenika koja nas poglavito zanima, iznjedrio je Šipan pri prvim otkrićima ranokršćanskih tragova u crkvi sred polja, gdje sam u temeljima kapele biskupskog ljetnikovca odavno prepoznao ranokršćanski sloj građenja (Fisković 1969: 5-29). Poduzevši kasnije na položaju zvanom Biskupija i arheološko iskopavanje, otkrio sam ranosrednjovjekovne preinake prvotne crkvice, inače tipične dubrovačkome području (Fisković 1988: 189-208). Zanimarene i poništene



sl. 5 *Ulomak ranokršćanskog sarkofaga iz oltara crkve sv. Kuzme i Damjana na Braču*

oblikovanjem renesansne kapele, međutim, te su strukture među čvrstim dokazima dugog trajanja kulturnog mjesta i zgrade kroz povijest sadržavale uzorno korištenje klesanih dijelova iz najstarijeg svetišta. Naime, u podnošku zidanog stipesa srednjovjekovnoga oltara zatečena je razmjerno masivna monolitna ploča oltarne trpeze. Njezin četvrtasti, uglavnom istostranični oblik s izrazitim udubljenjem na gornjoj strani, kao i klesarska obrada pomoću zubače, pružili su razloge da je smatram sastavkom prvotne crkve.<sup>14</sup> Njenoj je cjelini sigurno pripadao i vitki nadvratnik, izrazito kasnoantičkog tipa i tehnike izrade, s dva križa urezana na prednjoj stijenci, koji bijaše sekundarno uzidan u unutrašnju stubu crkvenog ulaza. Jednako kao i ploča podan oltara bio je uzidan ispod razine podnice, time i nedostupan dnevnome pogledu vjernika.

S obzirom pak na takvo umetanje dijela ranokršćanskog oltara u podnožje kasnijeg istovrsnog uređaja, a ranokršćanskog praga s križevima u samo dno crkvenih vrata, zapravo se - koliko znadem - u nas prvi put pojasnilo da ih se kao nekoć posvećene

<sup>12</sup> O oltaru općenito J. Braun (Braun 1924), ali bez navoda običaja o kojem pišem; također Kirsch 1983 *passim*

<sup>13</sup> Mislim pritom poglavito na slojevanje kultura unutar sepulkranih spomenika sv. Dujma, pa i sv. Stošije u istoimenim im stolnim crkvama, u okviru djelimice već razrađene globalne problematike (Fisković 1984 : 73-104)

<sup>14</sup> Iako im u nas nema izravnih analogija, nesumnjivo su tipični proizvodi kamenog namještaja (Fisković 1988, bilj. 16). Neobičnim se čini da u zidovima druge i treće faze crkve nema običnih spolija iz prve faze, ali i to možda dokazuje drugačije intencije graditelja koji računahu jedino i poglavito na dobro izradene i prepoznatljive posvetne elemente.

činitelje ranokršćanske crkve nastojalo sačuvati na više nego znakovitim položajima. Stekao se dojam o "sahranjivanju", odnosno pokapanju bitnih članaka zatečene božje kuće u poretku koji im prvobitno bijaše zadan od ulaza do žrtvenika, što je i otvorilo daljnja promišljanja iako se nije posve pojasnio odnos druge i treće faze opstanka svetišta. Eventualnu slučajnost postupka, dakako, odbijala je činjenica što su oba ulomka iz V./VI. st. ostala skrivena, ali dosta pomno položena u temeljima onih arhitektonskih činitelja kojima su izvorno pripadali, te su tako i nevidljivi ocrtali njezin opstanak i nakon preinaka.

Daljnji korak na utvrđivanju tog mišljenja također je omogućio Šipan, kad sam u ruševnoj crkvi sv. Mihajla na stijenama južne obale otoka u stipesu samoga oltara zatekao mali kapitel ranokršćanskog postanka.<sup>15</sup> Ciljano bijaše položen usred zidanoga stubca, poput svojevrsnog moćnika na samome vrhu pod pločom koja je nestala. Svaku nenamjernost njegova uzidavanja otklanjala je domišljenost postava, ali i smještaj crkvice u osami, dosta daleko od predjela nastavnih od rimskog doba. Neminovno je takvo trijezno raspolaganje s majušnim preostatom ranokršćanskog stvaralaštva na otoku, i to na prostornom položaju kakav - po pretežitim našim iskustvima - kasna antika nije običavala obredno oplemenjivati, usmjerilo razmišljanja o svrhovitosti više nego znakovitog ponašanja graditelja te crkvice.

Slijedom stečenih spoznaja može se bez poteškoća spoznati i daljnje srodne poduhvate na djelima srednjovjekovnog graditeljstva diljem hrvatske obale. Učestalije, ipak, uzidavanje kamenih izrađevina iz prvog kršćanstva javlja se unutar ozidanog oltarnog postolja, bilo da su vidljivi ili skriveni. Već na Šipanu u crkvi sv. Mihovila, od XI. stoljeća pripadajućoj samostanu benediktinaca u Pakljennoj, svojedobno sam otkrio uzorno takvo umetanje kasnoantičkog mramornog stupa u cjelini predromaničkog oltarnog stola (Fisković 1970; Ostojić 1964: 456-8).<sup>16</sup> Iako su ovome, rađenome po ranokršćanskom predlošku, četiri noge isklesane u odličnim oblicima suvremenoga stila, središnji je stupac bijelog mramora preuzet iz mnogo starijega zdanja te prilagođen novoj svrsi. Kao središnji nosač, naime, skraćen je prema visini stola, a u vrhu mu je pažljivo isklesan municiozni grobić, odnosno četvrtasti okvir s udubinom za pohranu neophodnih moćiju od posvete oltara. Premda nema neprijepornih dokaza o dobu



sl. 6 Ranokršćanski stupac bifore ugrađen u oltaru crkve sv. Vida kraj Škripa na Braču

izrade takvog spomenika (jer je sve moglo biti učinjeno pri uspostavi baroknog oltara koji je unutar masivno ozidanog podnoška krio staru konstrukciju stola), opet nam je značajna uporaba kasnoantičkog stupa koji najvjerojatnije pripadaše zdanju iste vjere. Teško je, naime, povjerovati da je istrgnut iz nekog svjetovnog građevnog sklopa, jer ville rusticae na otočkome terenu nisu često koristile tako skupocjenu građu (Zaninović 1988: 89-100; Cambi 1988: 129-137; Šarić 1988: 111-117), dok mu uloga nosača posvetnoga sadržaja učvršćuje pretpostavku o prvotno istome položaju u obrednome zdanju. Ogledom svekolikog stanja nalaza, naime, više je nego moguće da je rečeni stupac najprije pripadao nekom ranokršćanskome svetištu za kojim se uokolo srednjovjekovnoga samostana - vjerojatno - još ima tragati.

Inače se najočitije unošenje ranokršćanskih ulomaka u srednjovjekovne oltare nalazi na Braču, osobito bogatom kako ranokršćanskim tako i ranosrednjovjekovnim spomenicima.<sup>17</sup> Općenito se pak čini da među tim razdobljima nije bilo neposrednih srastanja kao u drugim južnohrvatskim sredinama, nego je svijest nasljednika vjere iz kasne antike urodila specifičnim nekim ponašanjima, donekle suglasnima onima o kojima smo otvorili razgovor. Osvijetljava ih - primjerice - mramorni

<sup>15</sup> U prvome izvješću (Fisković 1969: 16) bio sam, dijelom temeljem toga nalaza, sklon crkvi datirati ranije negoli mi se s obzirom na njezinu morfologiju čini prihvatljivo. Otkriće je izišlo na vidjelo tek pri arhitektonskom snimanju pa nije bilo ni zavedeno pravovaljano, dok su uočavanja kasnoantičkih fragmetata, ali i tehnika građenja podsticali na spuštanje datacije čitavog spomenika. Do danas, međutim, ostavši bez izravnih analogija u tipu i svekolikom rješenju, možda nalaze promjenu u stilskom i vremenskom određenju: "rani srednji vijek VII.-VIII. st." kako je naveden u nekim pregledima starijeg hrvatskog graditeljstva.

<sup>16</sup> O tome potanje vidi isto (Fisković 1970), a o samostanu u Pakljennoj više kod (Ostojić 1964 : 456-458) bez prijašnjih osvjeđenja kasnoantičkih tragova na lokalitetu. Inače su nalazi na Šipanu, suglasni onima na splitskome otočju, s obzirom na prostornu udaljenost, pa i kulturnu njihovu različitost, otklonili prvotnu misao da je riječ o posve lokalnim običajima.

<sup>17</sup> O tome "Kulturni spomenici otoka Brača", Brački zbornik 4, 1960; Fisković 1982; Belamarić 1985. i 1994.

kapitel koji i danas viri ispod grube kamene ploče u oltarnoj trpezi ranoromaničke crkvice sv. Jurja na istoimenom vrhu iznad Nerežišća.<sup>18</sup> Neveliki je kapitel sažetoga oblika i dosta spljoštenoga tijela sa stiliziranim akantusovim listovima i središnjim križem u plitkome reljefu. Prema usporedbama sa sličnima na istome otoku može ga se datirati u VI. stoljeće,<sup>19</sup> dok je crkva građena pet-šest stoljeća kasnije i ničim drugim ne pokazuje vezu s rečenim razdobljem. Na strmome vrhu uokolo nje nisu uočeni nikakvi drugi ranokršćanski ostaci, pa su svi izgledi da je kapitel donesen namjerice pri uspostavi svetišta, te postavljen tako da ga se vidi već s ulaza u crkvu kojoj, inače skromnoj i strogo oblikovanoj u ranoromaničkome slogu, postade više nego značajan dio ukupno vrlo škrte opreme.

Posve slično korištenje građe iz neke ranokršćanske bazilike zatečeno je u otkopavanju srušene crkvice sv. Vida na istoimenome vrhu nedaleko od Škripa.<sup>20</sup> Unutar pravilne apsida tu još u funkciji nosača oltarne ploče strši posve raspoznatljivi prozorski stubac, nalik poznatima s otočkih ranokršćanskih građevina. Oblikovan sa širokim tijelom kojemu su obe uže strane zaobljene poput polustupca s izrazito stiliziranom lisnatom glavicom, postavljen je poprečno prema ulazu, a u zaravnjenoj sredini mu je pravilno uklesana komorica za pohranu moćnika - *sepulcrum*. Izuzetan je to primjer reupotrebe lijepog člana arhitektonske plastike iz VI. st. u drugačijoj namjeni, međutim, kojoj je dosjetljivo i slikovito odgovarao pa zbunjuje njegovo sakrivanje. No, svejedno s obzirom da su - koliko znamo - jedino njega uznijeli na strmi osamljeni brijeg, gdje bijaše kudikamo lakše uokolo prikupljenim i poluobrađenim kamenom ozidati postolje oltarnoj ploči (kao u velikoj većini onodobnih svetišta), teško je odricati i sakralnu stranu uzimanja djela iz starijeg kršćanskog zdanja.

Suglasna promišljanja na istome otoku potiče i ugradnju ploče s reljefnim križem u krugu na prednju stijenku skladne ranoromaničke crkvice sv. Kuzme i Damjana iznad Smrčevika.<sup>21</sup> Kad smo ga zatekli tako izložena prije tridesetak godina, lako smo raspoznali središnji dio razlomljene prednjice ranokršćanskog sarkofaga kakvih je na Braču dvadesetak.<sup>22</sup> U zatečenome



sl. 7 Ranokršćanski sarkofag upotrijebljen za okvir vrata u crkvi sv. Mihovila nad Dolom na Braču

stanju spomenika, naravno, nije bilo moguće zaključiti je li kameni sanduk namjerice razbijen za dobivanje oltaru prikladnog biljega i ureda, ili je tome poslužio

<sup>18</sup> D. Domančić piše da je "stajao na kamenom stupcu koji je sada obzidan, a na njemu je starokršćanski križ koji možda svjedoči o starijoj tradiciji kulta na toj glavici" (Domančić 1960 : 122).

<sup>19</sup> Usp. katalog spomenika u "Ranokršćanski spomenici otoka Brača" 1994. s pozivom na stariju literaturu gdje su sukcesivno objavljeni i srodni kapiteli izrazito geometrijske stilizacije - stoga odavno tipološki opredijeljeni salonitanskoj kamenarskoj proizvodnji, određeni utjecajem s istoka pod zajedničkim nazivnikom "adriobizantska umjetnost" i okvirno datirani u VI. st.

<sup>20</sup> Iskopavanje je 1984. g. vodio J. Belamarić (1994: 93), međutim, kao i kod šipanskih te još nekih očitovanja običaja, otvoreno je pitanje nije li ozidavanje elementa otrgnutog iz ranokršćanskog zdanja izvršeno tek u kasnije povijesno doba, izrijekom u XVII. - XVIII. st., kad su građeni nerazmjerno masivni podnosi menzama.

<sup>21</sup> Donosi ga već D. Vrsalović pod naznakom "starokršćanski ukrasni ulomak" bez raspoznavanja vrste (Vrsalović 1960: 99, 126). Pri nedavnome je pak popravku crkve prenesen u muzej na Škripu što je prilično dvojbeno, ali u našim prilikama sve češćih krađa spomenika, ipak nužno rješenje.

<sup>22</sup> Vidi Fisković 1981: 105 gdje je prvi put pripisan grupi o kojoj sam pisao i kasnije - vidi dalje bilj. 27. - a koja sa svoje strane dokazuje jednostavnost svekolikog domišljanja dekora i znakovlja na kasnoantičkim proizvodima kršćanskog sadržaja u priobalju Dalmacije.

slučajno nađeni ulomak. Štoviše, kao ni u prvonavedenim spomenicima ne može se baš potvrditi da je oltarna trpeza izvorna, tj. iz doba gradnje ranoromaničke bogomolje (premda je i kasnija mogla preuzeti zatečeno), ali nema sumnje da je sve izvršeno sa ciljem vidnog naglašavanja obrednoga žarišta uokolo kojeg nema drugih ranokršćanskih nalaza.

Vjerojatno idejno naizražajni primjer preuzimanja prvokršćanskih spomenika pri zidanju srednjovjekovnih svetišta, pokazuje bračka crkva sv. Mihovila nad Dolom. Iako se nalazi na vrhu teško pristupačnoga brda i predstavlja uzorno, tipski strogo određeno i u mnogome dorečeno ostvarenje ranoromaničkog graditeljstva,<sup>23</sup> danas vidljivi namještaj u većoj se mjeri čini "posuđen" iz prijašnjih crkava. Jednostavna postolja dvaju čednih oltara, glavnog i bočnog, čine monolitne ploče s nježno urezanim križem, u srednjoj Dalmaciji uobičajenog oblika s račvastim završetkom svih krakova, pa je dvojbeno jesu li kasnoantičkog postanka poput još nekih u crkvicu ugrađenih ulomaka, ili su u XI. st. rađeni po tim predlošcima.<sup>24</sup> Međutim, sarkofag koji je, krajnje izvorno i rijetko viđeno, iskorišten čitav za okvir vratiju, tako što je uspravljen a dno mu je probušeno, neprijeporno je kasnoantički. Makar to jamči bituminozni vapnenac od kojeg je načinjen kao i čedne mu proporcije, teško je povjerovati da se na reljefno tako istaknutome položaju nalazio prije negoli je oblikovana srednjovjekovna crkva. Svakako se taj poduhvat može tumačiti vrlo sofisticiranim razlozima proizlazećima iz same posvete svetišta, vjerovanja u moći i ulogu sv. Mihovila kao onoga koji provodi duše umrlih k nebesima.<sup>25</sup> Bez obzira na starost njegova slavljenja - po mojem mišljenju - nesumnjivo su ikonografske pretpostavke u učinkovitoj uzajamnosti dogradile mjesne navade baratanja s ranokršćanskim izređevinama pri oblikovanju svetišta u stoljećima nakon dolaska Hrvata koji su općecrkvenom nauku, vjerojatno, prinijeli neka svoja vjerovanja.



sl. 8 Ranokršćanski kapitel u oltaru crkve sv. Juraja iznad Nerežišća na Braču

Prosudbama o istorodnome poduzimanju dovode se šira saznanja o stapanju sarkofaga i uređaja oltara jer u vangradskim krajinama hrvatskog uzorja pokazuju zanimljivu ljestvicu ponašanja. U tom smislu zabilježiti valja kako je - primjerice - crkvi sv. Jurja nad Potirnom na Korčuli nosaču oltara sprijeda prizidan veći ulomak iznimno skupog poganskog sarkofaga, s kanelurama i biljnim uresom rađenog od mramora, pa pretpostavljam da je u inače čednim zasezima razdoblja podizanja svetišta sasvim drugačije duhovnosti vrednovana opća njegova vrsnoća.<sup>26</sup> Naprotiv, postavljanje golemog čitavog ranokršćanskog sarkofaga s čelnim križem u krugu za oltar crkvi sv. Jelene u zapadnome kraju Velog polja na Šolti, pokazuje neposredno štovanje ranokršćanske uspomene na užem tragu ponašanja koja smo načelno odredili i koja bi se mogla ocrtati osobitim oblikom kontinuiteta.<sup>27</sup> Njemu u prilog ima izvrsnih, već spomenutih ostvarenja u odličnim gradskim crkvama, a nije teško dokazati da se slijedom ideoloških osnova vjere sličnima preže do naših dana. Međutim, taj kontinuitet ne poprima snagu pravila, jer su na

<sup>23</sup> Nakon što sam tu crkvicu istaknuo kao najsjeverniji primjer tzv. "južnojadranskog tipa jednobrodnih, trotravejnih gradnji s kupolom po sredini" (Fisković 1985: 153), uglavnom je prihvaćena takva njezina klasifikacija, ali nije razriješena dilema o pripadnosti predromani ili ranoj romanici - usp. Domančić 1984: 33; T. Marasović 1994: 68, 84 i d. Svejedno nalazi na lokalitetu nukaju podrobnijem ispitivanju mogućeg kasnoantičkog horizonta, jer tom razdoblju zacijelo pripada više ulomaka sa spomenika oko kojeg nisu vršena arheološka istraživanja ni kad bijaše prigoda.

<sup>24</sup> O tim oltarnim postoljima nije se posebno raspravljalo pri temeljitijem pretraživanju spomenika (Bužančić 1988). Ipak ukupno stapanje elemenata iz prve faze bračkog kršćanstva s crkvom ranoromaničkih odlika, najvjerojatnije XI. st., nuka na podrobnije ispitivanje. Koliko slutim ono će obuhvatiti i crkvicu sv. Ilije kod Humca, jer zajedno s ovom skriva vrlo zanimljivu sukladnost određenih pojava reupotrebe starijih dijelova oltara u sustavima koji izmiču zakonitosti ovdje obrađenih ostvarenja.

<sup>25</sup> Potonje o tome Fisković 1985: 53. U tom pogledu radi se o jedinstvenome ostvarenju na koje se kanim osvrnuti u monografskom tekstu.

<sup>26</sup> Sadržavajući - po svoj prilici - ne samo želju za oplemenjivanjem oltara nego i duboku simboliku predmetnog uzdizanja mistične žrtve na liturgijskoj trpezi (vjerojatno u duhu poduke da se podređivanjem poganskog začima novi život), taj nalaz nije još objavljen kako zaslužuje. Poglavitno je sarkofag izvrstan spomenik antike na otoku, u predjelu Potirne koja obiluje još uvijek nedostatno istraženim arheološkim naslijeđem.

<sup>27</sup> Važnost nalaza u kontekstu ovdje navedenoga, spominjao sam u radnjama iz bilj. 17 i 22, a kasnije su vršena i arheološka iskopavanja u koja nisam imao uvida. Potporu utvrđivanju kontinuiteta na širem planu svakako pruža i činjenica da se uvelike barata sarkofazima rađenim u okružju ovdje ogledanih nalaza usp. Fisković 1996: 117-140.



srednjodalmatinskome otočju uočena ugrađivanja istim znamenjem obilježenih ulomaka sarkofaga u samo konstrukcijsko zide srednjovjekovnih crkvice te su, posluživši kao obična građa, zapravo zanimljivi u izvornim značenjima.<sup>28</sup> A to nedvojbeno izmiče gore spominjanim pojavama koje se, dakle, ne ustaljuju redovito ni posvuda, pa je svako raspolaganje s križem na klesanim izrađevinama iz ranog kršćanstva zanimljivo u slojevitim srodnostima i različitostima.

Najvažnija su ipak ponavljanja jer nas vode čvršćim zaključcima o mogućim običajima koji sadržavaju svijesna promišljanja. U tom smislu, podsjećajući se Biskupije na Šipanu, navodim sukladni nalaz u ranoromaničkoj crkvici sv. Kuzme i Damjana u Zablaću na zapadnom dijelu Korčule, gdje smo pri prvom istraživanju crkvice pod donjim pragom vratiju otkopali ranokršćanski pilastar s križem, a u masivno zidanome stipesu i rastavljeni podnožak ranokršćanske oltarne ploče.<sup>29</sup> Stubac iz neke davne oltarne ograde s istančano klesanim vitkim križem bijaše položen vodoravno s pažnjom prema slogu nove gradnje, iako - izgleda - već polomljen te sastavljen u izvornome liku. Nije, međutim, neposredno služio kao prag vratiju jer nije izlisan koracima odavajući drugu neki, a ne praktičnu crtu korištenja. Na sličan je način vjerojatno bio pod vrata umetnut i tipski mu sličan, no bolje sačuvan čitavi pilastar solinskih klesarskih radionica koji smo zatekli pred ulazom u stilski dosta neizražajnu crkvicu na otočiću Fumiji pred Čiovom.<sup>30</sup> Na oba mjesta se, ne samo stoga, predmnijeva postojanje drevnih svetišta iz kojih su pilastri zaostali, iako nije isključeno da su, prilično krupni, doneseni tek pri uspostavi srednjovjekovnih obreda.

A kako se za održavanje kršćanskih crkava - po svemu sudeći - nije obvezatno uzimalo dijelove liturgijskih uređaja iz prvobitnih, dalje nam pokazuju nalazi iz Zablaća na Korčuli. Možda ipak na položaju još neotkrivene kasnoantičke crkvene bazilike,<sup>31</sup> tu su pronađeni razmješteni ulomci odlično oblikovanog stipesa prvotnoga oltara zajedno s dijelom drugog jednog stupca oltarne ograde. Stoga ne bi trebalo odbiti mogućnost da su srednjovjekovni graditelji na terenu zatekavši ruševne ostatke crkve ipak prepoznali činitelje prvotnoga oltara.<sup>32</sup>

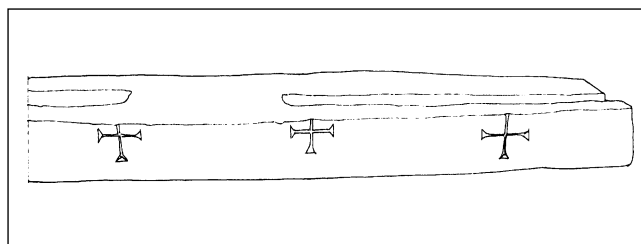

sl. 9 *Ranokršćanski nadvrtak u oltarnoj ogradi crkvice Sigurate u Dubrovniku*

Ali one bez oznake križa nisu posebno vrednovali nego su ih bez veće pomnje naprosto ugradili u apsidi, gdje smo ih i našli međusobno nepovezane umjesto složene poput pilastra s križem u podanku glavnog ulaza. Sadržajna nadovezivanja dvaju kulturnih horizonata oslikana na drugim spomenicima, dakle, ovdje se u neku ruku ostvariše najslikovitije. Utoliko se, uviđajući domišljeni oblik suživljavanja kulturnih slojeva, pozornije i odnosimo prema takvim činima kojima zajednički smisao nalazimo poglavito u brizi prema biljezima, a ne svekolike opreme svetišta ili oltara.

Budući da su nabrojene klesarije međusobno različite, nameće se gotovo jedini mogući zaključak da graditelji crkava u koje ih različito usađivahu nije ni zanimala prvotna njihova uloga niti ustroj cjeline iz kojih su istrgnuti, nego ih je privuklo samo postojanje znaka križa kao nezaobilazne svetinje. A sa njome - koliko se može dokučiti - više se težilo osnažiti sadržajnost nove bogomolje negoli možda označiti postojanje one starije, simbolički produžiti njezino trajanje. Razlozi bijahu više globalne negoli lokalne naravi i ne mogu se podvesti pod reupotrebe ma kako biranoga građevnog materijala kakve svojedobno bijaše uvela kasna antika (Deichmann 1975). Istini za volju također je nužno naglasiti da se nijedna od ovdje doticanih bogomolja - ma kako urednog građevnoga sloga, ne diči višom nekom kakvoćom svoje arhitektonske plastike. Utoliko se podržavanje kontinuiteta u smislu namjernog očuvanja fizičnosti starijeg spomenika, u pretežitom dijelu baštine koju navodimo jedva može nazrijeti. No zacijelo nema ono značenje koje se - primjerice - vidi u dokazima kulturnog slijeda unutar

<sup>28</sup> Više ulomaka otkrivenih u ruševini crkve sv. Tudora kraj Nerežišća (Vrsalović 1960 : 98) - kao kasnije često citirani primjer.

<sup>29</sup> Fisković 1980: 159-175. Ranokršćanske ulomke posebno sam obradio na arheološkome skupu u Metkoviću 1977. te objavio u zborniku istoga - posebno slikovni prilozi. Opisom ovdje obradenog nalaza taj tekst, kao ni druga prva objavljivanja, nisam opterećivao jer sam problem pohranjivao za moguće iznalaženje rješenja ili utvrđivanje daljnjih suglasja kako iznosim sada.

<sup>30</sup> Fisković 1980. Pilastar zatečen u ondašnjoj pustošnoj osami otočića, na kojem počеше pristajati turističke jedrilice, iz nekakve sam predostrožnosti i želje za očuvanjem s kolegama J. Stošićem i I. Tenšekom prenio u Trogir te predao na čuvanje Muzeju grada, gdje ga poslije - možda slučajno - nisam vidio.

<sup>31</sup> Uokolo crkvice, naime, otkopano je još neidentificiranih starih zidova, možda srednjovjekovnog postojanja ali nad jakim rimskim slojem s mnoštvom dokaza, a u njoj samoj još i ulomaka kasnoantičkog podrijetla - vidi nav. mj. bilj. 34

<sup>32</sup> Oltarni je stupac, sljedno prvokršćanskoj tipologiji, odozgo udubljen, ali mnogo nježnije negoli onaj na Šipanu. Fotografije objavljene u nav. dj. bilj. 35, str. 236; Šire komparacije pruža građa, kao i literatura koju problemski navodi J. Belamarić 1991: 41-60

rimske kulture, poglavito na liniji nasljedovanja i preuzimanja poganskih stečevina u prvo kršćansko doba.<sup>33</sup> Ako se kontinuitet u osvrtu na ovdje iznesene arheološke nalaze mjestimice i očitava, treba ga vrednovati s velikim oprezom jer neprijepornim tvrdnjama nedostaje izravnih povijesnih uputa, poglavito pisanih kakve je za očekivati iz negdašnjih crkvenih i liturgijskih odredbi po kojima se načelno i općenito čuvahu svi posvećeni predmeti, dakle i križem označeni kamenarski proizvodi.

Uistinu se svetište suvremeno križevima, odnosno izrađevinama s njima, utvrdilo jedino na Biskupiji sred Šipana pa su shvatljiva složena preuzimanja važnih njegovih dijelova kroz faze preoblikovanja u osnovi uvijek iste crkve. Inače se ničim nigdje nije pokazalo da su raspolaganja sa starijim križevima uvjetovala mijene u prostoru srednjovjekovnih svetišta, suodređivala poredak njegovih činitelja ili sl. To bijahu trajno razdvojena dva plana uređenja zgrada, što na svoj način podupire tezu o liturgijskom podsticaju čina ugrađivanja u gotovo zatvorenom obredu. Zbilja se križevi raznih oblika uklapaju u uobičajeni namještaj ili opremu svetišta, te je očigledno osnovna i bitna bila poruka njihove nazočnosti, odnosno sam unos u obrednu građevinu s davno posvećenog mjesta kao obogaćenje, ako ne i uvjet liturgijskog konteksta njezina prostora.<sup>34</sup> A istraživanja na tom polju otežava činjenica što su otkriveni primjeri mahom u seoskim predjelima, unutar krajina ladanja koje s raznih razloga brže razbija sustave sjećanja i nema čvrste kosture bilježenja djelovanja. O većini od tih rustičnih crkava, uostalom, mi nemamo nikakvih pisanih podataka, pogotovo ne onih koji bi im osvijetlili postanak.

Rekao bih k tome da je i dosadašnjim našim znanjima kod većine od nabrojanih spomenika kasnoantička kulturna nazočnost mahom podložna prosudbama o općim uvjetima smještaja obrednog žarišta i drugim okolnostima slojevitog razvoja sredina gdje ih nalazimo. S uvjerenjem, naime, da su vjerske zajednice V.-VI. st. diljem Dalmacije utemeljivale sijela poglavito na pristupačnim mjestima ubavih uvala i pitomih zaravni, nalaze njihovih odvojenih članaka na navedenim drugačijim položajima nužno smatramo posljedicom posezanja koja krajnje ne ovise o razmještaju prvotnih crkava. Fizički dodir onih iz kojih su česti s križem vađene i onih u koje su ugrađivane, uopće nije utvrdiv, jer je stalno nametljiva duhovna dimenzija poduzimanja. K tome, nažalost, većina izvješća o rasprostranjenosti ili nalazima ranokršćanskih ulomaka oskudijeva podacima za naša razmatranja, dok ih se urednije bilježi po odlikama



sl. 10 Ranokršćanski stupac uzidan u crkvicu na Mrdulji kraj Brača

negoli što se opisuje okolnosti nalaženja, pa sam zapažanja rijetko uspijevao proširiti izvan osobnih uočavanja.<sup>35</sup>

Sljedno rečenome objašnjavaju se i nalazi u predromaničkoj crkvici Sigurate sred grada Dubrovnika, izišli na vidjelo prigodom nedavne obnove građevine od ratnih oštećenja.<sup>36</sup> Naime, na kamenoj podnici uske lađe postavljen je podanak oltarne ograde, u stvari ugrađen ranokršćanski nadvratnik s tri mala križa na prednjem licu prema široko poznatome tipu. Preko njega se ulazilo u prezbiterij, prilazilo žrtveniku kroz prolaz između dviju ploča pluteja, te je riječ o inačici primjera gdje se kamenu gredu prvokršćanskog postanka polagalo pod crkvena vrata. Pače je ovdje nadvratnik pritom okrenut naopako, jer je žljeb vratiju poslužio učvršćivanju pluteja, a križevi su zanemareni te bi jasno bilo da je više značilo postavljanje davno klesane izrađevine, provjereno crkvene namjene, negoli gledanje njenih simboličkih oznaka pri samome tlu. Isto je pod istim krovom, uostalom, dokazano i sukladnim uzidavanjem skladnije oblikovanog pilastra i na nekoj bifori izvorno mu pripadajuće geometrijske glavice, u samo tijelo oltara iste crkvice.<sup>37</sup> Na jednome i drugome ulomku, zacijelo oštećenima prije korištenja u novogradnji, opet su urezani križevi stilski posve određivi zahvaljujući odličnoj klesarskoj obradi i u strogome nacrtu tipiziranom liku. A u oltar bijahu uzidani bez sustavnosti ili osobita promišljanja, te uz pretpostavku da se na tom položaju nalazila ranokršćanska neka memorija, načelno opetuje ono što bijaše važno većini opisanih sličnih, bezuvjetno ciljanih poduzimanja. Na Sigurati sred Prijekoga ona su najvjerojatnije sadržavala i upornost održavanja svetišta,

<sup>33</sup> O tome iz vrlo obimne literature vidi Ch. N. Cochrane 1957.

<sup>34</sup> Još od Drugog nicejskog sabora 787. g. bogoslužje se nije moglo odvijati na oltaru bez fizičkih dokaza njegove posvete, a slično je i sa crkvama u kojima se - držimo na umu poradi ovdje očitanih djelovanja - odavno najveća pozornost poklanja oblikovanju oltara i ulaza. Vidi šire Adam 1993.

<sup>35</sup> Noseći upite s time u vezi odavno, zapravo drugdje - koliko pamtim - nisam ni našao ikakvih potvrda običaja niti su mi kolege znali navesti ijedan izravnije suglasan slučaj.

<sup>36</sup> I. Fisković 1996: 59-82

<sup>37</sup> Ulomke detaljnije obrađuje I. Žile

višeputno rušenoga ne samo prirodnim udesima nego i neprijateljskim napadima na ondašnje predgrađe Dubrovnika, pa je metoda prijenosa starih križeva imala jača značenja.

Općenito nedostaje podataka koji bi nam s razine pukog bilježenja određenog broja nalaza i ujednačenih tamošnjih stanja omogućili dublja razmatranja. No, dodati se mora kako se komade ili dijelove kamenog namještaja s nezaobilaznim križevima zapaža u različitoj postavi i na crkvama kojima nije zajamčen srednjovjekovni postanak. Tako se je na vanjskom zidu apside - primjerice - Gospine crkve u Prvome selu u Žrnovu na Korčuli sačuvao ulomak mramornog stupca urešen znakom, a također i u Grgurićima kraj Slanoga na crkvi sv. Filipa i Jakova prepoznatljivi kapitel geometrijskog lika s istim biljegom.<sup>38</sup> Mjesto uzidavanja na začelju prezbiterija svakako jamči simboličku podlogu čina, premda se zasad ne raskriva da li se time možda jednako ukazalo na postojanje starijih bogomolja, prenijelo uspomenu na kasnoantičku gradnju sakrivenu pod temeljima. Radije bih ipak povjerovao u donošenje klesarija iz drugog mjesta, pogotovu jer su u Slanome uočeni znatniji tragovi crkvenog sjedišta iz prvog doba ustaljivanja vjere u ovim prostorima. Naprotiv, takvi u Žrnovu nisu ničim drugim prepoznati te dvojbe tinjaju u širokim krugovima, otvarajući zgodimice mogućnost vjere u znamenovanja s ranokršćanskim križevima i razmjerno kasno niknulih crkava.<sup>39</sup> Osvrtom na ponašanja graditelja onih starijih, unatoč razlikama odviše sluti istoznačnosti da bismo ih olako mimoišli s mogućim, u biti suglasnim zaključivanjima.

Za brojne od tih crkava može se reći da je klesarija s ranokršćanskim križem zapravo jedini trag ili pokazatelj davnih vremena na njima, povijesno uvjerljivija od ostalih vidljivih podataka o njihovim građenjima. A da njeno postavljanje bijaše potaknuto stvarnom sviješću o značenju što proizlazi iz starine, iz pripadnosti prvom

slaju grananja vjere u obalnome prostoru, donekle otkriva činjenica što u sličnim okolnostima nismo našli pleternih križeva. Na putu takvog sagledavanja problema mora se uočiti kako redovito nezamariva vrsnoća zanatske i umjetničke obrade navedenih rukotvorina nije bila primarna crta privlačnosti u većini slučajeva. S jedne strane može se provjeriti da u okružju ima i likovno izvrsnijih, ako ne i pogodnijih za sekundarnu upotrebu pa i prenamjenu, a s druge ostaje bitno da su mnogi usađeni u zide na način da ih se ni ne vidi. Prema tome, ključna ostaje vrijednost podrijetla, to više što je na inim položajima - kako se primjera radi može ustvrditi na malome svetištu na kamenitom otočiću Mrdulji sred Splitskih varata između Brača i Šolte<sup>40</sup> - zamjetna odsutnost ne samo drugih nekih ranokršćanskih biljega, nego i svekolika mogućnost njihova nalaženja. Zato ogledom pitanja s više strana i pothranjujemo trijezne pretpostavke o svjesnom, nipošto nenamjernom ili nesvrhovitom, ugrađivanju međusobno ne istih, ali uvijek srodnih, obvezatno s najvažnijim simbolom kršćanstva označenih kamenova. A ukoliko i to jest potvrda predaja ili postojanja običaja kojeg smo razmjerno široko uočili, najposlije se priznati mora da u svima navedenim ostvarenjima konačnim prosudbama izmiče točna datacija.

Pri daljnjim susretima, tako, s ulomcima sarkofaga koji pokazuju izvorne svoje križeve na istaknutim mjestima crkava pregrađenih poput one Gospe od sniga na teško pristupačnome brdu Drid kraj Marine zapadno od Trogira, ili novopodignutih u ozemlju naselja poput one sv. Ivana na groblju Mravinaca iznad Solina<sup>41</sup> - po svemu sudeći - ostaju bez odgovora propitivanja o točnim razlozima njihova postavljanja. Odnosno, zasad se čini nedokučivo je li to bio iskaz puke težnje za urešavanjem zidnih oplata svetišta ili pak posljedica preuzimanja stanja iz starijih bogomolja na istim mjestima. Budući da na ovima, naime, nisu utvrđena križevima

<sup>38</sup> Prvospomenuti jedino naveden u: Fisković 1972: 20

<sup>39</sup> Crkva u Grgurićima, naime, podignuta je u današnjem obliku tijekom XVII. st., ona u Žrnovu čini se još mlađa, a obje ne pokazuju nikakva dodira sa srednjovjekovnom poviješću svojih okružja te su zasad posve izolirani ranokršćanski fragmenti na njima svojevrstni jamci stalnosti očitnog običaja, pače i njegova prosljeđivanja u recentna doba. A u kontekstu toga ovdje uopće nisam spominjao sigurno brojnije obične reupotrebe pri kojima se npr. nadvratnici starokršćanskih crkava ponovo koriste na vratima novih s posve vidljivim izvornim oblicima (vidi bilj. te crkvu sv. Trojice u Poljudu), pluteji umeću u ograde srednjovjekovnih oltara (npr. sv. Stjepan u Jesenicama), kapiteli pretvaraju u škropionice (npr. u grobnoj kapeli Šunja na Lopudu) ili standardna spoliranja u smislu ugrađivanja sličnih u zidove svetišta (npr. sv. Ivan u Starigradu na Hvaru), čak i grobove (npr. katedrala u Rabu), čega sve ima diljem priobalja. Stoga su nam zanimljiva ostala ugrađivanja koja razvidno teže zaokruživanju ili bar akcentiranju momenata ključnih u ikonološkoj razradi molitvenih kuća.

<sup>40</sup> Zamijećen na fotografiji pri objavljivanju stilski neizražajne tamošnje crkvice (Sekulić-Gvozdanović).

<sup>41</sup> Prvospomenuti ulomak ugrađen nad vratima prednje dogradnje crkvi vjerojatno se na njoj nalazio od njenog osnutka, a pripada nizu razlomljenih ranokršćanskih sarkofaga solinskog porijekla o kojima sam pisao posebno - vidi bilj. 27. - nepažnjom preskočivši ovaj primjer kao i sasvim mu srodni iz Muzeja grada Trogira. Glede toga naglašavam kako već sada treba uvećati ukupni broj rečenih sarkofaga, koji će se jamačno ionako umnažati. Objavljivanje pak drugog spomenutog istorodnog ulomka u istome tekstu zahvaljujem upozorenju kolegice B. Migotti, s napomenom da morfološki slična rozeta na obližnjoj crkvi sv. Ivana nad Majdanom nije oblikovana iz ranokršćanskog ulomka nego je načinjena pri gradnji iste, ali ugledom na neki srodni. No, rekao bih da i to na neki način odaje svijest o potrebi, naprosto svjedoči područnu drevnu naviku obilježavanja novih crkava sa starim križevima, ili bar nekima njima nalik, što se uklapa u izravnija viđenja spomenika koje smo prikazali.

istodobna neka druga ostvarenja, smije se pretpostaviti da su dvojakom njihovom izboru (uz napor donošenja izdaleka ili jednostavno nalaženja na licu mjesta) pozornost pokazali već srednjovjekovni graditelji. Drugim riječima, uz davno obavljenu izbor motiva nastavila se ležernija upotreba ranokršćanskih spolija kako će se pokazati na više nalazišta. Ali u osnovnim, podrobnije opisanim načinima korištenja ulomaka s križevima, višestruko se potvrdilo da se ne radi o standardnim kategorijama spolija i običnom spoliranju, narav kojih se pojašnjava poglavito pri uočavanju križeva na vanjskim zidnim platnima inih crkava.

A u prepletenim krugovima istraživanja s više neophodnih podpitanja negoli pouzdanih odgovora, nije teško spoznati kako za mnoge od navedenih oltara također nema provjerljivih potvrda da su ozidani istovremeno sa crkvicama koje uistinu jesu iz srednjeg vijeka. Pomisao da je umetanje starijih dijelova u masivno ozidana postolja uslijedilo kasno, konkretno poslije Tridentskog koncila,<sup>42</sup> ipak nema čvrstih osnova jer se u Pakljenoj na Šipanu kao i u Sigurati sred Dubrovnika izričito prepoznaje takvo ponašanje tijekom prethodnih stoljeća. Ono je, naime, okvirno zajamčeno u svim uzidavanjima križem obilježenih ulomaka u postolja koja omogućavaju okretanje svećenika pri službi prema vjernicima, odnosno ulazu u crkvu, pa o tome treba voditi računa kod svih nalaza. Svejedno, bez obzira na doba ustaljivanja odnosno razložitog produžavanja običaja, ne može se poreći njegovo raznoliko iskazivanje, što krajnje osim izdržljivosti predaje u nejednakim prilikama ili okolnostima pokazuje i ozbiljne povode provođenja. Stoga nam se, nakon dugotrajnih propitivanja bez pouzdanih

odgovora, ipak čini najprihvatljivija pretpostavka da su križevi na kamenim čestimama s raznih izrađevina u Dalmaciji od ranog srednjovjekovlja znali poslužiti kao zalag, odnosno dokaz pa i potvrda *posvete novoutemeljenih ili obnavljenih crkava*.<sup>43</sup> Shvaćani su, dakle, kao *svojevrсна relikvija*, ulomak izvornog i neotklonjivog posvećenja s kojim se - predmnijevamo - ono prenosilo iz obredne kuće prvih kršćanskih zajednica na nova zdanja istog sadržaja. U njih ih ulagahu s pomnjom kakvu takvi predmeti sa značenjem "pseudorelikvije" neprijeporno iziskivahu, pa nam i to pomaže u mogućem očitavanju njihove svrhe. A time su, naravno, na svoj način ojačavali idejne sponne kasne antike s kasnijim razdobljima, postali karike u lancu što se dokazuje mnogobrojnim ostvarenjima ili povijesnim poduzimanjima za kršćanstvo više nego jasnoga smisla.

Svi kameni križevi zajedno - da zaključimo - nisu bitno upotpunili znanja o rasprostranjenosti ranokršćanskih sjedišta na uzmorju, niti su jasnije dokazali prožimanje kasnoantičke i srednjovjekovne kulture u Hrvatskoj. Ipak su, barem u određenome prostoru ruralnih razina življenja kojih se dotiču, otkrili specifično, najvjerojatnije *obredno stapanje starijih stečevina s novonastajućim gradnjama*,<sup>44</sup> pa je na njih valjalo upozoriti kao na jedan od oblika kontinuiteta kršćanske kulture na tlu Dalmacije. O toj je pak tematici Marin Zaninović često govorio sa zanosom okrenut davnim slojevima ljudskog djelovanja i umjetničkog stvaralaštva, pa s izrazom prijateljskog osjećaja prinosim ovaj tekst Zborniku sačinjenome od kolega za obilježavanje sedemdesete godišnjice njegova života.

<sup>42</sup> Tada se, naime, u drugoj polovici XVI. st. sređuju, pa i postrožavaju liturgijska pravila, posebice poduzimaju mjere za uvećanje čašćenja i poštovanja oltara (Boyer 1956).

<sup>43</sup> Pače se gotovo i uvriježio termin "pseudorelikvija", naizgled prilično ispravan, ali - ukoliko sam upućen - bez potanjih uporišta i izravnih analogija u vanjskoj stručnoj literaturi.

<sup>44</sup> Naravno, takvo postavljanje problema otpočetka sadrži spoznaju o donekle istoznačnim odnosima ranokršćanskog razdoblja prema onima prijašnjim, poganskim, što proistječe iz niza usputnih, gore iznesenih napomena, a svjetska je literatura o tome obimna i više nego uvjerljiva - vidi Saradi-Mendelovici 1990: 47-61 - dajući nam pravo za iznalaženje analogija u ovdje obrađenim razinama i rasponima.

## POPIS LITERATURE

- Adam 1993 A. Adam, *Uvod u katoličku liturgiju*. Zadar
- Alchermes 1994 J. Alchermes, "Spolia" in Roman cities of late Empire: Legislative Rationales and Architectural Reuse. *Dumbarton Oaks Papers*, Washington
- Belamarić 1985 J. Belamarić i dr., Brač u ranom srednjem vijeku, Katalog izložbe. Split
- Belamarić 1991 J. Belamarić, Capsella reliquarium iz crkvice sv. Kuzme i Damjana u kaštel Gomilici. Prilozi povijesti umjetnosti u Dalmaciji, 31. Split, 41-60
- Belamarić 1994 J. Belamarić, Ranokršćanski spomenici otoka Brača. Split
- Boyer 1956 L. Boyer, *La vie de la liturgie*. Paris
- Braun 1924 J. Braun, *Der Christliche Altar*, I. München
- Bužančić 1988 R. Bužančić, Crkvice sv. Mihovila kod Dola na otoku Braču. *Konzervatorski bilten* 8. Split
- Cambi 1977 N. Cambi, Krist i njegova simbolika u likovnoj umjetnosti Dalmacije. *Vjesnik za arheologiju i historiju dalmatinsku* 70-71
- Cambi 1988 N. Cambi, Fragmenti antičkih sarkofaga na otoku Koločepu. *Arheološka istraživanja u Dubrovniku i dubrovačkom području*, Izdanja HAD-a, sv. 12, Zagreb,
- Cochrane 1957 Ch. N. Cochrane, *Christianity and Classical Culture: a Study of Thought and Action from Augustus to Augustine*. New York.
- Deichmann 1975 W. Deichmann, *Die Spolien in der spätantiken Architektur*. München,
- Domančić 1960 D. Domančić, Srednji vijek. Brački zbornik 4. Zagreb
- Domančić 1984 D. Domančić, *Brač u ranom srednjem vijeku*. Povlja
- Dyggve 1951 E. Dyggve, *History of Salontan Christianity*, Oslo
- Fisković 1969 I. Fisković, Bilješke o starokršćanskim i ranosrednjovjekovnim spomenicima na Šipanu. Prilozi povijesti umjetnosti u Dalmaciji, 18, Split, 5-29
- Fisković 1970 I. Fisković, Prilog poznavanju najstarijih crkvenih spomenika na Marjanu kraj Splita. *Analiz Historijskog instituta JAZU u Dubrovniku*, XII
- Fisković 1972 I. Fisković, *Kulturno-umjetnička prošlost Pelješkog kanala*. Split
- Fisković 1980 I. Fisković, Crkvice sv. Kuzme i Damjana u Zablaću na Korčuli. Prilozi povijesti umjetnosti u Dalmaciji, 21. Split, 159-175
- Fisković 1980a I. Fisković, Ranokršćanski spomenici naronitanskog primorja. Dolina rijeke Neretve od prapovijesti do srednjeg vijeka. Izdanja HAD-a, sv. 5
- Fisković 1981 I. Fisković, Ranokršćanski sarkofazi s otoka Brača. *Vjesnik za arheologiju i historiju dalmatinsku* LXXV. Split
- Fisković 1982 I. Fisković, O ranokršćanskoj arhitekturi na otocima Braču i Šolti. *Arheološki radovi i rasprave JAZU VIII-IX*, Zagreb
- Fisković 1984 I. Fisković, Nadgrobna plastika humanističkoga doba na našem primorju. *Domesti* 1-3. Rijeka, 73-104
- Fisković 1985 I. Fisković, Prilog proučavanju porijekla predromaničke arhitekture na južnom Jadranu. *Starohrvatska prosvjeta* III/15. Split
- Fisković 1985a I. Fisković, O grobnim spomenicima u srednjovjekovnoj Dalmaciji. *Domesti* 5/XVII. Rijeka
- Fisković 1988 I. Fisković, Srednjovjekovna preuređenja ranokršćanskih crkava u dubrovačkome kraju. *Arheološka istraživanja u Dubrovniku i dubrovačkom području*, Izdanja HAD-a, sv. 12, Zagreb, 189-208
- Fisković 1996 I. Fisković, Solinski tip ranokršćanskog sarkofaga. *Arheološki radovi i rasprave HAZU XII*. Zagreb, 117-140
- Fisković 1996a I. Fisković, Crkvice Sigurate u Dubrovniku - ratom oštećeni te obnovljeni višeznačajni spomenik. *Obnova spomenika*. *Radovi instituta za povijest umjetnosti* 20, Zagreb, 59-82
- Jedin H. Jedin, *Velika povijest crkve*, vol. III/1
- Jurković 1989 M. Jurković, Problem kontinuiteta između antike i romanike u umjetnosti istočnog Jadrana. *Radovi Instituta za povijest umjetnosti* 12-13, 41-49
- Karaman 1930 Lj. Karaman, *Iz kolijevke hrvatske prošlosti*, Zagreb
- Kirsch 1983 J.P. Kirsch, *Die Christlichen Cultusgebäude im Althertum*. Köln
- Marasović 1994 T. Marasović, *Graditeljstvo starohrvatskog doba u Dalmaciji*. Split
- Migotti 1990 B. Migotti, *Ranokršćanska topografija na području između Krke i Cetine*, Zagreb
- Ostojić 1964 I. Ostojić, *Benediktinci u Hrvatskoj III*, Split
- Prelog 1954 M. Prelog, *Između antike i romanike*. *Peristil* 1, Zagreb
- Rapanić 1987 Ž. Rapanić, *Predromaničko doba u Dalmaciji*, Split
- Saradi-Mendelovici 1990 H. Saradi Mendelovici, Christian Attitudes toward Pagan Monuments in Late Antiquity and their Legacy in Later Byzantine Centuries. *Dumbarton Oak Papers* 46. Washington, 47-61
- Šarić 1988 I. Šarić, Tri antička spomenika s otoka Lopuda. *Dubrovniku Arheološka istraživanja u Dubrovniku i dubrovačkom području*, Izdanja HAD-a, sv. 12, Zagreb, 111-117
- Vrsalović 1960 D. Vrsalović, Starokršćanski spomenici. Brački zbornik 4. Zagreb
- Zaninović 1988 M. Zaninović, Villae rusticae u području Epidaura. *Arheološka istraživanja u Dubrovniku i dubrovačkome području*, Izdanja HAD-a, sv. 12, Zagreb, 89-100

SUMMARY

---

EARLY CHRISTIAN CROSSES IN MEDIEVAL CHURCHES

Key words: cross, sanctuary, dedication, Early Christianity, continuity, Middle ages

This text investigates the previously poorly observed phenomenon of the use of early Christian stone artifacts carved with a cross motif in the construction of medieval and later churches on the Croatian coast. In addition to late Roman fragments often being used in this same region as *spolia*, i.e. everyday construction material for building various structures, the sites where the fragments with crosses were immured require some special purpose to be attributed to them. Several sites have such carved artifacts in walled altar supports, their bases or pedestals, or placed at thresholds. On the island of Šipan, the placement has been registered of an early Christian altar *mensa* under the *stipes* of a new one, and a lintel in the foundations of the doorway of the church on the estate of the Bishop of Dubrovnik, which experienced several adaptations from the 6<sup>th</sup> century onwards. And in the apse of the pre-Romanesque Church of St Michael within the Benedictine monastery, one marble column of the same period of provenience served as the main, central bearer of the liturgical table, and a small *sepulcrum* was hollowed into it for relics of the saint during consecration. The examples on the island of Brač are yet more varied, such as the Church of St George with a marble capital immured below the slab of the *mensa*, or the cross broken off the facade of a sarcophagus placed in a prominent position on the front side of the altar of the similarly early Romanesque church of SS Cosmas and Damian. The surrounding hills further contain the Church of St Guy, exhibiting a variant of the same phenomenon with a finely worked distyle column from some basilica, with a carved *sepulcrum* for relics carved prior to being built into the base of the altar. Perhaps the most interesting case of the same principle is shown by the Church of St Michael, where an entire late Roman sarcophagus minus the base was used for the monolithic door frame, while the altar in the apse bears fine carved examples with crosses.

All of the cited crosses, both in workmanship and type are definitely tied to the decorated stone production of the workshops in Salona, who during the 5<sup>th</sup> and 6<sup>th</sup> centuries developed their vocabulary of form and decorative-symbolic motifs on them, with an absolute preference for the cross. However, the repetition in the manner of secondary use of these objects, the sections of church furnishings, architectural relief, or sarcophagi, is important, along the coast where a fair number of further examples has been registered. In Dubrovnik, within a church mentioned from the 12<sup>th</sup> century under the name *Transfiguratio*, a lintel carved with a cross from the late Roman was found as a base for the altar screen, and the column of some distyle was immured into the very altar, with its capital also originally marked with a cross. Under the entrance to the early Romanesque Church of SS Cosmas and Damian in Korčula, a pilaster of an early Christian cancellum was excavated, and a broken *stipes* from the same earlier phase was found in the altar.

At a series of other sites, more or less the same practice during the construction of churches has been noted, increasing belief that this was a specific custom – especially since the cited churches were not erected at sites exhibiting Roman continuity, rather according to pronounced medieval principles they were built at isolated points, mostly on tall hills. Attempting to uncover the motives and reasons for transferring such fragments with a cross, as well as the specific methods of their being walled into places important in terms of content, the author considers that they represented some kind of “pseudo-relic”. This role is further supported by the fact that they were mainly immured so that they were not visible, and are thus stronger arguments for the noted theory, for which no traces nor justification have as yet been noted in the records. They are a fitting subject of research into liturgical customs in the framework of reviewing the iconography of the ecclesiastic architecture of the Middle Ages, and at the same time in terms of archaeological interests, they represent a living continuity between major epochs in the cultural development of southern Croatia.

Translated by B. Smith-Demo