

O ZAVJETNOM NATPISU MINERVI

UDK 904 (398 Cibalae) "652"
Primljeno/Received: 1999. 10. 8.
Prihvaćeno/Accepted: 1999. 11. 12.

Ljubica Perinić
HR-10000 Zagreb
Odsjek za arheologiju
Hrvatske akademije znanosti i umjetnosti
Ante Kovačića 5
lperinic@hazu.hr

Pretpostavka Josipa Brunšmida početkom ovog stoljeća o pravnom statusu Vinkovaca kao rimske kolonije potvrđena je 1950. godine pronalaskom žrtvenika na Mirkovačkom groblju. Spomenik je datiran na sam kraj 3. ili u početak 4. stoljeća. U svjetlu Vinkovaca kao kolonije obrađuje se i mali žrtvenik posvećen jednom od velikih rimskih bogova – Minervi. Žrtvenik je pronađen na lokalitetu PIK Vinkovci, a za sada je jedinstveni nalaz, zbog materijala iz kojeg je napravljen, a to je cigla.

Ključne riječi: Cibalae, Minerva, Panonija, religija, Vinkovci, žrtvenik

Početak ovoga stoljeća Josip Brunšmid u svom radu "Colonia Aurelia Cibalae" raspravlja o pravnom položaju rimskoga grada Cibala i stoji na stanovištu da su Vinkovci u rimsko doba, u sustavu rimskih gradova, zauzimali položaj kolonije. U Vinkovcima je 1772. godine pronađen zavjetni spomenik posvećen Liberu i Liberi koji se danas čuva u Lapidariju Gradskog muzeja Vinkovci. Iz njegovog se natpisa jasno vidi da su Cibale bile municipij, a to će potvrditi drugi dio natpisa u kojem Ulpio Fronto Emilijan ima funkciju *decurio mun Cib* (CIL III, 3267.). U Pečuhu je pronađen fragment jednog spomenika sa zavjetnim natpisom koji je dopunjen u Korpusu latinskih natpisa (CIL III 14 038). Natpis je dao podignuti duumvir ili augur kolonije Cibale. (Brunšmid 1979: 70-71, reprint). Ako Brunšmidova pretpostavka možda nije bila dovoljno argumentirana, onda natpis (žrtvenik) pronađen 1950. na Mirkovačkom groblju govori njoj u prilog, te ujedno i dokazuje da su Vinkovci bili kolonija. Natpis na žrtveniku jasno se čita:

I O M
AE PROCULUS
DEC COL CIBA
V S L M

Lekcija natpisa je: I(ovi) O(ptimo) M(aximo), Ae(lius) Proculus, dec(urio) col(oniae) Ciba(larum), v(otum) s(olvit) l(ibens) m(erito).

Spomenik je datiran na kraj 3. ili u početak 4. st. Sam je tekst pojasnio pitanje pravnog položaja rimskog grada Cibala i dokazao da su Cibale bile kolonija. To je i razumljivo kada se uzme u obzir zemljopisni položaj Vinkovaca i raskrižje putova, koji su u rimsko doba išli za Mursu i Budim, Sisciju, Salonu i Sirmij, kao i neposredna blizina limesa (Korda 1960: 31-32).

Romanizacija Panonije i njenih južnih područja dogodila se nešto kasnije nego u ostalim područjima Carstva. Sve do Flavijevaca u ovom kraju nije bilo intenzivnije urbanizacije (Mócsy 1974: 112). Većinu su kulturnih spomenika u to vrijeme podigli službenici rimske vlade koji su vodili upravne urede i bili odgovorni za mir i poredak u provinciji. Uglavnom su to bili konzularni beneficijari (*beneficiarii consulares*) i vojni službenici. Posvete su u velikoj većini bile javne. Od zavjetnih spomenika najzapaženiji su oni posvećeni bogovima službenog rimskog kulta (Jupiter, Junona i Minerva). Natpisni spomenici i figuralni prikazi predstavnika ovih kultova postavljeni su *sub divo*, u hramovima i manjim svetištima, kao i u privatnim kućama. Jedna od najzamjetljivijih promjena rimske religije za vrijeme Carstva bila je podizanje hramova deificiranim carevima,

a hram su s njima dijelile i njihove supruge. Isto su tako carevi osnivali hramove posebnoj grupi božanstava koja su bila bliska njihovom režimu. Tako je Vespazijan promovirao kult Paksa, a Domicijan Minerve (Beard, North i Price 1998: 253).

Za žrtvenik o kojem je ovdje riječ, u prvi bi se mah moglo pretpostaviti da je stajao u nekom kućnom svetištu jer je prilično nevjesto izrađen i uz to još u neuobičajenom materijalu, tj. u cigli. Međutim, poznavajući okolnosti u kojima je nađen, prije će biti da je bio posvećen u Minervinom hramu, odnosno u hramu kapitolijske trijade (Jupiter, Junona i Minerva), koji je, moguće, stajao na lokalitetu PIK – Vinkovci, južno od samog mjesta gdje je žrtvenik nađen, a to područje još nije istraženo.

Najveći broj natpisnih spomenika u rimskoj provinciji Panoniji posvećen je Jupiteru kao Optimu Maksimu (*Iuppiter Optimus Maximus*). Štovali su ga ili samog ili zajedno s drugim božanstvima, a pojavljuje se i u monumentalnoj skulpturi, te na brončanim reljefima (Religions and Cults... 1998: 7.) Jupiteru podižu oltare vojnici i javni službenici. S obzirom da je on gospodario prirodom bio je odgovoran i za ratove koji se događaju na zemlji. Njegovo su oružje bile munje s kojima je u Panoniji uglavnom i predstavljan. Orao, insignija legija, isto je tako posvećen Jupiteru (ARP, 1980: 184). Kult Junone ograničeniji je od onoga Minerve. Štovana je kao Junona Regina osobito u Akvinkumu i oko njega. U Karnuntumu je njen kult bio povezan s Nemezinim kultom (ARP, 1980: 165). Minerva je božica trezvene mudrosti, koja je potpuno naoružana iskočila ocu iz glave. Na Kapitoliju je bila smještena desno od Jupitera (Simon 1990: 168). Obrtnički kolegiji isto su tako štovali Minervu. Njena svetkovina 19. ožujka – *Quinquatrus* - bila je praznik za učenike i učitelje koji su tada dobivali plaću. Osim njih postoji čitav niz zanimanja čiji djelatnici štiju Minervu, a to su tkaoči, ličioči, tesari, liječnici, slikari, kipari itd. Rezultat bliskosti Minerve različitim obrtničkim i umjetničkim djelatnostima su brojne kućne posvete u njenu čast. (Simon 1990: 173–175). Službeno je njeno štovanje bilo povezano s određenim činovima. Minervi su oltare podizali uglavnom vojnici: najčešće su to kornikulari, tubicini i imuni. Međutim, prema ispunjenim zavjetima, ipak se može zaključiti da je njen kult bio raširen i izvan vojske.

Rimska država nije imala namjeru izbrisati domorodačku vjersku tradiciju niti sustavno nametati svoju tradiciju na osvojenim područjima. S druge je pak strane došlo do posudbe ili razmjene na različitim razinama između rimskih kultova i ispoljavanja vjere u cijelom Carstvu. Rimski bogovi ili bar bogovi s rimskim imenima široko su rasprostranjeni na carskom području. Međutim, takvo posuđivanje nije uvijek bilo iste prirode. Na njega utječu politička prava i privilegije, pa su tako zajednice s rimskim građanima izvan Rima mnogo bliže religiji Rima, nego one zajednice u kojima nema rimskih građana. Tu su isto tako bogatstvo i položaj, jer domorodačka elita pokazuje puno veći interes za

rimski božanstva nego njihovi siromašniji sunarodnjaci (Beard, North i Price 1998: 314). Prihvaćanje i prilagođavanje rimskih vjerskih običaja od strane domorodačke zajednice ovisilo je o mnogo više faktora, a ne samo o pravnom položaju: tu su još osobni interesi unutar same provincije, poimanje kulturnog i vjerskog identiteta, a i korist koja bi iz tog prihvaćanja proizašla. Ipak, ispoljavanje vjere ili vjerovanje pojedinca moglo je uvijek biti, kao uostalom i u samom Rimu, suprotno pravilima položenim za cijelu zajednicu. Kao što su unutar municipija ili kolonije morali postojati pojedinci koji nisu ispoljavali rimsku religiju, tako su i u gradovima bez određenog pravnog statusa, morali postojati oni pojedinci čije je vjersko iskustvo u mnogočemu bilo rimsko. Ispoljavanje religije moralo je biti središnja stavka u borbi za položaj unutar zajednice i izvan nje. Jasno je da je elita domorodačke zajednice izražavala svoj položaj, nasuprot politički i društveno nižem statusu, ističući bliske veze s bogovima Rima. (Beard, North i Price, 1998: 314 i 339).

Italci su doseljenici najviše štovali Kapitolijsku trijadu: Jupitera, Junonu i Minervu. Njihova su svetišta postojala u upravnim središtima, gradovima, većim lokalitetima, logorima i njima pridruženim civilnim naseljima. Hram izgrađen na Kapitoliju tako je postajao vjersko središte države. S obzirom da su Rimljani vjerovali da religija pridonosi napretku i opstanku države, propast Rima dogodila bi se onda kad bi se bogovi okrenuli od njega. Onaj tko je želio ostati vjeran Rimu morao je ustrajati u vjeri, ali bila je osobna stvar svakog građanina kojeg će boga uzeti kao svoga zaštitnika. Tako su neke grupe posebno štovale bogove plodnosti, a druge tzv. velike bogove. (ARP, 1980: 183). Kasnije, zbog održavanja sigurnosti države, obožavani su i carevi, a štovanje se proširilo i na članove carske obitelji.

Već smo spomenuli da je štovanje Minerve u Panoniji raširenije od onoga Junone. U Hrvatskoj je registrirano osam njenih spomenika, a više je figuralnih prikaza nego natpisnih spomenika. Najznačajniji figuralni prikaz svakako je mramorni kip s postoljem i posvetnim natpisom, pronađen u Kapitolijskom hramu u Varaždinskim Toplicama (*Aquae Iassae*). (Religions and Cults... 1998: 7-8). Natpis je na bazi statue, sastavljen od devet redaka, a slova su nejednake veličine jer se od početka prema kraju znatno smanjuju, u odnosu na sadržaj teksta u pojedinim redcima. Ligature se na natpisu javljaju u prvom i trećem retku što ukazuje na nedosljednost u grafičkom oblikovanju teksta. Minerva na ovom natpisu ima samo epitet *augusta*. (Rendić-Miočević 1991-92: 72-73). Najljepši primjerak brončane plastike je mali kip Minerve s ornamentiranim postoljem iz Grbavca kod Grubišnog polja. Drugi veliki bogovi koji se pojavljuju su Venera, ali samo u punoj skulpturi, Merkur, isto u punoj skulpturi, ali češće u bronci nego u kamenu, Fortuna, Neptun, Viktorija, Apolon, Mars, te Diana. (Religions and Cults..., 1998: 7-8).

Nešto dalje od središta Vinkovaca 1976. godine provedeno je iskopavanje za novu upravnu zgradu tadašnjeg PIK-a Vinkovci pod vodstvom Ivane Iskre-

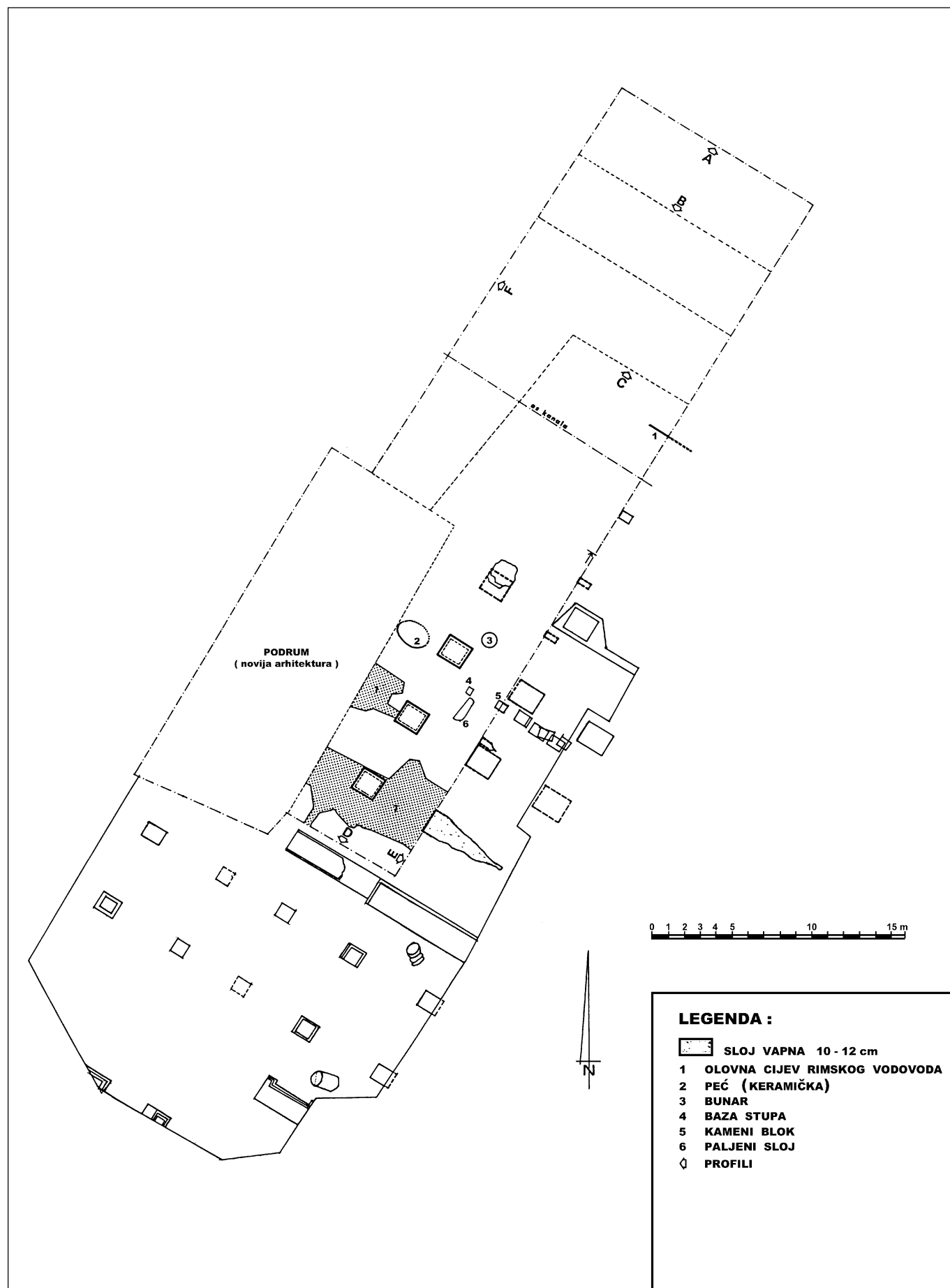

sl. 1 plan lokaliteta PIK Vinkovci (preuzeto iz Doktorske disertacije I. Iskra-Janošić, Zagreb 1998., T. XVIII)

Pl. 1 plan of the PIK Vinkovci site (from the unpublished doctoral dissertation of I. Iskra-Janošić, Zagreb 1998, Pl. XVIII).

Janošić. Prostor smjera sjever - jug smješten je na zemljanom bedemu i dijelu fortifikacijskog opkopa. Tada su otkrivene četiri velike baze za stupove, od kojih je najsjevernija bila vidljiva samo u temeljima. Na njoj je bio sekundarno upotrijebljen dio kamenog ulomka, najvjerojatnije cipusa s ukrasom vinove loze, dok je druga baza sjela na lončarsku peć, ukopanu u zdravicu, iz rane faze izgradnje Cibala. Zapadni dio iskopa pripadao je velikom podrumu nekadašnje uljare, koja je sagrađena u razdoblju od 1885. do 1890. S obzirom da arhitektura nije pokazivala neke osobitosti odobrena je izgradnja upravne zgrade, ali se pojavom izvođača 1977. pokazalo da se iskop mora širiti na sve strane, tako da je iskopana veća površina nego što je planirano 1976. (Iskra-Janošić 1998: 71-72).

Nakon dodatnih iskopavanja dobila se jasnija slika, pa se tako pretpostavljeni skladišni prostor gotovo sigurno može identificirati kao žitnica – *horreum*, unutar koje je bilo tri reda stupova: otkriveno je ukupno 10 temeljnih baza veličine 1,75 x 1,50 m, od kojih su neke zabilježene samo u tragovima. Primjer žitnice nalazimo u Ludbregu, Sirmiju i Sisciji. Južno od velikih temeljnih stopa nađena je podna obloga i četvrtaste baze za stupove, u dva reda po pet baza. Tu su morala biti i vrata jer je zid imao završetak u svome istočnom kraku, dok je dio zapadnoga kraka oštećen i u većoj dužini nedostaje. Spomenute su baze manjih dimenzija 0,50 x 0,64 m i pripadale su objektu sačuvanog zida, a najvjerojatnije se radi o prigodnom prodajnom prostoru. U sasvim južnom dijelu iskopa pojavio se dio zida na ulazu u novi objekt i dvije temeljne stope, koje svojom kvalitetnom gradnjom ne pripadaju arhitekturi iz ostalog dijela iskopa (sl. 1). Namjenu toga dijela ne možemo pretpostaviti izravno. Uz arhitekturu su nađena dva donja dijela kamenih stupova različite profilacije, dio velikog stupa zaobljeno četvrtastog oblika od lošeg mramora. Prema načinu obrade, koja je vrlo gruba, vjerojatno je da je bio obložen, ali se to na njemu ne može razabrati. (Iskra-Janošić 1998: 72). U istočnom i južnom dijelu iskopa nađeno je nekoliko obrađenih kamenih pravokutnika koji su najvjerojatnije bili dijelovi stepeništa. Svi su ovi dijelovi arhitekture ležali razbacani, a potvrđivali su postojanje sakralnog rimskog objekta. G. 1955. J. Korda je u Zvonimirovoj (tada Lenjinovoj) ulici br. 18, tražeći rimski vodovod naišao na 6 zidanih rimskih stupova, oko 15 komada većih kamenih blokova i jednu kamenu bazu stupa, a ostatak vodovoda nije našao. (Korda 1960: 53). Već se s obzirom na nalaze iz vrta kuće Kezman i gradnjom kuće Milašinović, danas Zvonimirova ulica br. 14 – 18, moglo naslutiti da se je na tom prostoru nekad nalazio rimski sakralni objekt. U temeljima zidova 1897. našli su se oštećeni kipovi Posejdone i Herakla od krupnozrnatog mramora (Brunšmid 1979: 75-77). datirani u 3. stoljeće.

Kao podloga temeljima stupova na lokalitetu PIK poslužili su ulomci natpisa, a dio velikog kamenog spomenika ostao je u zemlji. Uz kamene dijelove natpisa nađena je i mala ara izrađena od cigle, a posvećena Minervi (sl. 2). Natpis u profiliranom polju glasi:

M I N E
R V E / P P
C E R T V
S • V O T V
M • S • L • M



sl. 2 fotografija žrtvenika Minervi (fotografije izradila Martina Šašić)

Fig. 2 photograph of the altar to Minerva (photograph: Martina Šaši).

Lekcija natpisa glasi: Minerv(a)e p(er)p(etuae), Certus, V(otum) S(olvit) L(ibens) M(erito).

Žrtvenik, kao i klasični rimski spomenici, ima zabat i akroterije koji su u obliku rustičnih rozeta. Natpisno je polje od zabata odijeljeno trostrukim profiliranim poljem, a sam se natpis nalazi u dvostruko profiliranom polju, koje s gornje strane, na svakom uglu ima po jednu, isto tako rustično izvedenu palmetu. Spomenik je sa stražnje strane glatko obrađen, tako da je vjerojatno stajao sam za sebe, a nije bio prislonjen o podlogu. Slova su izvedena vrlo nesigurno i zacijelo predstavljaju rad domaćeg majstora. Čitav je natpis očito stajao na postolju koje nam nije ostalo sačuvano, a vidljiv je i trag loma s njegove donje strane. Sam

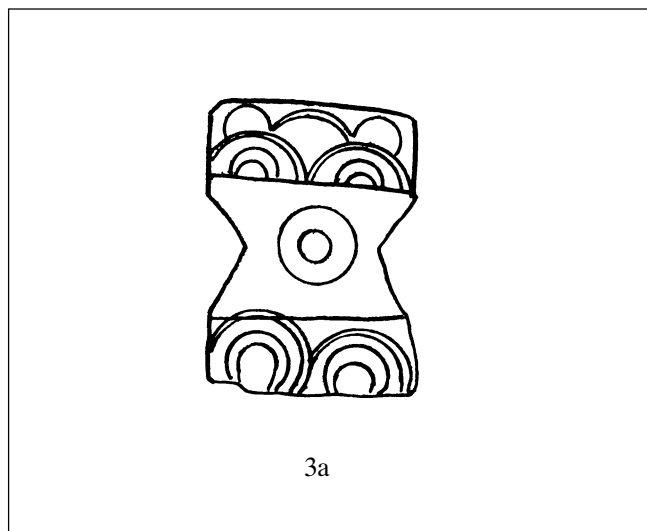

3a

sl. 3a crtež prema sl. 50 iz F. J. Montón Broto, *Las arulas de Tarraco, Forum – Temes d'història i d'arqueologia tarragonines 9, Tarragona 1996.*

Fig. 3a from F. J. Montón Broto, *Las arulas de Tarraco, Forum – Temes d'història i d'arqueologia tarragonines 9, Tarragona 1996, Fig. 50.*

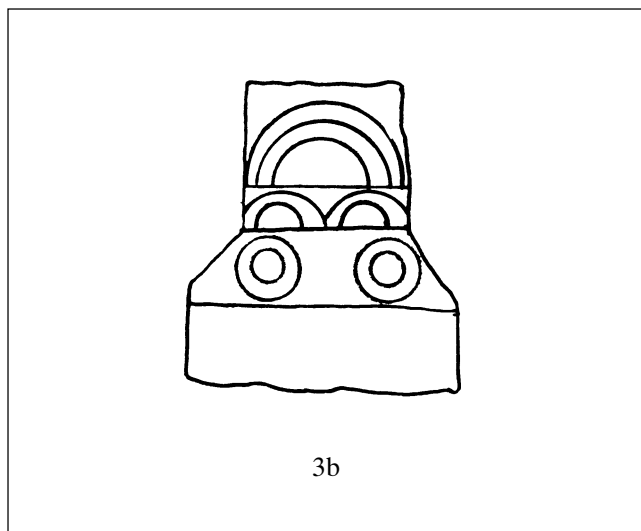

3b

sl. 3b crtež prema sl. 51 F. J. Montón Broto, *Las arulas de Tarraco, Forum – Temes d'història i d'arqueologia tarragonines 9, Tarragona 1996.*

Fig. 3b from F. J. Montón Broto, *Las arulas de Tarraco, Forum – Temes d'història i d'arqueologia tarragonines 9, Tarragona 1996, Fig. 51.*

žrtvenik je veličine 31 x 18 x 6 cm, s time što mu se širina prema dnu (koje nije ostalo sačuvano) sužuje do 16,5 cm. Natpisno je polje veličine 12,3 x 10 cm, a opet se prema dnu sužava do 9 cm. Slova na natpisu isto se tako razlikuju u svojoj veličini: u prvome su redu visoka 2 cm, među slovima je dosta razmaka, a prema dnu natpisa i slova i razmak se smanjuju, tako da su u zadnjem redu visoka samo 0,6 cm. U zabatu se natpisa pojavljuje slovo M. Takav nesrazmjer u natpisnom polju nije neobičan ni za velike kamene natpisne spomenike, a pogotovu ne bi trebao iznenaditi na ovom malom, nevješto izrađenom žrtveniku iz cigle, makar on bio posvećen Minervi, tj. jednoj od velikih bogova.

Svi ovi nalazi, nađeni u upotrebi kao sekundarni materijal ili jednostavno razbacani, upućuju da se na ovome mjestu, to jest južno od samoga iskopa, morao nalaziti hram, a taj bi vjerojatno bio Kapitolijske trijade. Hram je morao biti srušen još u rimsko doba, a izgradnjom žitnice njegov inventar i zidovi poslužili su kao građevinski materijal. Prihvatanje kršćanstva brzo je utjecalo na Panoniju. Kršćani su mučeni za vrijeme vladavine Dioklecijana, a najslavniji mučenik bio je Sv. Kvirin, sisački biskup pogubljen 303. u Savariji. Nakon 313. godine biskupije su dokumentirane u Singidunumu, Mursi, Sirmiju, Sisciji i Cibalama (Mócsy 1974: 323 – 336), tako da je možda izgradnja kršćanskog svetišta bila razlogom rušenja hrama Kapitolijske trijade. Tijekom 4. stoljeća u cijeloj su Panoniji jasni znakovi napretka, koji je usporediv i istovremen s porastom broja vila u Galiji, Španjolskoj i Britaniji, a u prvom redu se očituju u gradnji mozaika i žitnica (horrea), pa možemo očekivati da je i ova vinkovačka nastala u 4. st., u blizini sjevernih vrata, gdje su obično takvi sadržaji i bili smješteni. Ekonomija je Panonije sada stabilna i poduprta poljodjelstvom koje

joj je prije nedostajalo. Christie pretpostavlja da je ovakav raspored u prvom redu usmjeren prema opskrbi trupa i to ne samo duž limesa, nego i novim pokretnim jedinicama. (CHRISTIE 1995., 305). Epitet *perpetua* možemo povezati sa sve češćom upotrebom istog na novcu, a u smislu većeg prodiranja kršćanstva, osobito od vremena druge polovice 4. stoljeća dalje. (BASTIEN 1988: 162).

Velika je vjerojatnost da je dio hrama ipak ostao sačuvan jer mu se glavnina proteže u vrtove kuća koje još nisu istražene (između ulica Hrvatskih žrtava, Zvonimirove i Jurja Dalmatinca) (Iskra-Janošić 1998: 74). U ovom bi slučaju, naš mali žrtvenik, posvećen Minervi, stajao kao zavjetni spomenik u hramu trijade.

Certus, koji je žrtvenik posvetio Minervi, jednostavan je latinski kognomen. U Panoniji su do sada pronađena tri natpisa osobâ s kognomenom *Certus* (DISS. PANN. III,1, 1983: 75). naš bi, dakle, bio četvrti. Kao kognomen, *Certus* se češće nalazi u Dalmaciji (8 natpisa), ali samo u ranijem carskom periodu (Alföldy 1969: 175). Takav je jedan natpis, na kojem se spominje *Certus* iz Salone, izložen u lapidariju Arheološkog muzeja u Zagrebu (CIL III, 2083.). Dosta je čest kognomen u Italiji i na zapadu Rimskog Carstva. Npr. u Italiji ih je 8 (od toga broja najviše ih je u sjevernoj Italiji), u Galiji Belgici 5, u Galiji Narbonensis 13, a u Hispaniji samo jedan (DISS. PANN. III,1, 75). S obzirom na ovakvu statistiku možemo reći da *Certus* nije toliko čest kognomen u Panoniji. U carskoj su epohi jedino robovi i provincijalci imali samo jedno ime. Uglavnom su svi Rimljani, pod uvjetom da su bili slobodni rimski građani, imali tri imena tj. *praenomen*, *nomen* i *cognomen*, a ponekad je jedna osoba imala više kognomena. Ovim trima imenima dodavale su se oznake podrijetla i plemena. Upotreba je kognomena u rimskoj onomastičkoj strukturi relativno kasna pojava, tako da on u službenom poretku rimskih

imena zauzima posljednje mjesto, nakon spominjanja tribusa. Ujedno, ukazuje na to da je kognomen stariji od vremena Servija Tulija, jer se tom kralju pripisuje podjela na plemena. S vremenom, kognomen je sve češće u upotrebi, a od Sule ga srećemo gotovo stalno (Cagnat 1914: 52).

46. godine prije Krista objavljen je *Lex Iulia municipalis*, koji preporučuje članovima magistrata, zaduženim za popis stanovništva, da se navođenje kognomena ne smije ispuštati (ovaj se zakon nalazi u CIL I, 206). Međutim, epigrafski nam dokazi pokazuju da je do potpunog prihvatanja kognomena u denominaciji došlo nešto kasnije (Limentani 1991: 138). Tako bi u ovom slučaju navođenje samo kognomena moglo biti i datacijskom odrednicom žrtvenika. Kognomen je osobne prirode, a obično je nastao povezivanjem s fizičkim osobinama određenog čovjeka. Onda kad postaje nasljednom jedinicom, označuje različite grane iste obitelji. Kognomen stranca koji je dobio rimsko građansko pravo, ustvari je bio njegovo gentilno ime, a svoje osobno i gentilno ime uzimao je od osobe koja mu je to građansko pravo dodijelila.

U Porolissumu (Moigrad) u Rumunjskoj (Daciji) nađen je jedan nadgrobni natpis na cigli (CIL III, 7639), ali zanimljivo je to što je identičan natpis nađen i u kamenu (granitu). Tekst je na oba natpisa identičan, pismo je rustično, a nekoliko je slova nečitljivo. Weber smatra da se na natpisu rađenom u kamenu nalaze neke skraćenice koje je prepisivač krivo razumio, pa bi prema njemu natpis na cigli bio raniji, dok Galsterer smatra upravo obrnuto. (Russu 1973: 486 - 487). Možda je za očekivati i da je ovaj mali žrtvenik posvećen Minervi isto tako imao svoj par u kamenu.

Kao usporedbu našem malom žrtveniku možemo navesti dva žrtvenika nađena u Hispaniji Tarakonensiz

(lokalitet je nažalost nepoznat), koji su isto tako rađeni u cigli, ali nemaju nikakav tekst. Prvi je simetričnog tipa i ima pravokutnu bazu i zaglavlje, dok je tijelo bikonično (sl. 3a). Nema posvetni natpis, već je ukrašen urezanim koncentričnim krugovima i polukrugovima. Mjere su mu 13.5 x 9.2 x 9.2 cm. Drugi žrtvenik ima pravokutnu bazu i pravilno pravokutno tijelo, a nedostaje mu zaglavlje (sl. 3b). Ukras je identičan već spomenutom, a mjere su 13 x 11 x 11 cm (Montón Broto 1996: 51). Ova dva mala žrtvenika možemo usporediti s našim jedino po materijalu iz kojeg su napravljeni, a to je cigla.

Na kraju možemo zaključiti da spomenici napravljeni iz cigle nisu uobičajeni u Panoniji, ali nas svakako ne bi trebala iznenađivati snalažljivost pojedinca, koji se dosjetio kako uz trošak primjeren svojim mogućnostima ispuniti zavjet božanstvu. Sam se spomenik može datirati na kraj 3. ili početak 4. stoljeća, a svakako prije rušenja hrama i prije izgradnje žitnice. Nažalost, zbog nedostatka literature u nemogućnosti smo temeljitije obraditi ovakvu građu, koja bi se trebala obraditi bar na području jedne provincije, a to je u ovom slučaju Panonija, ako ne na području cijeloga Carstva. Isto tako bismo mogli očekivati da nam u istraživanju ove građe pomognu i sljedeća istraživanja, ili bar objavljivanje materijala pronađenog na do sada istraženim lokalitetima.

Zahvala

Zahvaljujem dr. Ivani Iskri-Janošić na ponuđenom materijalu i svesrdnoj pomoći, a i djelatnicima Gradskog muzeja Vinkovci, kolegama Marku Dizdaru i mr. Maji Krznarić-Škrivanko. Isto se tako zahvaljujem dr. Branki Migotti na smjernicama.

POPIS KRATICA

ARP	- Archaeology of Roman Pannonia
CIL	- Corpus Inscriptionum Latinarum
DISS. PANN.	- Dissertationes Pannonicae

POPIS LITERATURE

- Alföldy 1969 G. Alföldy, *Die Personennamen in der römischen Provinz Dalmatia*, Heidelberg 1969.
 ARP The Archaeology of Roman Pannonia, Editors: A. Lengyel and G. T. B. Radan, The University press of Kentucky, Akademiai Kiado, Budapest 1980.
- Bastien 1988 P. Bastien, *Perperuitas imperii et le monnayage de Valentinien I*, u *Studia numismatica Labacensia Alexandro Jeločnik Oblata, situla 26* (Razprave Narodnoga muzeja u Ljubljani), Ljubljana 1988., 159-168.
- Beard&North&Price 1998 M. Beard, J. North and S. Price, *Religions of Rome*, Volume I, A history, Cambridge 1998.
- Brunšmid 1979 J. Brunšmid, *Colonia Aurelia Cibalae* (Vinkovci u staro doba), posebni otisak iz *Corolla memoriae Iosepho Brunšmid dicata*, Izdanja Hrvatskog arheološkog društva, sv. 4, Vinkovci 1979.
- Cagnat 1914 R. Cagnat, *Cours d'épigraphie latine*, Paris 1914.
- Christie 1995 N. Christie, The survival of Roman settlement along the middle Danube: Pannonia from the forth to the tenth century A. D., *Alba Regia XXV*, Székesfehérvár 1995., 303-319
- CILL III *Corpus inscriptionum Latinarum III*
- DISS. PANN. A. Mócsy i suradnici, *Dissertationes Pannonicae III. 1*, Budimpešta 1983.
- Iskra-Janošić 1998 I. Iskra-Janošić, *Urbanizacija Cibala i razvoj keramičarskih središta s posebnim osvrtom na lončarske proizvode*, Doktorska disertacija Zagreb-Vinkovci 1998.
- Korda 1960 J. Korda, *Tragom prošlosti Vinkovaca* (kroz zbirke gradskog muzeja), Vinkovci 1960.
- Limentani 1991 I. Calabi Limentani, *Epigrafia Latina, Manuali Cisalpino 3*, Milano 1991. (1992.), quarta edizione
- Mócsy 1974 A. Mócsy, *Pannonia and Upper Moesia*, A history of the middle Danube provinces of the Roman empire, London 1974.
- Montón-Broto 1996 F. J. Montón Broto, *Las arulas de Tarraco, Forum - Temes d'hitoria i d'arqueologia tarragonines 9*, Tarragona 1996.
- Religions and Cults A. Rendić-Miočević i M. Šegvić, *Religions and cults in south Pannonian regions*, u *Religions and cults in Pannonia, A Szent István Király múzeum közleményei, Székesfehérvár 1998.*, 7-11
- Rendić-Miočević 1991-1992 D. Rendić-Miočević, *O akvajasejskoj epigrafskoj baštini i o posebnostima njenih kulturnih dedikacija*, *VAMZ*, 3. serija, XXIV XXV, Zagreb 1991. - 1992., 67-76
- Russu 1972 Ion I. Russu, *Une épitaphe romaine en deux exemplaires*, *Vestigia 17*, München 1973., 486-487 (Akten des VI. Internationalen Kongresses für Griechische und Lateinische Epigrafik, München 1972.)
- Simon 1990 E. Simon, *Die Götter der Römer*, München 1990.

SUMMARY

VOTIVE INSCRIPTION TO MINERVA

Key words: Cibalae, Minerva, Pannonia, religion, Vinkovci, altar

At the beginning of this century, Josip Brunšmid considered that Vinkovci had been a Roman colony. If proof for this hypothesis was then perhaps insufficient, then the altar found in 1950 at the Mirkovac cemetery both supports and confirms it. The monument is dated to the end of the 3rd or beginning of the 4th century (Korda 1960: 31-32). The Romanization of Pannonia and particularly its southern section occurred somewhat later than in other parts of the Empire. More intensive urbanization occurred in this region only in the Flavian period (Mócsy 1974: 112). The majority of cult monuments were erected in this period by Roman administrative officials or those responsible for peace and progress in the province. These were primarily *beneficariū consulares* and military officials. Most of the dedications were public. The most prominent among the votive monuments were dedicated to the deities of the official Roman religion (Jupiter, Juno, and Minerva). The inscriptions and figural images of the representative of this cult were placed *sub divo*, in temples and small shrines, as well as in private dwellings. The altar discussed here could at first be considered to have stood in some home shrine, as it was quite unskillfully manufactured, and from an unusual material, as well, namely brick. However, considering the circumstances of its discovery, it is more likely to have been dedicated in the temple of Minerva, or in the temple of the Capitoline triad (Jupiter, Juno, and Minerva), possibly located at the site of the PIK Vinkovci firm, south of the very place where the altar was discovered, in an area not yet excavated.

The greatest number of inscriptions in Pannonia was dedicated to Jupiter as *Optimus Maximus*, whether alone or together with other divinities. In addition to Jupiter, these include Juno and Minerva, whose cult in Pannonia was most widely distributed. The worship of Minerva was officially related to certain ranks (*corciculari*, *tubicini*, and *imuni*), but judging by the fulfilled vows, it can be concluded that her cult was spread beyond the Roman army. Eight monuments dedicated to Minerva are registered in Croatia, and there are more figural depictions than inscriptions (Religion and Cults... 1998: 7). The most important is certainly the marble statue of Minerva Augusta with a base and a dedicatory inscription, discovered at the Capitoline temple at Varaždinske Toplice (Rendić -Miočević 1991-92: 72-73).

Excavation at the site of the new administrative offices of what was then the PIK Vinkovci firm was undertaken in 1976 under the direction of Ivana Iskra-Janošić. The area of the excavation had to be extended in 1977, and the existence of Roman religious buildings next to the discovered granary was confirmed. Not far away, J.

Brunšmid discovered damaged statues of Poseidon and Hercules (Brunšmid 1979: 75-77), and J. Korda found the remains of columns (Korda 1960: 53). Fragments of inscriptions served as column bases at the PIK site, and along with the stone remnants, a small altar made of brick and dedicated to Minerva was discovered (Iskra-Janošić 1998: 71-72). The altar has gables and acroteria in the form of a rustic rosette. The inscription field is divided from the gable by a tripartite profiled field, and the inscription itself is located in a doubly profiled field. The dimensions of the altar are 31 x 18 x 6 cm, with the width reduced towards its bottom (not preserved). The letter M is carved in the gable of the inscription. The entire inscription evidently stood on a base that has not been preserved. The reading of the inscription is: *Minervae perpetuae, Certus, votum solvit libens merito*. The finds indicate that at this site, i.e. south of the excavation area, a temple was located, probably dedicated to the Capitoline triad. It is highly likely that part of the temple nonetheless remained preserved, as most of it extends below the gardens of houses that have not yet been excavated (Iskra-Janošić 1998: 74), and in this case the small altar dedicated to Minerva would have stood as a votive monument in the temple of the triad. The existence of a diocese in Vinkovci after 313 AD has been proven (Mócsy 1974: 323-336), so that the possibility exists of the triad temple having been demolished to build a Christian shrine.

During the 4th century, there are clear signs of progress throughout all Pannonia, comparable to the increase in the number of villae in Gallia, Hispania, and Britannia, which can particularly be perceived in the construction of mosaics and granaries (*horrea*) (Christie 1995: 305). Accordingly, the granary of Vinkovci can be suggested to have been built in the 4th century. The name of the individual who dedicated the altar to Minerva, *Certus*, is a simple Latin cognomen, but it is nonetheless rare in Pannonia. Only three inscriptions with the cognomen *Certus* have been found to the present (Diss. Pann. III, 1, 1983, 75), so this would be the fourth. The generally late use of this cognomen, despite the *Lex Iulia Municipalis* (Limentani 1991: 138), can aid us in dating the altar. Analogies to this small altar include two altars found in Hispania Tarraconensis (Montón Broto 1996: 51), but they can be compared only on the basis of the material from which they were made, namely brick. Such monuments are unusual in Pannonia, but we should not be surprised by the adaptability of an individual who arrived at a means suitable to his financial possibilities of fulfilling his vow to a divinity. Finally, on the basis of two noted elements (the existence of a diocese and a granary), along with the only cognomen cited in the inscription, the altar can be dated to the end of the 3rd or the very beginning of the 4th century.

Translated by B. Smith-Demo