

PRIVJESAK OBLIKA RITUALNE LOPATICE IZ NEZAKCIJA

UDK 903.26 (497.5 Nezakcij) "6385"
Primljeno/Received: 2003. 05. 26.
Prihvaćeno/Accepted: 2003. 09. 15.

Kristina Mihović
HR 52100 Pula
Arheološki muzej Istre
Carrarina 3
kristina.mihovic@pu.htnet.hr

U članku je prikazan nalaz privjeska oblika ritualne lopatice, pronađen u Nezakciju prilikom revizijskih radova u Nezakciju, na području rimskih hramova. Paraleloma iz ženskih grobova Bologne i Este, datirana je na kraj 7. i početak 6. st. pr. Kr.

Ključne riječi: željezno doba, privjesak, ritualna lopatica

Radovima revizije i konzervacije, koji su vršeni početkom osamdesetih godina u Nezakciju (Sl. 1), na području rimskog kapitolija (Jurkić-Girardi 1996), pronađen je veliki broj predmeta vrlo različitog porijekla. Gotovo svaki od njih posebno i uvijek ponovo potvrđuje važnost Nezakcija. Uz brojne predmete koji jasno predstavljaju luksuz i dokazuju bogatstvo vlasnika, česti su i nalazi predmeta koji imaju duhovno značenje i govore o posebnom statusu osoba u vjerskim i drugim obredima zajednice.

Godine 1980., iskopavana je unutrašnjost zapadnog prostora temelja rimskog hrama "B" (Sl. 3). Zidovi temelja hrama, u tom dijelu bili su sačuvani samo u nizu položenom na živu stijenu. Uski prostor, veličine 2 x 6 m, zatvaraju s tri strane (zapadna, sjeverna i južna) perimetralni zidovi hrama, a s istočne strane jedan slabiji poprečni potporni zid. Gornji arheološki slojevi, kasnoantički i antički, bili su već ranije odstranjeni istraživanjima 1941. godine (Sl. 2), kada je i prvi put otkriven kompleks hramova (Mirabella Roberti 1949: 274, Fig. 26). Netaknut je tako preostao samo prapovijesni sloj, zbog čega je već površinski, uz ostalo, pronađen brončani privjesak oblika ritualne lopatice (Sl. 4 i 5).

Brončana ritualna lopatica je izrađena lijevanjem (inv. br. P 25668). Trapezastog je oblika, lagano

zakrivljena i ima oštećeno sječivo. Površina lopatice je s obje strane ukrašena istim križnim motivom izrađenim finim graviranjem "a tremolo". Gornji rub lopatice koji prelazi u ručku, ojačan je i zaključen s po jednom bočnom kuglicom. Ručka izrađena na proboj, ima zaključak oblika lepezaste omče, a na sredini se rombično račva između dva lagana zadebljanja. Sačuvana dužina privjeska je 6,3 cm, maksimalna širina 2,9 cm, a debljine je od 0,05 do 0,25 cm.

Prikazani privjesak oblika lopatice, trenutno je jedini primjerak poznat u Istri i izvan prostora sjeverne Italije, gdje su takvi predmeti uobičajeni. Lopatice su česti prilog u grobovima i svetištima, već od 8. st. pr. Kr., na prostorima vilanovske kulture i općenito sjeverne Italije, na prostorima venetske kulture i kulture Golaseca (Fogolari 1975: 183; Frontini 1991: 105). Poznati su nalazi lopatica u funkcionalnoj veličini kao i privjesci u minijaturnom obliku. Vezane su uvijek uz ženske osobe ili obrede, ali njihovo pravo značenje još je uvijek nepoznato. Razni autori vežu ih uz kult zemljoradnje i plodnosti. Često se citira podatak prema Teopompu, koji kaže da su Veneti u vrijeme sjetve nudili žrtvenu pogaču vranama. Za takav su obred mogli koristiti ritualnu lopaticu (Fogolari 1975: 176). Drugi ih tumače kao predmet upotrebljavan za sakupljanje pepela u nekom obredu vezanom za kućno

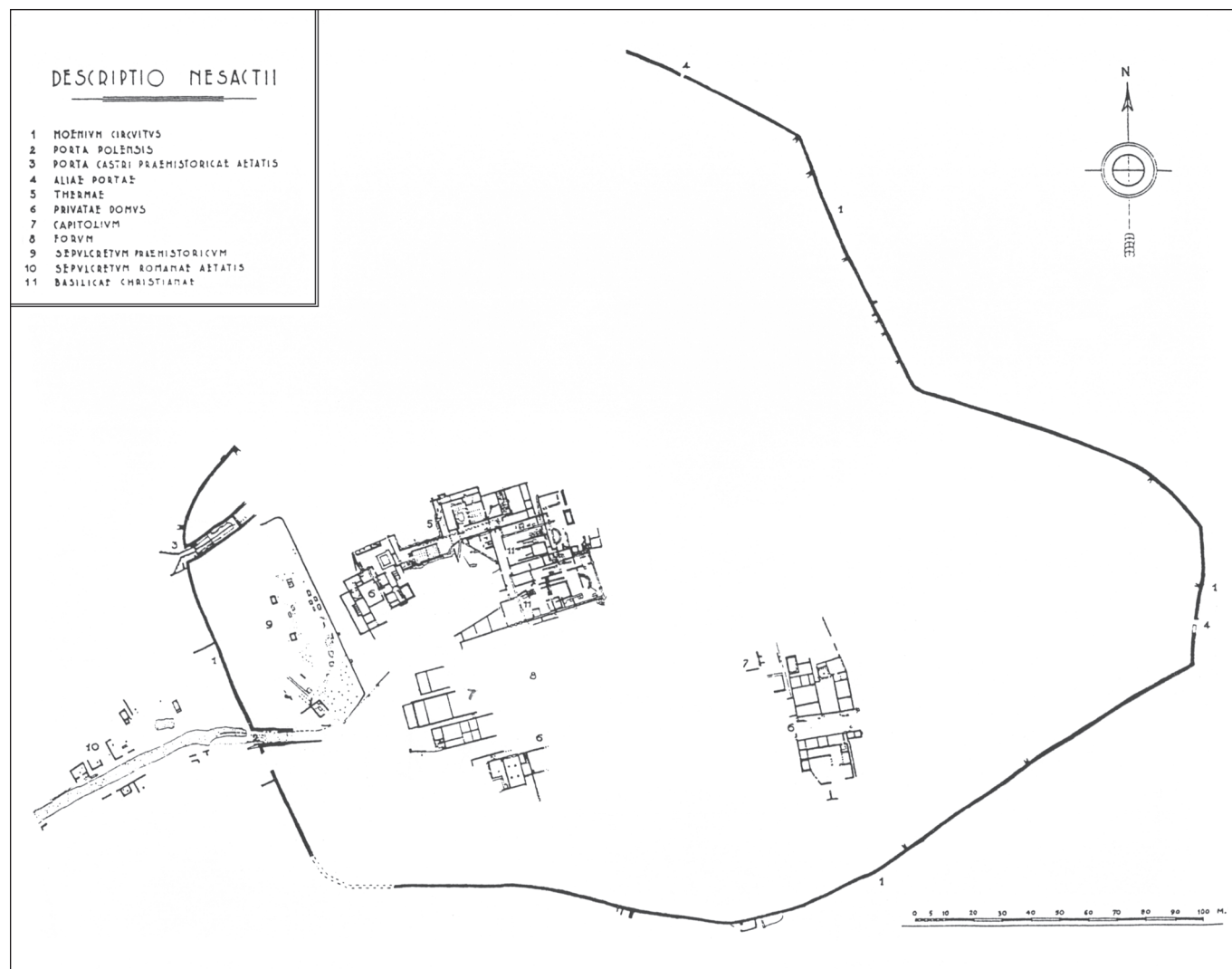

Sl. 1 Nezakcij (prema Tamaro Forlati i Mirabella Roberti)

ognjište. Treći je prijedlog da se lopatica koristila u procesu tkanja, u nekoj nepoznatoj fazi, s obzirom da se u ženskim grobovima često nalaze uz priloge koji su dijelovi pribora za tkanje. Taj je prijedlog proizašao također iz pojave nalaza pojedinih keramičkih utega iz Padove, ukrašenih otiskom ručke lopatice na glineni predmet prije pečenja (Frontini 1991: 105.).

Ritualne lopatice su pronađene u ostavama, u svetištima i često kao grobni prilozi (Zuffa 1956-7: 73 s.). Uvijek se radi o priložima u ženskim grobovima, gdje označavaju poseban status pokojnice i njenu važnost u zajednici ili njenu funkciju u sudjelovanju ili vođenju posebnih obreda s podjelom poklona koju vrši kao *mater familias* (Gambacurta 1994: 158).

M. Zuffa je objavio opsežan rad s tipologijom i kronologijom ritualnih lopatica, ali samo funkcionalnih veličina, među kojima nema tipova bliskih našem primjerku, osim možda po obliku trapezaste "žlice", koja podsjeća na sječivo sjekira. Kod starijih oblika lopatica tipa Venetico B, takvo je sječivo vrlo rijetko (Zuffa 1956-7: 102 ss., Fig. 1: I; 6), dok je uobičajeni oblik kod najmlađeg tipa, odnosno Venetico C (Zuffa 1956-7: 106 ss., Fig. 1: L; Gambacurta 1994: 153 ss.).

Privjesak oblika lopatice isti kao naš iz Nezakcija, nalazi se među priložima bogatog ženskog groba br. 5, iz Bologne - Arsenale Militare, poznat i kao "Tomba degli ori". Grob je datiran u posljednja desetljeća 7. st. pr. Kr., a u njegovom se sastavu nalazi i najstariji predmet situlske umjetnosti, *tintinabulum* ukrašen prikazima pripreme prediva i tkanja (Montelius 1895: 413, Pl. 87, Fig. 2; Tovoli, Sassatelli 1982: 252 s.) (Sl. 6 i 7).

Sljedeći slični privjesci - lopatice potječu iz Este. U grobu Casa di Ricovero I (1962.) privjesak ima sasvim isto oblikovanu ručku. Sama lopatica je različito ornamentirana, a uz rub ima i niz okruglih proboja na kojima su visjeli dodatni lančići. (Sl. 8). Radi se o dvojnomo grobu, osoba visokog ranga, u kojem se razlikuju muški i ženski. Datiran na kraj faze Este III B2, ili prema Freyu, prelazni stupanj II/III, u vrijeme kraja 7. i prvu četvrtinu 6. st. pr. Kr. Ista se lopatica nalazila i u grobu Casa di Ricovero II (1962.), od koje je sačuvana samo fotografija (Chieco Bianchi, Calzavara Capuis 1985: 322 ss. T. 220, br. 36; XXXV).

Vrlo sličnog oblika, s malo pojednostavljenom ručkom, je privjesak - lopatica iz estenskog groba

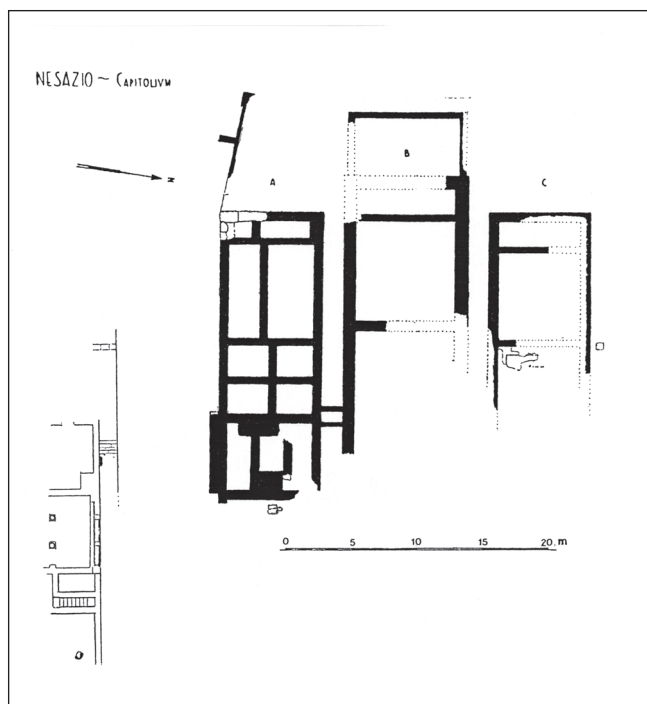

Sl. 2 Nezakcija: rimski hramovi (prema Mirabella Roberti)

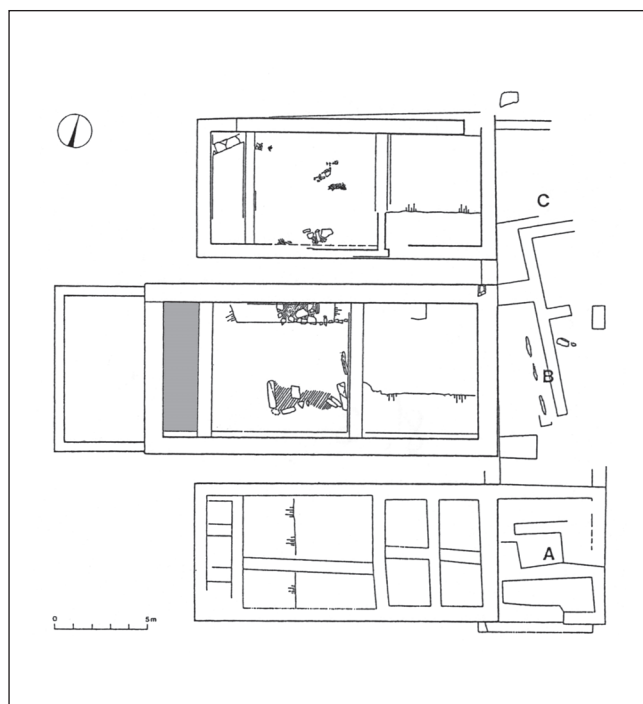

Sl. 3 Nezakcija: rimski hramovi i nalazi prapovijesnih grobova (prema Jurkić i Mihovilić). - ■ zapadni prostor hrama B.



Sl. 4 Nezakcija: privjesak oblika ritualne lopatice.

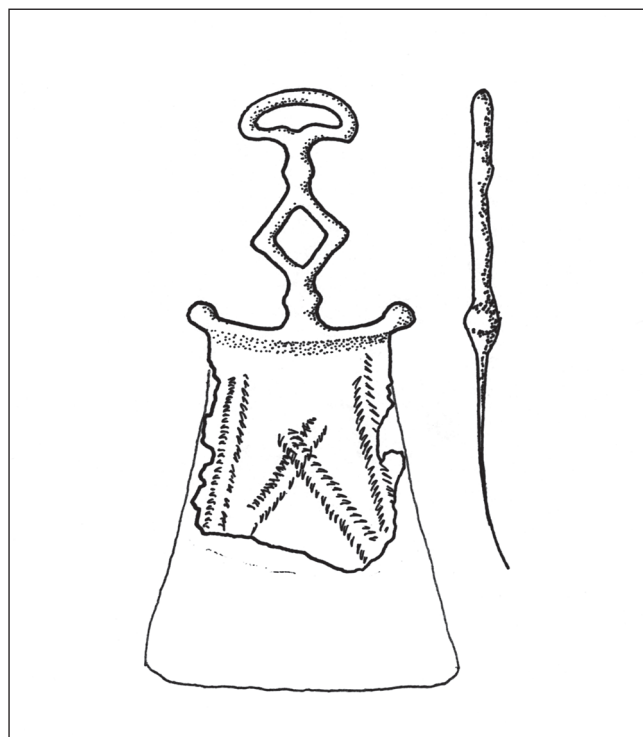

Sl. 5 Nezakcija: privjesak oblika ritualne lopatice

Rebato 187, koji je svrstan među tipove Este III B2 faze (Peroni et al. 1975: 59, Fig. 10:7) datirane kroz zadnju četvrtinu 7. i prvu četvrtinu 6. st. pr. Kr. Druga vrlo slična lopatica iz groba Carceri 48, puno je mlađa, odnosno istovremena sa starijim primjercima certoških fibula (kasno 6. i prva polovica 5. st. pr. Kr.) (Frey 1969: T. 28/ 14.).



Sl. 6 Bologna: Arsenale militare, grob 5 - "Tomba degli ori"

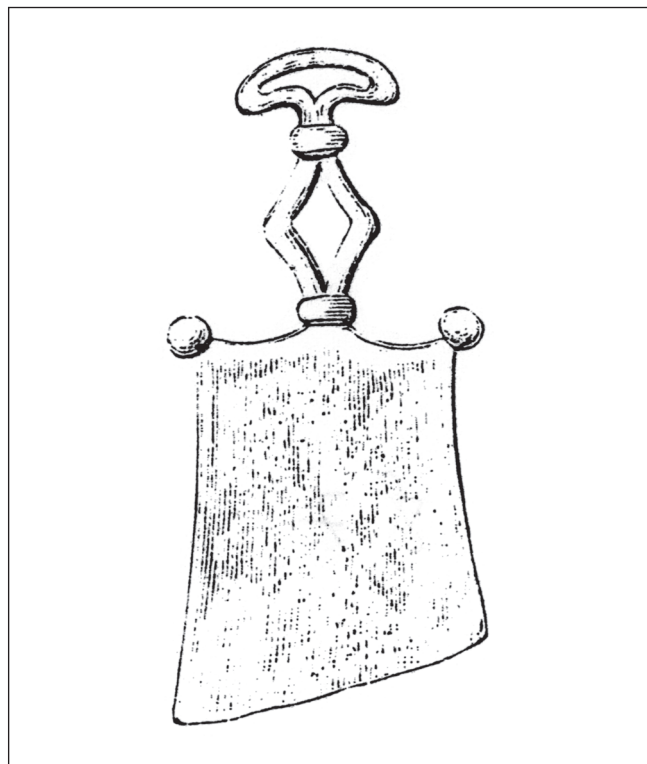

Sl. 7 Bologna: Arsenale militare, privjesak iz groba 5 (prema Montelius)

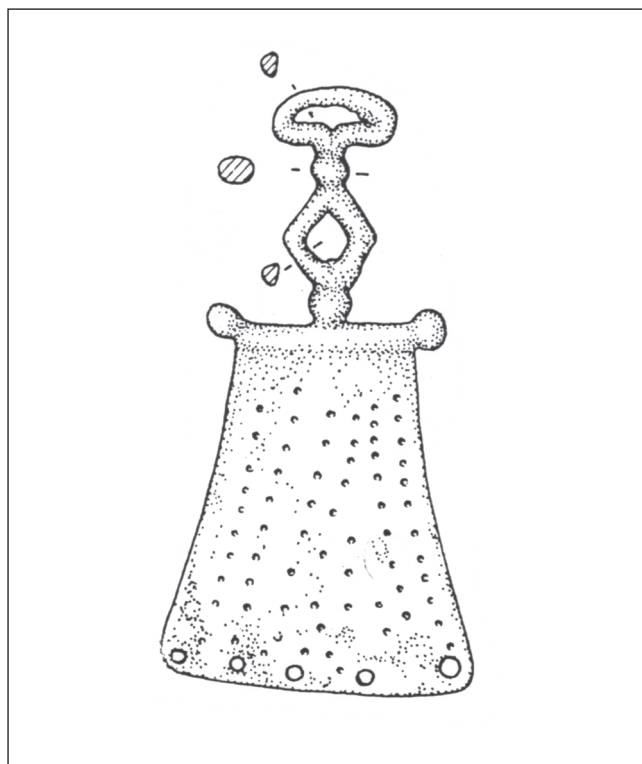

Sl. 8 Este: privjesak iz groba Casa di Ricovero I (1962)



Sl. 9 Bologna: Romagnoli grob IV

Lopatica s lepezasto oblikovanim zaključkom omče (pendaglio con “occhiello a flabello”) vrlo je rijetka, ali kronološki, kako je već prikazano, traje vrlo dugo. Općenito su ritualne lopatice u nekropolama Padove poznate u grobnim cjelinama od početka 6. st. pr. Kr. (Chieco Bianchi 1976: 270, T. 63/26), do kasnog horizonta Certosa (Chieco Binachi 1976: 295, T. 76/21; Chieco Bianchi 1987: 214).

Za dataciju privjesaka u obliku ritualnih lopatica s ručkom na proboj s rombičnim proširenjem i lepezastim zaključkom značajni su noževi tipa “Arnoaldi” s jednako oblikovanom ručkom, a koji se pojavljuju nešto ranije. Tako je nož iz groba Romagnoli IV (Sl. 9), datiran u stupanj Villanoviano III, u razdoblje koje traje od sredine 8. do sredine 7. st. pr. Kr. (Tovolo, Sassatelli 1982: 245), dok je drugi primjerak iz nesigurne grobne cjeline iz Este, Vaso - tomba 5 (Sl. 10), koji je svrstan među tipove Este III B 1, ili sredinu 7. st. pr. Kr. (Peroni et al. 1975: 76, 172, Fig. 15/ 5; 39: 15; T. VI A/ 2). U prikazu komparativne i apsolutne datacije kronologije Este u odnosu na druga južnija područja, Peroni je istaknuo podudarnost u kronološkim fazama Este III B s Bolognom, ali i lagano kašnjenje u pojedinim kulturnim pojavama. Takav je slučaj izgleda i s noževima tipa Arnoaldi, kao i s ovdje prikazanim tipom privjeska oblika ritualne lopatice.

Privjesak lopatica iz Nezakcija nađen je, na žalost, izvan bilo kakvog konteksta, a paralelama iz Bologne i Este, može se datirati na prijelaz 7. u 6. st. pr. Kr. Možemo pretpostaviti da je bio prilog u nekoj, kasnijim gradnjama, uništenoj grobnici žene koja je imala posebnu važnost u zajednici žitelja Nezakcija. Nađena je u blizini velike grobnice istražene 1981. godine, u središnjem prostoru temelja istog hrama, a u kojoj su prevladavali prilozima koji označavaju muške ukope (Mihovilić 1996).

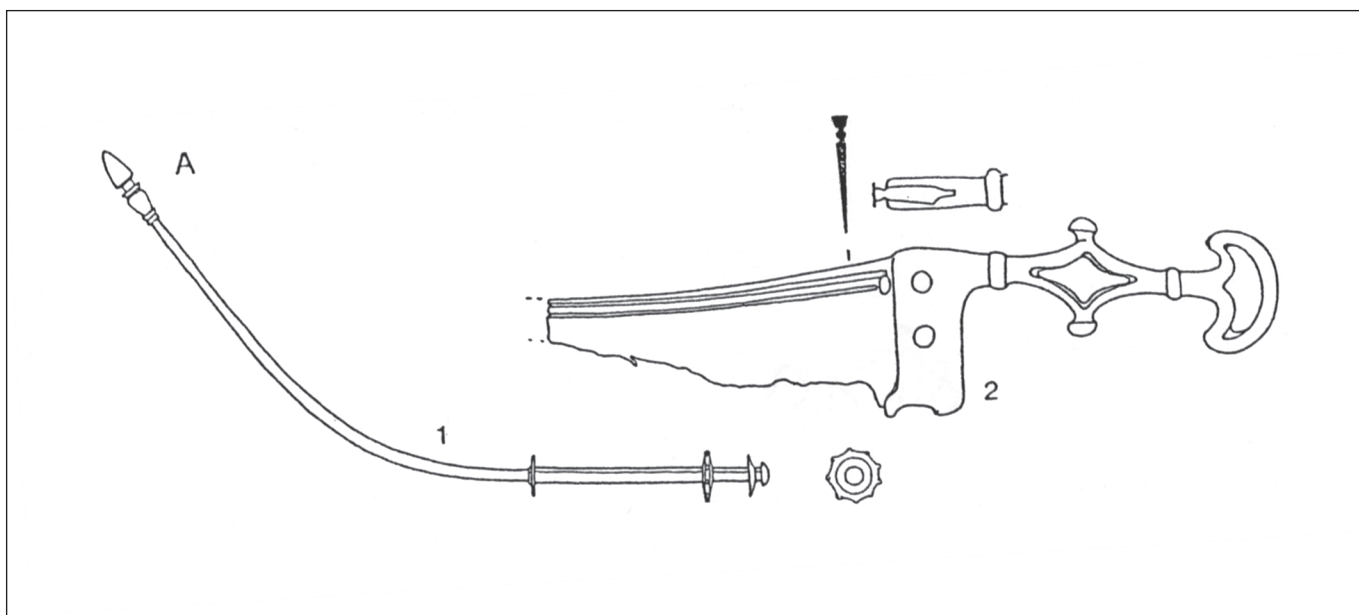

Sl. 10 Este: Vaso-tomba 5.

POPIS LITERATURE

- Chieco Bianchi 1976 A. M. Chieco Bianchi: Il gruppo di vicolo S. Massimo - via Tiepolo. Padova preromana, 244 - 296.
Chieco Bianchi 1987 A. M. Chieco Bianchi: Dati preliminari su nuove tombe di III secolo da Este. Celti ed Etruschi nell'Italia centro-settentrionale dal V sec. a. C. alla romanizzazione, 191 - 346.
Chieco Bianchi & Calzavara Capuis 1985 A. M. Chieco Bianchi & L. Calzavara Capuis: *Este I*.
Fogolari 1975 G. Fogolari: La preistoria delle Venezie. Popoli e civiltà dell'Italia antica IV, 61 - 222.
Frey 1969 O. H. Frey: *Die Entstehung der Situlenkunst*. Römisch-Germanische Forschungen 31.
Frontini 1991 P. Frontini: L'aristocrazia nell'età del ferro: dati dai corredi funerari. Immagini di una aristocrazia dell'età del ferro nell'arte rupestre Camuna, 89 - 108.
Gambacurta 1994 G. Gambacurta: La paletta da Scaltenigo di Mirano: alcune considerazioni in margine alle palette nel Veneto preromano. Quaderni di archeologia del Veneto X, 153 - 160.
Jurkić Girardi 1996 V. Jurkić Girardi: Antički hramovi na forumu u Nezakciju. *Histria Antiqua* 2, 81 - 90.
Mihovilić 1996 K. Mihovilić: *Nezakcij - nalaz grobnice 1981. godine*. Monografije i katalogi 6.
Mirabella Roberti 1949 M. Mirabella Roberti: Notiziario archeologico. Nesazio, Atti e memorie della Società Istriana di archeologia e storia Patria n.s. 1, 271 - 275.
Peroni et al. 1975 R. Peroni, G. L. Carancini, P. Coretti Irđi, L. Ponzi Bonomi, A. Rallo, P. Saronio Masolo, F. R. Serra Ridgway: *Studi sulla cronologia delle civiltà di Este e Golasecca*.
Tovoli & Sassatelli 1982 S. Tovoli & G. Sassatelli: Bologna villanoviana. Il Museo Civico archeologico di Bologna. Guide 2, 249 - 256.
Zuffa 1956-7 M. Zuffa: Le palette rituali in bronzo. Atti e memorie Deputazione di Storia Patria per le Province di Romagna, n.s. VIII, 67 - 170.

SUMMARY

PENDANT IN SHAPE OF RITUAL SHOVEL FROM NESACTIUM

Key words: Iron Age, pendant, ritual shovel

In 1980, a bronze pendant shaped as ritual shovel (Fig. 4-5) was discovered in the area of Roman temples at Nesactium (Fig. 1-3). Such objects were commonly used in the area of the Villanova, Veneto Culture, and the Golaseca Cultures in the period between the 8th and the 4th/3rd century BC (Fogolari 1975: 183; Frontini 1991: 105). Carefully shaped trapezoid spoon and handle cast in the perforated technique with trapezoid widening and fan-shaped ending

has just a few counterparts discovered in graveyard at Bologna - Arsenale Militare, grave 5 (Montelius 1895: 413, Pl. 87, Fig. 2; Tovoli, Sassatelli 1982: 252 p.) (Fig. 6 and 7), as well as in graves from Este — Casa di Ricovero I (1962) and II (1962) (Fig. 8) (Chieco Bianchi, Calzavara Capuis 1985: 322 pp., T. 220, no. 36; XXXV). Analogous to those examples the Nesactian pendant can also be dated in the end of the 7th and the beginning of the 6th century BC. The object itself is a symbol of spiritual importance and status of its owner in the Nesactium community.

Translated by H. Potrebica