

Ljiljana Cingulin

Hrvatski državni arhiv
Marulićev trg 21
Zagreb

ORGANIZACIJSKA STRUKTURA SINDIKATA U HRVATSKOJ 1945-1955.

UDK 331.105.44(497.1:497.5)"1945/1955"

Stručni rad

Autorica u ovom radu daje prikaz povijesti institucija – sindikalnih organizacija u Jugoslaviji i Hrvatskoj u vremenu od 1945. do 1955. temeljem uvida u statutarne odredbe i odluke vodećih sindikalnih tijela. Pored detaljnog prikaza organizacijske strukture i promjena koje su se dogodile u navedenom razdoblju, u kraćim crtama ukazuje i na povijest sindikalnog organiziranja od prvih početaka do 1945. Gradivo ovih organizacija većim dijelom je nesređeno i predstoji mu detaljno arhivističko sređivanje koje bi ovaj rad trebao olakšati.

Ključne riječi: *Jedinstveni sindikat radnika i namještenika Jugoslavije (JSRNJ), Savez sindikata Jugoslavije (SSJ), sindikalna organizacija, organizacijska struktura, kongres, statut.*

Uvod

Pripajanjem Arhiva bivšeg Instituta za historiju radničkog pokreta Hrvatske (danas Hrvatski institut za povijest), Hrvatski državni arhiv je 1995. došao u posjed arhivskog gradiva najviših tijela Saveza sindikata te strukovnih sindikata tadašnje Hrvatske. Arhivsko gradivo sindikalnih organa na nižim razinama čuva se u regionalnim arhivima, a saveznih organa u Arhivu Jugoslavije u Beogradu.

U Hrvatskom državnom arhivu čuva se arhivsko gradivo sindikalnih organizacija razvrstano u 86 fondova. S obzirom na vrijeme i političke prilike u kojima su djelovali, podijeljeni su u dvije cjeline. Razdjelnica je Drugi svjetski rat.

Prvu skupinu čine *prijeratni sindikati*. Oni obuhvaćaju vrijeme od prvih početaka sindikalnog organiziranja u Hrvatskoj¹ do 1941. odnosno 1945. Obilježje ovog razdoblja je postojanje više sindikalnih središnjica² s krovnom organizacijom Radničkom komorom³ i rad u vrlo teškom gospodarskom i političkom okruženju. Gradivo ovih sindikata nije sačuvano u cijelosti, a nekih tek fragmentarno. Razina njihove sređenosti ide od osnovnog do potpuno arhivistički sređenog gradiva, izrađeni su sumarni inventari, privremeni, a za neke fondove i analitički popisi. Gradivo je u cijelosti dostupno javnosti.

Druga skupinu čine tzv. *poslijeratni sindikati* koji djeluju od 1945 do 1990. tj. do stvaranja samostalne hrvatske države. Oni djeluju u bitno izmijenjenim političkim prilikama, u sistemu u kojem i sami sudjeluju u obnašanju funkcija vlasti. Različit je stupanj sačuvanosti ovog gradiva koje je pretežno arhivistički nesređeno.

S godinom 1991. završava jedno povijesno razdoblje, a time i prestaje djelovanje dotadašnjih institucija. Prestankom priljeva novog gradiva u sindikalne fondove, stvoreni su uvjeti za njihovo cjelovito arhivističko sređivanje.

Privremeni statut Jedinštenih sindikata radnika i namještenika Jugoslavije (JSRNJ) 1945.

Ubrzane pripreme za preuzimanje vlasti i stvaranje države prema programskim načelima Komunističke partije Jugoslavije (KPJ), započete su već 1944. godine, a u drugoj polovici te godine rukovodstvo KPJ dalo je direktivu da se pristupi stvaranju sindikalnih organizacija. Sindikalno organiziranim radnicima bila je namijenjena uloga nositelja obnove privredne aktivnosti. Ubrzo su poduzete mjere za uspostavu jedinstvene radničko-namješteničke sindikalne organizacije.

Od posebne važnosti za formiranje i organizaciju Jedinštenih sindikata radnika i namještenika Jugoslavije (JSRNJ) bio je veliki zbor beogradskih radnika i namještenika u prosincu 1944. na kojem je bio izabran Centralni sindikalni akcioni odbor sa sljedećim zadacima:

¹ Otvaranjem Gajeve tiskare 1837. u Zagreb dolazi prva grupa tipografskih radnika, koji su već 1849. osnovali prvu radničku bolesničku blagajnu s ciljem pomaganja bolesnim članovima. Šezdesetih godina 19. stoljeća osnivaju se bolesničke blagajne i u drugim tiskarama u Zagrebu (bilo ih je pet). Članovi tih bolesničkih blagajni osnivaju 1870. Hrvatsko tipografsko društvo. Dragutin Kale bio je prvi predsjednik.

² Opći radnički savez (ORS), Hrvatski radnički savez (HRS), Nezavisni sindikati, Ujedinjeni radnički sindikalni savez Jug. (URSS J), Jugoslavenski radnički sindikati (JUGORAS). U članstvo ovih saveza ulaze pojedini strukovni sindikati, a osnivaju ih država, političke stranke, crkva.

³ Radničku komoru za Hrvatsku i Slavoniju uspostavlja režim, s prvenstvenim ciljem kontrole radničkih organizacija. Samo organizacije u članstvu RK mogle su legalno djelovati. Za područje Dalmacije osnovana je također Radnička komora, ali njihovo gradivo nije sačuvano.

1. stvaranje akcionih sindikalnih odbora prema privrednim i upravnim granama po poduzećima i ustanovama radi stvaranja osnovnih sindikalnih organizacija

2. priprema i saziv Opće zemaljske sindikalne konferencije.

Brzo obnavljanje i omasovljenje sindikalnih organizacija omogućilo je sazivanje zemaljske sindikalne konferencije, koja je s obzirom na broj i sastav sudionika te zadatke koji su stajali pred njom, imala značaj kongresa. Općezemaljska sindikalna konferencija na kojoj su stvoreni Jedinstveni sindikati radnika i namještenika Jugoslavije (JSRNJ), održana je u Beogradu od 23. do 25. siječnja 1945. Konferencija je izabrala Glavni odbor JSRNJ (GO JSRNJ), financijsku kontrolu, delegate za Međunarodnu sindikalnu konferenciju u Londonu te usvojila Privremeni statut JSRNJ⁴ kojim se utvrđuju organizacijski princip, zadaci i karakter Jedinstvenih sindikata. Prema tom Statutu sindikati se organiziraju na principu demokratskog centralizma, dobrovoljnog tj. slobodnog pristupanja u sindikalnu organizaciju, utvrđuje se načelo industrijske organizacije sindikata: jedno poduzeće (ustanova) – jedna sindikalna organizacija (podružnica), a jedna privredna grana – jedan sindikalni savez.

Osnovni zadaci sindikalnog saveza bili su:

- aktivno sudjelovanje u obnovi privrede,
- svestrano pomaganje organa narodne vlasti u oslobođenju, izgradnji i učvršćivanju Demokratske Federativne Jugoslavije (DFJ),
- jačanje materijalnog položaja radnika i namještenika,
- rad na kulturnom obrazovanju radnika i namještenika.

Organizacijska struktura JSRNJ u Privremenom statutu riješena je dvojnim sustavom organizacije – vertikalnim i horizontalnim.

Vertikalnim principom provedena je organizacija po privrednim granama i društvenim djelatnostima u centralnim upravama saveza, zemaljskim i mjesnim odborima i podružnicama u poduzećima i ustanovama.

Na čelu svakog strukovnog saveza nalazi se Centralna uprava saveza (CU) sastavljena od Plenuma i Izvršnog odbora. Plenum se bira na Kongresu delegata svih podružnica određenog saveza iz cijele Jugoslavije, a iz svoje sredine bira Izvršni odbor.

Najviše rukovodeće tijelo je Kongres. Na čelu svih podružnica jednog sindikalnog saveza u jednoj oblasti proizvodnje ili na teritoriju jedne federalne jedinice stoji savezno tajništvo. Ono povezuje sve podružnice tog saveza i upravlja njihovom djelatnošću, a nalazi se pod rukovodstvom centralne uprave saveza.

⁴ HR HDA 1286. Savez sindikata Jugoslavije. Vijeće saveza sindikata Hrvatske (dalje SSJ VSSH), kut. 7, 1945.

Članove tajništva i financijske kontrole biraju na konferenciji delegati podružnica saveza federalne jedinice.

U manjim mjestima gdje postoje najmanje dvije podružnice istog saveza osniva se mjesni odbor saveza (MO) koji održava vezu između podružnica i viših saveznih institucija, rješava zajednička pitanja, vodi zajedničke akcije i sav propagandni i kulturni rad svog saveza u mjestu. MO se sastoji od najmanje 7 članova koje biraju članovi svih podružnica određenog saveza, a biraju i financijsku kontrolu.

Osnovna sindikalna organizacija svakog strukovnog saveza je podružnica koja se osniva:

- a) u poduzeću ili ustanovi,
- b) mjesna podružnica obuhvaća u jednom mjestu sve članove istog saveza,
- c) podružnica koja u jednom mjestu obuhvaća sve radnike iste profesije (savezi kod kojih postoji podjela na profesije),
- d) rajonske podružnice – u većim gradovima gdje su radnici razbacani po manjim poduzećima osnivaju se rajonske podružnice koje okupljaju sve radnike jedne profesije jednog gradskog rajona.

Privremeni statut predviđa da pojedine profesije jednog saveza mogu imati po mjestima odvojke podružnica, a u Centralnoj upravi sekcije po profesijama.

Podružnica ima upravu od 5 članova i financijsku kontrolu od 3 člana. Najmanji broj članova u poduzeću ili ustanovi je 30 osoba, a drugdje 15.

Tamo gdje nema uvjeta da se organiziraju podružnice osnivaju se platišta ili savez imenuje povjerenika, a članovi se vode kod najbliže podružnice.

U sastavu JSRNJ bilo je 26 saveza:⁵

- I. Savez željezničkih i transportnih radnika i namještenika Jugoslavije
- II. Savez radnika i namještenika rudarske industrije Jugoslavije
- III. Savez radnika i namještenika metalne industrije Jugoslavije
- IV. Savez pomorskih i lučkih radnika i namještenika Jugoslavije
- V. Savez radnika i namještenika riječne plovidbe i obalskog rada Jugoslavije
- VI. Savez radnika i namještenika industrije drveta Jugoslavije
- VII. Savez poljoprivrednih radnika i namještenika Jugoslavije
- VIII. Savez radnika i namještenika industrije ishrane Jugoslavije
- IX. Savez radnika i namještenika industrije tekstila i odjeće Jugoslavije
- X. Savez radnika i namještenika kožarsko-prerađivačke industrije Jugoslavije
- XI. Savez prosvjetnih radnika Jugoslavije (od 12. ožujka 1945)

⁵ Privremeni statut JSRNJ, član 2.

- XII. Savez službenika zdravstvenih i socijalnih ustanova Jugoslavije (12.3.1945)
- XIII. Savez službenika pošta, telegrafa i telefona Jugoslavije (12.3.1945)
- XIV. Savez službenika privredno-upravnih i tehničkih ustanova Jugoslavije (12.3.1945)
- XV. Savez finansijskih službenika Jugoslavije (12.3.1945)
- XVI. Savez službenika pravosudnih i upravnih ustanova Jugoslavije (12.3.1945)
- XVII. Savez radnika i namještenika građevinske industrije i građevinarstva Jugoslavije
- XVIII. Savez radnika i namještenika grafičke industrije Jugoslavije
- XIX. Savez bankarskih, osiguravajućih i privatnih namještenika i trgovačkih pomoćnika Jugoslavije
- XX. Savez radnika i namještenika komunalnih poduzeća i ustanova Jugoslavije
- XXI. Savez radnika i namještenika monopolskih poduzeća Jugoslavije
- XXII. Savez radnika i namještenika kemijske industrije Jugoslavije
- XXIII. Savez radnika i namještenika hotelsko-ugostiteljske industrije Jugoslavije
- XXIV. Savez brijačko-vlasuljarskih i higijenskih radnika i namještenika Jugoslavije
- XXV. Savez radnika kućnog pomoćnog osoblja Jugoslavije
- XXVI. Opći (mješoviti) savez radnika i namještenika Jugoslavije.

Privremenim statutom utvrđeno je da svaki savez ima svoja pravila izrađena u skladu s principima Privremenog statuta, a potvrđuje ih Glavni odbor JSRNJ.

Na osnovi horizontalnog principa organiziran je rad glavnih odbora po republikama, mjesnim sindikalnim vijećima koja objedinjuju rad mjesnih odbora i svih podružnica sindikata u jednom mjestu te rukovodstva JSJ⁶ – Glavni savezni odbor (GO JSJ).

Svi savezi u sastavu JSJ su pod rukovodstvom GO JSJ koji je nadležan za cijelo područje Jugoslavije, a sjedište mu je u Beogradu. Najviše rukovodeće tijelo JSJ je općezemaljski sindikalni kongres koji bira Glavni odbor, a on iz svojih redova bira Izvršni odbor (IO) kojeg čine predsjednik i 6 tajnika, te finansijsku kontrolu. U svakoj federalnoj jedinici formiraju se zemaljski odbori (ZO), koji djeluju na području te federalne jedinice, a članovi se biraju na zemaljskom sindikalnom kongresu. Delegate za zemaljski kongres biraju savezne podružnice i

⁶ Već se u Privremenom statutu JSRNJ počeo koristiti skraćeni oblik Jedinствени sindikati Jugoslavije (JSJ).

mjesna sindikalna vijeća federalne jedinice. ZO JSRNJ za Hrvatsku osnovan je 11. travnja 1945. godine.

U autonomnim oblastima formiraju se oblasni odbori, a biraju se na konferenciji delegata podružnica i mjesnih sindikalnih vijeća te oblasti. Za teritorij Istre i Rijeke sa sjedištem u Labinu formiran je 1. listopada 1945. oblasni odbor, a iste godine osnovan je i Oblasni odbor za Dalmaciju.

Mjesna sindikalna vijeća (MSV)⁷ osnivaju se u mjestima gdje postoje najmanje dvije podružnice različitih saveza ili dva MO radi održavanja veza među sindikalnim organizacijama u mjestu, rukovođenja općim i zajedničkim poslovima i akcijama cjelokupnog radništva na svom području, zalaganja za što većim povezivanjem i koordiniranjem rada sindikalnih (kulturno-umjetničkih i sportskih) organizacija i društava u sastavu JSJ. MSV čine: Plenum, Izvršni odbor, Financijska kontrola. Izvršni odbor MSV bira se na Plenumu, a članovi između sebe biraju predsjednika, zamjenika predsjednika, tajnika i blagajnika. Ona održavaju redovnu vezu sa ZO JSJ za federalnu jedinicu, djeluju pod njegovom kontrolom i od njega primaju upute za svoj rad. Izvještaje o radu i financijskom poslovanju šalju svakog mjeseca ZO-u, a na zahtjev i GO JSJ.

Shema I. Vertikalni princip (strukovni savezi)

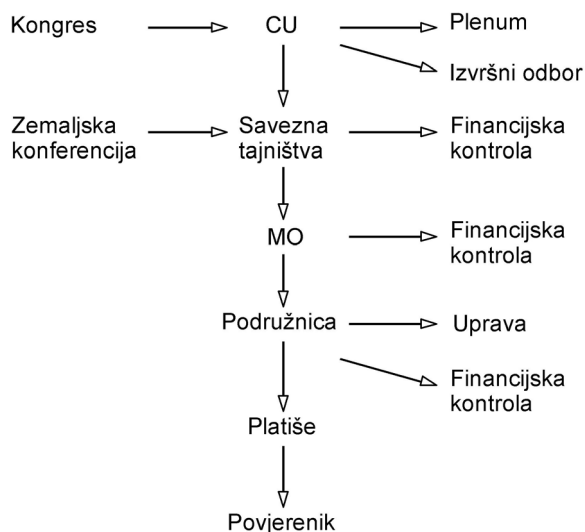

⁷ HR HDA 1286. SSJ VSSH. Pravila MSV usvojena su u Beogradu 4. veljače 1945, kut. 7.

Shema II. Horizontalni pricip (savez sindikata)

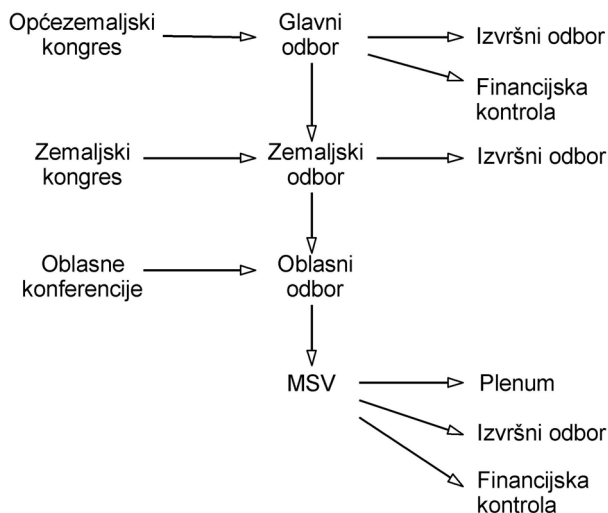

Nakon usvajanja Privremenog statuta pristupilo se osnivanju sindikalnih organa na razini federacije, federalnih jedinica, oblasti i mjesta.

GO JSJ konstituiran je na svojoj I. plenarnoj sjednici održanoj 26. siječnja 1945. Između I. i II. plenuma GO JSJ imenovao je komisije sindikalnih saveza koje su imale ulogu privremenih CU, sa zadaćom provođenja organizacije saveza na razini cijele zemlje i pripreme prvih kongresa sindikalnih saveza kao i zemaljske sindikalne komisije. Zemaljske sindikalne komisije imale su zadatak da pomažu i koordiniraju rad prilikom stvaranja sindikalnih tijela na svom području i da pripreme kongrese JSJ u republikama za izbore zemaljskih odbora, što je uglavnom i učinjeno tijekom 1945. i 1946. godine. Drugi plenum GO JSJ održan je 1. i 2. travnja 1945. godine u Beogradu. Proširen predstavnicima privremenih CU-a, donosi odluku o pretvaranju komisija sindikalnih saveza u privremene CU i potvrđuje Privremena pravila sindikalnog saveza i GO.

Prvi zemaljski sindikalni kongres za Hrvatsku 1945.

Nedugo nakon zbora beogradskih radnika na oslobođenom teritoriju Hrvatske (Dalmacija i Slavonija) osniva se Inicijativni odbor za formiranje sindikata i započinje upis u članstvo, koje je već početkom travnja 1945. brojilo 6.000 radnika uglavnom s područja Dalmacije.

U Splitu je 11. travnja 1945. održana Prva zemaljska konferencija radnika i namještenika za Hrvatsku,⁸ koja prihvaća odluke Općezemaljske konferencije i Privremeni pravilnik GO JSRNJ, te zaključuje da se na teritoriju federalne Hrvatske organiziraju Jedinствени sindikati radnika i namještenika Jugoslavije. Izabran je privremeni ZO JSRNJ za Hrvatsku, koji je odmah pristupio formiranju pojedinih saveznih tajništva, rukovodstava pojedinih struka za Hrvatsku i mjesnih sindikalnih vijeća. Za teritorij Hrvatske od svibnja do kolovoza 1945. formirana su 24 savezna tajništva od kojih su 23 imala sjedište u Zagrebu, a Savezno tajništvo poljoprivrednih radnika imalo je sjedište u Osijeku. Savezno tajništvo riječne plovidbe i obalnog rada nije formirano zbog neznatnog broja tih radnika u Hrvatskoj, kao ni Savezno tajništvo pomorskih, lučkih i brodogradilišnih radnika čija se CU nalazila u Splitu, pa nije bilo potrebno formirati zemaljsko tajništvo. Savezna tajništva birana su na strukovnim zemaljskim konferencijama koje su održavane tijekom godine.

Nakon održanih konferencija pristupilo se formiranju MSV većih gradova i industrijskih centara (Split, Karlovac, Zagreb, Varaždin, Osijek i dr.) te MO i podružnica najvažnijih poduzeća.

Učvršćenjem organizacijske forme jačali su sindikalni savezi, tako da su koncem ožujka 1946. brojili oko 254.000 članova, što iznosi nešto više od 93% ukupnog broja svih radnika u Hrvatskoj. Rad članova bio je organiziran u 24 savezna tajništva, 98 MSV, 228 MO, 2.228 podružnica, 142 platišta.

Kao rezultat ovakvog porasta broja članova te ojačane sindikalne organizacije, uslijedio je Prvi zemaljski sindikalni kongres za Hrvatsku održan 26-28. svibnja 1946. Kongres prihvaća Pravila Zemaljskog odbora JSRNJ za Hrvatsku⁹, koja su izrađena u skladu s odlukama Općezemaljskog sindikalnog kongresa, odlukama GO i odlukama Zemaljskog sindikalnog kongresa za Hrvatsku.

Rukovodeće tijelo sindikalnih organa (MSV-a, podružnica, MO-a i saveznih tajništava) na području Hrvatske je Zemaljski sindikalni kongres Hrvatske. Zemaljski kongres bira ZO JS za Hrvatsku, a sastoji se od najmanje 30 članova. ZO iz svoje sredine bira:

- Izvršni odbor od 11 članova
- Tajništvo koje vodi tekuće poslove između sjednica ZO
- Financijsku kontrolu koja ima predsjednika i tajnika.

Oblasna tajništva formiraju se za oblast Dalmacije i Istre,¹⁰ a biraju se na konferencijama predstavnika MSV tih oblasti.

⁸ HR HDA 1286. SSJ VSSH, kut. 4.

⁹ HR HDA 1286. SSJ VSSH, kut. 24. Prijedlog pravilnika postojao je već u 1945. i po njemu se već tada radilo.

¹⁰ Oblasni odbori se ukidaju u siječnju 1947. na Prvom redovnom Plenumu GO JS za Hrvatsku.

Okružna tajništva formiraju se u industrijskim rajonima ili u okruzima prostorno udaljenima od mjesta sjedišta ZO, a biraju se na konferencijama delegata MSV tog rajona ili okruga. Na teritoriju Hrvatske okružna tajništva osnovana su u Osijeku, Varaždinu, Karlovcu, Zagrebu, Sušaku i Slavanskom Brodu.

Kotarsko sindikalno vijeće (KSV) može se formirati u kotarevima gdje to zahtijevaju potrebe sindikalnog rada.

Mjesno sindikalno vijeće čine Plenum i Izvršni odbor.

IV. plenum Glavnog odbora JSJ 1946.

Značajne promjene u organizacijskoj strukturi donosi IV. plenum GO JSJ¹¹ održan 16-18. studenoga 1946. Promjene se odnose na reorganizaciju i promjenu imena nekih saveza, te promjene naziva Glavnog odbora JSJ u Centralni odbor JSJ, a zemaljskih odbora u glavne odbore JS pojedinih narodnih republika.

IV. plenum posebno ističe važnost kulturno-prosvjetnog i tjelesnog odgoja te donosi odluke o formiranju odjeljenja za sport pri GO i ZO, a pri MSV komisije za sport. U CU saveza, sekretarijatima, MO i upravama podružnica, postavljaju se referenti za sport i tjelesni odgoj.

U odjeljenju za sport i tjelesni odgoj treba organizirati po odsjecima:

- a) Odsjek za organizaciju i materijalnu pomoć
- b) Odsjek za tjelesni odgoj
- c) Odsjek za tehniku i sport
- d) Odsjek za proizvodnu gimnastiku i sport.

Kulturno-prosvjetno odjeljenje organizira se pri GO, ZO i MSV glavnih gradova narodnih republika i većih industrijskih centara, a kulturno-prosvjetne komisije pri MSV u gradovima gdje ne postoji brojnije radništvo i kod uprava podružnica i pododbora.

U CU, zemaljskim tajništvima i MO i dalje ostaju referenti za kulturno-prosvjetni rad, s time da su svi oni članovi kulturno-prosvjetnog odjeljenja kod rukovodećih organa JSJ (kulturno-prosvjetni referent u saveznoj upravi član je kulturno-prosvjetnog odjeljenja CO JSJ). U kulturno-prosvjetnom odjeljenju organizirani su odsjeci:

- a) Odsjek za odgoj
- b) Odsjek za agitaciju i štampu
- c) Odsjek za kulturno-umjetnički rad
- d) Referent za izgradnju domova, kulturnih klubova i crvenih kutića
- e) Referent za odgoj djece.

¹¹ HR HDA 1286. SSS VSSH, kut. 26. Odluke Centralnog plenuma JS – brošura, Sindikalna biblioteka 3, Beograd 1946.

Za bolju organizaciju rada, te bolji rad na konkretnim pitanjima sindikalne problematike, IV. plenum je detaljnije razradio organizacijsku formu podružnice.

Naziv "Uprava podružnice" mijenja se u "Upravni odbor podružnice", bira se na općoj konferenciji članova ako u poduzeću ili ustanovi ima do 1.000 članova sindikata, a ako je broj veći, tada na konferenciji delegata.

Pododbor podružnice bira se ako je u odjeljenju poduzeća najmanje 80 radnika i namještenika, sastoji se od 3 do 9 članova, a bira se na općoj godišnjoj skupštini sindikalne organizacije odjeljenja. Pododbor djeluje pod neposrednim rukovodstvom upravnog odbora podružnice, koji čine predsjednik, tajnik te predsjednici pojedinih komisija. Pododbor nema blagajnika.

Sindikalnu grupu čine radnici i namještenici članovi sindikata koji rade na istom zadatku, a ima ih najviše 20. Između sebe biraju povjerenika, nalaze se pod neposrednim rukovodstvom pododboru, a ako ga nema, pod rukovodstvom Upravnog odbora podružnice. U slučaju da poduzeće radi u smjenama, tada se u svakoj smjeni osnivaju sindikalne grupe.

Radi bolje organizacije sindikalnog rada, pri Upravnom odboru i pododboru podružnice nalaze se ovi sektori:

1. Organizacijski sektor
2. Sektor za tarifna pitanja i takmičenja
3. Sektor za pronalasku i racionalizaciju
4. Sektor za zaštitu rada
5. Sektor za socijalno osiguranje i odmor
6. Sektor za snabdijevanje i stanove
7. Sektor za kulturno-prosvjetni rad
8. Sektor za fiskulturu i sport

i njihovi organi – komisije za:

- tarifna pitanja i takmičenja
- pronalasku i racionalizacije
- zaštitu rada
- socijalno osiguranje i odmor
- snabdijevanje i stanove
- kulturno-prosvjetni rad
- referent za fiskulturu i sport.

Daljnju reorganizaciju u JSJ može provesti IO GO u suradnji s pojedinim CU i ZO.

Prvi plenum GO JS za Hrvatsku 1947.

Prvi redovni Plenum GO JS za Hrvatsku održan je 25. i 26. siječnja 1947.¹² On ukida okružna sindikalna tajništva formirana nakon I. kongresa JS Hrvatske u okruzima koji su bili privredno jače razvijeni. Uvidjelo se da je to u organizacijskoj formi suvišno i umjesto njih zadržani su instruktori GO, ali samo za Osijek, Slavonski Brod i Varaždin.

Na I. plenumu GO JS Hrvatske formirano je instruktorsko odjeljenje i kadrovski odsjek, što je bilo u skladu s odlukama IV. plenuma CO JSJ.

Za veće uključivanje i aktivniji rad omladine i žena, u svim podružnicama se uvode sektori za rad s omladinom, a u manjim podružnicama za rad s omladinom zadužuju se predsjednik i tajnik podružnice. U centrima s velikim brojem mladih (Zagreb, Osijek, Split, Rijeka) formiraju se omladinski komiteti pri MSV.

Komisije za rad sa ženama uvode se pri IO GO JSH, pri MSV i JSJ, a osobito tamo gdje su žene brojnije zastupljene, kao i u podružnicama s pretežno ženskom radnom snagom (tekstilne tvornice).

VI. plenum CO JSJ 1948.

VI. plenum CO JSJ¹³ održan je 22. i 23. veljače 1948. u Zagrebu, a na dnevnom redu kao prvu točku imao je – Problem organizacije JSJ, jer je dotadašnja organizacijska struktura postala smetnja i kočnica u radu i rukovođenju. U cilju otklanjanja nedemokratskog rukovođenja sindikalnim radom uvodi se tajno glasanje za izbor članova sindikalnih foruma. Razmatrana je uloga i zadaci sindikalnih foruma u novim uvjetima snažnije industrijske proizvodnje, prelaska na planisku privredu, veće zaposlenosti.

Nova uloga GO bila je objediniti odgovornost za rad organizacija na terenu, razvijati rad po svim sektorima te snositi odgovornost za provođenje odluka i direktiva CO i CU. U tom smislu GO-i nose odgovornost za cjelokupni rad i stanje sindikalnih organizacija na teritoriju narodne republike, a rad razvijaju u odjeljenjima na ovim područjima sindikalnog rada:

1. organizaciono-instruktorsko odjeljenje
2. odjeljenje za plaće i takmičenja
3. kadrovsko odjeljenje
4. odjeljenje za zaštitu rada
5. odjeljenje za snabdijevanje i stanove
6. odjeljenje za socijalno osiguranje i odmor
7. odjeljenje za zapošljavanje radne snage

¹² HR HDA 1286. SSJ VSSH, kut. 67.

¹³ HR HDA 1286. SSJ VSSH, kut. 145.

8. odjeljenje za kulturno-prosvjetni rad
9. odjeljenje za fiskulturu i sport
10. odjeljenje za financije
11. odjeljenje za statistiku.

GO JS je operativni organ preko kojeg se provode sve direktive CO i CU, pa su i odgovorni za njihovo izvršenje. Oni su ujedno operativna sindikalna rukovodstva na teritoriju NR i operativno rukovode cjelokupnim sindikalnim pokretom na svom području.

Osnovna zadaća CU je proučavanje stručnih pitanja i problema iz radnih odnosa određene privredne ili upravne grane (plaće, norme, organizacija rada, takmičenja, stručni tečajevi, veća zaposlenost). U rješavanju tih pitanja CU surađuju s odgovarajućim državnim organima i CO, donose odluke, daju direktive i provode kontrolu izvršavanja, odgovorne su pred CO, a rade na sljedećim sektorima:

1. organizaciono-instruktorski (obuhvaća financije i statistiku)
2. za plaće i takmičenja
3. za zaštitu rada.

Na VI. plenumu CO JSJ ukidaju se savezna tajništva i umjesto njih formiraju se zemaljski odbori (ZO) sindikalnih saveza, koji imaju svoj plenum i izvršni odbor, a u organizaciji rada imaju iste sektore kao i CU te operativnu ulogu.

U MSV postoje svi sektori sindikalnog rada kao i kod GO, a rad je organiziran po komisijama:

1. organizaciona
2. komisija za plaće i takmičenja
3. komisija za snabdijevanje i stanove
4. komisija za kadrove
5. komisija za kulturno-prosvjetni rad
6. komisija za fiskulturu i sport
7. komisija za socijalno osiguranje i odmor
8. komisija za zaštitu rada.

MSV je odgovorno za rad GO onih sektora kojih nema kod ZO.

Mjesni odbori imaju važnu ulogu u onim savezima koji u jednom mjestu imaju mnogo manjih podružnica, a pokrivaju sva područja sindikalnog rada. Ako nema ZO zadatke dobivaju od GO po sektorima – organizacijskom, za plaće i takmičenja i za zaštitu rada, a za ostale sektore direktive dobivaju od MSV.

MSV i MO sastoje se od plenuma i izvršnih organa, koji se biraju na godišnjim skupštinama.

Svaka sindikalna podružnica ima svoj upravni odbor i financijsku kontrolu. U upravnom odboru rad je podijeljen po sektorima, za koje su zaduženi pojedini članovi upravnog odbora odnosno pododбора, a koji mogu u suglasnosti s upravnim odborom formirati pomoćne komisije. Uz već postojeće komisije po odluci VI. plenuma treba formirati pri upravnim odborima podružnica i pododborima svih većih poduzeća organizacionu komisiju. U manjim podružnicama mogu se i nadalje formirati komisije samo za neke sektore, izuzev komisije za kulturno-prosvjetni rad koja se mora oformiti u svakoj podružnici. Osim toga, mogu se osnivati i komisije koje će objediniti rad više sektora (po srodnosti), kao i privremene komisije za rješavanje povremenih pitanja.

Prvi kongres JSJ 1948.

Privremeni statut JSJ usvojen 1945. ostao je na snazi do listopada 1948. kada se na Prvom kongresu JSJ usvaja novi statut. Taj statut nije predstavljao ništa bitno novo u odnosu na stari, jer se karakter, zadaci i osnovni organizacijski principi na kojima su zasnovani JSJ nisu promijenili. Mnoge tek naznačene odredbe Privremenog statuta, u novom statutu su razrađene i jasno formulirane. Unesene su i mnoge promjene koje su sindikalne organizacije već provodile u svom svakodnevnom radu, a bile su odraz iskustva iz prakse.

Prvi kongres JSJ održan je u Beogradu od 24. do 28. listopada 1948. Kongres je usvojio prijedlog da se naziv "Jedinstveni sindikati Jugoslavije" promijeni u "Savez sindikata Jugoslavije", a naziv "Sindikalni savez" u "Sindikat". Izvršene su i izmjene u nazivima "izvršni odbor" i "predsjedništvo" pojedinih sindikalnih foruma. Umjesto naziva "izvršni odbor" predlaže se "predsjedništvo", a dotadašnji naziv "predsjedništvo" u "sekretarijat".

Prema Statutu SSJ i organizacijskoj strukturi, najviše tijelo SSJ je kongres, a cjelokupnim radom između dva kongresa rukovodi Centralni odbor koji iz svoje sredine bira:¹⁴

1) Predsjedništvo, kojeg čine predsjednik, potpredsjednik, generalni tajnik i određeni broj članova CO

2) Tajništvo, odgovorno za rješavanje tekućih pitanja organizacijsko-izvršnog karaktera, kojeg čine predsjednik CO SSJ, potpredsjednik, generalni tajnik i tajnici.

CO ima financijsku kontrolu koja obavlja pregled financijskog poslovanja CO i o tome izvješćuje kongres SSJ. Rad u CO odvija se po odjeljenjima.

Najviše tijelo Saveza sindikata za narodne republike je kongres SS za narodnu republiku čija je nadležnost da:

¹⁴ I. kongres JSJ I, "Rad", Beograd.

- saslušava i razmatra izvješća Glavnog odbora SS i njegove financijske kontrole
- određuje zadatke sindikalnim organizacijama republike, koji moraju biti u skladu s odlukama kongresa SSJ i CO SSJ
- bira glavni odbor SS za NR i financijsku kontrolu.

Sindikalnim organizacijama republike između dva kongresa rukovodi Glavni odbor SS republike koji iz svoje sredine bira:

1. Predsjedništvo, koje rukovodi sindikalnom organizacijom u ime GO SS, a sastoji se od predsjednika GO SS, tajnika, i određenog broja članova GO

2. Tajništvo, kojeg čine predsjednik GO, tajnik i određeni broj članova predsjedništva

3. Financijsku kontrolu.

U GO SS u pravilu postoje istovjetna odjeljenja kao i u CO SSJ osim odjeljenja za međunarodne veze:

1. Organizacijsko-instruktorsko odjeljenje
2. Odjeljenje za kadrove
3. Odjeljenje za plaće i takmičenja
4. Odjeljenje za snabdijevanje i stanove
5. Odjeljenje za socijalno osiguranje i zdravstvenu službu
6. Odjeljenje za zaštitu rada
7. Odjeljenje za godišnje odmore
8. Kulturno-prosvjetno odjeljenje
9. Financijsko odjeljenje
10. Odjeljenje za statistiku
11. Odjeljenje za fiskulturu i sport
12. Odjeljenje za narodnu tehniku.

Odlukama V. kongresa KPJ, I. kongresa SSJ, II. kongresa KPH i odlukama II. plenuma CK KPJ izvršena je podjela teritorija republika na oblasti, pa se paralelno s formiranjem ostalih oblasnih rukovodstava formiraju i oblasni odbori sindikata.

Za Hrvatsku je formirano šest oblasnih odbora¹⁵ i to u Zagrebu, Osijeku, Splitu, Karlovcu, Rijeci i Bjelovaru.

Prema odredbama Statuta SSJ najviši organ SS za oblast je skupština, koja bira oblasni odbor SS. Oblasni odbor SS bira iz svoje sredine predsjedništvo, a po potrebi i tajništvo.

¹⁵ HR HDA 1286. SSJ VSSH, kut. 271/4096. Odluka o formiranju donesena je 1948, osnovani su 1949. i djeluju do početka 1951. kada su ukinuti. Nalazili su se u središtima novoformiranih oblasti.

U pravilu postoje istovjetna odjeljenja ili istoimene komisije kao i u GO SS. Financijska kontrola oblasnog odbora SS obavlja pregled financijskog poslovanja i podnosi izvješće skupštini SS za oblast.

Po odluci GO SS u mjestu ili kotaru u kojem postoje organizacije više sindikata, može se formirati mjesno ili kotarsko sindikalno vijeće.

Mjesno sindikalno vijeće (u daljnjem tekstu MSV) i kotarsko sindikalno vijeće (u daljnjem tekstu KSV) rukovode radom sindikalne organizacije u mjestu odnosno kotaru u periodu između dviju skupština, a iz svoje sredine biraju predsjedništvo, a po potrebi i tajništvo. Rad se odvija po odjeljenjima ili komisijama istovjetnima kao u GO SS. Osniva se i financijska kontrola.

Najviše tijelo sindikata je kongres sindikata kojem je zadaća da:

- saslušava i pretresa izvješća Centralne uprave sindikata i njene financijske kontrole i odlučuje o njima,
- određuje opće zadaće za svoje sindikalne organizacije u skladu s odlukama Kongresa SSJ i Centralnog odbora SSJ,
- donosi pravila odgovarajućeg sindikata i vrši izmjene u njima,
- bira CU sindikata i njenu financijsku kontrolu.

Radom sindikata između dva kongresa rukovodi Centralna uprava sindikata, koja bira:

1. Predsjedništvo, koje u ime CU rukovodi organizacijama dotičnog saveza, a čine ga predsjednik, tajnik i određeni broj članova CU.

2. Tajništvo, koje rješava tekuća pitanja organizacijsko-izvršnog karaktera, a čine ga predsjednik, tajnik i određeni broj članova predsjedništva.

U Centralnoj upravi sindikata postoje sljedeća odjeljenja ili istoimene komisije:

1. Organizaciono-instruktorsko odjeljenje
2. Odjeljenje za plaće i takmičenja
3. Odjeljenje za zaštitu rada.

Pri svakoj CU postoji i financijska kontrola.

Odlukom CO SSJ na teritoriju narodne republike može se formirati zemaljski odbor sindikata, koji rukovodi organizacijama tog sindikata, a bira se svake godine na skupštini sindikata za narodnu republiku.

Skupština saslušava i razmatra izvješća ZO sindikata i njegove financijske kontrole, o tome donosi odluke te zaključke za rad svojih organizacija u okviru odluka viših sindikalnih organa. Skupština bira zemaljski odbor sindikata za narodnu republiku i njegovu financijsku kontrolu. Zemaljski odbor sindikata bira iz svoje sredine predsjedništvo, po potrebi i tajništvo, a u pravilu u ZO postoje istovjetna odjeljenja odnosno komisije kao i u CU.

Po odluci CU sindikata u mjestu, kotaru ili rajonu gdje ima više podružnica istog sindikata mogu se formirati mjesni, kotarski ili rajonski odbor sindikata, za rukovođenje radom organizacija sindikata u mjestu, kotaru ili rajonu. Ti odbori biraju se svake godine na mjesnoj, kotarskoj ili rajonskoj skupštini sindikata, na kojoj se ujedno bira i financijska kontrola. Mjesni, kotarski i rajonski odbor sindikata bira predsjedništvo, a imaju iste komisije kao i u sindikalnom vijeću.

Podružnice su osnovne sindikalne organizacije, a osnivaju se u poduzeću, rudniku, radionici, radilištu, ustanovi. Bliže odredbe o formiranju podružnica donosi CU odgovarajućeg sindikata u suglasnosti sa CO SSJ. Najmanji broj članova je 15. Najviše tijelo sindikalne podružnice je skupština sindikalne podružnice. U odjeljenjima tvornica, poduzeća ili na odvojenim radilištima osnivaju se pododbori podružnice koji se biraju na skupštini članova jednom godišnje. Odluke o osnivanju donosi ZO odnosno CU odgovarajućeg sindikata. Radnici i službenici članovi sindikata koji rade na istom poslu čine sindikalnu grupu, koja može imati do 20 članova. Na čelu sindikalne grupe nalazi se povjerenik, kojeg se bira svake godine.

Shema III. Ustroj *Savez sindikata i sindikata prema Statutu SSJ, 1948.*

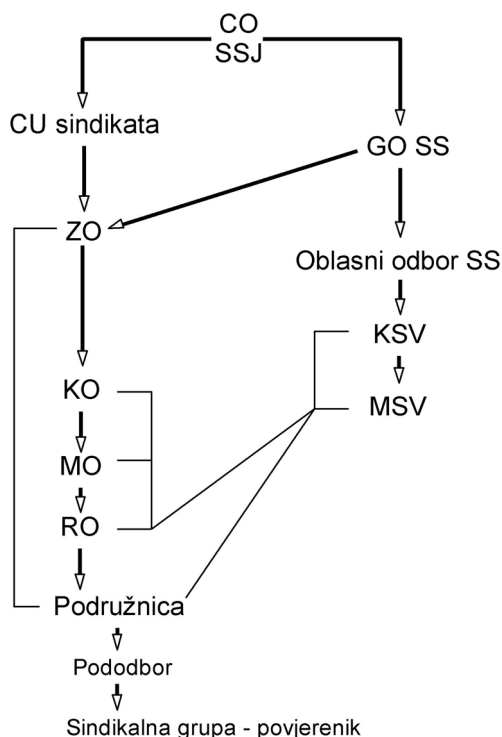

Drugi kongres SSJ 1951.

Započeti proces socijalističke demokratizacije nastavljen je prelaskom na upravljanje privredom od strane neposrednih proizvođača, decentralizacije privrede i upravnog aparata. Za uspješno uklapanje sindikata u nove tokove bila je nužno potrebna i odgovarajuća organizacijska forma i nov način rukovođenja organizacijama.

Novu organizacijsku formu i sustav rukovođenja utvrdio je XII. plenum CO SSJ 1950, a II. kongres SSJ je to i statutarno proveo. Prijedlozi izmjena statutar-nih odredbi prelazili su okvire običnih promjena i zahtijevali su donošenje novog Statuta SSJ, koji je i donijet na Drugom kongresu SSJ održanom u Zagrebu od 6. do 8. siječnja 1951. U Statut su unesene važnije izmjene i dopune u odnosu na prethodni, a odnose se na izbor delegata za kongrese, zadaće SS, jasnije definiranje članova SSJ (njihova prava i obveze), pa se predviđa mogućnost prijema pojedinih profesionalnih udruženja¹⁶ i društava te izmjene članova vijeća. Međutim, osnovni organizacijski principi ostali su nepromijenjeni. U organizacijskoj strukturi novi Statut predviđa dva nova organa SSJ i to: Općezemaljsku konferenciju SSJ i zemaljske konferencije SS za narodne republike. One nisu obavezne, a sazivaju se prema potrebi.

Promjene se unose u nazive organa SSJ i sindikata. Svi organi SS u imenu imaju naziv "vijeće" (CO – CV, GO – ZV), a organi sindikata naziv "odbor", Centralna uprava u centralni odbor (CU – CO), a "upravni odbor" podružnice mijenja se u "izvršni odbor" podružnice, dok je za financijsku kontrolu usvojen nov naziv "nadzorni odbor".

Pored promjene naziva, Statut još samo utvrđuje koji organi sindikata mogu postojati, a njihovo organizacijsko ustrojstvo prepušta sindikatima, da ga prema svojim specifičnostima sami reguliraju u svojim statutima.

Kongres i skupština su najviši organi SS na određenom teritoriju. Opće-zemaljska konferencija i zemaljske konferencije SS za NR nisu stalni već povremeni organi, koji se sazivaju prema potrebi.

Vijeća Saveza sindikata su izvršni organi SS koji se biraju na kongresu odnosno skupštini, kao i nadzorni odbori za kontrolu cjelokupnog financijskog i materijalnog poslovanja, a konstituiraju se izborom predsjednika.

Treći kongres SSJ 1955.

S novim privrednim sistemom koji je stupio na snagu 1952. započelo je razdoblje relativno mirnijeg razvitka Jugoslavije i tada je održan Drugi kongres SSH i Treći kongres SSJ u Sarajevu u svibnju 1955. Treći kongres je bio pretežno

¹⁶ Do 1954. godine u okviru ZO za Hrvatsku nalazilo se 10 profesionalnih udruženja.

formalnog značaja, ograničio se uglavnom na svakodnevnu problematiku rada organa samoupravljanja i sindikalnih organizacija, pa je inicirao daljnje reorganiziranje pojedinih strukovnih sindikata, tj. njihovo povezivanje u krupne sindikate.

Novost u organizacijskoj strukturi je formiranje općinskih sindikalnih vijeća s prelaskom na novi komunalni sistem, tj. novu društveno-privrednu ulogu općina.

Organizacijska struktura sindikata nije na Trećem kongresu pretrpjela promjene, osim izmjena imena Zemaljskog odbora u republički odbor. Veće izmjene dogodile su se kod Saveza sindikata. Najviši rukovodeći organ SSJ je Centralno vijeće, a za pojedine republike su republička vijeća, ranije zvana zemaljska vijeća. Republička vijeća razvijaju rad preko KSV, kao i preko republičkih odbora sindikata po pitanjima specifičnim za pojedine privredne grane i službe.

S obzirom na novu organizaciju općina i kotara sindikalna vijeća formiraju se na sljedeći način:

- za teritorij kotara formiraju se KSV, kao rukovodstva SS za čitav kotar

- za općine na području kotara formiraju se općinska sindikalna vijeća, a za mjesta (sela) u okviru općine formiraju se MSV. U općini sjedištu kotara u pravilu trebaju postojati općinska sindikalna vijeća i kotarska sindikalna vijeća.

U velikim poduzećima (npr. rudnicima) s velikim brojem članova ili s više pogona u kojima su organizirane podružnice, mogu se formirati i sindikalni odbori poduzeća.¹⁷ Odluku o njihovom osnivanju donose općinski, mjesni, kotarski ili republički odbor.

U većim podružnicama mogu se formirati sindikalni odbori odjeljenja ili sindikalne grupe, kao pomoćni organi podružnice. Izvršni organ podružnice je izvršni odbor koji se konstituira izborom predsjednika, tajnika i blagajnika, a za rad na određenim problemima mogu se kao pomoćni organi izvršnom odboru osnivati pojedine komisije, grupe i slično.

O postojanju kotarskih odbora (KO) i općinskih odbora (OO) odlučuju podružnice uz suglasnost RO odnosno pokrajinskog (oblasnog) odbora i teritorijalno nadležnog vijeća SSJ (KSV, OSV, MSV), a o potrebi formiranja ostalih odbora, odluku donosi neposredno viši organ određenog sindikata uz suglasnost teritorijalno nadležnog vijeća SSJ.

O unutrašnjoj organizaciji republičkog, pokrajinskog (oblasnog), kotarskog, općinskog i mjesnog odbora u pogledu postojanja plenuma, predsjedništva i sekretarijata odlučuju skupštine. Rad ovih odbora odvija se putem sekcija odnosno

¹⁷ Sindikalni odbori poduzeća stvarno djeluju već tijekom 1950. i 1951. godine.

komisija. Prava, dužnosti i djelokrug rada sekcija određuje posebnim pravilnikom CO, a komisija odbori koji su ih izabrali.

Shema IV. Organizacijska forma sindikata usvojena na III Kongresu SSJ 1955.

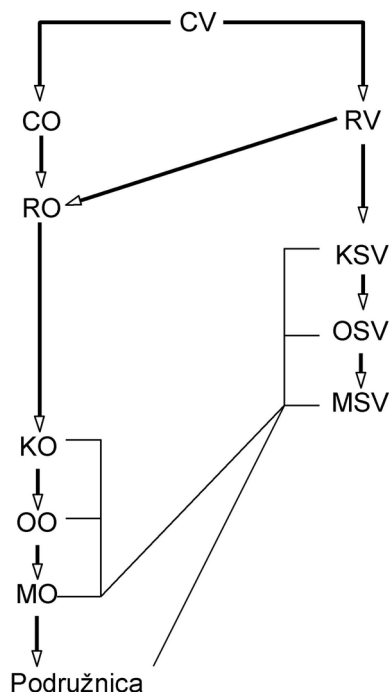

Organizacijske promjene u strukovnim sindikatima 1945-1955.

Prema Privremenom statutu JSRNJ usvojenom na Općezemaljskoj konferenciji u Beogradu (23-25. siječnja 1945), u sastav JSJ ulazilo je 26 saveza.¹⁸

Već u travnju 1945. Drugi plenum GO JSRNJ (1. i 2. travnja) potvrdio je odluku Izvršnog odbora o rasformiranju Saveza intelektualnih radnika i državnih službenika, koji je prilikom osnivanja imao 6 podsaveza, a od njih se sada formira šest novih saveza: prosvjetnih radnika, financijskih službenika, službenika privredno-upravnih i tehničkih ustanova, zdravstvenih radnika i PTT-a.

¹⁸ Privremeni statut JSRNJ, član 2.

Na Prvoj zemaljskoj konferenciji radnika i namještenika za Hrvatsku u Splitu, izabran je privremeni Zemaljski odbor JSRNJ za Hrvatsku, koji je odmah pristupio formiranju saveznih tajništava. U tijeku te godine od svibnja do kolovoza formirana su 24 savezna tajništva. U sastavu Zemaljskog odbora za Hrvatsku nalazila su se ova tajništva:

1. Savezno tajništvo Saveza radnika i namještenika hotelsko-ugostiteljske privrede Jugoslavije
2. Savezno tajništvo Saveza bankovnih, osiguravajućih, privatnih i trgovačkih pomoćnika Jugoslavije
3. Savezno tajništvo Saveza željezničarskih i transportnih radnika i namještenika Jugoslavije
4. Savezno tajništvo Saveza službenika PTT-a i radija Jugoslavije
5. Savezno tajništvo Saveza brijačko-vlasuljarskih radnika i namještenika Jugoslavije
6. Savezno tajništvo Saveza radnika kućnog pomoćnog osoblja Jugoslavije
7. Savezno tajništvo Saveza radnika i namještenika komunalnih poduzeća i ustanova Jugoslavije
8. Savezno tajništvo službenika zdravstvenih i socijalnih ustanova Jugoslavije
9. Savezno tajništvo Saveza službenika pravosudnih i upravnih ustanova Jugoslavije
10. Savezno tajništvo Saveza financijskih službenika Jugoslavije
11. Savezno tajništvo Saveza prosvjetnih radnika i namještenika Jugoslavije
12. Savezno tajništvo Saveza radnika i namještenika grafičke industrije Jugoslavije
13. Savezno tajništvo Saveza radnika i namještenika metalne industrije Jugoslavije
14. Savezno tajništvo Saveza radnika i namještenika rudarske industrije Jugoslavije
15. Savezno tajništvo Saveza radnika i namještenika kemijske industrije Jugoslavije
16. Savezno tajništvo Saveza radnika i namještenika industrije drveta Jugoslavije
17. Savezno tajništvo Saveza radnika i namještenika građevinske industrije i građevinarstva Jugoslavije
18. Savezno tajništvo Saveza radnika i namještenika industrije tekstila i odjeće Jugoslavije
19. Savezno tajništvo Saveza radnika i namještenika kožarsko-prerađivačke industrije Jugoslavije
20. Savezno tajništvo Saveza radnika i namještenika industrije ishrane Jugoslavije

21. Savezno tajništvo Saveza privredno-upravnih i tehničkih ustanova.

Savezno tajništvo Saveza poljoprivrednih radnika i namještenika nalazilo se u Osijeku. Savezno tajništvo Saveza radnika i namještenika riječne plovidbe i obalnog rada Jugoslavije nije formirano zbog neznatnog broja takvih radnika u Hrvatskoj.

Za Savezno tajništvo Saveza pomorskih, lučkih i brodograđevnih radnika i namještenika Jugoslavije čije je sjedište bilo u Sušaku, a Centralna uprava u Splitu, sada se donosi odluka o premještanju Centralne uprave u Sušak, a Saveznog tajništva u Split.

Na Četvrtom plenumu GO JSRNJ (CO) 1946. godine ponovno je provedena reorganizacija u sindikalnim savezima. Provodeći odluke IV. Plenuma, prvi redovni Plenum GO JS Hrvatske održan 25. i 26. siječnja 1947.¹⁹ odobrio je Izvršnom odboru da u sporazumu s Centralnim upravama ukine sljedeća savezna tajništva:

1. Savezno tajništvo tekstilaca
2. Savezno tajništvo kožaraca
3. Savezno tajništvo drvodjelaca
4. Savezno tajništvo kućnog pomoćnog osoblja
5. Savezno tajništvo brijača
6. Savezno tajništvo mješovitih radnika
7. Savezno tajništvo komunalnih radnika
8. Savezno tajništvo duhanske industrije
9. Savezno tajništvo privredno-upravnih
10. Savezno tajništvo pravosudnih.

Umjesto saveznih tajništava brijača i mješovitih, formirano je tajništvo novog Saveza radnika mjesne industrije i zanatstva Jugoslavije.

Umjesto Saveznog tajništva privredno-upravnih i pravosudnih radnika i namještenika formirano je tajništvo novog Saveza službenika državno-administrativnih i pravosudnih ustanova Jugoslavije.

Tajništvo tekstilaca, kožaraca, drvodjelaca i kućnog pomoćnog osoblja rasformirano je, jer se centralne uprave tih saveza nalaze u Hrvatskoj.

Savezno tajništvo duhanske industrije rasformirano je, jer je Savez imao samo 7 podružnica koje su se nalazile uglavnom oko Mostara, a tamo se nalazilo i tehničko rukovodstvo, dok se Centralna uprava nalazila u Skopju.

Savezno tajništvo komunalaca rasformirano je, jer je većina članova ulazila u druge saveze i pod rukovodstvom saveznog tajništva ostao bi mali broj članova

¹⁹ HR HDA 1286. SSJ VSSH, kut. 67.

koje će u buduće direktno biti pod Centralnom upravom. Ukupan broj članova iznosio je 3.379 organiziranih u 16 podružnica, a sam Mjesni odbor Zagreb imao je 9 podružnica s 2.908 članova.²⁰

Tako je umjesto 24 dotadašnja tajništva nakon Prvog plenuma Glavnog odbora JS za Hrvatsku ostalo 16 i to:

1. Savezno tajništvo kemijske industrije
2. Savezno tajništvo industrije ishrane
3. Savezno tajništvo rudarske industrije
4. Savezno tajništvo željezničarskih i transportnih radnika i namještenika
5. Savezno tajništvo zdravstveno-socijalnih ustanova
6. Savezno tajništvo grafičke industrije
7. Savezno tajništvo državno-administrativnih i pravosudnih ustanova
8. Savezno tajništvo trgovačkih poduzeća
9. Savezno tajništvo metalne industrije
10. Savezno tajništvo građevinske industrije i građevinarstva
11. Savezno tajništvo finansijskih ustanova
12. Savezno tajništvo pošte, telegrafa i telefona
13. Savezno tajništvo mjesne industrije i zanatstva
14. Savezno tajništvo poljoprivrednih radnika i namještenika
15. Savezno tajništvo prosvjetnih radnika i namještenika
16. Savezno tajništvo pomoraca lučkih i brodograđevnih radnika i namještenika.

Ukidanju pojedinih saveznih tajništava prethodila je odluka IV. plenuma o reorganizaciji i promjeni naziva nekih saveza. Tako je odlučeno da se Opći (mješoviti) Savez radnika i namještenika Jugoslavije reorganizira i promijeni ime u Savez radnika mjesne industrije i zanatstva Jugoslavije, a obuhvaćao je radnike i namještenike raznih profesija: iz sitnih industrijskih poduzeća raznih struka lokalnog značaja, iz zanatskih radionica raznih profesija u selima i manjim gradovima. Osim toga, novom savezu priključeno je članstvo rasformiranog Saveza briačko-vlasuljarskih radnika i namještenika Jugoslavije. S radom je novi savez započeo 1947. Ovom savezu sljedeće godine odlukom VI. plenuma Centralnog odbora JSJ pripaja se Savez kućnog i pomoćnog osoblja Jugoslavije i u 1949. imamo novi savez – Sindikat radnika mjesne industrije i zanatstva Jugoslavije. Taj savez je na XII. plenarnoj sjednici CO, 13. srpnja 1950. promijenio naziv u Sindikat zanatskih radnika, a 1956. ulazi u Sindikat komunalno-zanatskih radnika Jugoslavije. Pod tim nazivom i bez većih organizacijskih promjena djeluje sve do 1963. kada ulazi u sastav novog Sindikata radnika uslužnih djelatnosti.

²⁰ Isto.

Literatura

Radelić, Z. *Savez sindikata Jugoslavije i Hrvatske – Kronologija (1945-1958)*. Zagreb : Radničke novine, 1986.

Radelić, Z. Jedinstveni sindikati Hrvatske (1945-1946), *Povijesni prilozi*. 6(1987), str. 61-137.

Tonković, S. *Sindikati u socijalističkoj Jugoslaviji*. Zagreb: Vijeće saveza sindikata Hrvatske, Sindikalna škola "Josip Cazi", 1984.

Privremeni statut JSRNJ (brošura) (s.a.)

Summary

ORGANIZATIONAL STRUCTURE OF TRADE UNIONS IN CROATIA 1945-1955

Incorporating Archives of the Institute for the History of Labour Movement in 1995, Croatian State Archives (CSA) got archival materials of the highest bodies of the Trade Union Confederation and of the vocational trade unions of the Socialist Republic of Croatia. Archives of the trade union bodies of local character are kept in the regional archives, and those of the trade union bodies of federal character in the Yugoslav Archives in Belgrade. Archival materials of the trade unions are kept in 86 archival fonds of the CSA. Regarding time and political circumstances in which they were active, they are divided into two bigger groupings, with dividing line marked by WWII. The first grouping consists of the pre-war trade union organizations, which belong to a long period of time, from the first attempts of workers to be organized in the mid 19th century till 1941 and 1945, respectively. Characteristic of this period was existence of more trade union head offices, with central role of the Trade Union Chamber, and work in difficult political and economical circumstances. Their archives are preserved fragmentary, with wide range of arrangement levels, from elementary to analytical ones, and variety of finding aids. Archives of this period are completely accessible to the public. The second grouping consists of the archives from 1945 to 1990, i.e. till the moment of establishment of the independent Republic of Croatia. They worked in completely changed political circumstances, having active role in political power. The most of their archives are not arranged and described. This paper reconstructs their organizational structure and relations between trade union bodies in Yugoslavia and Croatia in the period from 1945 to 1955, on the basis of statutory and other documents of the highest decision-making bodies of the trade union organization.

Key words: *United Trade Union of Workers and Employees of Yugoslavia, Yugoslav Trade Union Confederation, trade union organization, organizational structure, congress, statute*

Translated by Rajka Bućin